

*Золотоордынская
цивилизация*

Выпуск 3

Академия наук Республики Татарстан
Институт истории им. Ш. Марджани
Центр золотоординских исследований

Золотоординская цивилизация

Выпуск 3



Казань – 2010

Редакционная коллегия

Р.С.Хакимов – шеф-редактор
И.М.Миргалеев – главный редактор
М.А.Усманов (Казань)
Э.С.Кульпин-Губайдуллин (Москва)
Д.М.Исхаков (Казань)
М.Г.Крамаровский (Санкт-Петербург)
Г.Ф.Валева-Сулейманова (Казань)
В.В.Трепавлов (Москва)
Иштван Вашари (Будапешт, Венгрия)
В.А.Иванов (Уфа)
М.И.Ахметзянов (Казань)
Чхао Чху-ченг (Тайбей, Тайвань)
Н.Н.Крадин (Владивосток)
Юлай Шамильоглу (США)
Н.Д.Руссес (Кишинев, Молдова)
Р.Ю.Почекаев (Санкт-Петербург)
Такуши Кавагучи (Саппоро, Япония)
И.Л.Измайлов (Казань)
Ильяс Камалов (Анкара, Турция)
Мария Иванич (Сегед, Венгрия)
Канат Ускенбай (Алмата, Казахстан)
Г.В.Владимиров (София, Болгария)
Содномын Цолмон (Улан-Батор, Монголия)

Редактор издания

кандидат исторических наук *И.М.Миргалеев*

Золотоордынская цивилизация. Сборник статей. Выпуск 3. – Казань: Изд-во «Фэн» АН РТ, 2010. – 252 с. + 8 с. цв. вкл.

ISBN 978-5-9690-0131-2

© Центр золотоордынских исследований ИИ АН РТ, 2010

© Издательство «Фэн» АН РТ, 2010

Содержание

Слово редактора (И.М.Миргалеев)	6
М.Г.Крамаровский. Феникс из Ургенча. К проблеме полихромии в керамике Золотой Орды	11
Иштван Вашари. Татарские походы венгерского короля Лайоша Великого	22
И.М.Миргалеев. «Джами ад-Дувэль» Мунеджимбаши Ахмеда Деде: к вопросу об изучении турецких источников по истории Золотой Орды	31
Р.Ю.Почекаев. Русские войска в золотоордынских военных кампаниях (к вопросу о статусе вассальных правителей в государствах Чингизидов)	36
Т.Кавагучи, Х.Нагаминэ. Некоторые новые данные о «Чингиз-наме» Утемиша-хаджи: в системе историографии в Дашт-и Кипчаке	44
Э.Д.Зиливинская. Золотоордынские мавзолеи Северного Кавказа	52
Г.В.Владимиров. Об одном сведении Эль-Омари относительно болгар и его возможные интерпретации	69
Ю.А.Кулешов. Производство и импорт оружия как пути формирования золотоордынского комплекса вооружения	73
И.М.Миргалеев. Рассказ о Чермасане и Кармасане: легенда «Последний из Сартаева рода»	97
Д.Р.Зайнуудинов. Арабоязычные источники по истории Золотой Орды: анализ переводов В.Г.Тизенгаузена	110
П.Н.Петров. Клад из Дев-кескен-кала и вопросы начала чеканки серебряных монет в Джучидском улусе	121
Ж.М.Сабитов. Натанзи как источник по истории Золотой Орды	150
А.А.Порсин. Политика Золотой Орды в Восточной и Южной Европе в 50-х – 70-х годах XIII века	155
А.В.Парунин. К вопросу об обстоятельствах смерти хана Большой Орды Ахмата в 1481 году	166
В.П.Костюков. Несколько замечаний к походу Тимура 1391 г.	172
Т.Г.Алпаткина, А.Д.Газизова. Стекланные сфероконусы золотоордынского времени из Хорезма: уникальная находка 1956 года	184

Г.-Р.А.-К.Гусейнов. Северо-Восточный Кавказ и Дагестан в составе Золотой Орды: об этническом составе населения, территориальных и административных пределах, статусе и генеалогии правителей	195
Орель Десей. Обоснование Актава из Золотой Орды в Оттоманской империи во времена Йылдырыма Баязида (перевод с французского языка <i>Д.Шмелева</i>)	202
Заки Валиди Тоган. Восточно-европейская политика Тимура (перевод с немецкого языка <i>Л.Калимуллиной</i>)	209
Книги, изданные Центром золотоордынских исследований в 2009 году	226
Поздравления юбиляров	227
Отзывы и рецензии	
Р.Ю.Почекаев. Рецензия на книгу: <i>Селезнев Ю.В. Элита Золотой Орды. Научно-справочное издание / Ред. И.М.Миргалеев. – Казань: Издательство «Фэн», 2009. – 232 с.</i>	231
Ж.М.Сабитов. Рецензия на новый перевод Муизз ал Ансаб	236
О третьем томе «Истории татар» (История татар с древнейших времен. В семи томах. Том III. Улус Джучи (Золотая Орда). XIII – сер. XV в. Казань, 2009. – 1056 с.) (<i>И.М.Миргалеев, Л.Ф.Абзалов</i>).....	244
О книге Почекаева Р.Ю. Цари ордынские. Биографии ханов и правителей Золотой Орды. – СПб.: Евразия, 2010. – 408 с. (<i>И.М.Миргалеев</i>)	246
Памяти Владимира Петровича Костюкова – коллеги и друга (<i>Р.Ю.Почекаев</i>)	247
Сведения об авторах	250

Sh. Mardjani Institute of History of the Academy of Science of the Republic of Tatarstan
The Golden Horde Research Centre

Collected articles «The Golden Horde Civilization». No 3

Table of Contents

Ilnur M. Mirgaleyev. Editor's word.

Mark G. Kramarovskiy. The Phoenix from Urgench: Towards the problem of the polychrome ceramics from the Golden Horde.

István Vásáry. The Tatar Campaigns of King Louis the Great.

Ilnur M. Mirgaleyev. "Djami al-duval" Munedjimbashi Ahmed Dede. About question of studying Turkish sources in Golden horde history.

Roman Yu. Pochekaev. Russian troops in the Golden Horde military campaigns (on the status of vassal rulers in the Genghiskhanids' states).

Takushi Kawaguchi, Hiroyuki Nagamine. Some New Knowledge about Ötämiš Hāji's Čingīz-nāma: in the System of Historiography of the Kipchak Steppe.

Emma D. Zilivinskaya. The Golden Horde mausoleums of the North Caucasus.

Georgi V. Vladimirov. About a Historical Information by Al-Umari regarding the Bulgarians and its possible interpretations.

Yuriy A. Kuleshov. Manufacturing and import of weapons as the way of forming the Golden Horde complex of arms and armour.

Ilnur M. Mirgaleyev. A Story of Chermasan and Karmasan: The Legend "The Last of the Sartay Clan".

Damirdzhan R. Zaynuddinov. Arabic sources on the history of the Golden Horde: analysis of V. Tiesenhäusen translations.

Pavel N. Petrov. The Hoard from Dev-kesken-qala and question of the beginning of coin minting in Ulus Djuchi.

Zhaksilik M. Sabitov. Natanzy as a source on the history of the Golden Horde.

Artem A. Porsin. Policy of Golden Horde in East and Southern Europe in 50–70th years of XIII century.

Aleksey V. Parunin. To a question about the circumstances of the death of the Khan of the Great Horde Akhmad in 1481.

Vladimir P. Kostyukov. Some remarks about Timur's campaign in 1391.

Tat'yana G. Alpatkina, Al'fiya D. Gazizova. Glass spheroconical vessels of the Golden Horde's time from Khorezm: a unique find in 1956.

Garun-Rashid A.-K. Guseinov. North-East Caucasus and Dagestan in the limits of the Golden Horde: about ethnical structure of population, territorial and administrative borders, status and genealogy of rulers.

Aurel Decei. Substantiation Aktava from Golden Horde to Ottoman empire at Yildirim Bayazed's times.

Zeki Velidi Togan. The Eastern-European policy of Timur.

New book of The Golden Horde Civilization Research Centre.

Jubilee celebrations.

References and reviews

Roman Yu. Pochekaev. [Review of:] Seleznev Yu.V. *Elite of the Golden Horde* / Ed. by I.M. Mirgaleyev. Kazan: Fen, 2009. 232 p. (*Селезнев Ю.В. Элита Золотой Орды. Научно-справочное издание / Ред. И.М.Миргалеев. – Казань: Издательство «Фэн» АН РТ, 2009. – 232 с.*)

Zhaksilik M. Sabitov. A review of the new translation of Muizz al Ansab.

About the third volume of "The History of Tatars".

About R.Yu. Pochekaev's book "Horde Tsars. Biography of Golden Horde khans and rulers".

In memory of our colleague and friend Vladimir Kostyukov.

Data on authors

Слово редактора

Современные тенденции в исследованиях Золотой Орды показывают, что лет через 5–10 мы придем к тому рубежу, когда будут пересмотрены многие моменты золотоордынской истории. Поэтому нам вместе с накоплением фактических данных проблематики необходимо постепенно выработать теоретическую основу и развивать методологию исследований. К сожалению, мифы все еще господствуют не только в школьных и вузовских учебниках истории, которые уже абсолютно не отвечают современным знаниям в этой области, но и в умах части историков. Нельзя сказать, что в России Золотая Орда все еще воспринимается как часть отечественной истории, хотя в тематике представлены больше всего российские специалисты. В этом отношении позиция казанских историков особенно важна. Для нас Золотая Орда является именно тюрко-татарским государством, ее ключевым этапом национальной и государственной истории, главным предшественником постордынских – татарских ханств, в том числе и Московского государства.

Мы вместе с коллегами из других научных центров Российской Федерации и зарубежных стран сотрудничая не только исследуем фактические моменты золотоордынской истории, но и формируем общие подходы к ее истории, что очень важно в современных условиях развития исторической науки. И у нас есть шанс более быстрее, чем в других тематиках, избавляться от субъективизма, однобокости в суждениях, от поверхностных подходов по средневековой истории Евразии.

Наша деятельность, думаем, напрямую способствует решению этих задач.

17 марта 2009 года в Казани была проведена первая Международная научная конференция «Политическая и социально-экономическая история Золотой Орды (XIII–XV вв.)». Конференцию организовал Центр исследований золотоордынской цивилизации Института истории им. Ш.Марджани Академии наук Татарстана. На первую конференцию поступило 80 заявок из регионов РФ (Казань, Москва, Санкт-Петербург, Волгоград, Челябинск, Уфа, Астрахань, Махачкала, Тюмень, Нижний Новгород, Елец, Болгар, Якутск, Ижевск, Новосибирск, Курганская область, Воронеж, Краснодарский край, Пермь, Нижневартовск, Йошкар-Ола, Троицк), а также из Венгрии, Турции, Казахстана, Египта, Франции, Украины.

Участники конференции обсудили различные аспекты золотоордынской истории и культуры, такие как: вопросы политической истории Золотой Орды, проблема монгольских завоеваний и образования Улуса Джучи, источниковедение и историография, международные отношения, историческая география золотоордынского государства, политико-административное устройство и социально-экономическое развитие, материальная культура и данные археологии в изучении истории Золотой Орды, влияние духовной культуры на общественно-политическое развитие, влияние Золотой Орды на народы и государства Евразии.

Конференция по Золотой Орде такого формата будет проводиться раз в два года¹. Следующая конференция пройдет в Казани 17–18 марта 2011 года. Материалы первой конференции уже изданы отдельным сборником² и мгновенно разошлись среди специалистов и по основным библиотекам мира и России.

Сегодня степень изученности политической истории Золотой Орды не устраивает нас не в каком качестве. Ведь после относительно полной работы по политической истории – монографии М.Г.Сафаргалиева нет других работ. Хотя по отдельным периодам имеются достаточно основательные исследования³, все же еще остается много нерешенных вопросов. В этом плане серьезным прорывом является издание коллективного труда – третьего тома «Истории татар»⁴, посвященного золотоордынскому периоду. Научным редактором тома является академик Миркасым Усманов. Кроме исследовательской части в книге даны и приложения, состоящие из отрывков наиболее важных пись-

¹ С информацией о конференции можно ознакомиться в журнале «Эхо веков – Гасырлар авазы» (см.: *Миргалеев И.М.* О Международной научной конференции «Политическая и социально-экономическая история Золотой Орды (XIII–XV вв.)» // Эхо веков – Гасырлар авазы. – № 3/4. – 2009.)

² Золотоордынское наследие. Материалы Международной научной конференции «Политическая и социально-экономическая история Золотой Орды (XIII–XV вв.)». 17 марта 2009 г. Сб. статей. Вып. 1. – Казань: Изд. «Фэн» АН РТ, 2009. – 526 с.

³ *Мыськов Е.П.* Политическая история Золотой Орды (1236–1313 гг.). – Волгоград, 2003; *Варваровский Ю.Е.* Улус Джучи в 60–70-е годы XIV века. – Казань, 2008; *Миргалеев И.М.* Политическая история Золотой Орды периода правления Токтамыш-хана. – Казань, 2003.

⁴ История татар с древнейших времен. В семи томах. Том III. Улус Джучи (Золотая Орда). XIII – середина XV в. – Казань, 2009. – 1056 с.

менных источников. С изданием этого тома в какой-то мере ставится точка постсоветского этапа исследований в этом направлении. Том готовился несколько лет и уже сегодня можно сказать, что есть новые моменты, взгляды, которые не вошли в этот труд. Очевидно, еще по истории Золотой Орды будут новые масштабные исследования. Однако данный том, безусловно, станет рубежным и его выход станет главным событием 2009–2010 годов.

Также деятельность теперь уже Центра золотоордынских исследований приурочена к активизации и координации исследований истории Золотой Орды, которую мы рассматриваем не только как часть татарской и российской истории, но прежде всего как важнейшую часть евразийской истории.

История Центра уходит еще в начало 2003 года, именно в 2003 году в связи с необходимостью координации научных исследований по истории Золотой Орды по решению Ученого совета Института истории АНТ был создан «Центр исследований золотоордынской цивилизации» при Институте истории им. Ш.Марджани АНТ. Создание Центра исследований золотоордынской цивилизации было одобрено на заседании Ученого совета Института истории АНТ (протокол № 1 от 3 апреля 2003 года) и утверждено директором института Р.С.Хакимовым. Фактическую свою деятельность Центр начал с 1 февраля 2006 года. Деятельность Центра получила одобрение на последующих заседаниях Ученого совета Института истории АНТ 2006–2009 годов.

Идею создания Центра в 2003 году предложил заместитель директора по научной работе Хайрутдинов Рамиль Равильевич, а название Центра – Исхаков Дамир Мавлявиевич. Директор Института истории Р.С.Хакимов поддержал идею создания такого Центра. Руководителем Центра по предложению Р.С.Хакимова Ученый совет Института утвердил И.М.Миргалеева. Однако вскоре переход на другую работу И.М.Миргалеева не позволил осуществиться планам работы Центра. Когда И.М.Миргалеев вернулся в Институт истории в феврале 2006 года, по предложению директора Института истории он взял на себя руководство Центром и с тех пор началась его активная деятельность, о чем упомянул в своем исследовании «О судьбе Казанского востоковедения (20-е столетие)» мэтр отечественного источниковедения академик АН Татарстана М.А.Усманов: «Из названных специальных подразделений Института истории активно функционирует Центр исследований золотоордынской цивилизации, успев-

ший осуществить ряд небольших по объему, но любопытных по содержанию публикаций».

Однако Центр не имел своего штата. И.М.Миргалеев совмещал руководство Центром с работой в отделе средневековой истории старшим научным сотрудником и практически все организационные работы, перевод и редактирование книг и сборников осуществлялись только им. Решением Ученого совета Института от 30 декабря 2009 года на базе Центра был создан Центр золотоордынских исследований с выделением первоначально 4 штатных единиц. Заведующим Центром вновь был назначен И.М.Миргалеев. С 2010 года деятельность Центра будет продолжена Центром золотоордынских исследований. Была поставлена задача продолжить все начатые серии публикаций и все направления исследовательской работы утвердить в качестве плановой работы Центра. Также некоторые коллеги из других регионов и зарубежья стали внештатными сотрудниками Центра (например, Р.Ю.Почекаев, Георги Владимиров, Ильяс Камалов).

Отрадно отметить, что и наш ежегодник состоялся как одно из главных изданий по истории Золотой Орды. В его редколлегию входят самые именитые специалисты и в нем представлены все основные научные центры. Члены редколлегии – это активные исследователи, которые помогают нам не только как редакторы, но прежде всего как наши консультанты. Активное использование Интернета позволяет нам оперативно обмениваться мыслями и идеями, информировать друг друга обо всех новостях в тематике. В этом году произошли некоторые изменения в редакционной коллегии ежегодника, в частности в нее вошли авторитетные ученые, такие как М.И.Ахметзянов, Кавагучи Такуши и Р.Ю.Почекаев.

В этом выпуске сборника «Золотоордынская цивилизация» представлены достаточно интересные работы М.Г.Крамаровского, Иштван Вашари, Р.Ю.Почекаева, Г.В.Владимирова, П.Н.Петрова, Ж.М.Сабитова. Мы также планировали дать материалы о золотоордынских мавзолеях, из нескольких авторов к сроку статью подготовила только Э.Д.Зиливинская, надеемся, и по остальным регионам мы сможем в следующих выпусках дать интересные материалы по мавзолеям.

Вызывает интерес и статья японских коллег Т.Кавагучи и Х.Нагаминэ о «Новых данных о «Чингиз-наме» Утемиша-хаджи», авторов фундаментального японского издания сочинения Утемиша-хаджи.

Также будет достаточно интересной статья нашего аспиранта Д.Р.Зайнуллинова «Арабо-

язычные источники по истории Золотой Орды: анализ переводов В.Г.Тизенгаузена». Автор статьи прекрасно владеет арабским и еще рядом восточных языков. Его анализы показывают, что, несмотря на переиздания труда В.Г.Тизенгаузена в Москве и Казахстане, к сожалению проблемы еще остаются. Также становится понятным, что перевод В.Г.Тизенгаузена для своего времени был превосходным и автор выразил сожаление, что его перевод «изучается лишь историками и не используется преподавателями арабского языка как пример высокоуровневого перевода историко-географических текстов средневековья». Думаем, некоторое излишнее увлечение не обоснованной критикой и утверждением, что переводы В.Г.Тизенгаузена устарели, не совсем правильно, однако имеющиеся ошибки не исправлены и в современных переизданиях. Московское переиздание понятно, его только «составлял и комментировал» китаист Р.П.Храпачевский, но больше вызывает сожаления «новое» казахстанское переиздание в рамках сборника «История Казахстана в арабских источниках», где стоят среди тех, кто подготовил сборник, известные фамилии. В Казахстане благодаря государственной программе «Культурное наследие» изданы многие источники. Однако спешка и стала причиной таких достаточно серьезных упущений в этом издании.

На наш взгляд, достаточно интересной будет работа московского коллеги Ю.А.Кулешова, посвященная формированию золотоордынского комплекса вооружения. Его некоторая критика взглядов М.В.Горелика, обильные цитаты из источников и логическое обоснование своих взглядов делают эту работу новаторской и интересной.

Также мы печатаем статью безвременно ушедшего из жизни В.П.Костюкова «Несколько замечаний к походу Тимура 1391 г.», он ее прислал нам (И.М.Миргалееву и И.Л.Измайлову) для ознакомления и высказывания своих мыслей по поводу его реконструкций. После наших некоторых замечаний и предложений он должен был представить окончательный вариант для ежегодника. Однако позже, уже после его смерти, эту же статью издали и в Казахстане⁵. Вопреки нежеланию перепечатывать уже изданный материал, мы приняли решение все же опубликовать ее у себя, как бы выполняя волю нашего уважаемого коллеги. Также мы издаем и его книгу на основе его кандидатской диссертации. Вообще с В.П.Костюковым у нас было еще много планов, к сожалению потряс-

шая нас его внезапная смерть внесла свои коррективы. Пусть публикация этой его по сути последней статьи будет еще одной его светлой памятью.

В этом выпуске мы продолжаем раздел рецензий. Рецензия Р.Ю.Почекаева на книгу Ю.В.Селезнева «Элита Золотой Орды», которую издали мы, продолжает обсуждение тематики⁶, которую удачно поднял Ю.В.Селезнев. Конечно, как редактор рецензируемой книги, я прекрасно знаю слабые стороны данной работы. Однако, несмотря ни на что, считаю, что Ю.В.Селезнев сумел определить тематику и, естественно, много сделал в этом направлении. Проблематика как элиты, так и ее функционирования, также и библиографических данных очень перспективна. Безусловно, в этом направлении только одной работой и только одного автора решить все вопросы нереально, однако их постановка и самое главное методология такого рода исследования должны быть выработаны достаточно основательно.

Также мы продолжаем публикацию переводов работ иностранных исследователей. В этом номере мы даем еще один обещанный перевод статьи Заки Валиди Тогана «Восточно-европейская политика Тимура», написанной на немецком языке. Статью перевела наша соотечественница, ныне проживающая в Германии Ляйсан Калимуллина, которая в Берлине проходит докторантуру. К сожалению, письма Тимура Баязиту, которые находятся в турецких архивах и по которым нам обещали предоставить статью с переводом этих важнейших источников, все еще не готовы. Однако наши турецкие коллеги заверили нас, что работа по этим источникам идет, и обещали к следующему выпуску предоставить материал для нашего ежегодника.

Тема противостояния Токтамышша и его союзников, в числе которых был и османский султан Баязит, против Аксак Тимура является одной из самых захватывающих, имевших глобальные

⁶ Charles J. Halperin. Рецензия. Ю.В. Селезнев. Элита Золотой Орды: Научно-справочное издание. Казань: Издательство «Фэн» Академии наук Республики Татарстан, 2009. 232 с., ил., таб., карты // Ab Imperio. № 4, 2009. – С. 396–400. (Рецензия на английском языке). Однако претензия Чарльза Гальперина например о нерассмотрении версии происхождения Токтамышша по альтернативной версии от авторитетного среди американских ученых справочника Цамбаура (Zambaur E. de. Manuel de généalogie et de chronologie pour l'histoire de l'islam. Hanovre, 1927) вызывает только недоумение, так как работа Цамбаура не является источником или работой, где все версии рода Токтамышша исследованы. Кроме таблиц и кратких описаний Цамбаур ничего существенного не приводит и вообще его книга – это такой же справочник, как книги К.Э.Босворта и Стенли Лен-Пуля.

⁵ В.П.Костюков. Несколько замечаний к походу Тимура 1391 г. // ВИАК, 2/2009. – С. 120–138.

последствия для дальнейшей истории средневековой Евразии.

Империя Тимура – это новый игрок на международной арене. Хотя он имел подставного хана из «чингизидов», был женат на чингизидке и уважительно ссылался на наследие и деятельность Чингиз-хана, однако его государство на международной арене было новое. Из Чингизидских государств осталась только Золотая Орда, которая, естественно, также была обновленной после политической смуты (изменения в династии). Такая же ситуация была характерна и для остальных участников международных игроков. Османская империя, быстро набирающая силу и осмотрительно (также согласно своей идеологии распространения ислама) действующая в западном направлении, благодаря чему ставшая невероятно популярной (арабская Африка благодаря такой идеологии позже добровольно вошла в состав Османской империи), была также новым государством. Как и Золотая Орда, обновленная в династическом отношении была и мамлюкская империя. По сути, после невероятных политических катаклизмов, связанных с полным разрушением международной системы постчингизовских государственных образований, на международной арене все игроки, по сути, были новичками, потерявшими связь с традиционной внешней политикой предыдущих династий. Старые игроки (Золотая Орда и мамлюки) пытались следовать своим традиционным политикам, однако нестабильность в своих государствах, отсутствие опыта общения между собой у новых правителей (потеря старых связей), активная экспансионистская политика Тимура не дали в полную меру объединиться против угрозы со стороны Тимура.

Интересно, Баязит игнорировал Тимура, что, конечно, не нравилось последнему. Это можно конечно же объяснить только двумя причинами. Первое – личным отрицательным отношением Баязита к Тимуру и второе – несмотря на заверения Тимура о поддержке распространения ислама, о приглашении Баязита идти против, например, Токтамышя «из-за его контактов с неверными», думаю, Баязит отчетливо знал в отличие от открытых межгосударственных взаимоотношений Золотой Орды с христианскими государствами (что было характерно и для самой Османской империи), о тайных сношениях самого Тимура с христианскими государствами, что, безусловно, им должно было оценено как предательство. Ибо в тайных сношениях в отличие от государственных цели не декларируются.

Иначе Баязит в интересах государственной политики должен был бы отвечать на письма Тимура. Его молчание в определенной мере ставило в тупик Тимура, ибо он не был уверен в результатах своей политической игры. Также, кроме Тимура, письма-отчеты, должно быть, присылали Баязиту и другие участники – и мамлюки, и Токтамыш, и другие более мелкие участники. Вообще между правителями этого периода шла активная переписка. Как видно из содержания письма, Тимур, кажется, главной целью ставил информирование Баязита с тем, чтобы обосновать свою позицию. Кажется, Тимуру все же удалось усыпить бдительность Баязита. Во-первых, османы были последними, которые были подвержены нападению Тимура, во-вторых, они не ослабили свой натиск на запад и в 1395 году штурмовали Константинополь, за что в 1396 году встретились уже ставшим достаточно редким событием, когда против них пришли объединенные силы европейских рыцарей. Безусловно, здесь связь с действиями Тимура прослеживается, европейцы действовали наверняка, а Тимур действовал в Золотой Орде и одновременно отвлекал мамлюков. Ведь Тимур мог бы удачно действовать на востоке, в Иране, в таком случае он не столкнулся бы с Золотой Ордой, мамлюками и османами.

Надеемся, что публикация перевода статьи З.В. Тогана и самое главное – одного из писем Тимура Баязиту, то есть источников, которые до сих пор в русскоязычной историографии не использованы внесет свою лепту в копилку важных источников.

Вторая работа также связана с этой тематикой. Статья румынского историка Орель Десея «Обоснование Актава из Золотой Орды в Оттоманской империи во времена Йылдырыма Баязиды», переведенная с французского языка Д.Шмелевым, является как бы уточняющей и пересматривающей взгляды З.В.Тогана.

2009 год был памятным на юбилейные даты. В этом номере ежегодника мы поздравляем наших двух авторитетных ученых – М.Г.Крамаровского и Э.С.Кульпина-Губайдуллина. Их с юбилеями поздравили Р.С. Хакимов и М.А.Усманов. К этим поздравлениям присоединяется и вся наша редколлегия.

Эдуард Сальманович был автором первых двух выпусков, он и далее обещал продолжить с нами сотрудничество. Он, придя в золотоордынскую тематику достаточно поздно, уже много сделал для истории Золотой Орды. Если кратко перечислить, то в его заслугу можно привести следующее.

Открытие социально-экологического кризиса – одной из главных причин смуты 60–0 годов XIV века и то, что смута практически прервала и обратила вспять развитие уникальной цивилизации.

Ему удалось проследить динамику демографического роста (без определения завершающего этапа). Выявить через изменения в общественной жизни связь количества с качеством: рост человеческой массы с принципиальными сдвигами в сознании и подсознании – ценностных установках.

Выявить золотоордынскую специфику становления кочевников горожанами и обосновать ведущую роль тюрков в становлении и развитии цивилизации. Для истории России – выявить главное наследие Золотой Орды – систему власти-собственности, действующее и по сей день.

В процессе исследования ему удалось решить несколько важных методологических проблем, среди которых – возможность исследования истории по временным единицам сроков смены демографических поколений и показать «работоспособность» методов современной науки в социологии, экономике, психологии для изучения истории.

Думаем Эдуард Сальманович еще не остановится на достигнутом, и мы увидим его новые, оригинальные работы.

В этом номере мы печатаем статью второго автора определения Золотой Орды как уникальной цивилизации, Марка Григорьевича Крамаровского, автора не только прекрасных и фундаментальных трудов по культуре Золотой Орды, но и одного из главных популяризаторов золотоордынской культуры через интереснейшие музейные экспозиции и конференции, организованные Эрмитажем.

В 2009 году также отметил свое 75-летие один из крупнейших исследователей истории Золотой Орды, академик АНТ, профессор Казанского университета, доктор исторических наук Миркасым Абдулахатович Усманов. М.А.Усманов является одним из наших главных консультантов не только данного ежегодника, но и работы Центра.

Миркасым Абдулахатович является славным продолжателем традиций российской тюркологической школы, которая внесла наибольший вклад в изучение истории тюркских народов. Профессор М.А.Усманов, прежде всего, известен как тюрколог-источниковед, его знаменитая и до сих пор непревзойденная монография «Жалованные акты Джучиева Улуса XIV–XVI вв.» является незаменимой при изучении любых аспектов золотоордынской истории.

Уважаемый Миркасым Абдулахатович, позвольте выразить Вам огромную благодарность за Вашу многостороннюю деятельность на благо нашего народа и нашей науки. Мы от имени всей редакционной коллегии ежегодника «Золотоордынская цивилизация» хотим пожелать крепкого здоровья Вам и Вашим родным!

Отрадно отметить наши международные связи, например, из представленных работ данного выпуска пять принадлежат иностранным коллегам. Среди наших друзей я особо хотел бы отметить наших уважаемых казахстанских исследователей, с которыми у нас установились добрые отношения, а между нашим Институтом истории и Институтом истории и этнологии им. Ч.Ч.Валиханова КН МОН РК был подписан договор о сотрудничестве между двумя нашими институтами.

В этом году свой 70-летний юбилей отмечает известный казахский ученый-монголовед, доктор исторических наук, профессор Зардыхан Кинаятулы. Он родился и вырос в Монголии. Выпускник исторического факультета Монгольского государственного университета в Улан-Баторе, в совершенстве владеющий несколькими языками, в том числе и древнемонгольским, сейчас работает в должности главного научного сотрудника в отделе древней и средневековой истории Казахстана Института истории и этнологии им. Ч.Ч.Валиханова. Основные научные исследования Зардыхана Кинаятулы посвящены древней и средневековой истории Евразии. Он публиковал работы, посвященные тюркским племенам Монгольского Алтая, из-под его пера вышли две отдельные монографии, посвященные Чингиз-хану и его старшему сыну Джучи-хану (*Казак мемлекети Жане Жошы хан. Астана, 2004; Шынгысхан. Алматы, 2009*). Желаем уважаемому Зардыхану Кинаятулы крепкого здоровья и еще много лет жизни.

Надеемся, что нам удастся сохранить ту высокую планку нашего ежегодника, как оценил наши первые два выпуска уважаемый Эдуард Сальманович, и в последующие годы. Отзывы ведущих ученых и их желание сотрудничать с нами дают нам право надеяться, что темпы исследований будут наращиваться с каждым годом.

*И.М.Миргалеев,
руководитель Центра
золотоордынских исследований*

Феникс из Ургенча. К проблеме полихромии в керамике Золотой Орды

Общие замечания

В последнее время мне пришлось несколько раз обращаться к проблеме полихромной керамики Золотой Орды на основе авторской атрибуции кубка из Азака (Азова) (Крамаровский, 2005а, с. 67, 68, 232; Крамаровский, 2005б, с. 228–242; Крамаровский, 2007, с. 182–189). Предложенная аргументация не была принята частью археологов, и оппоненты продолжают отстаивать гипотезу иранской принадлежности сосуда, связывая памятник с импортными фаянсами *минау* (Белинский, Масловский, 2005, с. 164; Масловский, 2006, с. 423; Волков, 2006, с. 410–426; Волков, 2007, с. 10–16; Коваль, 2009, с. 133–150). Несмотря на некоторые уточнения представлений о технологических аспектах полихромии, задача предлагаемой работы не в дополнительной защите золотоордынской версии происхождения азовской находки (первую публикацию памятника в качестве иранского импорта – см.: Белинский, Масловский, 1998, с. 39, рис. 2,3).

Цель предлагаемой статьи анализ основных линий генезиса и нового синтеза, определившего цветовой строй, технику и стилистику декора одной из групп золотоордынской столовой посуды, к которой примыкает и кубок из Азова (Азака), а вместе с ней и серии золотоордынских изразцов (облицовочных майоликовых плиток с четырехцветной надглазурной росписью). Необходимость в связи с появлением нового материала повторить ряд положений предыдущих работ определила и жанр настоящей статьи-реплики.

Почему важен вопрос о золотоордынской полихромии, и с каких позиций?

В нашей литературе сложился устойчивый стереотип о неразвитости золотоордынской культуры, ее неспособности к саморазвитию, к проявлению «собственного лица». Неумение различить черты своеобразия исторического пути Джучидов, особенностей развития ремесленного потенциала империи нередко становится основанием для рискованных обобщений. Это приводит к упрощенному моделированию, основанному либо на отождествлении с примитивными кочевыми сообществами, либо на переоценке всепоглощающего значения исламского фактора для формирования представлений

о Золотой Орде как цивилизации. Симптоматично в этом плане предложение, прозвучавшее на одной из дискуссий на конференции «Идель – Алтай: истоки евразийской цивилизации» (Казань, 2009г.), видеть Золотую Орду лишь как частью цивилизации исламского мира, исключая вклад в развитие урбанизированных зон государства иноверных общин, обладающих собственной историей и богатыми культурными традициями. Опыт кочевой степи при таком подходе не может быть учтен по определению.

Между тем, при всей важности исламского влияния на развитие городских инфраструктур золотоордынского Поволжья, с накоплением археологических наблюдений за последние полвека выявлены новые неизвестные ранее оригинальные черты этой культуры. Сейчас уже никто не оспаривает ни феномена массового городского строительства в степи, ни своеобразия в домостроительстве и градообразовании, ни узнаваемости собственной степной и городской ветвей в ремесле, ни, наконец, развития высоких для своего времени технологий в ряде производств, включая и выделку оригинальной поливной керамики. В том числе и в русле развития гончарных традиций исламского мира Ближнего Востока.

К проблеме полихромии (вопросы генезиса и атрибуции)

Одним из высших достижений в этой области, лежащей на пересечении достижений двухцветной надглазурной росписи сунского Китая, многоцветной комбинированной техники с над- и подглазурной росписью, получившей развитие в конце XII в. на излете существования сельджукского Ирана, и более поздней *ладжвардина*, я предлагаю видеть формирование собственной золотоордынской полихромии на базе одной из местных групп поливных *кашинов*¹. Наиболее выразительные образчики этой пока немно-

¹ Кашинами принято называть высококремнеземистую (кварцево-фриттовую) керамическую массу, имеющую после обжига белый цвет с легким оттенком желтого или розового (Сайко, 1982. – С. 133–138). Результаты последних по времени анализов химического состава кашиннов Золотой Орды (но только архитектурных) представлены В.А.Малеванным; здесь же и литература вопроса (Малеванный, 2001. – С. 235–245).

численной группы столовой посуды связаны с находками на городище Сарайчика (*Тасмагамбетов, Самашев, 2001, с. 39, 112, 137, 247; Самашев, Кузнецова, Плахов, 2008, с. 65–66; с. 218–221*). Сарайчикские материалы уже привлекались для уточнения атрибуции азакской находки (*Крамаровский, 2005б, с. 228–242; Крамаровский, 2007, с. 182–189*). Но тогда мне не была известна пара полихромных изразцов из кашина (см. рис. 1* и прорисовку изразца), украшавших торцы одного из двух ступенчатых надгробий, входящих в комплекс крупного подземного склепа, обнаруженного археологом Хемра Юсуповым под поздним мавзолеем Пирийар Вали (XIV–XVI вв.) в Куня-Ургенче². В настоящее время надгробие с интересующими нас изразцами хранится в медресе Таш-мечеть (Музей Государственного историко-культурного заповедника «Куня-Ургенч», Инв. № 632), расположенном неподалеку от мавзолея Наджмад-дина ал-Кубра (Мамедов, Мурадов, 2000. – С. 68). Изразцы (наибольший размер около 13,0 см) в форме восьмилучевой звезды (Мамедов, Мурадов, 2000, илл. 43) украшены цветочным декором, составленным из крупных многолепестковых цветов; роспись надглазурная. Поле изразца, покрытое слоем оловянной крошащей глазури беловато-кремового цвета, заполнено изображением летящего среди цветов феникса. Рисунок волшебной птицы расцвечен, синей (красящий элемент – окись кобальта), красной (окись железа) и бледно-зеленой (окись меди) глазурями, но границы зеленой эмали в контуре восьмилучевой звезды обозначены черной бесфлюсной (?) краской. При этом красной глазурью кроме крупных пяти- и шестилепестковых цветов выполнены абрис крыльев и корпуса птицы, ее маховые перья, пятно спинки и детали головы – гребень, клюв и «серьги»; крылья феникса, перья его хвостового оперения

* См. Рис. 1-10 на цветной вклейке в разделе «К статье М.Г.Крамаровского».

² Об этих изразцах я впервые узнал от коллеги Розалинд Хаддон (Rosalind Haddon), Лондон, за что приношу д-р Хаддон глубокую благодарность. Ей довелось увидеть изразцы в октябре 2007 г. во время путешествия в Куня-Ургенч в экспозиции местного музея Дасметжит (Dasmetchit Museum). К сожалению, долгое время мне не удавалось получить более полные сведения об этих материалах. Уместно добавить, что в 2005 г. д-р Розалинд Хаддон и проф. Майкл Роджерс (M.Rogers) специально приезжали в Казань, чтобы ознакомиться с экспонатами эрмитажной выставки «Золотая Орда. История и культура», где мы совместно обсуждали особенности технологии, декора и золотоордынскую атрибуцию азакского кубка с полихромной росписью. Я также благодарен Вл.Б.Никитину, связавшего меня с ашхабадским археологом Русланом Мурадовым, и коллеге Р.Мурадову за сведения о декоре надгробия.

и остроугольные трилистники цветочных стеблей выделены кобальтом. Зеленой глазурью окрашены голова, шея и тело феникса; зеленым цветом обозначен и контур восьмилучевой звезды.

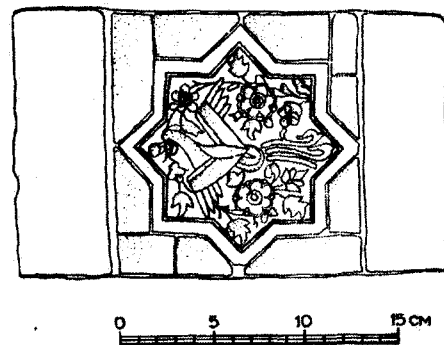

Прорисовка изразца из Куня-Ургенча

Ургенчские изразцы из музея медресе Таш-мечеть не имеют прямых аналогий в известной к настоящему времени архитектурной майолике Хорезма. Но по характеру надглазурной росписи, подбору цветных глазурей и отдельным цветочным мотивам они близки к группе столовых полихромных кашиноров из Сарайчика (*Тасмагамбетов, Самашев, 2001, с. 39, 112, 137, 247; Самашев, Кузнецова, Плахов, 2008, с. 65–66; с. 218–221*). Среди казахских находок выделим чашу на низком кольцевом поддоне (рис. 2:а), внутренняя поверхность, которой украшена композицией с водоемом, шестилепестковыми цветами и имитацией надписи у верхнего края. В декоре чаши, как и декоре изразца, использована трехцветная цветовая гамма с надглазурной росписью на белом фоне, включающая кобальт, красную и зеленую глазури. К этим основным краскам чаши из Сарайчика добавлено золочение. Из цветочных мотивов внимание привлекает трактовка красных шестилепестковых цветов с белой окантовкой лепестков, выполненной резервом. Сочетание *куфеска* в бордюре внутренней поверхности чаши, имитирующей надпись, с росписью на внешней поверхности сосуда, составленной из «китайских» облаков и характерной для монгольского Китая лотосовидной структуры, в которой каждый элемент получает завершение в форме фигурной скобки позволяет датировать чашу временем династии Юань (1279–1368). Что касается локализации производственного центра, то наиболее продуктивна идея связи с ремесленной традицией монгольского Хорезма. Два других фрагмента из Сарайчика (рис. 2:б,г) по системе росписи и характеру декора, в котором повторяются уже знакомые нам фризы с *куфеском*, ленты с «ку

тайскими» облаками, арочные мотивы с завершением в виде фигурной скобки и, наконец, крупные шестилепестковые цветы с белой окантовкой резервом, лишь усиливают наше предположение о Хорезме монгольского времени. Тем более что на стенке одного из сосудов (Тасмагамбетов, Самашев, 2001. – С. 247) обнаружена надпись, где в персидской части стихотворного текста прочитываются слова «я послал...», а в арабской – дата: 764 г.х. = 1362/63 гг.³

Таким образом, дата, предложенная на основании анализа декора, подтверждается прямым свидетельством двуязычной надписи. Куны-Ургенческие изразцы из музея Таш-мечеть позволяют внимательно отнестись к хорезмийской локализации производственного центра. Судя по находке в том же Сарайчике фрагментов еще одного редкого кашинного сосуда (рис. 2:в) (Самашев, Кузнецова, Плахов, 2008. – С. 221), очевидно, с изображением «китайского» феникса⁴, в Хорезме на протяжении долгого времени, начиная с 20-х гг. XIII в., параллельно работало несколько мастерских по выделке и архитектурных изразцов, и столовой посуды повышенной цветности.

Зададимся теперь вопросом об истоках хорезмийской полихромии. Кажется очевидным, что на формирование основных цветовых компонентов хорезмийских кашинных изделий повлияла поздняя двухцветная китайская керамика из печей Цычжоу (Cizhou) пров. Хэбэй периода династии Цзинь (1125–1234) (Wang Qingzhend 2002, p.237), пришедшая в Хорезм на волне монгольской экспансии.

Керамика этого типа с цветной надглазурной росписью на твердом черепке по белому ангобу (рис. 3) появляется с начала XIII в. Сосуды цычжоу с росписью красным и зеленым на белом фоне характерны для эпохи чжурчжэньского государства Цзинь (1125–1234) со столицей в Хуэйнинфу и китайской династии Южная Сун (1127–1279). Сосуды этого типа получили широкое распространение в различных городах провинций Хенань (Henan), Хэбэй (Hebei), Шанси (Shanxi) и Шанду (Shandong)⁵. Приме-

ром тому являются небольшое трехцветное блюдо XIII в. из провинции Хэбэй в коллекции Баур (Baur) в Женеве с декором в виде характерной для росписи этого стиля ветки пиона (Tregear, 1982, p.27, pl.14). Близкий по характеру двухцветной поливы и цветочного декора сосуд цычжоу хранится в Британском музее (Rawson, 2007, p.224,225, pl.164) и Оксфорде в собрании Ашмолеанского музея – блюдо на низкой ножке (Tregear, 1982, p.89, pl.86). Чаши, кубки и вазы этого стиля входят в состав ряда других коллекций – в Национальном музее в Токио (Tregear, 1982, pl.110), коллекции Александера в Лондоне (Hobson, 1931, цветная вклейка между с. 8 и 9) и пр. Вероятно, еще до 1279 г., когда цзиньская и сунская империи Китая были объединены в одно государство монголами, посуда цычжоу с надглазурной росписью красной и зеленой красками появляется в нижних горизонтах культурного слоя Каракорума (рис. 4). Л.А.Евтюхова связала эти находки с гончарными печами из провинции Хэбэй (Евтюхова, 1965. – С. 234). Подобная же керамика (рис. 5) была найдена П.К.Козловым в Хара-Хото, разгромленного монголами в 1227 г., но оправившегося после монгольского завоевания и ставшего заметным транзитным пунктом на пути из Ганьчжоу к ставке монгольских ханов на Керулене (Самосюк, 2006. – С. 14–15). Коллекция хранится в Отделе Востока Эрмитажа (ГЭ, Инв. №№ X – 1351, 1352, 1353, 1357, 1370, 1380, 1383, 1386 и др.).

Становится понятным, что цзиньская двухцветка – один из источников новой полихромии, сложившейся после 1220-х годов в Хорезме, знакомого с широко распространенной традицией росписи кобальтом, известной в Иране еще с VII–IX столетий. При этом стилистику надглазурной росписи цычжоу, использующую твердый (stoneware) черепок, мастера западных гончарных центров перенесли на менее плотный и более пористый черепок кашина, покрытый белой непрозрачной поливой (свинцовая глазурь с наполнителем в виде окиси олова или сурьмы в качестве глушителя). Это техническое решение резко сдвинуло шкалу соотношений цветового тона в сторону усиления контрастности. В результате полихромный рисунок приобрел почти аппликативную жесткость, яркость и но-

³ Чтение А.А.Иванова, которому приношу свою искреннюю благодарность.

⁴ Судя по изображению, фрагменты сохранили эффект кожеобразной пленки со следами воздушных пузырьков, лопнувших во время обжига, – признак щелочных легкоплавких глазурей.

⁵ В цзиньское время работали казенные печи Байту-яо в уезде Сяосянь, Сучжоу-яо в уезде Сусянь, Сычжоу-яо в уезде Сысянь (пров. Аньхой); Дин-яо у дер. Цзяньцы в уезде Цюйян; Цычжоу-яо у Гуаньтайцзюня, близ г. Ханьдана (пров. Хэбэй); Пиндин-яо у г. Янцзоаня (пров. Шанси); Ячжоу-яо у Хуанбаоцзюня, близ г. Гунчуаня (пров. Шэньси); Шэньхоуцзюнь-яо в уезде Юйсянь (пров.

Хэнань); Цзюньшань-яо в уезде Исин (пров. Цзянсу); Дагуаньтун-яо в уезде Фушунь (пров. Ляонин) (названия провинций современные) (Mino, Wilson 1973). Самыми знаменитыми на севере Китая были печи Цзюнь-яо (уезд Юйсянь пров. Хэнань). Печи Цзюнь-яо вырабатывали многие типы керамики и дали лучшие цзиньские селадоны. Здесь же, начиная с сунского времени, выделялась керамика с красной глазурью.

вую экспрессию. Вместе с тем для глазурей всей группы многоцветных кашинов, которые, оттаиваясь от изразцов из Куны-Ургенча, я отношу к хорезмийским, предполагается использование окиси металлов в обыкновенном восстановительном обжиге. Нередко, особенно на предметах столовой посуды, можно видеть применение техники накладной позолоты, прием, пришедший в Хорезм и золотоордынское Поволжье тоже из Ирана. Таким образом, можно констатировать, что система бивалентной палитры ранней китайской росписи в чистом виде здесь не прижилась, а хорезмийская полихромия, приняв традицию китайской надглазурной техники и два цвета глазурей – красный и зеленый, в XIII–XIV вв. развивалась в рамках собственной колористической гаммы, добавив к дальневосточной двухцветке кобальт и накладное золото.

Теперь остановимся на связи монгольской хорезмийской и поволжской керамических школ. По-видимому, именно к хорезмийской традиции восходит группа родственных четырехцветных кашинов, найденных в золотоордынском Поволжье. Впервые на отдельные находки этой группы керамики (никак не связывая ее с Хорезмом) обратил внимание Г.А.Федоров-Давыдов (рис. 6).

Находки фрагментов полихромных изразцов и посуды на Селитренном⁶ и Царевском городищах (Эрмитаж, Инв.№ Сар.1504, Сар.685, Сар. 690) хотя и более многочисленны, но представлены либо в мелких сколах, отчего форма сосудов не прослеживается, либо в не слишком выразительных изразцах⁷. Все известные к настоящему времени золотоордынские находки полихромной керамики, в том числе и с территории Московского Кремля⁸, относятся к кашинам с надглазурной росписью по белой опакующей поливе. Как отметил Г.А.Федоров-Давыдов, этот тип многоцветной росписи синим, ярко-зеленым и красным цветами с использованием золотой фольги на черепке из кашина

был перенесен и в архитектурный декор. Наиболее выразительные фрагменты майолики этого типа, в том числе с эпиграфическим декором на зеленом фоне, включая фрагмент с изображением сирина в «сельджукской» короне и с монгольской прической, обнаружены на Селитренном городище (Федоров-Давыдов, 1976, илл. 85, 89, 90, 100). По-видимому, эта керамика выделялась в столичном Сарае, откуда попадала в крупные торговые центры Поволжья и города-партнеры за пределами Золотой Орды. В ответе на вопрос о генезисе рассматриваемой группы полихромной керамики Г.А.Федоров-Давыдов выдвинул гипотезу о локальном варианте упрощения иранских фаянсов *минаи*, известных по материалам XII – начала XIII вв. (Федоров-Давыдов, 1976. – С. 126)⁹. «Такая керамика, – отметил Г.А.Федоров-Давыдов, – встречается чаще, чем собственно керамика типа «*минаи*», и она была изготовлена на кашинной рассыпчатой белой массе, из которой делалась вся золотоордынская поливная керамика белого теста. Этот вид надглазурной полихромной росписи по белому фону, *подражающий керамике типа «минаи»* (выделено мной. – М.К.), был перенесен и в архитектурный декор» (Федоров-Давыдов, 1976. – С. 126). Таким образом, Г.А.Федоров-Давыдов, как можно видеть, не отождествлял золотоордынскую полихромную керамику с собственно иранской керамикой *минаи*, как это делают мои оппоненты. Разница в наших подходах (моем и

⁹ Федоров-Давыдов, 1976. – С. 126. Иранское *минаи* (от перс. «стеклянный»=«эмалевый») – техника надглазурной росписи керамических сосудов (в подражание стеклянным). Роспись выполнялась жидкими эмальями различных цветов, при этом контуры рисунка наносились («мертвым краем»), чтобы избежать растекания эмалей. Абу-л-Касим (XIV в.) называл *минаи*, т.е. тип фаянсов с многоцветной цветовой палитрой, *хафт ранг* «семь цветов». Немецкий перевод персидского текста главы о производстве фаянса по рукописи Аль-Кашани (1300 г.) и его копии (1583 г.) – сводный текст с комментариями переводчиков – см.: Ritter, Ruska, Sarre, Winderlich, 1935, s.14–16. Для изделий *минаи* характерно использование двух обжигов (при этом иногда использовалась и подглазурная роспись – см.: Бренд, 2008. – С. 116). Первый производился после нанесения мазками стойких красителей на свинцовую глазурь, которая после добавления олова становилась непрозрачной; второй обжиг, производившийся при более низком температурном режиме, служил для закрепления менее стойких эмалей, наносившихся поверх глазурей, закрепленных первым обжигом. Как правило, художники-керамисты, работавшие в технике *минаи*, отдавали предпочтение не орнаментальным росписям, а сюжетным мотивам. В Золотой Орде эта техника не применялась. О керамике *минаи* в российской литературе см.: Стародуб, 1988. – С. 198–206. Изложение проблемы хронологии развития эмалевой росписи *минаи* в Иране в пределах двух последних десятилетий XII – первых десятилетий XIII вв. см.: Watson, 2004, p.363,364.

⁶ Федоров-Давыдов, 1976, с 123, табл.100

⁷ Полива одного из таких изразцов (Сар. 1504) исследована методом рентгенофлуоресцентного анализа (Art-TAX) в Отделе научно-технической экспертизы Эрмитажа (экспертное заключение № 1558 от 19.03.2010). Установлено, что красящим элементом для белого цвета является окись олова, для красного – железа, для зеленого – меди, синего – кобальт. Благодарю К.С.Чугунову за проделанную работу и заведующего отделом А.И.Косолапова за консультации.

⁸ Латышева, 1971, цветная таблица между страницами 224 и 225, рис. 1–5,7; Колызин, 2001, Ю.В.Коваль и А.Б.Мазуров всю керамику с полихромной росписью глазурями, найденную в русских городах, определяют Ираном и относят к группе *минаи*: Коваль, 1997 б. – С. 108; Мазуров, Коваль, 2004. – С. 288, рис. 3,1.

Германа Алексеевича) заключается не в недооценке значения иранской керамики *минаи* для развития золотоордынской полихромии. Суть – в различиях оценки *хорезмийского вектора* для становления керамической школы Поволжья, разумеется, не во всем ее многообразии, а лишь в той части, для которой оказалась привлекательна новая цветовая палитра, основанная на традиции керамики *цычжоу* (конец XII – рубеж XIII вв.). Повторю еще раз. В начале монгольского времени традиция сунской керамики с росписью красным и зеленым оказалась перенесена на почву Хорезма и уже оттуда, в трансформированном виде, эта технология попадает в золотоордынские города Поволжья. Вместе с тем я разделяю наблюдение Г.А.Федорова-Давыдова о том, что золотоордынские кашинны в целом ряде других подгрупп развивались независимо от хорезмийской традиции, а в создании поволжской керамической школы приоритет Хорезма не очевиден¹⁰.

Из приведенного ряда интересующих нас находок в Поволжье выделим фрагмент облицовочного изразца с белым фоном и надглазурной росписью (рис. 6), где в бордюре чередуются красные и синие цвета (Федоров-Давыдов, 1976, илл. 89). По технике надглазурной росписи и цветовой гамме этот фрагмент, в котором повторяется тип многолепестковых цветов куныя-ургенчских облицовочных плиток, довольно близок росписи и подбору глазури кубка, обнаруженного на городище Азака в 1992 г.¹¹

Сосуд отформован из кашина и представляет собой кубок на высокой ножке в виде полусферы на плавно расширяющемся книзу поддоне (рис. 7). Общая высота кубка 13,0 см., наибольший диаметр 18,0 см.; сохранились две трети сосуда. Чаша кубка декорирована четырехцветной росписью красной, зеленой и темно-синей глазурями на белом непрозрачном фоне оловянной глазури слегка зеленоватого оттенка

с добавлением на отдельных участках накладного золота (каждый из таких участков выделен линейной обводкой красной глазурью), но границы зеленых листиков стилизованных цветов оконтурены мертвым краем черной бесфлюсной (?) краской¹².

По форме и размерам кашинный сосуд из Азака близок к бронзовому кубку для вина из коллекции Британского музея (Иран, XIV в.) (рис. 8:а). Лондонский кубок с изображениями пирующих мужчин в круглых медальонах инкрустирован серебром и золотом; свободное пространство между медальонами заполнено лотосами и пионами, у края чаши и ножки – надписи с эзотерическими стихами на тему эпизодов из жизни Александра (Ward, 1993, p.100, pl.73). Как и кубок Британского музея, азацкий винный сосуд, несомненно, предназначался для пиршественного стола во дворце или богатой усадьбе ордынского горожанина. Аналогичная или близкая форма кубка, повторяющего формы парадной посуды из бронзы в XIV в. стала обыденной для глазурованных питьевых сосудов в Иране, Сирии и мамлюкском Египте (рис.8:б) (Lane, 1971, pl. b; Grube, 1976, no. 203; Ati, 1981, p.168, pl.77; p.169, pl.78).

Кубок из Азака богато украшен. Основной декоративный мотив в убранстве этого сосуда алый пион на золотом стебле. Донце чаши целиком занято медальоном с композицией на тему Эдема из двух противоположащих водоемов¹³ в виде сегментов, заполненных темно-синим кобальтом (рис. 7). У кромки бассейнов изображены шестилепестковые алые пионы, как и на чаше из Сарайчика (Самашев, Кузнецова, Плахов, 2008. – С. 218), на длинных изогнутых стеблях с узкими лепестками (стебли проорисованы двойной обводкой красной глазурью, между границами которой проложена золотая фольга; зубчатые листья пионов прорисованы черным и окрашены зеленой глазурью). Пространство между водоемами заполнено миниатюрными кустами с остроугольными темно-синими листьями в зеленой обводке и плодами в форме трех алых кружков с золотой сердцевинкой. Над водоемами и садом цветов размашистым, но точным движением кисти изображены два китайских феникса в круговом движении. Фениксы окрашены кобальтом (вспо-

¹⁰ «Было бы неверным считать, как это делали А.Ю.Якубовский и Н.Н.Вактурская, – писал Г.А.Федоров-Давыдов, – что керамика на кашине в золотоордынских городах копирует керамику Хорезма домонгольского времени, что эта область художественного ремесла была целиком создана хорезмийскими мастерами...» (Федоров-Давыдов, 1976, с.128; см. еще примеч. 34 на с. 205–206).

¹¹ Азовский краеведческий музей, раскопки И.В.Белинского. Место находки: Азов, уд. Розы Люксембург, яма 12; издание чаши см.: Белинский, Масловский, 1998. – С. 39, рис.2.3. В статье предлагается ошибочное определение памятника – Иран (без даты), техника росписи определена как *минаи*. Указание на косвенную дату памятника, основанную на хронологии азацких комплексов 1360-х гг., появилось лишь в 2006 г. – см.: Масловский, 2006. – С. 423, рис.45,1.

¹² Технология так называемого мертвого края, представляющего собой контур, нанесенный землистой бесфлюсной краской, разъединяющей отдельные цветные эмали, описан Э.К.Кверфельдом – см.: Кверфельдт, 1947. – С. 43.

¹³ О семантике темы исламского Рая, как она представлена в декоре азацкой находки – см. ниже.

мним феникса на изразцах из Куня-Ургенча), его отдельные перья прочерчены зеленой глазурью, а маховые перья – черной. Окантовка крыльев, основание хвостового оперения, клювы и округлые глаза фантастических птиц выделены накладным золотом (в красной обводке). Двойная линия медальона отделяет центральную композицию от растительного орнамента бортика, заполненного гибким стеблем (зеленая эмаль) с синими листьями (кобальт) и шестью пионами, прорисованными красной глазурью.

Декор внешней поверхности чаши кубка имеет трехчастную структуру. Бордюр венчика украшен *куфеском*, подобным эпиграфическому узору в декоре чаши из Сарайчика. В Поволжье пример подобного куфеска (о куфеске в исламском мире, в византийской Греции и латинском мире см.: Ettinghausen 1976) можно видеть в декоре бутылки XIV в. из группы *ладжвардина* (Крамаровский, 2005 с.69, кат № 573). Верхний край чаши – волнистый и декорирован синими кобальтовыми «перлами». В среднем регистре крупные округлые медальоны с многолепестковыми синими цветами с красной ажурной сердцевинкой и большими белыми полями, ограниченными тремя полосами (двумя волнистыми, прочерченными красной глазурью, и средней – кобальтовой), чередуются в соотношении «три к трем» с симметричными цветочными «кустами». В центре каждого такого «куста» крупный цветок пиона с красными округлыми лепестками и золотой сердцевинкой, оконтуренной кобальтом. Стебель пиона «прерван» в средней части золотым кружком в красной обводке; стебель и цветочные листья оконтурены черным и заполнены ярко-зеленой глазурью.

В нижнем регистре можно видеть типично китайский рисунок гибкого стебля, выполненный в линейной манере кобальтом (в китайской классификации он получил название «*Tianqi reign*» – см.: Wang Qingzheng, 2002, p. 274). Ножка у самого дна чаши перехвачена узкой лентой зеленой глазури, ограниченной двойными кобальтовыми полосками. Ствол ножки расписан вертикальными темно-синими полосками, подчеркивающими стройность пустотелого поддона.

Поразительная зрелость сложного рисунка в декоре кубка, яркость и контрастность его цветовой гаммы на первый взгляд «вырывают» азакскую находку из рутинного ряда привычных типологий. Не случайно мои критики не привели ни одной иконографической параллели в керамике, где кроме школярских сопоставлений с фениксами на керамике «султанабад-

ского типа» подтверждалась бы мысль об иранской атрибуции сосуда и ремесленных центров, воспроизводящих фаянсы *минаи* (Коваль, 2009. – С. 144). Между тем сарайчикские и нижневолжские находки, несомненно, принадлежащие золотоордынским ремесленным центрам Хорезма и столичных городов Поволжья, дающие целый шлейф аналогий в цветочном декоре, характере цветовых решений, замалчиваются, хотя этот материал был привлечен задолго до и в ходе дискуссии об атрибуции азакской находки см.: Крамаровский, 2007. – С. 182–189.

Мне не кажется продуктивным путь простых решений, где азакский кубок и близкая к нему полихромная столовая и архитектурная керамика могли бы быть приписаны к известным керамическим центрам Ирана, в период, когда фаянсы *минаи* уже не производились. Думаю, что в нашем случае речь идет о все еще плохо узнаваемой продукции гончарных центров Золотой Орды. При этом нельзя не признать, что новая золотоордынская полихромия сложилась под влиянием трех факторов. Первый из них – хорезмийский. Хорезмийский фактор очевиден. Он документируется находкой в Куня-Ургенче еще одного кашинного изразца¹⁴ с надглазурной росписью красной, зеленой, светлосиней и почти черной глазурями по чуть желтоватой опакующей поливе¹⁵ (рис. 9). Фрагмент сохранил две трети изображения алого пиона, очень близкого по рисунку пионам азакского кубка. Пион ургенчского изразца обрамлен мелкими зелеными листиками с кобальтовой обводкой.

Два других фактора связаны с Ираном. Это действительно традиция керамики *минаи* (см. примеч. 12), зародившаяся в 80-е гг. XII в., и пришедшая ей на смену керамика *ладжвардина*, сложившаяся в последней трети XIII столетия.

Для иранской *ладжвардина* характерно использование надглазурной росписи золотом,

¹⁴ Государственный Эрмитаж, Инв.№ Хр–392. Место находки – Куня-Ургенч; поступил из Хорезмийской археологической экспедиции С.П.Толстова по Акту № 99 от 3.03. 1971 г.; Книга поступлений № 7360. Об этом изразце мне сообщил коллега А.И.Торгоев (за что приношу искреннюю благодарность) после прочтения доклада о золотоордынской полихромии на заседании Отдела Востока 14.04.2010 г. Благодарю также В.Г.Шкоду за разрешение опубликовать этот изразец.

¹⁵ Глазури фрагмента исследовались методом рентгенофлуоресцентного анализа (прибор ArtTAX) и под микроскопом. Установлено: глазури всех цветов свинцовый глушитель – олово. Красителем красного цвета является окись железа, зеленого – меди, черного и синего – кобальт (смальта) с примесью мышьяка и калия. Экспертиза проведена С.В.Хавриным, которого благодарю за продолженную работу. Экспертное заключение ОНТЭ ГЭ № 156 от 23.4.2010.

красной, черной и белой глазурью по черепку из полуфаянса, предварительно покрытого темно-синей или бирюзовой глазурью. В иранской коллекции Эрмитажа керамика *ладжвардина* представлена семью крестообразными и звездчатыми изразцами начала XIV в. и пятью изразцами с рельефными надписями из 286 аята 2-й суры Корана (Иванов, 2000. – С. 233, № 178; – С. 260, № 218).

К группе наиболее ранних иранских изразцов с надглазурной росписью *ладжвардина* относятся изразцы из дворцовой летней резиденции Абага-хана (1265–1281) в Тахт-и Сулейман (Западный Иран) (Naumann E. and Naumann R. 1969, pp.35–65). Эти изразцы составляют гордость иранских коллекций в различных музеях мира и обычно датируются 1270-ми годами (Masuya, 2002, pp.75–103, fig.98, 101, 102).

Как показали технологические исследования изразцов *ладжвардина* Тахт-и Сулейман, процедура изготовления изделий с позолотой состояла в том, что золото наносилось поверх глазури, после чего образец обжигался. В образцах с надглазурной росписью использовалась только белая, черная и красная эмаль. Когда накладывался золотой листок, он обычно не плавился во время финального обжига. Позолота добавлялась к обожженной глазури, и затем цветные эмали наносились для создания узора, визуальное включающие и позолоту. Во время обжига эмали плавилась, оставляя позолоту на месте. Но существовала и другая, более живописная техника. В этих случаях окислы и золото накладывались на определенные места рисунка по кроющему фону, а затем перекрывались прозрачной глазурью. При этом способе и окислы, и золото просвечивали через глазурь (Hirx, Leona and Meyers, 2002, pp. 236,237). Собственно, так же декорировалась и столовая посуда группы *ладжвардина*. Один из лучших образцов иранской керамики этого типа – бутылка XIV в. в Национальном музее искусства Востока (Museo Nazionale d'Arte Orientale) в Риме (Sims, 1993, p.255, № 140) и сосуд для розовой воды с философской персидской надписью «... они говорят: в мире жизнь началась из воды...» в собрании Астраханского музея-заповедника, найденный в 1976 г. на Селитренном городище (Fedorov-Davydov, 2001, p.138; Крамаровский, 2005. – С. 69).

Иранская технология надглазурной росписи получила довольно широкое распространение в Золотой Орде. Здесь в этой технике изготавливались большие и малые сосуды для розовой воды (Fedorov-Davydov, 1984, ил.31:1,2; 32) и другие формы дорогой столовой посуды (Федоров-Давыдов, 1976, с.135, ил.102; с.136, ил.103).

В технике *ладжвардина* изготавливались и архитектурные изразцы, а также различные мелкие детали убранства интерьера (Fedorov-Davydov, 1984, 33:3,–5; 65:1–3; 66:1–4; 67:1–6; 68:1–3; 69:1,3).

Итак, полихромные кашины в четыре или даже пять цветов (нередко с накладной золотой фольгой) и белыми или беловато-кремовыми фонами уже около середины XIV в. производились золотоордынскими мастерами в ряде гончарных центров от ордынского Хорезма на востоке страны до Поволжья. Золотоордынскую полихромную керамику с надглазурной росписью нельзя отождествлять ни с иранской *хафт ранг*, ни с иранской *ладжвардина*. Азакский кубок – редкая по сохранности находка, скорее всего относящаяся к группе хорезмийских, но, возможно, и нижевольтских многоцветных кашин, созданных в одной из столичных мастерских под влиянием Хорезма. Сарайчикские полихромные кашины я отношу к Хорезму.

Есть некоторая вероятность, что ордынская керамика этого стиля нашла отражение в сложении цветового строя изникских фаянсов стиля Дамаск (Турция, ок.1550 г.), где основное место в декоре занимают ярко-красные и пурпурные многолепестковые цветы на длинных стеблях (рис. 10) – ср.: Плетньов, 2002, с.5; Watson, 2004, Cat. T6, T7.

Не думаю, что предлагаемая гипотеза, или даже несколько гипотез, исчерпывают все возможности в описании феномена золотоордынской полихромии. Я старался ответить на главное недоумение о механизме переноса в Поволжье хорезмийского феномена четырехцветной керамики на кашине. Однако не ответил на некоторые частные вопросы оппонентов, из числа которых исключаю А.А.Волкова. Присущий манере этого автора селевой поток хамства несовместим с научной дискуссией: *est modus in rebus*. Полезен ряд наблюдений В.Ю.Ковалю, проделавшего значительную работу по рассмотрению отдельных аспектов изучения иранской керамики применительно к находкам из Поволжья и древнерусских территорий. К сожалению, чрезмерное увлечение дидактикой и трудоемкая, но безуспешная попытка омоложения верхней даты иранской керамики *минаи* в пределах едва ли не двух третей века не позволили исследователю сосредоточиться на поиске проверяемых аргументов в пользу иранской атрибуции азацкой находки.

Нет сомнения, что обсуждение вопросов золотоордынской полихромии целесообразно продолжить. Но не ранее того, как все участ-

ники дискуссии научатся отличать золотоордынские многоцветные кашины (хорезмийские и поволжские) от иранских фаянсов *минаи*.

О символике композиции азацкого кубка с двумя водоемами

Зададимся теперь вопросом о содержательной стороне отдельных элементов декора чаши из Азака. Прежде всего, это касается темы сада с двумя водоемами, над которыми кружат два феникса. Фениксы – старая тема китайской культуры, пришедшая в монгольский мир из сунского искусства. В Китае их называли разноцветными птицами¹⁶. «В древних преданиях все они назывались фениксами – *фенхуан*. Они были похожи на петуха с длинными разноцветными хвостами. Фениксы «когда хотят – едят и пьют, когда хотят – поют и танцуют». Стоит им появиться на земле, как в Поднебесной наступает мир и спокойствие. (У Конфуция, жившего в беспокойное время, встречается горестное восклицание: «А фениксы не появляются!»). По этому восклицанию мы можем представить себе, как их чтили в народе (Кэ 1987. – С. 119). Итак, в Китае фениксы – птица умиротворения, «... их появление возвещает тишину и спокойствие в Поднебесной»¹⁷. Сведениями о символике феникса у Джучидов или монгольском мире Восточной Азии, где изображения феникса – один из излюбленных мотивов (The Legacy of Genghis Khan 2002, fig.26,187,206,207; 210; Watt, Wardwell 1997, cat. no. 31, 32, 39, 40, 47), мы не располагаем. Нет сведений и о восприятии ордынцами этого мотива текстиле, известном по археологическим исследованиям золотоордынских захоронений. Можно лишь предположить традиционную положительную характеристику сюжетов с фениксами. Во всяком случае, в отличие от ближневосточных авторов XIII в., китаец Чжоу Цюй-фэй (нач. XIII в.) не сомневается в реальном существовании этой птицы¹⁸. В культуре исламских стран Ближнего

и Среднего Востока – в миниатюре и прикладном искусстве монгольского Ирана или сирийском стекле с эмальями¹⁹ – семантика феникса/*симурга*²⁰ либо нейтральна, либо однозначно положительная. А вот символика сада в искусстве ислама не только положительна, но и в высшей степени активна. Сад – синоним Рая (ал – Джанна) (Пиотровский, 1991, с.59,60; Gardet, 2001)²¹. Сады рая²² обладают конкретными признаками – в них бьют два источника: *Каусар* и *Салсабиль*. В тексте 55-й суры (аяты 46–51) можно прочесть:

«...А тому, кто боится сана Господа своего, **два сада**, –

Какое же из благодеяний Господа вашего вы считаете ложным? – *обладающие ветвями*.

Какое же из благодеяний Господа вашего вы сочтете ложным?

В них два источника протекают.

Какое же из благодеяний Господа вашего вы сочтете ложным?

В них – из всяких плодов два сорта...».

(выделено мной. – М.К).

Коранические «два сада» – реальный образ Марибского оазиса после прорыва плотины у сабейской столицы (последний прорыв около 570 г.), перенесенный на мифологию Рая²³. В суре «Сабā» сказано буквально: «... и послали Мы на них разлив плотины и заменили им сады *двумя садами*, обладающими плодами горькими, тамариском и немного лотосами. Этим воздали им за то, что они не веровали!<...>» (Коран, 34:15(16)–16(17), см. еще примеч. 8 на с. 595). Как показал М.Б.Пиотровский, текст 34-й суры исторически мотивирован и не вызывает

Никогда не спускаются к людям. Южане называют их «горными фениксами» (Чжоу Цюй-фэй. – С. 270).

¹⁹ The Legacy of Genghis Khan 2002, fig. 95, 97, 101, 169, 204, 205, 208, 209; Carboni 2001, p.258–263, cat. no. 128, 129

²⁰ «Птицу Симург называют [также] ‘Анка, то есть сказочной. Никто никогда ее не видел. Говорят, живет она за горой Каф, ибо [в свое время] заверяла Сулеймана, что может изменить судьбу и предопределенное, но не смогла и была пристыжена.<...>

Правитель Систана мечтал увидеть птицу Симург. [С этой целью] он отправился в Индию.<...> И вот однажды она появилась. Воздух расцвел всеми цветами радуги, от ее перьев и крыльев шли красивые звуки, а от нее самой исходил приятный запах.

– Это – настоящий благоухающий сад, – сказал малику (Чудеса мира. – С. 113).

²¹ Об исламском Рае и о Рае как главной теме исламского искусства см.: Пиотровский, 1991б. – С. 59, 60; Пиотровский, 2000. – С. 48–56.

²² Коран. Перевод и комментарии И.Ю.Крачковского. Издание второе. М., 1986.

²³ Коран, сура 34:14 (15).

¹⁶ В «Книге гор и морей», разд. «*Дахуан си цзин*» говорится: «Разноцветные птицы бывают трех видов, одни называются *хуаньяо* – августейшие птицы, другие – *феникс-луань*, третьи *фэняо* – просто птица-феникс» – Кэ 1987. – С. 299, примеч.12.

¹⁷ «Книга гор и морей». Разд. «*Нань цы сань цзин*» – см. Кэ 1987. – С. 299, примеч.13.

¹⁸ «Фениксы, – сообщает китайский источник XIII в., – обитали в [горах] Даньсюэ. [Горы] Даньсюэ [расположены] на Юге. В наше время [фениксы обитают] в горных поселениях провинции Юн – на вершинах высоких скал, в тех местах, где не ступала нога человека. Там и расположены гнезда фениксов. Разноцветное [оперение] идеально, красивее, чем у павлинов, во много раз. [Они] точно такие, какими их изображают в наше время <...>».

сомнения в реалиях (Пиотровский, 1991а, с.155). Им же уточнено название растений русского перевода Корана: кустарник арак – (в тексте описательно – *укуль хамт*, «плоды горькие»), небольшие деревья – асль (атль), крупные деревья – сидр (ор сит., с. 155).

Два сада с «ветвями» алых пионов, «два источника» – два синих водоема в зеленом обрамлении пышной листвы, два растения с загадочными красно-золотыми плодами (укуль хамт?) на ветвях, – все это и есть предметный мир, который изображен мастером-ремесленником (*сāни*, арабск.)²⁴ в рисунке на донце чаши из Азака. Содержание этого незатейливого «лейзажа» помогает понять его цветовое решение. Палитра рисунка характерна для исламской традиции – зелень сада и красные, подобные рубинам пионы. Вместе с точностью рисунка и гармоничными пропорциями чаши мажорная цветность – признак красоты, символизирующей райский сад, метафора грядущего благоденствия в садах Эдема.

В земной жизни синоним небесного Рая – пир. На чаше, предназначенной для земного пира²⁵ и облаченной согласно моде в «китайские одежды», мистическая красота Рая и есть содержание декора азакской находки. Именно в теме пира земное смешано с божественным. И хотя коранические догматы запрещают употребление алкоголя, в суре «Мухаммад» можно прочесть: «Образ сада, который обещан богобоязненным:// там – реки из воды, не портящейся, и реки из молока, вкус// которого не меняется, и реки из вина, приятного для пьющих, // и реки из меду очищенного <...> (47: 16(15),17).

Религиозная поэзия, как правило, с оттенком мистицизма, превозносит и вино, и пир, что оказало влияние не только на все формы исламской изобразительности, но и исламской добродетельности. Не зря же в притче о шахе и опьяневшем ревнителе закона у Джалаладдина Руми (1207–1273) вино помогает простить грех прелюбодеяния *факху*, заслужившему наказание от правителя, готового призвать палача:

«Но, видя шахский гнев немилосердный,
Законник закричал: «О, кравчий верный,

Налей вина поболе, чтоб свой гнев
Умерил наш властитель, захмелев!»

Шах засмеялся, перестал сердиться,
Сказал: «Бери, *факх*, твоя девица!»
(Руми, 1986. – С. 214).

С начала XIV в. новый образ и новый ритуал исламского пира наложились на доисламскую модель застолья (о монгольском пирах см.: Крамаровский, 2001. – С. 80–84). Золотая и серебряная питьевая утварь, характерная для степных ставок в XIII в., постепенно вытесняется кубками из меди и бронзы, подражающими декору иранских инкрустированных сосудов (Руденко, 2001. – С. 104–132, рис. 1–4). Во дворцах и домах золотоордынской знати появляются и винные чаши из полуфаянса, покрытые многоцветной глазурью, и сосуды для розовой воды для омовения рук в ходе трапезы. Золотоордынский пир, вместе с более усложненным ритуалом, известным по описанию Ибн Баттуты (СМИЗО I. – С. 290–292), постепенно обретает новую полихромную. Уместно отметить, что в пронизанной суфизмом городской среде Золотой Орды (Галияхметова, 2007; Кадырбаев 2005. – С. 206–219; Васильев, 2003. – С. 19–24; Павленко, 2001; Радтке, 2001)²⁶ цветовая гамма всей группы золотоордынской четырех – пятицветной керамики, включая и пиршественную утварь, и изразцы, подчинена одной идее – напоминанию о главной теме исламской доктрины – теме райского блаженства.

Итак, в качестве итоговых наблюдений предлагаются два:

1) около середины XIV ст. в ремесленных гончарных центрах золотоордынского Хорезма и Нижней Волги возникает и развивается оригинальный стиль полихромной керамики на тесте из *кашина*. Каждый из них обладал собственным вектором развития;

2) азакская находка является произведением золотоордынского гончара 1360-х годов, работавшего в одной из столичных мастерских Поволжья. Основной темой росписи кубка стало изображение коранической версии Рая в «китайских одеждах», выполненной незаурядным мастером. Сосуд из Азака относится не только к высшим проявлениям художественного ремесла Золотой Орды, но занимает заметное место в искусстве полихромной керамики всего Ближнего и Среднего Востока.

²⁴ В арабском языке искусный мастер, достигший совершенства и обладающий способностью наделить свое произведение духовным содержанием, обозначался словом *сāни* – ремесленник. Как пишет Ассифа аль-Халлаб, в средневековом арабском для понятия «искусство» использовался термин *синайт* (буквально ремесло), применявшийся ко всем видам творческой деятельности – см.: аль-Халлаб, 1999. – С. 12.

²⁵ О винной чаше как поэтическом символе райского сада см.: Denni 1991, p.40.

²⁶ Благодарю А.Г.Юрченко за библиографическую справку.

Список источников и литературы

Аль-Халлаб Ассифа. Эстетические основы исламского орнамента. М., 1999.

Белинский И.В., Масловский А.Н. Некоторые редкие импорты поливной керамики Азака // Историко-культурные связи Причерноморья и Средиземноморья X–XVIII вв. по материалам поливной керамики. Тезисы докладов научной конференции. Симферополь, 1998.

Бренд Барбара. Искусство Ислама. М., 2008.

Васильев Д.В. К вопросу о роли суфизма в исламизации Золотой Орды // Гуманитарные исследования. Астрахань, 2003. № 6;

Волков И.В. Об определениях керамики и азовском сосуде в технике минаи // Историко-археологические исследования в Азове и на Нижнем Дону в 2005 г. Азов, 2006. Вып. 22.

Волков И.В. Массовая керамика золотоордынских городов: информативные возможности и проблема сохранения наследия // Археология Евразийских степей. Вып.2. Средневековая археология евразийских степей. Материалы Учредительного съезда Международного конгресса. Казань, 14–16 февраля 2007 г. Том II. Казань, 2007.

Галиахметова Г.Г. Ислам в Золотой Орде: традиции религиозного опыта. Казань, 2007.

Гете Иоганн Вольфганг. Западно-Восточный диван. Издание подготовили И.С.Брагинский, А.В.Михайлов. М., 1984.

Доде З.В. Уникальный шелк с «драконами» из могильника Джухта (Северный Кавказ) // Российская археология, 2005. №2.

Евтюхова Л.А. Керамика Кара-Корума // Древнемонгольские города (Авторский коллектив: Киселев С.В., Евтюхова Л.А., Кызласов Л.Р., Мерперт Н.Я., Левашова В.П.). М., 1965.

Иванов А.А. Аннотации к иранским изразцам № 178 и № 218 в каталоге «Земное искусство – небесная красота. Искусство ислама». Под общей редакцией М.Б. Пиотровского. СПб., 2000.

Кадырбаев А.Ш. Ислам и мусульмане в истории монголов XIII–XIV вв. (по материалам китайских династийных историй) // Монгольская империя и кочевой мир. Кн.2. Улан-Удэ, 2005.

Каневская Н.А. Искусство Восточной и Центральной Азии // Государственный музей народов Востока. М.- Л., 1983.

Кверфельдт Э.К. Предмет в китайском искусстве. Л., 1937.

Коваль В.Ю. Керамика Востока в средневековой Москве (опыт систематизации) // Российская археология. М., 1997. №2.

Коваль В.Ю. Золотоордынский керамический импорт на Руси // Историко-культурные связи Причерноморья и Средиземноморья X–XVIII вв. по материалам поливной керамики. Тезисы докладов научной конференции. Симферополь, 1998.

Коваль В.Ю. О керамике «минаи» // Средневековая археология Поволжья. Материалы и исследования по археологии Поволжья. Йошкар-Ола, 2009. Вып.4.

Колызин А.М. Торговля древней Москвы (XII – середина XV в.) – М., 2001.

Коран / Перевод и комментарий И.Ю.Крачковского (2-е изд.). М., 1986.

Крамаровский М.Г. Золото Чингисидов. Культурное наследие Золотой Орды. СПб., 2001;

Крамаровский М.Г. Алые пионы эдема. О полихромии в керамике Золотой Орды XIII–XIV вв. // Античная древность и средние века. Вып.36. Екатеринбург, 2005.

Крамаровский М.Г. Золотая Орда как цивилизация // Золотая Орда: история и культура. СПб., 2005;

Крамаровский М.Г. Кубок из Азака. О полихромии в керамике Золотой Орды // Археология евразийских степей. Вып.1. Средневековая археология евразийских степей. Материалы Учредительного съезда Международного конгресса. Казань, 14–16 февраля 2007 г. Том I. Казань, 2007.

Кэ Юань. Мифы Древнего Китая. Издание 2-е исправленное и дополненное. Перевод с китайского У.И.Лубо-Лесниченко, Е.В.Пузицкого и В.Ф.Сорокина. М., 1987.

Латышева Г.П. Торговые связи Москвы в XII–XIV вв. // Древности Московского Кремля. М., 1971.

Лучицкая С.И. Образ другого: мусульмане в хрониках крестовых походов. Ответственный редактор А.Я.Гуревич. СПб., 2001.

Мазуров А.Б., Коваль В.Ю. Керамический импорт средневековой Коломны // Археология Подмосковья. М., 2004.

Малеваный В.А. Химико-технологическое исследование архитектурной кашинной керамики. Приложение к книге Г.А.Федорова-Давыдова «Золотоордынские города Поволжья. Керамика. Торговля. Быт». Издательство Московского университета, 2001.

Мамедов М.А., Мурадов Р.Г. Гургандж. Архитектурный путеводитель. Научный редактор Г.А.Пугаченкова. Istanbul, 2000.

Масленицына С.П. К атрибуции двух чаш «Минаи» из коллекции ГМИНВ // Искусство и археология Ирана. М., 1971. Вып.1.

Масленицына С.П. Искусство Ирана в собрании Государственного музея искусства народов Востока. Л., 1975.

Масленицына С.П. Начало нового периода средневековой керамики Ирана (XIV в.) // Искусство и археология Ирана. М., 1976. Вып. II.

Масловский А.Н. Керраммический комплекс Азака. Краткая характеристика // Исследования в г. Азове и на Нижнем Дону в 2004 г. Вып.21. Азов, 2006.

Павленко Ю.А. К вопросу о распространении суфизма в Нижнем Поволжье. Археология Нижнего Поволжья на рубеже тысячелетий. Материалы Всероссийской научно-практической конференции. Астрахань, 2001.

Пиотровский М.Б. Коранические сказания. М., 1991.

Пиотровский М.Б. Ал-Джанна // Ислам. Энциклопедический словарь. М., 1991.

Пиотровский М.Б. Рай как главная тема в искусстве // Земное искусство – небесная красота. Искус-

ство ислама. Под общей редакцией М.Б.Пиотровского. СПб., 2000.

Плетньов Валентин. Турски фаянс от Варна. Варна, 2002.

Радтке Б. Теологи и мистики в Хорасане и Трансоксии // Суфизм в Центральной Азии (зарубежные исследования). Сборник статей памяти Ф.Майера. Составитель и ответственный редактор А.А.Хисматулин. СПб., 2001.

Руденко К. Бронзовые чаши с серебряной инкрустацией из собрания Национального музея РТ (к вопросу о болгарской тюревтике эпохи Золотой Орды) // Золотая Орда: археология, нумизматика, архитектура. Татарская археология, №1–2 (8–9), 2001.

Джалаладдин Руми. Поэма о скрытом смысле. Избранные притчи. Перевод с персидского Наума Гребнева. Составление, перевод, послесловие и комментарии О.Ф.Акимущкина. М., 1986.

Самашев З., Кузнецова О., Плахов В. Керамика Сарайчика. Алматы, 2008.

Самосюк К.Ф. Буддийская живопись из Харахото XII–XIV веков. Между Китаем и Тибетом. Коллекция П.К.Козлова. СПб., 2006.

Сайко Э.В. Техника и технология керамического производства Средней Азии в историческом развитии. М., 1982.

СМИЗО I – Сборник материалов, относящихся к истории Золотой Орды, В.Г.Тизенгаузена. Том I. Извлечения из сочинений арабских. СПб., 1884.

Стародуб Т.Х. Иранская керамика с надглазурной росписью (минаи).

Опыт атрибуции и классификации на материале коллекций СССР // Музей, 9. М., 1988.

Строева Л.В. Уничтожение монголами государства исмаилитов в Иране // Ученые записки Ленинградского государственного университета. Серия востоковедческих наук, №179, вып.4. Л., 1954.

Тасмагамбетов И., Самашев З. Сарайчик. Алматы. 2001.

Федоров-Давыдов Г.А. Искусство кочевников и Золотой Орды. М., 1976.

Федоров-Давыдов Г.А. Золотоордынские города Поволжья. Издательство Московского университета, 1994.

Фишман О.Л. Китай в Европе: миф и реальность XIII–XVIII вв..

Маршалл Дж. С. Ходжсон. Орден ассасинов. Борьба ранних низаритов исмаилитов с исламским миром. СПб., 2004.

Чжоу Цюй-фэй. За хребтами. Вместо ответов (лин вай дай да). Перевод с китайского, введение, комментарии и приложения М.Ю.Ульянова. М., 2001.

'Адждā' Иб ад-Дунйā (Чудеса мира). Критический текст, перевод с персидского, введение, комментарий и указатели Л.П.Смирнова. М., 1993.

Atil Esin. Renaissance of Islam. Art of the Mamluks. Washington, 1981.

Carboni Stefano. Painted Glass // Glass of the Sultans. Stefano Carboni and David Whitehouse. With contributions by Robert H. Brill and William Gudenrath. New Haven and London, 2001.

Grube Ernst J. Islamic Pottery of the Eighth to the Fifteenth Century in the Keir Collection. London, 1976;

Denni Walter B. Paradise Symbolized // Images of Paradise in Islamic Art. Ed by Sheila S. Blair and Jonathan M. Bloom. Hanover, 1991.

Ettinghausen R. Kufesque in Byzantine Greece, the Latin West and Muslim World // A Colloquium in Memory of George Corpentes Miles (1904–1978). New York, 1976.

Hirx John, Leona Marco and Meyers Pieter. The Glazed Press-Molded Tiles of Takht-i Sulaiman // The Legacy of Genghis Khan. Courtly Art and Culture in Western Asia, 1256–1353. Edited by Linda Komaroff and Stefano Carboni. New York, New Haven and London, 2002.

Hobson R.L., c.b., Rackham Bernard, King William. Chinese Ceramic in Private Collections. London, 1931.

Imai Atsushi (Аннотации к сосудам № 199–201) // Special Exhibition Jixiang Auspicious Motifs in Chinese Art. Tokyo, 1998.

Lane A. Later Islamic Pottery. London, 1971.

Lehrman J. Earth Paradise. Garden and Courtyard in Islam. London, 1980.

Masuya Tomoko. Ilkhanid Courtly Life // The Legacy of Genghis Khan. Courtly Art and Culture in Western Asia, 1256–1353. Edited by Linda Komaroff and Stefano Carboni. New York, New Haven and London, 2002.

Mino Yutaka, Wilson P. An Index to Chinese Ceramic Kiln Sites From Six Dynasties to the Present. Toronto (Royal Ontario Museum). 1973.

The Miraculous Journey of Mahomet. Mirāj Nāmeḥ. Introduction and commentaries by Marie-Rose Ségué. London, 1977.

Naumann Elisabeth and Naumann Rudolf. Ein Köşk im Sommerpalast des Abaqa Chan auf dem Tacht-i Sulaiman und seine Dekoration // Forschungen zur Kunst asiens: In Memoriam Kurt Erdmann, 9. September 1901–30. September 1964, ed. by Oktay Aslanapa and Rudolf Naumann. Istanbul, 1969.

Rawson Jessica, Farrer Anne, Portal Jane, Vainker Shelagh and Michaelson Carol. Chinese Art. Ed. by Jessica Rawson. The British Museum press. London, 2007.

Ritter H., Ruska J., Sarre F., Winderlich R. Tine persische Beschreibung der Fayencetechnik von Kashan aus dem Jahre 700 H. Orientalische Steinbücher und persischen Fayencetechnik. Istanbul, 1935.

Sims Eleonora G. Аннотация к сосуду из собрания Национального музея искусства Востока в Риме, июль. № 1977 // Arte islamica in Italia. A cura di Giovanni Curatola [Silvana Editoriale], 1993.

The Legacy of Genghis Khan. Courtly Art and Culture in Western Asia, 1256–1353. Edited by Linda Komaroff and Stefano Carboni. New York, New Haven and London, 2002.

Tregear Mary. Song Ceramics. London, 1982.

Fedorov-Davydov G.A. The Culture of the Golden Horde Cities. BAR International Series 198, 1984.

Fedorov-Davydov German A. The Silk Road and the Cities of the Golden Horde. Zinat Press. Berkeley, 2001.

Wang Qingzheng. A Dictionary of Chinese Ceramics. Translators Lillian Chin, Jay Xu. Singapore, 2002.

Ward Rachel. Islamic Metalwork. London, 1993.

Watt James C.Y., Wardwell Anne E. When Silk Was Gold. Central Asian and Chinese Textiles. New York, 1997.

Watson Oliver. Ceramics From Islamic Lands. The al-Sabah Collection Dar al-Athar al-Islamiyyah, Kuwait National Museum. London, 2004.

ABSTRACT

Mark G. Kramarovsky

The Phoenix from Urgench: Towards the problem of the polychrome ceramics from the Golden Horde

The article presents a new vision of the polychrome ceramics from the Golden Horde. According to the author, in the early Mongolian period the technology of the Sung ceramics – *tsi chzhou* – which included painting with red and green glaze, was transmitted to Khorezm. It was from there that the technology (though slightly modified) spread over the Golden Horde settlements in the Volga region. However, the author emphasizes the fact that the Golden Horde *kashins* belonging to a number of other sub-groups were not

influenced by the Khorezm tradition, nor the dominance of such influence can be traced in the Volga school of ceramics.

As early as in the middle of the 14th century, in some pottery centers scattered from the East of Khorezm to the Volga region, the craftsmen of the Golden Horde produced polychrome *kashins* which were painted over the white background with glaze of four or even five colors and sometimes decorated with gold foil. However, it would be wrong to identify the polychrome overglaze-painted ceramics of the Golden Horde with either the Iranian *haft rang* or *lajvardina*. The Azak goblet, a finding of exceptionally good condition, seems to belong to the group of polychrome *kashins* from the Lower Volga region, created, most probably, in one of the work-shops of the capital.

The author tries to find out whether the style of polychrome *kashins* from the Golden Horde might have influenced the development of the color set of the Iznik faience belonging to the Damascus group (Turkey, circ. 1550), where the decorations often consist of flowers with a large number of bright red and purple petals and a long stalk.

Иштван Вашари

Татарские походы венгерского короля Лайоша Великого

Империя монголо-татарского покорителя мира Чингис-хана ко времени его смерти (1227 г.) распространялась на большую часть Азии, а его дети и внуки, соответствуя умственному наследию великого завоевателя, продолжали расширять пределы татарской империи. Одним из самых значительных, в ряду этих всеимперских начинаний, являлся западный поход 1236–1241 годов, в результате которого Поволжская Болгария и Русские княжества попали под татарское верховенство. Заключением этого похода являлась венгерская и польская кампания 1241 года, ход и влияние которой были подробно исследованы международными и венгерскими историками. Несмотря на то, что непосредственная татарская угроза с уходом татар в конце 1241 года кончилась, Венгерское Королевство еще более чем 100 лет было вынуждено продолжать считаться с опасностью татарских вторжений и даже с возможностью нового большого татарского похода. Последнее, в конце концов, произошло лишь один раз татарским вторжением 1285 года¹, которое в венгерской ис-

ториографии часто (однако не вполне точно и обоснованно) называют «вторым татарским нашествием». Во времена правлений королей Карла Роберта (1301–1342), а позже особенно Лайоша Великого (1342–1382) укрепляющемуся и экспансирующемуся Венгерскому Королевству татары угрожали все меньше, однако в восточной политике страны, таким образом, во взаимоотношениях Венгрии с поляками, литовцами и русскими татары, понятным образом, остались ключевым фактором. Татарско-венгерские взаимоотношения во время правления Лайоша Великого учитывались венгерской историографией конца XIX – начала XX века, но за последние сто лет в этой области не произошло практически ничего нового или существенного. Один только факт значительного пополнения круга сведений по отношению татар и Золотой Орды за последние 50 лет наталкивает на повторное прересмотрение татарских походов Лайоша Великого.

В начале 1340-х годов в государствах восточной и средней Европы, играющих определяющую роль, пришли к власти такие новые правители, которые имели широкое поле зрения

¹ Подробно см. SZÉKELY 1988.

и концепцию, и которые долгое время (кто 15, кто 40 лет) сидели на своем престоле, таким образом оставив значительный отпечаток своего характера на эпохе. Трон Золотой Орды занял хан Джанибек (1342–1357), московским великим князем стал сын Ивана Калиты Симеон Иванович (1341–1353), на трон восходящего государства Восточной Европы Литвы взошел Ольгерд (Algirdas: 1345–1377), на польском троне сидел Казимир III (Великий), в то время как в Венгрии правил король Анжуйского дома, Лайош Великий (1342–1382). Великая Монгольская Империя, которая существовала *de-jure* до 1260-х гг., но после чего *de-facto* продолжала свою государственную жизнь в четырех больших улусах под руководством разных чингисидских ветвей, ослабла практически к середине XIV века, и в итоге в некоторых местах окончательно распалась. Абу Саид, последний илхан иранских хулагуидов, умер в 1335 г., и после небольшого хаотичного периода с 1353 года в Иране власть захватили местные династии. В улусе Чагатай в Средней Азии, после смерти хана Казана (1346) последовали анархия и разрывы, которые привели к захвату власти Тимуром Ленгом. В восточном улусе, в Китае династии Юань, после последнего монгольского правителя Тогона-Темюра в 1368 году власть захватывает китайская династия Минг. Золотая Орда переживает свой первый, более длительный государственный кризис двадцатилетней анархии лишь после смерти Бербидека, сына Джанибека². Однако во время правления Джанибека (1342–1357) Золотая Орда еще находится в состоянии расцвета, начинающегося при правлении хана Узбека (1312–1341). Довершением этого процесса является давно желанное завоевание Азербайджана в 1357 году. В то же время в Восточной Европе проявляются еле заметные признаки ослабления татарской власти, в первую очередь такие, как подъем власти Литвы и медленное укрепление русских княжеств. Татарское государство имеет все меньше сил и решимости к тому, чтобы удержать свои западные территории, и все более чувствительное ослабление татарской власти ведет к 1360-м годам к независимости Молдавии, а далее к переходу Подолии под владычество Литвы, после чего на этих территориях татарская власть больше никогда не смогла восстановиться.

Вот таким является общий исторический фон, на котором следует разместить татарские

походы Лайоша Великого. В сущности, мы имеем две такие даты, которые рассказывают о походах Лайоша Великого. Первой из них является 1345 год, вторая — это период между 1351–1354 гг. В венгерской историографии действия 1345 года впервые были правильно описаны Анталом Пором³, обосновавшим свое исследование на нарративах хроник Яноша Кюкюллеи, Анонимного Минорита и нескольких грамот Анжуйского периода. В международной научной литературе время от времени говорится о том, как венгры в 1345 году победили вторгающихся в Трансильванию татар, вождей которых поймали, и таким образом граница влияния венгерской власти выдвинулась на восток до реки Днестр, однако угроза татарских вторжений не прекратилась окончательно⁴. Во — первых, рассмотрим повествовательные источники. Янош Кюкюллеи в своем произведении «Хроника Лайоша Великого» (глава 6), сохранившемся в текстах хроники Яноша Туроци и Дубницкой и Будайской Хроник, пишет следующее:

«О походе против татар. В то время, когда зверствующие против Венгрии народы татар часто нападали на границы территории Трансильвании и секеев, король послал трансильванского воеводу, Андраша Лацкфи, усердного и воинственного мужа вместе с секеями, с дворянами и сильными воинами против татар. На ту землю, где они проживали, силою вторгся, и им большим войском на поле битвы, противостояв, победил их вместе с князем их именем Атламош, и сего князя обезглавил, и послал множество знамени и пленных его королевскому величеству в Вышеград (Visegrád). После этого секеи стали часто нападать на татар, и возвращались с великою добычею. А те татары, которые остались в живых, побежали к остальным татарам в далекое поморье»⁵.

³ PÓR 1892. 80–82; по сути повторяет то же самое MOT III. 165–167.

⁴ GIURESCU 1935. 336, 357, 374; SPULER 1965. 105.

⁵ См. KRISTÓ 2000. 16 (венгерский перевод). — Латинский оригинал: «Item cum gentes tartarorum in regnum Hungariae seuientes confinia partis Transsilvaniensis et siculis sepe infestarent, rex ipse strenuum et bellicosum virum Andream filium Lachk vayvodam transsilvaniensem contra ipsos tartaros cum siculis nobilibus et valida gente destinavit, qui terram in qua habitabant potenter subintrantes cum principe eorum nomine Athlamos ad resistendum eidem cum magno exercitu in campo obuiantes debellarunt, et ipsum principem eorum decapitauerunt, ac multa banderia et captiuos tartaros regie maiestati in Vysegrad transmiserunt. Post hec eciam siculi eosdem tartaros sepius inuaserunt, et cum magna preda ad propria redierunt. Qui autem ex ipsis tartaris remanserunt, ad partes maritimas longe distantes ad alios tartaros fugerunt.» (Font. dom. III, 167–168).

² По поводу этих происшествий см.: GROUSSET 1970. 387–391, 341–346, 320–325, 404–408; SPULER 1965. 99–121; VASÁRY 1986. 117–125.

Анонимный Минорит (глава 8), который пользовался иными источниками, пополняет текст Яноша Кюкюллеи некоторыми подробностями:

«В 1345-м году Господа, спустя три года после коронации короля Лайоша, около праздника Сретения секеи с немногими венграми с помощью Господа пошли против татар, и множество татар на их земле предали мечу. А там очень великого князя их, именем Атлamos – второго после хана, кто женился на сестре самого хана – поймали живым, но после отрубили голову; татары предложили за него безмерное количество выкупных денег, но венгры, думая о будущем, отвергли их. Принесли домой знаки тех, много пленных, много добычи, прежде всего золото и серебро, дорогие вещи, а далее драгоценности и дорогие одежды. Борьба между ними длилась три дней непрерывно»⁶.

Эти два нарративных источника удачно взаимно пополняют друг друга, таким образом, создается сравнительно ясная картина о действиях. Становится явным, что предшествованием является то, что татары часто вторгались в Трансильванию и нападали (*sepe infestarent*) на секеев. Этот факт заставил короля Лайоша послать карательную экспедицию на собственную территорию татар (*terram in qua habitabant; in terra ipsorum* [т.е. *Tartarorum*]). Точных указаний по отношению того, где эта территория могла располагаться, в источниках мы не находим. Однако вероятно, что секеи и татары сражались на территории прежней Кумании между Карпатами и Прутом, на земле будущей Молдавии, поскольку Валахия в это время являлась независимым румынским княжеством, где мы уже не можем считаться с непосредственным татарским присутствием⁷. Оба источника разъясняют, что сражение произошло в 1345-м году: Янош Кюкюллеи рассказывает о татарской кампании после рас-

каза о венгерской помощи, оказанной в 1345 году польскому королю против нашествия чехов, а Минорит Безымянный предоставляет даже точное время – около 2-го февраля 1345-го года (*anno domini millesimo trecentesimo quadragesimo quinto, post coronacionem regis Lodouici tercio, circa festum Purificationis beate virginis Marie*).

Сам Лайош Великий в кампании лично не участвовал, а послал в поход против татар трансильванского воеводу Андраша Лацкфи (*Andream filium Lachk vayvodam Transsilvaniensem*). Здесь Янош Кюкюллеи ошибся, поскольку Андраш Лацкфи в 1345-м году еще не был трансильванским воеводой, эту должность он занимал лишь между 1356–59 гг. С ноября месяца 1342 года по вторую половину 1344 года должность трансильванского воеводы занимал Миклош Петёцфиа (Широкаи) рода Аба, наследником которого стал сын секейского ишпана Ласло рода Герман, Иштван Керекедьхази Лацкфи, который упоминается в источниках, впервые 12-го мая 1345 года, как трансильванский воевода и солнокский ишпан. Вышеупомянутый Андраш Лацкфи, младший брат воеводы Иштвана Лацкфи, стал трансильванским воеводой лишь в 1356 году. Во время вышеуказанных действий 1345 года Андраш Лацкфи был секейским, брашовским, бестерским и медьешским ишпаном⁸.

Оба источника точно передают имя татарского вождя (*Athlamos, Othlamus*), которого однозначно называют князем (*princeps*). Анонимный Минорит пополняет сообщение о нем некоторыми подробностями: Атламош следовал по рангу за ханом (*secundus post Kanum*), был шурином хана (*habetat uxorem sororem ipsius kani*), попал в плен живым и был обезглавлен лишь после того (*vivus captus est, sed postea decollatus*). В то время ханом однозначно мог быть только Джанибек, сестра которого, возможно, была женой (одной из жен?) Атламоша. К сожалению, мы не имеем иных данных ни об Атламоше, ни о неизвестной сестре хана, источники Золотой Орды до сих пор молчат. Атламош может восприниматься практически независимым владыкой татар Пруто-Днестровской земли (поэтому источники называют его *princeps*), который подчинен хану, восседающему на сарайском троне, лишь фор-

⁶ См. KRISTÓ 2000. 50 (венгерский перевод). – Латинский оригинал: “Item anno domini millesimo trecentesimo quadragesimo quinto, post coronacionem regis Lodouici tercio, circa festum Purificationis beate virginis Marie, Siculi cum paucis Hungaris, qui tunc in medio eorum existebant, contra Tartaros procedentes deo auxiliante, innumerabilem multitudinem Tartarorum in terra ipsorum in ore gladij percusserunt. Ubi etiam princeps eorum valde potens nomine Othlamus, secundus post Kanum, qui habetat in uxorem sororent ipsius Kani, viuis captus est, sed postea decollatus: pro cuius redempcione quasi infinitam pecuniam promittebant. Sed hungari spreverunt, precauentes futura; vexilla etiam eorum portantes in terram suam, multosque captiuos, et spolia multa nimis in auro et argento, curialibus, necnon gemmis et vestibus preciosis, durauitque bellum inter eos tribus continuis diebus.” (*Font. dom.* III, 151–152).

⁷ VÁSÁRY 2005. 149–155.

⁸ ENGEL Arch. II. 139, BELLUS-KRISTÓ 2001. 374, n. 94 KRISTÓ 2000. 69, n. 94; PÖR 19. 20. Интересно, что данную ошибку Яноша Кюкюллеи заметил уже Иштван Катон (КАТОНА Х. 63). – По отношению семьи Лацкфи как самой значительной аристократической семье Анжуйского периода, см. KMTL 391 (Pál Engel).

мально. Имя *Атламош* имеет кыпчакское происхождение, и было правильно отождествлено с тюркским именем *Atlamış*⁹.

Имеется интересная ссылка в тексте Яноша Кюкюллеи по отношению первоначального местожительства татар Атламоша: оставшиеся в живых татары побежали к остальным татарам в далекое поморье (*ad partes maritimas longe distantes ad alios tartaros fugerunt*). Данный оборот Яноша Кюкюллеи позже многие понимали таким образом, что поморские части относятся к Крыму (см. ниже). Несомненно, они могут относиться и к Крыму, однако скорее можно считать с побережьем между Прутом и Днестром, т.е. побережьем Черного моря, располагающимся в западную сторону от Крыма, поскольку Атламош пришел не из Крыма, а с территории западнее от него.

В конце концов, поднимается возможность того, что секеи продолжали вести нападения против татар вне пределов Карпатских гор также и после похода 1345 года. По словам Яноша Кюкюллеи, после событий 1345 года секеи несколько раз нападали на татар (*post hec etiam siculi eosdem tartaros sepius invaserunt*), а Минорит Безымянный пишет также, что «в другое время, а именно в лето 1346 году, одни названные секеи на названную татарскую землю вторглись, и там бились, и благодаря небесной милости одержав победу, убили множество татар»¹⁰. Во всяком случае, об этих вторжениях или же о вышеназванных происшествиях не имеем свидетельств в других источниках, видимо потому, что они имели лишь местную значительность¹¹.

⁹ EtSz. I. 171; Gombocz 1915. 27. Тюркское имя *Atlamış* является причастной формой глагола *atla-* «шагнуть», значение «шагнувший», «тот кто шагнул». Похожие имена, производные с помощью причастия *-miş/-miş* встречаются десятками в тюркских языках, о них см. Houstma 1896. 30 (н.п. *Ugurtmiş, Öldürmiş, Aldatmış, Ötemiş*, и т.д.) – Мы встречаем человека по имени Атламош (*Athlamos*) в венгерских источниках последующих времен еще два раза, в обоих случаях возможно установить их тюркское происхождение. В 1495 году в одной грамоте (MOL: DI 20348) среди дворян Чонградского комитата упоминается инкасалашский королевский человек из семьи Атламош, по имени Петр, который, вероятно, был дворянином куманского происхождения (CSÁNKI I. 685). Немного позже, с 1515 года, мы имеем тот именной список, в котором среди имен секеев встречаются «Bartolomeo Athlamos, ... Jacobo Thatar» (*SzékOkl.* 248). Фамилии *Атламош* и *Татар* здесь явно указывают на изначально татарское происхождение их носителей.

¹⁰ См. KRISTÓ 2000. 51 (венгерский перевод). – Латинский оригинал см. *Font. dom.* III. 152.

¹¹ Хотя не относится строго к исторической расценке похода 1345 года, однако интересно заметить, что по поводу этой секейско-татарской битвы Анонимный Минорит, уникальным образом среди наших источников,

Упоминания о походе 1345 года встречаются в нескольких более поздних грамотах, однако из них лишь две имеют конкретное отношение к происшествию 1345 года, остальные рассказывают только в общих чертах о борьбе с татарами или о столкновениях с ними (*“quidam conflicto”*), которые точно не могут быть отождествлены.

В феврале 1357 года нитровский капитул переписывает жалованную грамоту, данную Доминику Мачке (*“Dominicus dictus Machka”*) от короля Лайоша Первого 16 октября 1349 года в городе Стрече Тренченского комитата. Причиной жалования является то, что Доминик Мачка верно воевал под руководством Андраша Лацкфи против сербов, а после против татар (*«eiusdem magister Andreas ex nostro jussu cum sevissima gente Tartarorum»*) [выделение, также и в дальнейшем, мое. – И.В.]¹². Здесь речь идет, несомненно, о походе 1345 года под руководством Андраша Лацкфи¹³. Заслуги Доминика Мачки в этих походах позже упоминаются в королевской грамоте, датированной 29 апреля 1357 года в Буде. Король пожаловал Доминику Мачке, трансильванскому вице-воеводе (*«Dominicus dictus Machka filius Johannis vicevoivoda noster Transsilvanus»*) и его брату, Иванке, королевское поместье Красно в комитате Тренчен (*«possessionem nostam regalem Crazna vocatam in confiniis regni Polonie, in comitatu Trinchiniensi»*). Король перечисляет заслуги мастера Доминика, а особенно его борьбу *«cum magnifico viro Andrea filio Lackh, tunc comite Syculorum, nunc voivoda Transsilvano, domino suo, contra Tartaros et Rutenos»*¹⁴. Уже Антал Пор указывает на то¹⁵, что *Ruteni*, т.е. русские, в иных источниках не упоминаются. Здесь, несомненно, речь идет о тех русских Подолья, которые жили в татарском подданстве, платили татарам дань и которых татарские хозяева заставляли участвовать при оружии в их борьбе.

упоминает о чуде, согласно которому сами воин-святой король Ласло и Пресвятая дева лично помогли секеям в борьбе против татар (KRISTÓ 2000. 50–51; *Font. dom.* III. 152–153). Эта средневековая легенда вдохновила великого венгерского поэта XIX века, Яноша Араня, написать свое известное стихотворение «Ласло Святой».

¹² *CD Fejér* XI. 550–551, полный текст грамоты там же, с. 549–554. Место грамоты в настоящее время: MOL: Df274724.

¹³ По мнению М. Вертнера (WERTNER 1918. 66), татарский поход проходил в 1344 или в начале 1345 года, после сербской кампании 1343 года. 1344 год не может быть правдоподобным, поскольку на основании данных Анонимного Минорита кампания прошла в феврале 1345 года (см. выше). Ср. еще KRISTÓ 1988. 97–98.

¹⁴ Грамота опубликована из архива естергомского капитула А. Пором (PÓR 1909. 131).

¹⁵ PÓR 1909. 131–132.

Король Лайош I пожаловал Миклошу Лапади поместье в своей грамоте, датированной 16 октября 1347 года, за его услуги, которые «*in quibusdam conflictibus contra Tartaros huic regno insultantes habitis trina (tertia?) vice... exhibuit*»¹⁶. Из-за близости во времени мы имеем возможность думать о происшествиях 1345 года, однако выражение «некие конфликты» может указывать и на иное.

Король Лайош I в своей грамоте, датированной 19 ноября 1345 года, выдает разрешение на построение крепости своему придворному чиновнику по имени Тёттёш, который в крепости «*suum et liberorum suorum capita atque bona a presenti formidine adventus perfide gentis tartarorum, nunc contra regnum nostrum ut auditur venire satagentium ... tueri queat*»¹⁷. Татарская опасность здесь упоминается в общем, но формулировка хорошо показывает, что страх перед дальнейшими татарскими нападениями переживали и после похода Андраша Лацкфи.

Грамота Лайоша I, датированная 13 ноября 1348 года, в которой король подтверждает жалованную грамоту своего отца Карла I о некоем поместье Добокского комитата, также указывает на какой-то неопределенный татарско-венгерский конфликт. Миклош Шуки, обращающийся к королю с просьбой за обновление («*renovatio*») грамоты, подтверждает, что он и его сыновья защищали окраины против вторжений татар. За заслуги трех братьев, Барабаса, Михаила и Ильи, король пожаловал «*specialiter in quodam conflictu contra sevam gentem Tartarorum confinia regni nostri tirannice invadere attentancium habito, ubi quidam frater eorum uterinus David nomine pro fidelitate sacre regie corone observanda viriliter dimicando exstitit interuentus, dictusque Barrabas quinque vulneribus letalibus sauciatus*»¹⁸. Точно неизвестно, какой именно конфликт имеется в виду в грамоте, однако, поскольку Давид Шуки 9 ноября 1344 года еще был жив, можно полагать, что он участвовал и был убит в походе 1345 года¹⁹.

В грамоте Лайоша Великого 23 апреля 1352 года речь идет также о походе против татар, однако без четкого определения сражения. Член семьи Патвароци Нитровского комитата, по

имени Петр, был пожалован, и среди его заслуг учитывается и то, что вместе со своим братом Яношем он участвовал в походе против татар под руководство короля; Янош был убит, Петр ранен²⁰. – Наконец, нужно упомянуть и о том, что Антал Пор²¹ примыкнул одну грамоту Секейского Архива²², составленную в 1353 году к походу 1345 года, но подлинность грамоты М. Вертнер считал сомнительной²³.

После похода под руководством Андраша Лацкфи и небольших секейско-татарских столкновений татарская опасность проявляется снова в 1350-х годах, а именно в связи с литовскими походами. Первую кампанию против литовцев король Лайош Первый начал в 1351 году, о нем осведомляет нас детально 14-ая глава произведения Анонимного Минорита²⁴. В ходе этой кампании, которая заканчивается тем, что литовский князь Кейстут обманывает венгерского короля и сбегает из его лагеря, татары не упоминаются. Однако в походе, начавшимся в следующем году, татары уже являются участниками происшествий.

Вторая литовская кампания отправилась 22 февраля 1352 года из Буды в сторону Рутении («*de Buda versus Rutheniam*»)²⁵. Венгерские войска прибыли к крепости Белз («*in Belz castrum in confinibus Tartarorum*»)²⁶. 21 марта 1352 года, где встретились с войском союзного польского короля. Крепость была на руках литовцев под руководство кастеляна (*castellanus*) Дрозге. После неудачной осады, требующей много жертв, в ходе которой даже сам король оказался в жизнеопасном состоянии, 1 апреля 1352 года король Лайош отдал приказ об отступлении. Он сам и его люди пошли в сторону Вольни, которая в то время стояла под польским верховенством, однако не мог обеспечить снабжение продовольствием, поскольку татары и литовцы все прожили («*per Tartaros et Lithuanos cuncta fuerant deuastata*»). Таким образом, татары здесь появляются как союзники литов-

¹⁶ MOL DI 29680 = 137/354/360; MOL DI 29681. На эту неопубликованную грамоту обратил мое внимание Пал Энгел.

¹⁷ MOL DI 87185. На эту неопубликованную грамоту обратил мое внимание также Пал Энгел.

¹⁸ CD And. V. 248. Полный текст грамоты: там же, с. 247–249; грамота находится сейчас: MOL DI 27426 (издано Палом Энгелом). О грамоте см. еще WERTNER 1918. 65.

¹⁹ WERTNER 1918. 65.

²⁰ Й.Фоллайтар упомянул (FOLLAYTAR 1910. 169), что грамота находилась в семейном архиве Ревичких, но не издавал ее, ср. еще WERTNER 1918. 65. Последний обращает внимание на то, что выражение «король вел свое войско против них» еще не указывает однозначно на то, что он сам участвовал в походе.

²¹ POR 1892. 82.

²² SzékOkl. I. 62.

²³ WERTNER 1918. 67.

²⁴ KRISTÓ 2000. 57–59; Font. dom. III. 160–163.

²⁵ Описание второй литовской кампании см. в 17 главе произведения Анонимного Минорита (KRISTÓ 2000. 60–62; Font. dom. III. 163–166).

²⁶ Белз, небольшой город, в настоящее время находится на территории Западной Украины (население примерно две с половиной тысячи человек).

цев, которые боролись против поляков и венгров. Отсюда король идет дальше в город Лонднии (*Londnia*)²⁷, откуда он скоро уходит из-за угрозы со стороны собравшихся татар («*periculum erat per Tartaros ibidem congregatos*»). Следующей остановкой является деревня под названием Придипоч (*Pridipoch*)²⁸, откуда 5 апреля он доходит до большой татарской реки Олт («*venit ad magnum fluium Tartarorum nomine Olth ...*»). Они переплывают через нее и на следующий день к позднему вечеру приходят к реке Этель, рядом с которой – прибавляет летописец – якобы родился Аттила, когда венгры кочевали из Скитии в Паннонию («*venerunt ad fluium Ethel, circa cuius ripam olim Atila natus fuisse perhibetur, cum cetus Hungarorum de Scitia in Pannoniam transmigravit*»). Нам следует остановиться немного на последних двух названиях рек. Первая является явной ошибкой, поскольку действия происходят в Подолии в сторону Волыни, а Олт берет начало в Трансильвании и втекает в Дунай через Валахию, давая окружающей территории название Олтения. А название реки Этель, известное тоже из старовенгерского топонима Этелькёз (*Etelköz*), имеет множество объяснений. В венгерский язык попало слово *Etel* из какого-то тюркского языка, которое изначально наверно обозначало реку Волгу (во многих древних и новых тюркских языках формы *Etel*, *Etil*, *Itil*, *Idil* обозначали Волгу), однако эта форма могла употребляться по отношению к Дону, Днепру, Днестру и другим рекам, как апеллатив по значению «(большая) река»²⁹. К. Декани³⁰ отождествляет Этель с Днестром, в то время как Кришто видит название Олт ошибочным названием Днестра, а Этель считает обозначением реки Прут³¹. Вышесказанные представления являются возможными идеями, однако, за недостатком доказательств, они остаются лишь идеями, возможная действительность которых подтверждается в какой-то мере географической средой. Упоминание гуннского короля Аттилы указывает на общеизвестное средневековое этимологическое отождествление названия реки

Этель и имени *Аттила*. Во всяком случае, венгры узнали у двух русских вестников у реки Этель (т.е. Прут?) о том, что семь тысяч татар и две тысячи русских («*septem millia Tartarorum et duo millia Ruthenorum*») гонятся за венгерским королем и его войском. Позже прибыли другие русские вестники, которые известили о том, что татары ушли в сторону Китай-города, поскольку слышали, что венгерский король удалился («*exercitus Tartarorum regem Hungarorum recessisse audiisset, et contra Kathayam*³² *diuertisset*»). Король, услышав это, переплыл через реку и остановился в усадьбе (*curia*) по имени Добравихуца (*Dobrauihwzca*)³³. После этого он переплыл через реку Серет в Мукачево, а оттуда, касаясь города Орадея, приехал домой в Буду. Опасный и бесплодный литовский поход кончился. Венгерские войска не сражались с татарами, однако татары вместе со своими русскими союзниками преследовали венгерские войска в виде невидимой угрозы.

Происшествия 1352 года сохранились в сложно разъяснимой и искаженной форме в летописи итальянского историка Маттео Виллани (*lib. II, cap. 72*). Виллани говорит о том, что некий татарский король пошел против короля Прославии, который попросил помощи у венгерского короля. Последний послал сорок тысяч конных стрелков, и они вместе воевали против татар; татарское превосходство сил победило, но, несмотря на это, татары тоже вернулись в свою страну. Это является лишь смутным отблеском тех происшествий, в ходе которых поляки и венгры вместе пошли против литовцев, которым помогали в бою татары и русские. Виллани явно помешала политическая и этническая разноцветность, обозначенная термином *Прославия*: западнорусские территории, прежний Галич и Волынь, сначала попали под татарское владычество, однако на Волынь претендовала также и Польша, на Галич – Венгрия. В XIV веке появились также и литовцы, которые умело сохраняли состояние равновесия между татарскими, русскими, польскими и венгерскими интересами. Население этих территорий состояло в большинстве из восточных славян, и поляков на западной части. Гражданин далекой Флоренции явно не имел представления о политической и этнической разноцветности региона, таким образом, упрощенный, сказоч-

²⁷ Местоположение не определено, Кришто (KRISTÓ 2000. 86, п. 595) идентифицирует ее как испорченную форму названия города Володимира Волынского; однако учитывая большую географическую отдаленность и расхождение с путем последующего королевского побега, эта возможность является маловероятной.

²⁸ Местоположение не определено, географическое название в Подолии, явно славянского происхождения.

²⁹ По поводу Этель (*Etel*) и Этелькёз (*Etelköz*) см. *KMTL* 203–204 (Zimonyi I.)

³⁰ DEKÁNI 1910. 83, н. 3.

³¹ KRISTÓ 2000. 86, нн. 598, 601.

³² Данное выражение, возможно, указывает на Китай-город, который находится в Западной Украине на днепровском побережье; так считал уже и К. Декани (DEKÁNI 1910. 84, н. 1).

³³ Принадлежность географического названия не установлена.

ный подход с его стороны понятен. Хотя информация поступила к автору во время самих происшествий, но только косвенным путем и в искаженном виде, как он сам об этом и пишет в конце своего отчета: «Эту новость мы получили во Флоренции в апреле 1352 года с нескольких и разных сторон»³⁴.

Несмотря на то, что сообщение Маттео Виллани существенно не способствовало лучшему познанию похода 1352 года, оно являлось источником заблуждений в венгерской историографии на протяжении более чем целого столетия. Заблуждения начались у отличного Дёрдя Прайа, который каким-то образом смешал татарский поход Лацкфи 1345 года с походом против литовцев 1352 года. Он обсуждает поход Лацкфи под 1352 годом и ссылается на текст Виллани (lib. 2, cap. 72): «... *Andream Transilvaniae Vayvodam, cui quadraginta equitum millia auxilio miserat*»³⁵, после чего воевода Андраш загоняет татар за Днестр («*trans Borysthenem*»). Ошибка Прайа в дальнейшем кочевала из книги в книгу, Иштван Катона обсуждает сражение с Атламошем под 1352 годом³⁶, что было перенято – в последующих этим двум авторитетным историкам – суммарными работами таких, как Й. Энгел, Ласло Салаи или Михай Хорват³⁷.

В конце концов, через два года после литовского похода, с 1354 года Маттео Виллани рассказывает о новой венгерской королевской кампании против татар. В 4 главе 5 книги своей летописи он пишет:

«Как пошел венгерский король с большим войском против татарского короля. В то же время 1354 года [в IV.3. он упоминает 17 апреля] Лайош, король Венгрии, собрал свои силы и людей польских и людей прославского короля, и погруженный большим количеством пищи, с 200000 кавалеристов после 15-дневного утомительного перехода по пустынным местам вторгнулся в страну некоего татарского короля.

³⁴ «*Questa novella avemmo da più e diverse parti in Firenze de mese d'aprile 1352*» (RÁCZ 1909. 234; RACHELI II. 84.) Анализируя данные Виллани, похожие результаты вывел уже М.С.Грушевский (Грушевский 1907) (<http://litopys.org.ua/hrushrus/iur49901.htm>), который считал, что под названием «*re di Proslavia*» следует понимать польского короля Казимира.

³⁵ PRAY II. 92.

³⁶ КАТОНА X. 62–63.

³⁷ В 1352 году король послал «*Andreas Latzkovics*» против татар («in die heutige Moldau», который потом гнал татар «bis in die Krim») (ENGEL II. 88.); в 1352 году трансильванский воевода Андраш Лацкфи с секами пошел против татар, «побил их и зажал за Днестр» (SZALAY II. 206); Михай Хорват усугубляет ошибку и тем, что употребляет дату 1452 г. вместо 1352 г. (HORVÁTH II. 270).

Придя в страну его, приступал к ее разорению, когда король той страны, некий очень молодой человек, обратился с просьбой к венгерскому королю появиться перед ним со скромной свитой. Получив разрешение, пришел он со 100 аристократами, одетыми в блестящую одежду, отдал честь и спросил, почему венгерский король пришел с войском в его страну и что он хочет от него. Венгерский король ответил на это, что напал он на него потому, что он не есть христианин и просит у него три вещи: во-первых, стать христианином вместе с народом своим, во-вторых, признать его господство, в-третьих, в знак своего почтения платить некую ежегодную дань, за счет которой он станет его покровителем. Ответил на это юноша: Смотри, венгерский король, мои войска из собственных сил страны, без помощи моих великих родственников есть на много больше твоих; уверяю тебя, что ты попал туда, где я, если захочу, могу иметь блестящую победу над тобою; однако поскольку я хочу стать христианином, я склонен к твоей просьбе и постараюсь в нужное время с твоей и папской помощью совершить прошенное. Придя к соглашению, венгерский король был засыпан большой честью и проведен до границы государства. Однако, придя к тому месту, величества Венгрии из зависти, боясь, что король повиновением его придет к большей власти, не отдали ему честь, и этим благожелательность татарского короля и стремление венгерского короля потерпели неудачу»³⁸.

Этот татарский поход не упоминается ни в каком другом источнике. Изложение Виллани достаточно слабое, по обыкновению преувеличивающее, или он сообщает ничего не говорящие данные. Не говорит ничего кроме того, что король Лайош в 1354 году вел кампанию против некоего татарского князя («вторгнулся в страну некоего татарского короля»), который был очень молод и которого чуть не удалось обратить в христианскую веру, однако зависть венгерских мужей воспрепятствовала этому. Поход в итоге кончился без столкновения. Сказочное изложение и пустые фразы, а далее молчание остальных источников о «походе 1354 года создают впечатление сомнительности того, заслуживает ли достоверности эта история вообще. Например, польский историк Ян Длгош, находящийся вблизи происшествий, не слышал ни о какой венгерско-татарской битве эти годы. В том случае, если на заднем плане какое-то смутное воспоминание о венгерско-татарской битве, даже и существовало то це

³⁸ RÁCZ 1909. 246–247. – Итальянский оригинал в RACHELI II. 124–125.

ность источника изложения, так или иначе, чрезвычайно мала. Вопреки вышесказанному, после Дёрдя Прайа венгерское исследование принимало изложение Виллани за чистую монету, так писали об этом Иштван Катона, Ласло Салаи, Антал Пор и Мор Вертнер. Антал Пор отождествлял юного хана с сыном Узбека, Тинибеком³⁹, не зная, что Тинибек был убит⁴⁰ своим братом, ханом Джанибеком, еще во время его восхождения на престол, таким образом, в 1354 году его не могло быть в живых. АБ.Хоман составляет целую историю из малонадежного извещения Виллани, совершенно перепутав происшествия литовских и татарских походов: он упоминает реку Этель – относящуюся к 1352 году – в связи с походом 1354 года, где, по Виллани, венгерский король пытался заключить мир с юным татарским королем, склонным к принятию христианства, и которого отождествляет с государем Золотой Орды, Джанибеком безо всякого основания⁴¹.

Суммируя результаты нашего анализа, можем установить, что во время правления короля Лайоша Великого был лишь один серьезный поход против татар в 1345 году, который прошел не под руководством короля, а секейского ишпана Андраша Лацкфи с секейскими войсками. Эта схватка кончилась победой венгерской стороны. В следующие годы могли происходить небольшие стычки между татарами и секеями на восточной от Карпатов территории, однако об этих стычках подробных известий не имеем. В ходе литовского похода 1352 года, в котором сам король лично не участвовал, все время висела в воздухе возможность сражения с татарами как союзниками литовцев, однако это сражение в итоге не осуществилось. А что касается татарского похода 1354 года, о котором известия имеются лишь в летописи Маттео Виллани и который был принят прежней венгерской историографией как факт то его действительность, после более основательного исследования источника, нужно, по крайней мере, поставить под вопросительный знак. Поредение, а потом совершенное прекращение татарско-венгерских стычек в следующие годы может объясняться однозначно ослаблением западных территорий Золотой Орды. Возникновение влашского и молдавско-румынского княжеств, а далее укрепление и распространение литовской власти повлекло за собой вытеснение татар с территории между нижним Дунаем и Днестром, а далее – Подолья и

Волыни. Таким образом, непосредственная угроза над Венгерским Королевством закончилась. Татары могли бы столкнуться на поле сражения с венгерскими войсками лишь как союзники литовцев, а после 1345 года, как видим, и это не осуществилось.

Список источников и литературы

BELLUS-KRISTÓ 2001 = Thuróczy János, *A magyarok krónikája*; Rogerius mester, *Siralmas ének*. Ford. Bellus I. és Kristó Gy. Budapest 2001. (Milleniumi magyar történelem. Források.)

CD And. = *Anjoukori Okmánytár. Codex Diplomaticus Hungaricus Andegavensis I–VII*. Budapestini 1878–1920.

CD Fejér = Fejér G., *Codex Diplomaticus Hungariae Ecclesiasticus ac Civilis I–XLIII*. Budae 1829–44.

CSÁNKI = Csánki D., *Magyarország történelmi földrajza a Hunyadiak korában I–V*. Budapest 1890–1913.

DÉKÁNI 1910 = Dékány K., *János minorita Nagy Lajosról szóló krónikatöredéke*. Budapest. (Középkori krónikások XI.)

ENGEL Arch. = Engel P., *Magyarország világi archontológiája 1301–1457*. I–II. Budapest. (História Könyvtár: Kronológiák, adatárak 5.)

ENGEL = Engel J. Ch. von, *Geschichte des ungrischen Reichs I–V*. Wien.

EtSz. = Gombocz Z.–Melich J., *Magyar etymologiai szótár*. Budapest. I: 1914–1944; II: 1934–1944.

FOLLAJTÁR 1910 = Follajtár J., *A Patvarócziak: Turul 28*, 168–173.

Font. dom. = Florianus M., *Historiae Hungaricae fontes domestici I–IV*. Quinqueecclesiis [Pécs], Budapest 1881–85.

GIURESCU 1935 = Giurescu, Constantin C., *Istoria Românilor I: Din cele mai vechi timpuri până la moartea lui Alexandru cel Bun (1432)*. Bukarest 1935.

GOMBOCZ 1915 = Gombocz Z., *Árpádkori török személynéveink*. Budapest. (A Magyar Nyelvtudományi Társaság Kiadványai 16.)

GROUSSET 1970 = Grousset R., *The Empire of the Steppes. A History of Central Asia*. New Brunswick, New Jersey: Rutgers University Press.

ГРУШЕВСЬКИЙ 1907 = Грушевський М.С., *История Украины-Руси IV*. Київ–Львів.

HÓMAN-SZEKFÜ = Hóman B.–Szekfü Gy., *Magyar történet I–V*. Budapest 1941–1943. (7. kiadás.)

HORVÁTH = Horváth M., *A magyarok története I–VI*. Pest. 2. kiadás.

HOUTSMA 1894 = Houtsma M.Th., *Ein türkisch-arabisches Glossar nach der Leidener Handschrift*. Leiden.

KARÁCSONYI 1912 = Karácsonyi J., *Az erdélyi székelek első hadjárata 1210-ben: Századok 46*, 292–294.

KATONA = Katona, *Historia critica regum Hungariae I–XIV*. Budae 1790.

KMTL = *Korai magyar történelmi lexikon (9–14. század)*. Főszerk. Kristó Gy. Szerk. Engel P. és Makk F. Budapest 1994.

³⁹ PÖR 1892. 276–277.

⁴⁰ SPULER 1965. 99.

⁴¹ HÓMAN-SZEKFÜ II. 209.

KRISTÓ 1988 = Kristó Gy., *Az Anjou-kor háborúi*. Budapest: Zrínyi Kiadó.

KRISTÓ 2000 = Küküllei János, *Lajos király krónikája*; Névtelen szerző, *Geszta Lajos királyról*. Budapest. (Milleniumi magyar történelem. Források.)

MOL Df. = Magyar Országos Levéltár, Diplomatikai Fényképgyűjtemény

MOL Dl. = Magyar Országos Levéltár, Mohács előtti gyűjtemény

MOT = *Magyarország története I–X*. Szerk. Szilágyi D. Budapest 1895.

PÓR 1892 = Pór A., *Nagy Lajos 1326–1382*. Budapest. (Magyar Történelmi Életrajzok)

PÓR 1909 = Pór A., Macska Domokos, királyi kardhordó, erdélyi alvajda 1357: *Turul* 27, 131–132.

PÓR = Pór A., *Az erdélyi vajdák sorozata a XIV. század végeig*. 1–22. Klny.

PRAY = Pray G., *Annales veteres Regni Hungariae I–II*. Vindobonae [Bécs].

RACHELI = *Chroniche di Giovanni, Matteo e Filippo Villani secondo le migliori stampe e correddate di note filologiche e storiche*. I–II. Ed. A. Racheli. Trieste.

RÁCZ 1909 = *A három Villani kónikája. Chroniche di Giovanni, Matteo e Filippo Villani*. Ford. Rác M. Budapest. (Középkori Krónikások VIII–IX.)

SPULER 1965 = Spuler B., *Die Goldene Horde. Die Mongolen in Rußland 1223–1502*. 2. kiadás. Wiesbaden. (Első kiadás: Leipzig 1943.)

SZALAY = Szalay L., *Magyarország története I–V*. Pest.

SZÉKELY 1988 = Székely Gy., Egy elfeledett rettegés: a második tatárjárás a magyar történeti hagyományokban és az egyetemes összefüggésekben, *Századok* 122, 52–85.

SzékOkl. = *Székely Oklevéltár 1219–1776*. Közvetési Barabás Samu. Budapest 1934.

THEINER = Theiner A., *Vetera monumenta historica Hungarum sacram illustrantia I–II*. Romae 1859–60.

VÁSÁRY 1986 = Vásáry I., *Az Arany Horda*. Budapest.

VÁSÁRY 2005 = Vásáry I., *Cumans and Tatars. Oriental Military in the Pre-Ottoman Balkans, 1185–1365*. Cambridge University Press.

WERTNER 1918 = Wertner M., Nagy Lajos király hadjáratai (1342–1382): *Hadtörténeti Közlemények* 19, 59–97, 202–271.

ABSTRACT

István Vásáry

The Tatar Campaigns of King Louis the Great

After the second Tatar invasion of Hungary in 1285 the Tatar danger in the 14th century became less imminent but the Tatar factor in the formation of the Oriental policy of the Hungarian Kingdom retained its significance. The Tatar-Hungarian contacts during the reign of King Louis the Great (1342–1382) have been several times treated of at the end of the 19th and beginning of the 20th centuries but since then no special study has tackled the question. This fact alone would justify a thorough revision of the Tatar campaigns of Louis the Great, which is the objective of the present study.

After a thorough scrutiny of the sources the paper arrives at the following conclusions. There was one organised campaign against the Tatars during the reign of Louis the Great, namely that in 1345. The King did not personally participate in this campaign but sent Andrew Lackfi, ispán of the Székelys of Transylvania to fight the Tatars. This clash ended with the Tatars' defeat and the death of their chief Atlamosh. In the subsequent years, east of the Carpathian ranges minor clashes of the Székely and Tatars might have occurred but we possess no trustworthy accounts of them.

Throughout the course of the second Lithuanian campaign in 1352, in which the King took part personally, an open clash with the Tatars, who were allies of the Lithuanian forces, was imminent but finally did not occur. There was another alleged Lithuanian campaign reported only in the *Chronicle* of Matteo Villani, but the unreliability of the source strongly questions the authenticity of this account.

The gradual decrease in the number of Hungarian-Tatar military encounters and their total cessation by the mid-fourteenth century clearly indicate the weakening of the western territories of the Golden Horde. The foundation of the Wallachian and Moldavian Principalities and the strengthening and expansion of the young Lithuanian state resulted in the gradual withdrawal of the Tatars from the region between the Lower Danube and the Dniester, and from Podolia and Volhynia. The Tatars ceased to directly endanger the Hungarian Kingdom, and after 1345 no military clashes occurred.

«Джами ад-Дувэль» Мунеджимбаши Ахмеда Деде: к вопросу об изучении турецких источников по истории Золотой Орды

Издание переводов на русский язык извлечений из арабоязычных источников по истории Золотой Орды В.Г.Тизенгаузен¹ стало прорывным в исследовательской тематике. Именно благодаря труду В.Г.Тизенгаузена российская историческая школа смогла оформиться в одну из ведущих исследовательских школ и по сей день остается таковой. Далее советскими специалистами был завершён его сборник персидских источников². В.Г.Тизенгаузен также хотел собрать и турецких авторов, однако не успел этого сделать. В советское время ставился вопрос об издании третьего тома (В.Г.Тизенгаузен планировал издать 4 тома), в который входили бы персидские и турецкие источники, но, к сожалению, этого сделано не было.

В последующем к изучению турецких источников специалисты относились скептически. Но османские источники, во-первых, до сих пор не исследованы в полном объёме. Во-вторых, многие турецкие источники являются официальными источниками, написанными дворцовыми историками (т.е. для своего времени профессиональными историками), а это, прежде всего, профессиональная история, использование не только капитальных мусульманских трудов по истории, но и документов канцелярий и т.п. Такая черта характерна для многих турецких сочинений.

Совместно с турецкими коллегами мы планируем собрать сочинения турецких авторов, где есть информация по Золотой Орде и по татарским ханствам, и подготовить такой сборник. Пока можно сказать, что многие османские историки не изучены и в самой Турции, однако турецкие коллеги работают активно в этом направлении, появляются новые исследования.

Естественно, известно несколько турецких сочинений, изданных на русском языке. Это,

прежде всего, прекрасный труд, «Книга путешествия» Эвлия Челеби³, также анонимный источник в издании А. Негри⁴. В сборнике «Материалы по истории войн Золотой Орды с империей Тимура» мы издали отрывок из труда «Нухбэт ал-таварих вал хабар» Мухаммед ибн Мухаммед Адрианопольски⁵. Некоторую информацию об османских источниках можно получить и из последней книги И.В.Зайцева⁶. Нами совместно с турецкими коллегами подготовлена транскрипция обширнейшего и очень оригинального труда по истории Золотой Орды Абдулгaffара Крыми.

Но их, естественно, куда больше хранится в рукописях. Хотя есть и современные издания, выполненные турецкими историками. Прежде всего, для нас интересны такие турецкие авторы, как Дженнаби, Ахмед Деде Мунеджимбаши, Мехмед Нешри, Ибн Кемаль, Аали-эфенди, Ибрахим Рахимизаде, Печеви Ибрахим Эфенди, Ибрахим Печуйи, Субхи Таликзаде и другие.

Большинство турецких авторов являются поздними, однако использование ими не дошедших до нас исторических трудов и государственных архивов своих времен делает их труды весьма ценными. Большинство исторических сочинений турецких авторов написано в XVII веке. Естественно, есть и сочинения XV и XVI веков. Предстоит большая работа по выявлению новых авторов и произведений, где имеются данные по средневековой татарской истории, по изучению имеющейся в них информации, и по

³ Несмотря на поздний источник, Эвлия Челеби включает в свою книгу путешествий и народные предания, и рассказы знатоков историй, и пересказы официальных дворцовых историй. Например, «Пересказ истории Тохта бая о первых на Крымском острове властителях-ханах» и др.

⁴ Негри А. Извлечение из Турецкой рукописи Общества, содержащей историю Крымских ханов // ЗООИД. Том 1. – Одесса, 1844. – С. 379–392.

⁵ Мухаммед ибн Мухаммед Адрианопольски. Отрывок из «Нухбэт ал-таварих вал хабар» – «Квинтэссенция из хроник и анналов» // Миргалеев И.М. Материалы по истории войн Золотой Орды с империей Тимура. – Казань, 2007.

⁶ Зайцев И.В. Крымская историографическая традиция XV–XIX веков. Пути развития. Рукописи, тексты и источники. – М.: Восточная литература, 2009. – 304 с., илл.

¹ Тизенгаузен В.Г. Сборник материалов, относящихся к истории Золотой Орды. Извлечения из сочинений арабских. Т. I. СПб.: Тип-я ИАН, 1884. – 564 с.

² Тизенгаузен В.Г. Сборник материалов, относящихся к истории Золотой Орды. Т. II. Извлечения из персидских сочинений, собранные В.Г. Тизенгаузенем и обработанные А.А.Ромаскевичем и С.Л.Волиным. М.-Л.: Изд-во АН СССР, 1941. – 308 с.

мере возможности предоставить ее в распоряжение отечественных специалистов.

Одним из достаточно интересных сочинений является обширный труд Мунеджимбаши⁷ Ахмеда Деде (1631–1702), османского историка XVII века, писавшего на арабском языке. Написав историю на арабском языке, Ахмед Деде резко отличается от предшествовавших ему османских историков, таких как Ашик Пашазаде, Оруч Бей, Нешири и Рухи Челеби. Первые османские историки, как правило, писали свои произведения на турецком языке, и язык их произведений отличался своей простотой.

Извлечения из его сочинения даны и в архиве В.Г.Тизенгаузена⁸, но, к сожалению, в сам сборник извлечения этого автора не вошли. Ахмед Деде Мунеджимбаши был приближенным султана, использовал очень много источников (более 70)⁹, но интерес все же в том, что он использовал архивы османской империи. Ахмед Деде – ученый, занимавшийся различными отраслями наук, поэтому его произведения имеют различную тематическую направленность. Он не только ученый, написавший труды по религии, астрономии, медицине, астрологии и музыке, но и поэт, писавший стихи на трех языках (арабский, персидский, турецкий). Его главный труд – «Сахаиф алахбар фи вэкаил асар» (*Sahaiſü'l-ahbâr fi vekayii 'l-a'sar*) более известен и как «Джами ад-Дувэль» (*Câmiü'd-Düvel*) и «Мунеджимбаши тарихи» (*Müneccimbaşı Tarihi*). Однако чаще всего произведение встречалось под именем «Джами ад-Дувэль», которое постепенно и закрепились за ним.

В Турции из его обширного исторического труда переведена на турецкий язык¹⁰ и издана в

⁷ Мунеджимбаши переводится как глава придворных астрологов.

⁸ Ахмед Деде Мунеджимбаши. Перевод В.Г.Тизенгаузена. /Рукопись/. СФ ИВ РАН. Фонд 52. Опись 1. Дело 14. ЛЛ. 115–126.

⁹ Список использованной литературы автор поместил в своем произведении. Из этих источников 47 – на арабском, 17 – на персидском и 8 – на турецком языках в сумме же 72 источника. Ахмед Деде пишет, что помимо этого он пользовался большим количеством других трактатов и журналов.

¹⁰ Спустя 30 лет после написания труда, «Джами ад-Дувэль» стараниями группой лиц был переведен на турецкий язык и оригинал произведения после перевода на турецкий язык на протяжении долгого периода времени был забыт, и до недавнего времени в большинстве своем использовался его турецкий перевод. Однако турецкий перевод был неполноценным и имел ошибки. Поэтому предпринимались попытки полного издания оригинала на арабском языке, однако до сегодняшнего дня полное издание этого обширного сочинения отсутствует.

двух томах «История сельджуков»¹¹. К сожалению, извлечения из его обширного сочинения, переведенные В.Г.Тизенгаузенем, не вошли в «Историю сельджуков» по хронологическим причинам, однако в «Истории сельджуков» есть довольно интересные места, имеющие отношение к Бату-хану и Берке-хану. Естественно, достаточно много места уделено первым Хулагуидам.

Ахмед Деде родился в 1041 году (1631/1632) в Солониках. После смерти его учителя Шекиби Мехмед Эфенди, преподававшего ему астрономию и астрологические науки, он становится главой астрологов и 22 года подряд оставался на посту главного астролога. В конце 1687 года султан Мехмед IV был свергнут с престола, и вместо него на престол взшел Сулейман II. С воцарением нового султана Ахмеда Деде сместили с поста главного астролога и отправили в ссылку в Каир, где он пробыл более двух лет, а затем отправился в Мекку в хадж и до своей смерти, более 9 лет, то в Медине, то в Мекке и в Таифе занимался преподавательской деятельностью и написанием своих трудов. Ахмед Деде умер 29 рамазана 1113 (27 февраля 1702) года в Мекке в возрасте 70 лет.

«Джами ад-Дувэль» – это всеобщая история, повествование в которой ведется от сотворения мира до 1083 (1672–1673) года. В своем произведении Ахмед Деде подробно останавливается и на самой науке история, дает определение самому слову история, ее предмету, целям; указываются качества и знания, которыми должен обладать настоящий историк¹².

¹¹ Muneccimbasi Ahmed b. Lutfullah, Camiud'-Duvel. Selcuklular Tarihi, I, Horasan-irak-Kirman ve Suriye Selcuklulari, yayinlayan Ali Ongul, Akademi Kitabevi, Izmir 2000, 272 s. + 198 s.; Muneccimbasi Ahmed b. Lutfullah, Camiud'-Duvel. Selcuklular Tarihi, I, Anadolu Selcuklulari ve Beylikler, yayinlayan Ali Ongul, Akademi Kitabevi, Izmir 2001, 268 s + 192 s.

¹² В своем произведении Ахмед Деде взял себе на заметку «Правила для историка», описанные мусульманским ученым Таджедином ас-Сюбки (умер в 771/1370), знаменитым автором биографий шафиитских ученых, согласно которому историк должен обладать следующими характеристиками:

1. Давая оценку историческим событиям, историк должен быть объективен и верен своему слову.
2. Излагая слова других, историк должен передавать их без каких-либо изменений. Недопустима передача смысла чужих слов своими словами. Достоверность передаваемых слов должна быть проверена.
3. Историк обязательно должен указать, у кого и при каких обстоятельствах позаимствовал приводимые слова.
4. Историк должен быть хорошим истолкователем, должен понимать события ясно и верно, должен уметь компоновать данные. Потому что если историк обладает нужными сведениями, но не может их правильно преподнести, то его произведение не будет иметь успеха.

Двухтомный экземпляр этого произведения, написанный самим автором, хранится в библиотеке Нуруосмания под номерами 3171–3172. Другой экземпляр произведения, который был переписан с экземпляра, хранящегося в библиотеке Нуруосмания, тоже в двух томах, хранится под номерами 2954/1–2 в библиотеке музея Дворца Топкапы среди книг Ахмеда III. Кроме вышеупомянутых, экземпляры книги есть также в библиотеке Сулеймания в 3-х томах под номерами 2101, 2102, 2103; в библиотеке Баязида в 2-х томах под номерами 5019–5020; в библиотеке Рашида Эфенди в городе Кайсери в 2-х томах под номером 913/1–2 и в библиотеке Султана Селима в городе Эдирне в 4-х томах под номерами 1495–1498.

Произведение Ахмеда Деде исследовали такие ученые, как Хаммер, Карл Брокельман, Франц Бабингер, Заки Валиди Тоган, Таййиб Гёкбилгин и Нихаль Атсыз.

Из изданной в новом переводе на турецкий язык «Истории сельджуков» мы решили дать несколько извлечений¹³. Несмотря на незначительность по объему, все же его данные представляют большой интерес. Видно, что Ахмед Деде пользовался оригинальными источниками. Описывая известные события, он вместе с тем дает и интересные моменты, коими например, являются сообщения о миссионерской деятельности в Добрудже мусульман из Золотой Орды. Безусловно, интересным является и сообщение о том, что Берке-хан был женат на одной из сельджукских принцесс. В общем, эти данные достаточно важны для понимания политики первых джучидов на территории Анатолии, которую они считали принадлежавшей себе и боролись за нее с имперскими наместниками, а затем с государством Ильханов.

С. 91.

«... султан послал Шамседина Мухаммеда эль-Исфахани к завоевателю кыпчакских степей и земель Руси – к Великому Хану (Бату хану), происходившему из династии Чингизхана. Чтобы заручиться поддержкой хана и близостью с ним усилить свое положение, султан вместе с Шамседдином послал хану дорогие подарки и изящные дары, тем самым заявив о своей покорности. Шамседдин получил важный пост при хане. Он был назначен наместником (наибом) хана в Анатолийском (Сельджукском) государстве. Получив прозвище «Nizamü'l-mülk ve Salahü'l-alem», Шамседдин был отправлен в Анатолию».

С. 95.

«Пока высшие чины государства занимались этими мерами, от Великого Хана (Бату) прибыл посол. Хан занимался расследованием причин убийства Сахиба Шамседдина и вызывал к себе султана. Они не знали, как ответить на это приглашение хана. Собрав всех эмиров, они поехали в Кайсери, чтобы посоветоваться с ними по этому вопросу. По их прибытию в Кайсери, умер melikü'l-ümera (Великий царь) Джелаледдин Каратай».

С. 96.

«Под воздействием случившегося, султаны и высшие чины государства оказались в еще большем смятении. Они пришли к единому мнению, что к хану вместо султана нужно отправить брата султана – Алаэддина Кейкубата – в сопровождении группы эмиров и с письмом от султана, в котором излагались уважительные причины невозможности его личного приезда к хану. После этого, Алаэддина Кейкубата морем отправили в кыпчакскую степь в ставку Великого Хана».

С. 102

«Пока Рукнеддин путешествовал между этими городами, к нему прибыл некий Сахиб Шамседдин Махмуд Туграи, который был известен под именем «Ибн Баба». Этот человек вместе с Алаэддином Кейкубатом ездил к Великому Хану (Бату). После неожиданной смерти Алаэддина в дороге, Сахиб отправился к Менгу-хану. Причиной такого поведения Сахиба было то, что он сбежал из тюрьмы в Анталии, куда был помещен после смещения с поста визиря. Сахиб Шамседдин оставался при Менгу-хане до тех пор, пока до Менгу не дошли новости о том, что Султан Иззеддин Кейкавус поднял восстание и сражается с Байджу-нояном на равнине Каравансарай (Алаэддин) в окрестностях Аксарая».

С. 107.

«Когда об этом событии стало известно тете (со стороны) Султана Иззеддина, а она была женой Берке-хана – правителя кыпчакских степей, она попросила хана о помощи. Хан внял просьбе жены и отправил ей на выручку монгольское войско под командованием одного из лучших своих эмиров – Кутлуг Мелика. Он хорошо знал состояние византийских городов. Кутлуг вступил в Византию, спас Султана с его двумя сыновьями, матерью, сестрой и другими людьми и благополучно возвратил их Береке-хану. Между тем хан подготовил для Султана

¹³ Перевод с турецкого языка И.М.Миргалеева.

Иззеддина войско и решил отправить его на родину. Однако в тот момент, когда Султан Иззеддин и Береке-хан собирались встретиться, последний неожиданно умер. Сыновья и люди Береке-хана, посчитав приход Султана дурным знаком, не пустили его в город Сарай, являвшимся центром его султаната. В качестве икты ему был дан город Солхат на берегу Крыма. Иззеддин Кейкавус жил там в унижении и бедности до конца своих дней. Умер он примерно в 678 (1279/1280) или в 679 (1280/1281) году. В Кыпчакских степях он жил приблизительно 18 лет».

С. 108

«Все 18 лет, проведенные Султаном Иззеддином Кейкавусом в Кыпчакских степях, он жил в постоянной нужде. Горе наваливалось на него одно за другим, он много страдал; болезням и страданиям не было конца. Когда он уже стал предчувствовать свою скорую кончину, он позвал к себе обоих сыновей: Гияседдина Месуда и Рукнеддина Гейюмерса. Старшему сыну – наследнику престола – он дал следующие наставления: «Сынок! Трудности, мучения, ловушки и унижение пребывания на чужбине, покинув великий султанат, – все эти беды, приключившиеся со мной, возникли от того, что я разговаривал с позорными и подлыми людьми; приближал к себе неопытных, низких и расточительных людей; опытных, благородных и умных же людей от себя отдалял. Если ты хочешь стать правителем или занять другой высокий пост и не хочешь, чтобы с тобой приключились те же беды, что и со мной, ни в коем случае не дружи с простыми, невежественными и расточительными людьми». Султан завещал ему вернуться на Родину и напрямую навещать Ильхана. В случае если ему удастся получить власть над государством, Султан завещал сыну перевести его останки в Конью и похоронить их по соседству с гробницами дедов. Он дал сыну еще несколько советов нужных для хорошего правителя. После этих наставлений примерно в 678 (1278/1279) или в 679 (1280/1281) году он умер в одном из Кыпчакских городов на берегу Крымского моря – Солхате. Оба сына остались здесь в уничтожительной жизни и горестной тоске на чужбине. Младший из них – Рукнеддин Гейюмерс – тайно переправился через Черное море и дошел до Кастамону. Однако его узнали и поймали. Он и отсюда попробовал бежать, однако ему этого не удалось. Он был пойман и заключен в крепость».

С. 110

«Сары Салтук из города в город ездил с проповедью. Из-за его чудотворных способностей ему верили как мусульмане, так и кяфиры. Вместе с Иззеддином Кейкавусом и он перебрался в Крым. С ним вместе было много туркменских семей, наряду с которыми были шатры и других национальностей. После смерти Иззеддина этот Шейх Сары Салтук попросил хана позволить им вместе с туркменами поехать в Добруджу распространять ислам. Хан дал свое согласие. Примерно в 680 (1281/1282) году Шейх Сары Салтук вместе с туркменами по суше добрался в Добруджу. Эта область стала населенной мусульманами. Сары Салтук порой занимался малым джихадом, а иногда большим джихадом, как например, преподавание ученикам. До самой смерти он вел джихад против кяфиров и язычников. Мусульмане оставались на этих землях пока среди анатолийских мусульман не увеличилось количество беспорядков, и не пало государство анатолийских сельджуков. После этого мусульмане, боясь нашествия неверных, под главенством Халил Эдже приблизительно в 700 (1300/1301) году перекочевали в область Анатолии – Караси.

Потом Гияседдин Месуд – сын Иззеддина Кейкавуса – выполняя завещание отца, решил перебраться на родину своих предков. Вместе с оставшимися людьми своего отца он сел на корабль, и они отплыли к берегам Синопа».

С. 111

«Он потребовал освободить своего брата, заточенного в крепости Кастамону. Эмир города освободил его брата. Абака-хан оказал им очень радужный и хороший прием».

Список источников и литературы

Ахмед Деде Мунеджимбаши. Перевод В.Г.Тизенгаузена. /Рукопись/. СФ ИВ РАН. Фонд 52. Опись 1. Дело 14. ЛЛ. 115–126.

Зайцев И.В. Астраханское ханство. 2-е изд., испр. – М.: Вост. лит., 2006. – 303 с.

Зайцев И.В. Крымская историографическая традиция XV–XIX веков. Пути развития. Рукописи, тексты и источники. – М.: Восточная литература, 2009. – 304 с., илл.

Зайцев И.В. Между Москвой и Стамбулом. Джучидские государства, Москва и Османская империя (нач. XV – пер. пол. XVI вв.). – М.: Фонд Сорос (Россия), 2004. – 216 с.

Крымские Ханские ярлыки // ЗООИД. Том 2. – Одесса, 1848. – С. 675–679.

Миргалеев И.М. К вопросу об использовании письменных источников по истории Улуса Джучи: Сборник материалов итоговых конференций мол

дых ученых и аспирантов за 1999–2000 г. / Редколлегия: Р.С. Хакимов и др. – Казань: Изд-во «Мастер-Лайн», 2001. – С. 186–188.

Миргалеев И.М. Материалы по истории войн Золотой Орды с империей Тимура. – Казань: Институт истории АН РТ, 2007. – 108 с.

Миргалеев И.М. Политическая история Золотой Орды периода правления Токтамыш-хана. – Казань: Алма-Лит, 2003. – 164 с.

Миргалеев И.М. Проблема антитимуровского союза Золотой Орды, Османской империи и мамлюков в арабской и турецкой историографии // Общество, государство, личность: проблемы взаимодействия в условиях рыночной экономики: Материалы VII межвузовской научно-практической конференции (27–28 апреля 2006 г.). – В 2-х ч. – Ч. 2. – Казань: Академия управления «ТИСБИ», 2006. – С. 50–53.

Миргалеев И.М., Камалов И.Х. К вопросу о взаимоотношениях Золотой Орды с Османской империей // Золотоордынская цивилизация. Сборник статей. Выпуск 1. – Казань: Институт истории им. Ш.Марджани АН РТ, 2008. – С. 87–94.

Негри А. Извлечение из Турецкой рукописи Общества, содержащей историю Крымских ханов // ЗООИД. Том 1. – Одесса, 1844. – С. 379–392.

Султанов Т.И. Письма золотоордынских ханов // Тюркологический сборник. 1975. – М.: Изд-во «Наука», 1978. – С. 234–251.

Тизенгаузен В.Г. Сборник материалов, относящихся к истории Золотой Орды. Извлечения из сочинений арабских. Т. I. – Спб.: тип-я ИАН, 1884. – 564 с.

Тизенгаузен В.Г. Сборник материалов, относящихся к истории Золотой Орды. Т. II. Извлечения из персидских сочинений, собранные В.Г. Тизенгаузеном и обработанные А.А.Ромаскевичем и С.Л.Волыным. – М. – Л.: Изд-во АН СССР, 1941. – 308 с.

Усманов М.А. Татарские исторические источники XVII–XVIII вв. – Казань: Изд-во Казанского ун-та, 1972. – 224 с.

Abdülgaffar Kırımı, Umdetü't-Tevarih, 1747. İstanbul Süleymaniye Kütüphanesi, Esad Efendi Yazmalar Koleksiyonu, No: 2331 (Рукопись).

Velyaminov-Zernov V.V. Kırım Yurtına ve Ol Taraf-larına Dair Bolgan Yarlıklar ve Hatlar. Kırım Hanlığı Tarihine Dair Kaynaklar, haz. A. Melek Özyetgin – İlyas Kamalov, Türk Tarih Kurumu, Ankara 2010. – XLXII, XI, 941 s.

İnür Mirgaleyev. Altın Orda, Osmanlı ve Memlûklerin Aksak Timur'a Karşı Birlik Kurma Meselesine Dair // Karadeniz Araştırmaları Dergisi. 25. Sayı, Bahar 2010. – S. 51–57.

İlyas Kamalov, İnür Mirgaleyev. Altı Orda – Osmanlı munasebetleri // Akademik Bakış, cilt 2, sayı 3, 2008. – S. 187–198.

Munecçimbasi Ahmed b. Lutfullah, Camiud'-Duvel. Selcuklular Tarihi, I, Horasan-İrak-Kirman ve Suriye Selcuklulari, yayınlayan Ali Ongul, Akademi Kitabevi, İzmir 2000, 272 s. + 198 s (tekst).

Munecçimbasi Ahmed b. Lutfullah, Camiud'-Duvel. Selcuklular Tarihi, I, Anadolu Selcuklulari ve Beylikler, yayınlayan Ali Ongul, Akademi Kitabevi, İzmir 2001, 268 s + 192 s (tekst).

Сокращения

АН СССР – Академия наук СССР

ЗООИД – Записки Одесского Общества истории и древностей

СФ ИВ РАН Санкт-Петербургский филиал Института востоковедения Российской академии наук

ABSTRACT

İnür M. Mirgaleyev

**“Djami al-duval” Munedjimbashi Ahmed Dede.
About question of studying Turkish sources in
Golden Horde history**

In the research author writes about importance of study Turkish sources for Golden Horde history. Noticing that Turkish sources are official sources, written by royal historians, and written not only by use of Muslim works in history, but as well as chancellery's documents and Ottoman empire's archives.

One of the most interesting works is voluminous research of “Djami al-duval” Munedjimbashi Ahmed Dede ottoman historian of XVII century. You can find here abstracts with interesting information about Batu and Berke, from “History of Seljuk”, published in Turkey, this information is very important to understand policy of first Djuchi's in Anatoly territory, which was in their thought their own and fight against deputies Mongol empire, and after a while against ilkhan's state.

Русские войска в золотоордынских военных кампаниях (к вопросу о статусе вассальных правителей в государствах Чингизидов)

Многовековая история взаимоотношений Золотой Орды и русских земель включала не только периоды вооруженного противостояния, но и многочисленные примеры военного сотрудничества. Из русских летописей хорошо известны случаи, когда русские князья привлекали ордынские войска к своей междоусобной борьбе – «наводили татар» друг на друга. Однако в рамках настоящей статьи мы намерены рассмотреть противоположные случаи – использование русских войск в боевых действиях самой Золотой Орды.

Привлечение «иностранных контингентов» из числа вассальных государств монгольскими правителями имело место еще в эпоху Чингиз-хана и его преемников. Так, например, после победы над тангутским государством Ся в 1209 г. Чингиз-хан заключил с тангутским императором договор, согласно которому последний признавал себя вассалом монгольского хана и обязывался вести военные действия против чжурчженской империи Цзинь¹. Вел боевые действия против чжурженей и Елюй Люгэ, потомок киданьской династии Ляо, с 1211 г. провозгласивший себя ваном на полуострове Ляодун и с 1212 г. также признавший вассалитет от Чингиз-хана².

Использовались войска вассальных правителей и кампаниях преемников Чингиз-хана. Так, например, во время похода на Восточную и Центральную Европу, согласно китайской династийной хронике «Юань ши», монголы привлекли к боевым действиям своих новых вассалов: «Субэтай выбрал из хабици войско и пятьдесят с лишним человек [их] королей, которые усердно работали на него». Исследователи обоснованно отождествляют этих «хабици» с болгарскими, буртасскими, мордовскими племенами Поволжья, подчинившимися монголам в 1235–1237 гг.³. А термином «король» (у «Рашид ад-Дина – «келар») – соот-

ветственно их князей, признавших вассалитет от монгольского хана⁴.

Аналогичным образом использовали войска вассальных правителей персидские ильханы. Так, в походе Хулагу на Багдад и далее на Ближний Восток участвовали войска Гетума, царя Киликийской Армении и его зятя Боэмунда Антиохийского⁵. В дальнейшем Хулагуиды также использовали «иностранные контингенты», в частности – войска грузинских царей для войны с малоазиатскими противниками и хорасанских правителей из династии Куртов для покорения Систана⁶.

Великий хан Хубилай, подчинив себе Корею, использовал ее войска для завоевания Японии в 1281 г. Корейский флот действовал самостоятельно, что отчасти вызвало отсутствие единой координации войск и, в конечном счете, стало одной из причин неудачи японской кампании Хубилая⁷. В 1260-е гг. золотоордынский темник Ногай вел военные действия против Византии совместно с вассалом Золотой Орды – болгарским царем Константином Асенем⁸.

Чем же статус вассальных войск отличался от статуса покоренных народов, которые должны были поставлять воинов для армии монгольских правителей? Прежде всего, войска вассальных правителей не смешивались с собственно монгольскими вооруженными силами и оставались под командованием своих собст-

⁴ Рашид ад-Дин. Сборник летописей. Т. II. М.; Л., 1960. – С. 37; Храпачевский Р.П. Военная держава Чингисхана. – С. 381.

⁵ Киракос Гандзакец. История Армении. М., 1976. – С. 227; Кутлер Б. История крестовых походов. Ростов-на-Дону, 1995. – С. 454; Христианский мир и «Великая монгольская империя». СПб., 2002. – С. 286.

⁶ Анонимный грузинский «Хронограф» XIV в. Вып. I. Текст. М., 2005. – С. 120; Тарих-и Систан («История Систана»). М., 1974. – С. 372.

⁷ См. подробнее: Россabi М. Золотой век империи монголов. СПб., 2009. – С. 323; Мэн Д. Хубилай. От Ксанаду до сверхдержавы. М., 2008. – С. 284–286.

⁸ Георгий Пахимер. История о Михаиле и Андроник Палеологах. СПб., 1862. – С. 210; Римская история Никифора Григоры, начинающаяся со взятия Константинополья латинянами. СПб., 1862. – С. 94–95; Почекаев Р.Ю. Цари ордынские. Биографии ханов и правителей Золотой Орды. СПб., 2010. – С. 50–51.

¹ Кычанов Е.И. История тангутского государства. СПб., 2008. – С. 672.

² См. подробнее: Храпачевский Р.П. Военная держава Чингисхана. М., 2004. – С. 291.

³ Храпачевский Р.П. Военная держава Чингисхана. – С. 381–382.

венных правителей или полководцев. Т.е. вассальные правители не только обязывались предоставлять войска для военных предприятий ханов, но и имели право сами их возглавлять (или оставлять под командованием своих военачальников). Во-вторых, чаще всего они действовали самостоятельно, выполняя определенные поручения в рамках общей военной кампании. В-третьих, они могли рассчитывать на некое вознаграждение, а не на долю добычи на общих основаниях, которую получали монгольские воины в соответствии с обычаями и военным законодательством Чингиз-хана и его преемников. По-видимому, все эти условия оговаривались в специальных ярлыках-договорах, которые ханы-Чингизиды заключали со своими вассалами. На наш взгляд, именно таким статусом обладали и войска русских князей, которые участвовали в золотоордынских военных предприятиях⁹. Для иллюстрации рассмотрим наиболее известные примеры участия русских войск в войнах ханов Золотой Орды.

Наверное, самый ранний пример – это участие войск галицко-волинских князей в походе золотоордынского полководца Бурундая на Литву в 1260 г.¹⁰. Тогда Лев, сын галицкого князя Даниила, и его дядя Василько, князь Волыни, во главе своих войск вместе с ордынцами совершили набег на литовские владения в качестве вассалов и союзников Золотой Орды. Собственно, само участие в этом набеге ордынских войск должно было стать свидетельством признания себя вассалами и союзниками Орды – на это указывают обращенные к князю Даниилу слова Бурундая, приписываемые ему летописцем: «Иду на Литву; оже еси ширень, поиди со мной»¹¹. Как известно, совместный поход ордынских и южнорусских войск на Литву послужил для Бурундая всего лишь поводом для дальнейшего укрепления ордынского владычества в Юго-Западной Руси, которое значительно поколебалось в последние

годы правления Бату)¹². Тем не менее эти совместные военные действия ордынских войск стали, наверное, первым прецедентом для дальнейшего задействования русских князей в ханских военных предприятиях.

Увидев возможности и преимущества использования русских войск, золотоордынский правитель Берке, согласно летописным источникам, вознамерился привлечь их и к своей войне с Ираном. Однако, в соответствии с древнерусской житийной традицией, великому князю Александру Невскому удалось «отмолить» своих подданных от участия в столь дальних походах¹³. Можно с уверенностью утверждать, что русские войска никогда не использовались вдали от территории Руси, в ордынских походах против дальних государств¹⁴.

Тем не менее русские войска продолжали использоваться в золотоордынских военных кампаниях, правда, чаще всего в тех случаях, когда боевые действия велись в регионах, представлявших определенный стратегический интерес и для самих русских князей. Так, например, своеобразным продолжением военного сотрудничества Золотой Орды и южнорусских князей в военной сфере можно считать совместные походы войск Ногая с Львом Галицким, Романом Брянским и другими князьями Южной Руси на Литву, Польшу и Венгрию в 1275–1288 гг.¹⁵. С одной стороны, речь шла о выполнении вассального долга по отношению к золотоордынским ханам (фактически – по

¹² См. подробнее: *Почекаев Р.Ю.* 1) Батый. Хан, который не был ханом. М.; СПб., 2006. – С. 264–266; 2) Цари ордынские. – С. 22–26.

¹³ Повесть о житии Александра Невского // *Воинские повести Древней Руси.* Л., 1985. – С. 134.

¹⁴ Экзотические сообщения о боевых действиях русских войск, которые якобы сражались на Яве т.е. Японии, когда хан Хубилай старался себе эти страны, принадлежат публицистам и не подтверждаются фактами (см. подробнее: *Кучкин В.А.* Русь под игом: как это было? М., 1991. – С. 4, 6–7). Более достоверные известия о русской гвардии – телохранителях Ток-Тэмуре, императора династии Юань (см., напр.: *Серебрянников И.И.* Русские в гвардии китайских императоров // *Новая заря (Харбин).* 1938. 6 авг.; *Вершинский А.* Лейб-гвардия Поднебесной // *Алфавит.* 2000. № 4) также не могут служить таким примером: эту гвардию составляли не войска русских вассальных правителей Золотой Орды, а пленники, захваченные во время ордынских набегов на Русь и впоследствии «подаренные» ханом Узбеком своему китайскому родственнику и номинальному сюзеру (Почекаев Р.Ю. Сведения о Золотой Орде в «Книге о великом хане» // *Тюркологический сборник.* 2006. М., 2007. – С. 270).

¹⁵ Полное собрание русских летописей. Т. II. – С. 211, 345–347; Полное собрание русских летописей. Т. XXV. Московский летописный свод конца XV в. М.; Л., 1949. – С. 151, 156. См. также: *Пашуто В.Т.* Очерки по истории Галицко-Волинской Руси. М., 1950. – С. 298–299; *Полубояринова М.Д.* Русские люди в Золотой Орде. – С. 42.

⁹ В рамках настоящего исследования мы не рассматриваем примеры использования русских пленных в золотоордынских войсках (о них см. подробнее: *Полубояринова М.Д.* Русские люди в Золотой Орде. М., 1978. – С. 40–41).

¹⁰ Полное собрание русских летописей. Т. II. Ипатьевская летопись. СПб., 1843. – С. 197. Мы не включаем в число рассматриваемых примеров участие русских в походе войск Бату на Польшу и Венгрию в 1241–1242 гг.: во-первых, нет сведений, что эти русские возглавлялись своими предводителями и представляли собой отдельные воинские подразделения; во-вторых, на тот момент русские земли еще не признали вассалитет от Золотой Орды. Полное собрание русских летописей. Т. II. – С. 197.

отношению к Ногаю, с 1280 г. являвшемуся всесильным временщиком в Золотой Орде), с другой – эти походы и для самих князей были небезвыгодны – как с точки зрения захвата добычи, так и для решения политических проблем. Например, Лев Данилович Галицкий в это время претендовал на Люблинскую волость Польши, и союз с Ордой позволял ему надеяться на ее включение в состав своих владений¹⁶.

Одним из самых известных совместных походов золотоордынских и русских войск стал поход против ясов (аланов) в 1277–1278 гг., закончившийся взятием их столицы Джулата («Дедаков» русских летописей). Сведения об этом походе, на наш взгляд, позволяют с полной уверенностью говорить, что речь идет не просто о предоставлении войск русскими князьями Золотой Орде, а именно о совместной военной акции. Во-первых, летописцы приводят полный список князей, участвовавших в этом походе со своими войсками. Во-вторых, именно русские дружины взяли Джулат, т.е. вели самостоятельные боевые действия. В-третьих, хан Менгу-Тимур по итогам кампании «добре почти князи Руские и похвали их вельми и одаривъ их отпусти въ свою отчину», т.е. выплатил им соответствующее вознаграждение, предусмотренное, видимо, ранее заключенным соглашением¹⁷. Помимо желания установить (или сохранить) добрые отношения с ханом и ордынской знатью русские князья решали в рамках этого похода и собственные политические задачи: со времен существования Тмутараканского княжества князья Рюриковичи имели стратегические интересы на Северном Кавказе¹⁸, и этот поход позволил им решить ряд проблем, которые создавали здесь русским аланы.

Весьма малоизвестной совместной военной акцией русских и ордынских войск является противостояние литовской агрессии на р. Ирпень в 1320 г., когда русские и ордынские войска понесли поражение от войск великого князя литовского Гедимина, а Киев и Волынь вошли в состав Великого княжества Литовского. Сведения об этом событии весьма противоречивы: по одним источникам это было чисто русско-литовское противостояние¹⁹, по другим – литовцам противостояли только ордынские войска

под командованием эмиров Тимура и Даулата²⁰. Однако, на наш взгляд, речь шла именно о совместных военных действиях русских князей и ордынских эмиров, имевших здесь свои интересы; однако события эти не получили надлежащего освещения в исторических источниках из-за того, что союзники понесли поражение.

Весьма специфическим и противоречивым примером совместной военной акции является разгром Твери в 1327 г. С одной стороны, это была карательная акция ордынских войск, совершенная по приказу хана Узбека, двоюродный брат которого Шевкал (Чолхан) был убит во время тверского восстания²¹. Однако, с другой стороны, в походе приняли самое активное участие войска московского князя Ивана Калиты, который, таким образом, не только выполнял вассальный долг по отношению к Узбеку, но и преследовал собственные политические интересы – разгром Твери, давнего соперника Москвы, и лишение местного князя Александра великокняжеского титула (который, кстати, годом позже достался именно Ивану Московскому)²². Не следует также забывать и о том, что за свое содействие в разгроме Твери московские войска также получили значительную часть добычи и тверских пленников, что также, на наш взгляд, позволяет отнести этот поход к числу совместных союзнических действий ордынских и русских войск.

В 1339 г. состоялся совместный поход войск Золотой Орды под командованием Тоглу-бая и дружин князей Ивана Калиты, Ивана Коротопола Рязанского и Ивана Друцкого на Смоленск, князья которого к этому времени стали проявлять стремление поменять зависимость от Золотой Орды на подчинение литовскому князю²³. Нет нужды говорить, что не только хан Узбек, но и русские князья были заинтересованы в сохранении прежнего статуса Смоленска, а не в его переходе под власть враждебной Литвы.

В ряде случаев русские войска по приказу золотоордынских ханов вообще вели самосто-

¹⁶ Полное собрание русских летописей. Т. II. – С. 217; Пауто В.Т. Очерки по истории Галицко-Волынской Руси. – С. 301–302.

¹⁷ Полное собрание русских летописей. Т. XXV. – С. 152.

¹⁸ См.: Гадло А.В. Этническая история Северного Кавказа X–XIII вв. СПб., 1994. – С. 138 и след.

¹⁹ См., напр.: Соловьев С.М. История России с древнейших времен. Тт. 3–4. М., 1988. – С. 236, 333.

²⁰ Кониский Г. История русов или Малой России. М., 1846. Ч. II. – С. 2.

²¹ Полное собрание русских летописей. Т. XV. Летописный сборник, именуемый Тверской летописью. СПб., 1863. Ст. 415–417; Карамзин Н.М. История государства Российского. Т. IV. М., 1992. – С. 120–122.

²² См.: Борисов Н.С. Иван Калита. М., 2005. – С. 163–164; Черный В.Д. Куликовская битва: запечатленная память. М., 2008. – С. 45.

²³ Полное собрание русских летописей. Т. XXV. – С. 172. См. также: Почекаев Р.Ю. Цари ордынские. С. 99; Черный В.Д. Куликовская битва. – С. 46.

тельные военные кампании в интересах Орды. Так, например, в 1360 г. в Костроме войска московского и суздальского князей по приказу золотоордынского хана Хызра захватили новгородских ушкуйников, терзавших набегами ордынские города Поволжья²⁴. Не следует видеть в ушкуйниках борцов с ордынским «игмом» и осуждать русских князей за «сговор с врагами отечества»: дело в том, что эти самые ушкуйники были самыми обыкновенными волжскими пиратами, зачастую не делавшими различий между ордынскими и русскими поселениями и купеческими кораблями или караванами²⁵. Поэтому ликвидация этой новгородской вольницы была проведена в интересах также и русских князей, которые теперь могли не беспокоиться за безопасность Волжского торгового пути.

Наиболее же яркие и известные примеры привлечения русских войск золотоордынскими ханами – два похода на Булгар.

Первый из них, совершенный в 1370 г., вполне однозначно воспринимается исследователями: по приказу золотоордынского временщика Мамая и в сопровождении его посла Хаджи-ходжи («Ачи-хожи» русских летописей) войска Дмитрия Ивановича Московского и его тестя Дмитрия Константиновича Суздальско-Нижегородского осадили Булгар и заставили его правителя Асана (Исана), сторонника пришлых сарайских ханов, признать сюзеренитет Мухаммада(-Булака), законного хана Золотой Орды из рода Бату, являвшегося ставленником Мамая²⁶. Этот пример в полной мере соответствует и другим рассмотренным нами примерам участия русских войск в ордынских военных кампаниях в качестве вассалов-союзников золотоордынских монархов. Единственная особенность – это (как и в случае с уничтожением ушкуйников) отсутствие собственно ордынских войск: вся операция была проведена самими русскими.

Гораздо более противоречивым представляется второй булгарский поход русских (тех же московских и суздальско-нижегородских) войск, совершенный в 1376 (или начале 1377) г. и также закончившийся сдачей Булгара, которым управлял все тот же «князь Асан» (Исан). Русские летописи описывают этот поход

подробно, но при этом недостаточно внятно, в связи с чем современные исследователи имеют довольно широкую свободу самостоятельного истолкования этих событий. В результате в исторической науке закрепилось мнение, что этот поход русские князья совершили по собственной инициативе, захватили Булгар и поставили там собственных «даругу» и «таможника»²⁷.

Кажется, только А.П.Григорьев позволил себе усомниться в традиционной трактовке этих событий и предположить, что поход был совершен русскими войсками по поручению сарайского хана Каганбека²⁸. А между тем в пользу такого развития событий имеется значительное число доводов.

В пользу «русской инициативы» похода на Булгар 1376 г. имеется единственный (хотя и веский для исследователей) аргумент – древнерусские летописцы ничего не сообщают о роли ордынцев в этом походе и приказе хана русским вассалам и т.п.²⁹. Каковы же аргументы в пользу версии А.П.Григорьева?

Во-первых, сам факт совместного участия в походе московских и нижегородских войск заставляет предположить, что не обошлось без «третьей силы», организовавшей этот поход. Не секрет, что отношения между Москвой и Суздальско-Нижегородским княжеством были достаточно напряженными: Дмитрий Иванович Московский и Дмитрий Константинович Суздальский в течение первой половины 1360-х гг. боролись за великокняжеский стол, и результат этой борьбы – победа Москвы – совершенно не удовлетворил Суздаль. Несмотря на то, что московский князь Дмитрий вскоре женился на дочери Дмитрия Суздальского, отношения между княжествами продолжали оставаться напряженными (свидетельство тому – активное участие сыновей Дмитрия Константиновича в осаде и взятии Москвы Токтамышем в 1382 г.). И Московское, и Нижегородское княжества имели стратегические интересы в Поволжье, и в связи с этим возникает вопрос: при равном участии в завоевании Булгара какое княжество должно было получить над ним контроль? Вряд ли каждый из князей с готовностью уступил бы другому. Но если допустить, что поход осуществлялся по приказанию хана Золотой Орды, то все спорные моменты снимаются.

²⁴ Полное собрание русских летописей. Т. XXV. – С. 181.

²⁵ См., напр.: Селезнев Ю. Ответный удар. Русские нападения на Золотую Орду // Родина. 2003. № 11. – С. 95; Martin J. Les *uškujniki* de Novgorod: Marchands ou pirates? // Cahiers du monde russe et soviétique, 1975. Vol. XVI. № 1. P. 9–11.

²⁶ Полное собрание русских летописей. Т. XXV. – С. 185. См. также: Горский А.А. Москва и Орда. М., 2000. – С. 83; Селезнев Ю. Ответный удар. – С. 95.

²⁷ См., напр.: Горский А.А. Москва и Орда. – С. 92–93; Селезнев Ю. Ответный удар. – С. 95–96; Martin J. Les *uškujniki* de Novgorod. P. 8.

²⁸ Григорьев А.П. Сборник ханских ярлыков русским митрополитам: Источниковедческий анализ золотоордынских документов. СПб., 2004. – С. 169–170.

²⁹ Полное собрание русских летописей. Т. XXV. – С. 192.

Во-вторых, факт назначения в городе даруги и таможенника также, на наш взгляд, свидетельствует о том, что поход совершался по приказу хана Золотой Орды. Исследователи высказывают предположение, что русские князья назначили «традиционных» для ордынского Поволжья чиновников, чтобы сохранить местную административную систему – так было удобнее управлять завоеванным городом³⁰. Однако если мы проследим политику русских государей по присоединению Поволжья даже и в более поздние времена, мы убедимся, что они первым делом назначали в качестве правителей собственных воевод, а не сохраняли местных даруг, градоправителей и пр. Несомненно, речь шла о том, чтобы заменить администрацию, признававшую власть Мамаю и «его» хана Мухаммада(-Булака), ставленниками сарайского хана Каганбека. Вероятно, тогда же был смещен и болгарский наместник Асан (Исан), которого также сменил правитель, утвержденный Каганбеком.

Наконец, последний аргумент в пользу версии А.П.Григорьева – это то, что ни летописи, ни другие источники ничего не сообщают об отвоевании Булгара у русских князей ордынцами. А ведь город еще в течение длительного времени оставался под властью Золотой Орды, а затем и Казанского ханства³¹! Следовательно, власть ордынских ханов в Булгаре никакими русскими завоеваниями и не прерывалась.

Почему же летописцы говорят о захвате русскими Булгара «для себя», ничего не упоминая о ханском приказе? Думается, объяснение лежит в политической ситуации, во время которой составлялись русские летописи, сохранившие сведения об этом походе. Наиболее ранние из них датируются концом XV в., когда Иван III уже начал политику покорения бывших ордынских владений и даже установил протекторат над Казанским ханством. Соответственно, задачей летописцев стало «удревнение» прав московских государей на захваченные земли, и они представили захват Булгара как первое завоевание москвичами владения в Поволжье, превратив поход по приказу сарайского хана в личную инициативу русских князей – прежде всего, московских, а его чинов-

ников соответственно – в ставленников «князя великого».

Следующий вопрос, связанный с походом 1376 г., – это причина рейда Арабшаха, двоюродного брата и военачальника Каганбека, против русских княжеств, закончившегося, правда, разгромом русских на р. Пьяне войсками Мамаю, бесцеремонно перехватившими у Арабшаха победу и добычу. Если русские осуществили поход на Булгар по приказу Каганбека, почему же он организовал годом позже карательный поход против них? Думается, что и в данном случае следует согласиться с А.П.Григорьевым: согласно летописным источникам, русские взяли с Булгара «откуп» в размере 5000 рублей, что противоречило ханскому приказу³². На наш взгляд, взятие этого «откупа» могло явиться существенным нарушением условий ярлыка-договора о совместных боевых действиях Золотой Орды и русских княжеств (вероятно, предусматривающего размеры и порядок вознаграждения русским князьям за их помощь), что и повлекло карательный рейд. Суровые наказания вассалов за неисполнение союзных военных договоров встречались и ранее. Так, например, когда Чингиз-хан собирался в поход на Хорезм, он отправил своему вассалу тангутскому императору приказ выступить вместе с ним, но вместо присылки войск получил дерзкий ответ: «Не имеешь силы, так незачем и ханом быть!». Результат этого нарушения договора известен: после разгрома хорезм-шаха Мухаммада Чингиз-хан обрушился на государство тангутов и к 1227 г. покончил с ним³³. Поэтому неудивительно, что самовольное взимание русскими контрибуции с владений своего сюзерена, ордынского хана, также было воспринято как нарушение ярлыка-договора и вызвало карательный поход Арабшаха.

После разгрома войск Мамаю на Куликовом поле золотоордынские ханы, даже восстановив сюзеренитет над Русью, практически прекращают практику привлечения русских войск к своим походам. Вряд ли можно счесть за действием русских войск участие в осаде и взятии Москвы Токтамышем в 1382 г. нижегородских князей: они выступали посредниками в переговорном процессе с осажденными, а не активными участниками боевых действий. Несколько позднее Токтамыш пытался привлечь тех же нижегородских князей с их вой-

³⁰ *Трепавлов В.В.* Белый царь. Образ монарха в представлении о подданстве у народов России XV–XVIII вв. М., 2007. – С. 82.

³¹ Историк Чувашии В.Д.Димитриев утверждает, что Булгар в 1377 г. был отвоеван у русских после сарайским Урус-ханом (*Димитриев В.Д.* Мирное присоединение Чувашии к Российскому государству. Чебоксары, 2001. Гл. 1), однако никаких подтверждений в источниках мы не находим.

³² *Григорьев А.П.* Сборник ханских ярлыков русским митрополитам. – С. 170.

³³ *Козин С.А.* Сокровенное сказание. Юань чао би ши. М.: Л., 1941. § 256, 265–268; *Кычанов Е.И.* История тангутского государства. – С. 644, 647–650.

сками к боевым действиям с Тимуром: он вызвал Бориса Константиновича Городецкого с его дружиной, которая даже выступила с ханом в поход, но после тридцатидневного перехода Токтамыш передумал и велел князю дожидаться своего возвращения в Сарае³⁴.

Таким образом, практика привлечения русских войск к ордынским военным операциям к последней четверти XIV в. сошла на нет. По всей видимости, после Куликовской битвы, несмотря на восстановление власти Орды над Русью, ордынские властители уже не могли в полной мере доверять своим русским вассалам.

Однако в целом она сохранилась, хотя состав вассалов-союзников и подвергся значительной трансформации, наиболее ярко проявившейся в поздней Золотой Орде и позднесредневековых государствах Чингизидов. После распада государств имперского типа Чингизиды утратили власть над иностранными государствами, и статус вассалов-союзников стал распространяться на некоторые категории их собственных подданных. В связи с ослаблением централизованной ханской власти резко возросла роль влиятельных членов правящего дома и племенных вождей. В результате прежние подданные, ранее безропотно предоставлявшие войска для ханских военных кампаний (войска эти возглавлялись ханскими же военачальниками, а не собственными племенными вождями), теперь сами возглавляли своих воинов и участвовали в боевых действиях практически автономно, что нередко приводило к крупным военным неудачам. Именно так плачевно закончился поход золотоордынских войск под командованием хана Шейх-Ахмада на Крым зимой 1500/1501 г.: из-за ссоры его брат-соправитель Сайид-Ахмад покинул армию вместе со своими войсками, существенно ослабив силы хана и прервав удачную кампанию. А годом позже, опять же — во время похода Шейх-Ахмада на Крым, от него самовольно ушел его собственный бекляри-бек Таваккул, в обязанности которого входило общее командование боевыми действиями и, следовательно, обеспечение порядка в золотоордынской армии³⁵. Однако Таваккул был не только ханским бекляри-беком, но и предводителем клана Мангытов, а в качестве такового считал себя автономным предводителем войск,

имевшим право принимать самостоятельные решения во время боевых действий.

Приходилось считаться со своими родичами-вассалами даже грозному завоевателю Мухаммаду Шайбани-хану — потомку ханов Золотой Орды, основавшему Бухарское ханство на территории Чагатайского улуса. Несмотря на попытки централизации власти, ему так и не удалось полностью подчинить себе других Шибанидов, и каждая военная кампания узбеков представляла собой параллельные военные операции практически независимых друг от друга воинских соединений, находившихся под командованием своих султанов-военачальников. Не раз Мухаммад Шайбани терпел неудачи из-за того, что его родственники, злоупотребляя положением автономных военачальников, вместо совместного наступления на врага отправляли свои войска на разграбление окрестных селений³⁶. По мнению некоторых исследователей, Мухаммад Шайбани в своем последнем сражении у Мерва (1510 г.) потерпел поражение от превосходящих сил персидского шаха Исмаила и сам погиб, потому что его родичи, недовольные чрезмерными притязаниями хана на власть, задержались с подходом своих войск — несомненно, такого бы не случилось, если бы они являлись ханскими военачальниками, а не предводителями собственных отрядов³⁷. Сохранялась эта система привлечения вассалов и у преемников Мухаммада Шайбани: так, в 1599 г. бухарский хан Пир-Мухаммад II привлек к борьбе с казахским ханом Таваккул-Мухаммадом бухарских вассальных правителей из дома Джанидов (Аштарханидов), которые в качестве вознаграждения получили во владение Самарканд — второй по значению город Бухарского ханства³⁸.

Как видим, практика привлечения вассальных войск для ведения боевых действий, сохранялась не только в Золотой Орде, но и в постордынских государствах. Более того, ее опыт оказался вполне приемлем и для иностранных государей, которым в свое время

³⁶ См., напр.: Камал ад-Дин (Шир-) Али Бинаи. Шайбанинаме («Книга о Шайбани») // Материалы по истории казахских ханств XV–XVIII вв. Алма-Ата, 1969. — С. 123.

³⁷ См.: История народов Узбекистана. Т. 2: От образования государства Шейбанидов до Великой Октябрьской социалистической революции. Ташкент, 1947. — С. 40; Мукминова Р.Г. О некоторых источниках по истории Узбекистана начала XVI в. // Труды Института востоковедения АН УзССР. Вып. 3. Ташкент, 1954. — С. 131.

³⁸ Ахмедов Б.А. О времени и обстоятельствах смены на рубеже XVI–XVII вв. династии Шейбанидов Аштарханидами // Восточное историческое источниковедение и специальные исторические дисциплины. Выпуск 2. М., 1994. — С. 165–166.

³⁴ См. подробнее: Полное собрание русских летописей. Т. XXV. — С. 218; Фетищев С.А. Московская Русь после Дмитрия Донского: 1389–1395 гг. М., 2003. — С. 69.

³⁵ Гайворонский О. Повелители двух материков. Т. 1: Крымские ханы XV–XVI столетий и борьба за наследство Великой Орды. Киев; Бахчисарай, 2007. — С. 75–76; Почекаев Р.Ю. Цари ордынские. — С. 237–238.

удалось стать сюзеренами самих государей-Чингизидов.

Так, например, взаимоотношения московских государей с Касимовским ханством, на наш взгляд, строились как раз по принципу договоров с вассалами-союзниками, предоставлявшими войска для совместных боевых действий. Касимовские правители держали войско в количестве 500 чел., участвовали в боевых действиях Московского государства или даже вели самостоятельные операции (например, противостояние ордынским вторжениям в середине – второй половине XV в.) и получали за это соответствующее вознаграждение. Договорный характер отношений между Москвой и Касимовом не подлежит сомнению: «докончания» между московскими великими (и удельными) князьями и касимовскими ханами неоднократно упоминаются в летописных источниках³⁹.

Надо полагать, аналогичные отношения существовали между османскими султанами и крымскими ханами, которые неоднократно участвовали в боевых действиях Османской империи, причем именно в качестве самостоятельных воинских контингентов, под командованием собственных ханов или султанов из дома Гиреев, на основании соответствующих фирманов султана. Например, хан Девлет-Гирей позволил себе по собственному усмотрению увести свои войска из-под Астрахани во время ее осады 1569 г., что обусловило неудачу турецкой армии и сохранение Астрахани под российской властью⁴⁰. В 1683 г. турецкий главнокомандующий Кара-Мустафа-паша обвинил в неудаче под Варадином (Австрия) крымского хана Мурад-Гирея, также осуществлявшего самостоятельное командование крымскими войсками⁴¹. Практика привлечения Османами войск крымских ханов для совместного участия в боевых действиях в качестве автономных воинских контингентов сохранялась практически до конца XVIII в.

Вышесказанное позволяет сформулировать некоторые выводы относительно статуса пра-

вителей, признававших вассалитет от ханов Золотой Орды (как, впрочем, и других чингизидских государств) и их обязательств перед своими сюзеренами. Несомненно, вассальные правители должны были участвовать в ордынских военных кампаниях, однако в тех из них, которые затрагивали и интересы самих вассальных государств, т.е. преимущественно против пограничных стран. Участие войск вассальных правителей оформлялось особым договором, предусматривавшим, вероятно, количество привлекаемых войск, формат участия в военных действиях, цели и задачи, а также форму и размер вознаграждения. Нарушения этого договора строго карались государями-сюзеренами. Соответственно, предводители войск вассальных государств, сохраняя статус правителей или полководцев своих собственных подданных, вместе с тем на время этих походов приобретали определенное место в ордынской (чингизидской) военной иерархии. Однако вопрос о том, каков был их статус в этом качестве, пока остается открытым: имеющиеся в нашем распоряжении сведения не позволяют дать на него четкий и однозначный ответ⁴².

В заключение следует отметить, что характерная для большинства средневековых государств практика использования войск вассалов-союзников в качестве автономных воинских контингентов в Золотой Орде (и других государствах Чингизидов) была скорее исключением, обусловленным особыми обстоятельствами. Таковым можно счесть, в частности, особый статус вассалов: например, русские княжества в ордынский период сохраняли значительную степень самоуправления, и поэтому их войска не могли быть просто включены в состав ордынской армии. Другим особым обстоятельством могло стать внутреннее состояние государства: так, поздняя Золотая Орда, Бухарское ханство и другие чингизидские государства XV–XVI вв. являлись, по сути, федерацией независимых владений султанов Чингизидов и могущественных племенных предводителей, власть хана над которыми зачастую бывала довольно условной. Естественно, не обладая полной властью над этим

³⁹ См., напр.: *Зимин А.А.* Россия на рубеже XV–XVI столетий. М., 1982. – С. 235; *Рахимзянов Б.Р.* Касимовское ханство (1445–1552 гг.). Очерки истории. Казань, 2009. – С. 57–61.

⁴⁰ [Мурзакевич Н.Н.] РНЕ году генваря в 22-й день писана сия 7185 книга в дому боярина Василия Васильевича Голицына глаголюмая: сия книга история о приходе турецкого и татарского воинства под Астрахань лета от создания мира 7185 от Рождества Христова 1677 // Записки одесского общества истории и древностей, Том 8. 1872. – С. 481; *Гайворонский О.* Повелители двух материков. – С. 251–252.

⁴¹ *Халим Гирай Султан.* Розовый куст ханов, или История Крыма. Симферополь, 2004. – С. 85.

⁴² Мы не разделяем точку зрения Ю.В.Селезнева о том, что русские вассальные правители «автоматически» приобретали статус в Орде, равный их статусу на Руси (*Селезнев Ю.В.* Элита Золотой Орды. Казань, 2009. – С. 1). Несомненно, в каждом конкретном случае статус зависел от реального политического положения того или иного вассального правителя, от числа приведенных им войск, задач, возлагаемых на него в период ведения совместных военных действий, а также и от личных взаимоотношений государя-вассала с ханом и его высшими сановниками.

своими подданными, хан был вынужден выстраивать отношения с ними (в т. ч. и в период военных кампаний) в особом порядке. Таким образом, правовой основой формирования особого статуса войск вассалов-союзников с ханами-Чингизидами в период совместных военных кампаний изначально являлось отсутствие полноты власти хана над такими вассалами, отсутствие у него возможности полновластно распоряжаться вассальными правителями и их подданными.

Список источников и литературы

- Анонимный грузинский «Хронограф» XIV в. / Пер. со старогруз. Г.В. Цулая. Вып. I. Текст. М., 2005.
- Ахмедов Б.А. О времени и обстоятельствах смены на рубеже XVI–XVII вв. династии Шейбанидов Аштарханидами // Восточное историческое источниковедение и специальные исторические дисциплины. Выпуск 2. М., 1994. – С. 161–171.
- Борисов Н.С. Иван Калита. М., 2005.
- Вершинский А. Лейб-гвардия Поднебесной // Алфавит. 2000. № 4.
- Гадло А.В. Этническая история Северного Кавказа X–XIII вв. СПб., 1994.
- Гайворонский О. Повелители двух материков. Т. I: Крымские ханы XV–XVI столетий и борьба за наследство Великой Орды. Киев; Бахчисарай, 2007.
- Георгий Пахимер. История о Михаиле и Андронике Палеологах // Пер. под ред. В.Н.Карпова. СПб., 1862.
- Горский А.А. Москва и Орда. М., 2000.
- Григорьев А.П. Сборник ханских ярлыков русских метрополитам: Источниковедческий анализ золотоордынских документов. СПб., 2004. – С. 169–170.
- Дмитриев В.Д. Мирное присоединение Чувашии к Российскому государству. Чебоксары, 2001. Электронная публикация с сайта: http://gov.cap.ru/hierarchy_cap.asp?page=/86/3743/3410.
- Зимин А.А. Россия на рубеже XV–XVI столетий. М., 1982.
- История народов Узбекистана. Т. 2: От образования государства Шейбанидов до Великой Октябрьской социалистической революции / Под ред. С.В.Бахрушина, В.Я.Непомнина, В.А.Шишкина. Ташкент, 1947.
- Камал ад-Дин (Шир-) Али Бинаи. Шайбани-наме («Книга о Шайбане») // Материалы по истории казахских ханств XV–XVIII вв. (Извлечения из персидских и тюркских сочинений) / Сост.: С.К.Ибрагимов, Н.Н.Мингулов, К.А.Пищулина, В.П.Юдин. Алма-Ата, 1969. – С. 91–127.
- Карамзин Н.М. История государства Российского. Т. IV. М., 1992.
- Киракос Гандзакети. История Армении / Пер. с древнеарм., предисл. и коммент. Л.А.Ханларян. М., 1976.
- Козин С.А. Сокровенное сказание. Юань чао би ши. М.; Л., 1941.
- Кониский Г. История русов или Малой России. М., 1846.
- Кучкин В.А. Русь под игом: как это было? М., 1991.
- Кычанов Е.И. История Тангутского государства. СПб., 2008.
- Мукминова Р.Г. О некоторых источниках по истории Узбекистана начала XVI в. // Труды Института востоковедения АН УзССР. Вып. 3. Ташкент, 1954. – С. 119–137.
- [Мурзакевич Н.Н.] РНЕ году генваря в 22-й день писана сия 7185 книга в дому боярина Василия Васильевича Голицына глаголема: сия книга история о приходе турецкого и татарского воинства под Астрахань лета от создания мира 7185 от Рождества Христова 1677 // Записки Одесского общества истории и древностей. Т. 8. 1872. – С. 479–488.
- Мэн Д. Хубилай. От Ксанаду до сверхдержавы / Пер. с англ. В.Федорова. М., 2008.
- Пашуто В.Т. Очерки по истории Галицко-Волынской Руси. М., 1950.
- Повесть о житии Александра Невского // Воинские повести Древней Руси. Л., 1985. – С. 120–135.
- Полное собрание русских летописей. Т. II. Ипатьевская летопись. СПб., 1843.
- Полное собрание русских летописей. Т. XV. Летописный сборник, именуемый Тверской летописью. СПб., 1863.
- Полное собрание русских летописей. Т. XXV. Московский летописный свод конца XV в. М.; Л., 1949.
- Полубояринова М.Д. Русские люди в Золотой Орде. М., 1978.
- Почекаев Р.Ю. Батый. Хан, который не был ханом. М.; СПб., 2006.
- Почекаев Р.Ю. Цари ордынские. Биографии ханов и правителей Золотой Орды. СПб., 2010.
- Рахимзянов Б.Р. Касимовское ханство (1445–1552 гг.). Очерки истории. Казань, 2009.
- Рашид ад-Дин. Сборник летописей. Т. II / Пер. с перс. Ю.П.Верховского, примеч. Ю.П.Верховского и Б.И.Панкратова, ред. И.П.Петрушевский. М.; Л., 1960.
- Римская история Никифора Григоры, начинающаяся со взятия Константинополя латинянами // Пер. под ред. П.И. Шалфеева. СПб., 1862.
- Россаби М. Золотой век империи монголов / Пер. с англ. С.В. Ивановна. СПб., 2009.
- Селезнев Ю. Ответный удар. Русские нападения на Золотую Орду // Родина. 2003. № 11. – С. 95–97.
- Селезнев Ю.В. Элита Золотой Орды. Научно-справочное издание / Ред. И.М.Миргалеев. Казань, 2009.
- Серебрянников И.И. Русские в гвардии китайских императоров // Новая заря (Харбин). 1938. 6 авг.
- Соловьев С.М. История России с древнейших времен. Тт. 3–4. М., 1988.
- Тарих-и Систан («История Систана») / Пер., введ. и коммент. Л.П.Смирновой. М., 1974.
- Трепавлов В.В. Белый царь. Образ монарха в представлении о подданстве у народов России XV–XVIII вв. М.: Восточная литература, 2007.
- Фетищев С.А. Московская Русь после Дмитрия Донского: 1389–1395 гг. М., 2003.
- Халим Гирай Султан. Розовый куст ханов, или История Крыма. Симферополь, 2004.

Храпачевский Р.П. Военная держава Чингисхана. М., 2004.

Христианский мир и «Великая монгольская империя». СПб., 2002.

Черный В.Д. Куликовская битва: запечатленная память. М., 2008.

Martin J. Les *uškujniki* de Novgorod: Marchands ou pirates? // Cahiers du monde russe et soviétique, 1975. Vol. XVI. № 1. P. 5–18.

ABSTRACT

Roman Yu. Pochekaev

Russian troops in the Golden Horde military campaigns (on the status of vassal rulers in the Genghiskhanids' states)

Article devoted to one aspect of suzerain-vassal relations in the Golden Horde and other Genghiskhanids'

states. Status of vassal troops differed from the status of the Golden Horde army itself as well as from captured people who was made to fight for Mongols. Vassal troops fight in accordance with special contracts providing terms of their cooperation with Genghiskhanids' rulers.

Basing on examples of participation of the Russian troops in the Golden Horde military campaigns, author shows the specific features of vassal troops' status: they always were headed by own rulers or commanders, conducted own military operations and, as a rule, were rewarded separately from the Golden Horde troops.

Further, after the fall of imperial Genghiskhanids' states the status of vassal troops was acquired by khans' kinsmen and mighty tribal chiefs. And Genghiskhanids sometimes became vassal rulers fighting for their suzerains themselves (such as khans of Kasimov and Crimea with their soldiers).

Т.Кавагучи, Х.Нагаминэ

Некоторые новые данные о «Чингиз-нама» Утемиша-хаджи: в системе историографии в Дашт-и Кипчаке

«Чингиз-нама (Чингиз-наме)» является историческим памятником, который Утемиш-хаджи написал примерно в середине XVI в. на чагатайском турецком языке арабским шрифтом, находясь в Хивинском ханстве, одном из наследственных ханств Золотой Орды (в восточных источниках – Улус-и Джучи).

Поскольку мы располагаем лишь немногими письменными источниками, оставшимися от кочевых государств, до сих пор многие исследования по истории Золотой Орды были основаны главным образом на фрагментарных описаниях из источников, которые были созданы в современных Золотой Орде и соседних с ней государствах (Тимуридах, Мамлюках, Руси и др.). Соответственно в истории Золотой Орды много неясностей, по поводу которых в исследованиях разных авторов возникают противоречия.

В то же время в поздние эпохи в наследственных ханствах Золотой Орды создаются исторические памятники, содержащие оригинальные сведения. Это частично обусловлено устной традицией историологии кочевого общества, отличной от героического эпоса – памятники, основанные на письменных источниках, имеют историографический характер. Одним из них является чрезвычайно ценный для исследования истории Золотой Орды памятник

«Чингиз-нама»; в настоящее время издано его факсимиле, перевод на русский язык и кириллическая транскрипция, выполненная В.П.Юдиным на основе Ташкентской рукописи¹. Однако историческая важность этого памятника не была до сих пор оценена по достоинству в существующих на сегодняшний день исследованиях; исследование же Юдина вызывает немало вопросов.

Ранее мы издали введение, перевод на японский язык с примечаниями, транскрипцию латиницей, а также критический текст арабским шрифтом «Чингиз-нама» на основе Ташкентской рукописи². В этой статье изложены некоторые новые данные, полученные нами в результате исследования этого памятника.

Исследования, посвященные «Чингиз-нама» Утемиш-хаджи

В настоящее время известны только две рукописи «Чингиз-нама»: одна – неполная

¹ *Утемиш-хаджи, Чингиз-наме, Факсимиле, перевод, транскрипция, текстологические примечания, исследование В.П.Юдина. Подготовила к изданию Ю.Г.Баранова. Комментарий и указатели М.Х.Абусейтовой, Алма-Ата, 1992.*

² *Ōtamiš Hāji, Čingiz-nāma, Introduction, Annotated Translation, Transcription and Critical Text by T.Kawaguchi, H.Nagamine, Supervision by M.Sugahara, Research Institute for Language and Cultures of Asia and Africa, Studia Culturae Islamicae No. 94, 2008.*

Ташкентская рукопись³, вторая – находящаяся в личном владении А.З.В.Тогана; она кажется лучше Ташкентской, однако сейчас недоступна для исследования. Самые ранние библиографические сведения о первой Ташкентской рукописи были помещены в каталоге Е.Ф.Каля 1889 г.⁴, на ее основе великий ученый В.В.Бартольд смог представить «Чингиз-нама» ученому миру. Некоторые выводы относительно представленных им фрагментов текста Бартольд высказал в статье 1904 г. «Отчет о командировке в Туркестан»⁵. По его мнению, в целом «Чингиз-нама» имеет историческую ценность, хотя при этом исследователь указывает на элементы легенды⁶. Позднее советские исследователи истории Золотой Орды – А.Ю.Якубовский, М.Г.Сафаргалиев и др. – «Чингиз-нама» не использовали.

Между тем в своей статье «Восточные рукописи в Ферганской области» 1915 г. Тоган сообщает о том, что рукопись «несравненно полнее ташкентской», которую он получил «от редактора татарского журнала «Шура» в Оренбурге, Ризауддина Фахруддинова»⁷. Позже

Тоган эмигрировал с этой рукописью в Турцию, и потому ее исследованиями занимались исключительно турецкие ученые, поскольку она находилась в его личном владении. Это, к примеру, работа М.Кафалы, занимавшегося политической историей и проблемами государственности до периода Токтамыш-хана⁸, и работа А.Инана⁹. Кроме того, ее очень фрагментарно использовал в своем исследовании по истории Золотой Орды немецкий ученый Б.Шпулер, который анализировал принадлежащую Тогану рукопись и не признал ее исторической ценности¹⁰. Тоган планировал издать эту рукопись, однако не смог осуществить свой замысел¹¹, и сейчас она недоступна. О ее содержании мы знаем лишь немного из исследований самого Тогана, Кафалы и др.

В этой ситуации Юдин, придававший большое значение важности устной традиции кочевого общества, считал, что источники во главе с «Чингиз-нама», написанные в наследственных ханствах Золотой Орды, имеют высокую историческую ценность: он называл их «степной устной историологией»¹², подчеркивая, что в них «письменно зафиксировано устное историческое знание кочевников»¹³.

³ Ташкентская рукопись носит название «Чингиз-нама», она состоит из нескольких произведений в одной книге, и ее факсимиле содержится в исследовании Юдина. Вся рукопись написана черным шрифтом, красных не встречается. К сожалению, текст неполный, рассказ о Токтамыш-хане в середине прерывается; есть значительные повреждения в левой верхней части л. 55а (лицо) и в правой верхней части л. 55б (изнанка). Кроме того, качество переписки плохое, заметны явные ошибки, часты исправления; неправильные слова зачеркнуты линиями, поверх них вверху, внизу или позади написаны правильные, однако характер шрифта показывает, что правку делал тот же человек, который переписывал текст.

⁴ Каль Е.Ф. Персидская, арабская и тюркская рукописи Туркестанской публичной библиотеки, Ташкент, 1889. – С. 52. О библиографических сведениях Ташкентской рукописи также см.: Собрание восточных рукописей Академии наук Узбекской ССР, т. 1, сост. А.А.Семенов. Ташкент, 1952, с. 65; Hofman, H.F., *Turkish Literature: A Bio-Bibliographical Survey*, section III, part I, vol. 6, Utrecht, 1969, pp. 72–74.

⁵ Бартольд В.В. Отчет о командировке в Туркестан // Сочинения, т. 8, Москва, 1973. – С. 165–169.

⁶ Бартольд В.В. Шейбаниды // Сочинения, т. 2, ч. 2, М., 1964. – С. 545.

⁷ Валидов А.-З. Восточные рукописи в Ферганской области // Записки Восточного отделения (Имп.) Русского археологического общества, т. 22, ч. 2, 1915. – С. 320. По словам Тогана, эта рукопись была переписана в 1019 г. хиджры (1610–11 г. н.э.), все 75 листов. Ташкентская рукопись соответствует листам 156–466 этой рукописи. Если бы это было так, то эта рукопись была бы в два раза больше Ташкентской. К сожалению, сейчас у нас нет возможности использовать этот ценный текст. Однако, как сказано ниже, согласно исследованиям Тогана, Кафалы и др., использовавших эту рукопись, мы имеем некоторые сведения о ее содержании. В рукописи содержатся описания

вплоть до первой половины XV в., а в качестве дополнения в конце – генеалогия Чингизидов.

⁸ Kafalı M. *Altın Orda Hanlığının Kuruluş ve Yükseliş Devirleri*, İstanbul, 1976.

⁹ İnan A. «Kitab-i Dede Korkut» hakkında, *Türkiyat Mecmuası*, I, 1925, pp. 213–219.

¹⁰ Spuler B. *Die Goldene Horde: Die Mongolen in Rußland 1223–1502*, Leipzig, 1943.

¹¹ Об этом см.: Uluçay, Ç. and Dickson, M.B., «Unpublished Works of Prof. Z.V. Togan», *Zeki Velidi Togan'a Armağan*, İstanbul, 1950–55, pp. xlvii–xlvi.

¹² Юдин сначала использовал термин «степная устная историография», однако позже изменил его на выражение «степная устная историология», подчеркнув особое значение устной традиции.

¹³ Юдин В.П. Орды: Белая, Синяя, Серая, Золотая... // *Утемиш-хаджи Чингиз-наме*. – С. 25–26; Юдин, В.П. Переход власти к племенным биям и неизвестной династии Токатимуридов в казахских степях в XIV в. (К проблеме восточных письменных источников, степной устной историографии и предыстории Казахского ханства) // *Утемиш-хаджи Чингиз-наме*. – С. 57. К таким источникам Юдин относит анонимную «Таварих-и гузида – Нусрат-нама» (начало XVI в., источник Шайбанидов (Абу ал-Хайридов)), «Джами ат-таварих» Кадыр Али (начало XVII в., г. Касимов), «Шаджара-йи таракима» и «Шаджара-йи турк» Абу ал-Гази (середина XVII в., г. Хива) и др. Также У. Шамилоглу, обративший внимание на «Умдат ал-ахбар», который Абд ал-Гаффар написал в Крыму в середине XVIII в., назвал эти источники «the Turkic Narrative Sources», которые были написаны в наследственных ханствах Золотой Орды (Schamiloglu, U., «The *Umdet ül-Ahbar* and the Turkic Narrative Sources for the Golden Horde and the Later Golden Horde», *Central Asian Monuments*, ed. by H.B.Paksoy, İstanbul, 1992, pp. 81–93).

В серии статей о Ташкентской рукописи Юдин доказал, что «Чингиз-нама» является значительным вкладом в решение тех проблем относительно терминов «Ак Орда» и «Кок Орда», генеалогии Урус-хана (Орос-хана) и др., которые стали спорными пунктами в исследованиях по истории Золотой Орды. Кроме того, Юдин осуществил перевод «Чингиз-нама» на русский язык и кириллическую транскрипцию, которые в 1992 г., спустя почти 10 лет после его смерти (ум. в 1983 г.), были изданы вместе с факсимиле Ташкентской рукописи и его статьями. Заслуга Юдина очень велика, потому что он установил историческую ценность «Чингиз-нама», ввел его в корпус основных источников по истории Золотой Орды, осуществил перевод на русский язык и кириллическую транскрипцию на основе Ташкентской рукописи.

Однако определение Юдина собственных источников наследственных ханств Золотой Орды во главе с «Чингиз-нама» как «степной устной историологии» (в частности, о «Чингиз-нама» он писал, что «письменные же источники Утемиш-хаджи почти не использовал», подчеркивая характер устной традиции¹⁴), вызвало серьезные недоразумения в кругах ученых.

После того, как благодаря Юдину появилась возможность использовать Ташкентскую рукопись, начались исследования, в которых «Чингиз-нама» использовался как важный источник по истории Золотой Орды. К таким исследованиям можно отнести работу И.Вашари, анализировавшую описания источников, связанных с легендой об обращении Берке-хана в ислам¹⁵, работу Д.ДеВиза, посвященную всестороннему разбору сведений о легенде об обращении Узбек-хана в ислам¹⁶, нашу работу, содержащую попытку реконструкции истории

распада и реорганизации Золотой Орды¹⁷, работу И.М.Миргалеева, посвященную политической истории периода Токтамыш-хана¹⁸, и работу И.Камалова, занимавшегося историей и проблемами взаимодействия между Золотой Ордой и Русью¹⁹, и др. Кроме того, в последние годы изданы перевод исследования Юдина на казахский язык и глоссарий с языковедческим исследованием «Чингиз-нама» в Казахстане²⁰, в Японии – упомянутый выше наш перевод «Чингиз-нама» на японский язык с примечаниями, латинская транскрипция, критический текст арабским шрифтом, в Узбекистане – перевод «Чингиз-нама» на узбекский язык²¹, а в Турции – латинская транскрипция и перевод на турецкий язык²².

Между тем излишне упоминать тот факт, что «Чингиз-нама» дает ключ к пониманию исторического сознания в первой половине XVI в., а также имеет ценность как источник первой половины XVI в. Хотя некоторые исследователи берут под сомнение достоверность описаний «Чингиз-нама»²³, но в нем содержится много оригинальных сведений, многие из которых подтверждаются другими источниками. По нашему мнению, все эти сведения следует отделять от элементов легенды на основе строгой

¹⁴ Юдин. Орды: Белая, Синяя. – С. 25. Ошибочное мнение о том, что «Чингиз-нама» написано на основе только устной традиции, встречается часто, например: Собрание восточных рукописей Академии наук Узбекской ССР, т. I. – С. 65; Ахмедов. Б.А. От ответственного редактора // Утемиш-хаджи. Чингиз-наме. – С. 6.

¹⁵ Vásáry, I., "History and Legend" in Berke Khan's Conversion to Islam, *Aspects of Altaic Civilization III: Proceedings of the Thirtieth Meeting of the Permanent International Altaistic Conference Indiana University, Bloomington, Indiana June 19–25, 1987*, ed. by D. Sinor, Bloomington, 1990, pp. 230–252.

¹⁶ DeWeese D., *Islamization and Native Religion in the Golden Horde: Baba Tükles and Conversion to Islam in Historical Epic Tradition*, Pennsylvania, 1994. Приложены критический текст, перевод на английский язык и примечания к той части «Чингиз-нама», в которой говорится об обращении Узбек-хана в ислам.

¹⁷ Kawaguchi T., "Kipuchaku sōgen to roshia [Dasht-i Qipchāq and Russia]," *Iwanami kōza sekai rekishi*, 11, *chū'ō yūrashia no tōgō: 9–16 seiki [Iwanami Lectures on the World History, vol. 11, Unification of Central Eurasia: 9–16th centuries]*, Tokyo, 1997, pp. 275–302. Об отношении между Токтамыш-ханом и Тимуром, также есть статья: Kawaguchi, T., "Timūru to tokutamishu: tokutamishu gun no māwārā'an'nafuru shinkō to sono eikyō [Regarding the Initial Confrontation between Temür and Toqtamish]," *Hokkaidō musashi joshi tanki daigaku kiyō [Memoirs of Hokkaido Musashi Women's Junior College]*, No. 40, 2008, pp. 125–155.

¹⁸ Миргалеев И.М. Политическая история Золотой Орды периода Токтамыш-хана, Казань, 2003.

¹⁹ Kamalov I., *Altın Orda ve Rusya (Rusya Üzerindeki Türk Tatar Etkisi)*, İstanbul, 2009.

²⁰ Қазақстан тарихы деректемелері, I том, *Өтеміс қажы, Шыңғыс-наме*, Алматы, 2005; Қазақстан тарихы деректемелері, III том, *Өтеміс қажының «Шыңғыс-намесі» тілінің көрсеткіш-сөздігі*, Алматы, 2006. О «Чингиз-нама», также есть статья: Касымова Д.Ж. «Чингиз-наме» Утемиш-хаджи как этнокультурологический источник // SHYGYYS, No. 1, 2005. –С. 203–207.

²¹ Утемиш Ходжи ибн Мухаммад Дустий, Утемиш Ходжи тарихи (асрада онд туркий тилда ёзилган тарихий манба), Тошкент, 2009.

²² Ötemiş Hacı, *Çengiz-Nâme*, haz. İ. Kamalov, Ankara, 2009.

²³ Например, отмечают то, что в «Чингиз-нама», написанном в Хивинском ханстве в эпоху власти Шибанидов, признана тенденция уважать Шибанидов, то есть не следует использовать сведения об истории эпохи Монгольской империи. Однако осмелимся утверждать, что такие политические тенденции присутствуют и в других значительных источниках, и только на этом основании нельзя отвергать все описания «Чингиз-нама» эпохи Монгольской империи.

критической оценки источников. Именно на основе такого критического подхода мы все же признаем высокую историческую ценность описания в «Чингиз-нама» в ситуации до и после вступления Узбек-хана на престол, положения Золотой Орды после смерти Бердибек-хана, сведений о Токтамыш-хане и др.

О названии «Чингиз-нама»

Обратимся к самому названию этого памятника – «Чингиз-нама (Чингиз-наме)». Так называется Ташкентская рукопись, и его приняли Бартольд и Юдин. В Ташкентской рукописи нет ясных упоминаний авторства Утемиш-хаджи, неоспорима и вероятность того, что название это было временным, принятым в какой-то момент при переписке. Однако оно не кажется нам неподходящим – ведь текст начинается именно с рассказа о Чингиз-хане.

С другой стороны, Тоган для находившейся у него рукописи, которая кажется нам лучше Ташкентской, принял название «Tāgīx-i dost sultān»²⁴. Кафалы принял рабочее название «Ötemiş Nası Tarihi»²⁵. Неясно, на каком основании Тоган принял название «Tāgīx-i dost sultān», но это заслуживает большого внимания, так как он смог сделать это на основе какой-то неизвестной нам рукописи, находившейся в личном владении. Автор Утемиш-хаджи упоминает «хроники (таварихлар) хазрат Дуст-султана» и «запись (дафтар), находящуюся у хазрат Дуст-султана» как письменные источники, с которыми он был знаком²⁶, и название «Tāgīx-i dost sultān» может быть связано именно с ними²⁷. Крайне интересно то, что в памятнике

«Умдат ал-ахбар», который Абд ал-Гаффар написал на османском турецком языке в Крыму приблизительно в середине XVIII в., упоминаются в качестве письменных источников, с которыми был знаком автор, «хроники узбекского Дуст-султана», «известная хроника хазрат Дуст-султана» и «хроника Дуст-султана»²⁸. Эти тексты, упоминаемые в «Умдат ал-ахбар», могут быть теми же письменными источниками, которые знал Утемиш-хаджи, и, возможно, самим историческим памятником Утемиш-хаджи.

Во всяком случае, до тех пор, пока нам недоступна рукопись Тогана, находившаяся в его личном владении, нам остается только отложить на будущее окончательные выводы. В настоящей статье мы принимаем в качестве рабочего названия «Чингиз-нама» на основании того, что именно оно было зафиксировано в исследовании Юдина.

Обстоятельства создания «Чингиз-нама» и его автор

Об авторе «Чингиз-нама» Утемиш-хаджи мы располагаем лишь теми скудными сведениями, которые содержатся в самом памятнике, хотя по его почетному титулу «хаджи» становится ясно, что он совершил паломничество в Мекку. Обратимся к тем немногим фактам, которые нам известны, и обстоятельствам создания этого памятника.

В предисловии к «Чингиз-нама» Утемиш-хаджи рассказывает о себе: имя его отца – Мухаммад Дусти, род его служил Ядгаридам из Шибанидов, а сам Утемиш-хаджи служил покойному Ильбарс-хану, который считается первым правителем Хивинского ханства²⁹. По его словам, он очень интересовался историей Чингизидов и стал ее крупным знатоком: свои знания он почерпнул из бесед с людьми, знавшими

²⁴ Togan, A.Z.V., *Tarihde Usul*, İstanbul, 1950, p. 241. Это название приняли Шпулер, Шамилоглу, ДеВиза и др.

²⁵ Kafalı, *Altın Orda Hanlığının Kuruluş ve Yükseliş Devirleri*, p. 154.

²⁶ Утемиш-хаджи. Чингиз-наме, рукопись, ИВ АН РУз., No. 1552/V, л. 43а, 54б; Ötemiş Hâjî, *Çingiz-nāma*, Critical Text, pp. 18, 39; см.: Бартольд. Отчет о командировке в Туркестан, с. 166. Дуст-султан первым из правителей Хивинского ханства вступил на престол в г. Хива, потом был убит двоюродным братом Хаджи-Мухаммадом (дедом Абу ал-Гази) в 1558 г. или 967 г. хиджры (1559–60 г. н.э.). Нижеупомянутый Иш-султан (младший брат Дуст-султана), после вступления на престол старшего брата Дуст-султана в г. Хиве, захватил г. Ургенч, находившийся под властью Хаджи-Мухаммада, потом ему был нанесен ответный удар, и он погиб в том же году смерти старшего брата (*Histoire des Mogols et des Tatares par Aboul-Ghâzi Bêhâdour Khan*, publiée, traduite et annotée par Le Baron Desmaisons, tome I, texte, St.-Petersbourg, 1871, pp. 234–236; Shîr Muh.ammad Mirâb Mûnis and Muh.ammad Rizâ Mirâb Âghâî, *Firdaws al-Iqbâr: History of Khorezm*, ed. by Y. Bregel, Leiden, New York, København, Köln, 1988, pp. 118–119).

²⁷ Исходя из этого, Х.Ф. Хофман и ДеВиза полагают, что «Чингиз-нама» был посвящен Дуст-султану (Hofman, *Turkish Literature*, p. 72; DeWeese, *Islamization and Native*

Religion, p. 144), как сказано ниже, он был написан по приказу Иш-султана, младшего брата Дуст-султана, и, по всей вероятности, был посвящен Иш-султану.

²⁸ 'Abd ül-Gaffâr, *'Umdet ül-Ahbâr*, MS., Süleymaniye Kütüphanesi, Esad Efendi 2331, ff. 2a, 260b, 271b. Об «Умдат ал-ахбар», см.: Schamiloglu, "The *Umdet ül-Ahbâr* and the Turkic Narrative Sources", pp. 88–93; Kawaguchi, T., "18 seiki kurimia no osuman go shisho "shojōhō no yōtei" ni okeru rekishi jojutsu: perushia go bunken kara no eikyō wo chūshin ni [Historical Narration in the *'Umdet ül-Ahbâr*, Osmanli Historiography of Crimea in the 18th Century: With a Special Reference to the Influence from the Persian Literatures]," *Perushia go ga musunda sekai: mō hitotsu no yūrashia shi [The World Combined by Persian Language: Another History of Central Eurasia]*, ed. by K. Morimoto, Sapporo, 2009, pp. 147–173. Также есть критический текст, хотя небрежный (Qırımî ül-Hâc 'Abd ül-Gaffâr, *'Umdet ül-Tavârih*, ed. by N. 'Asim, İstanbul, 1343).

²⁹ Утемиш-хаджи. Чингиз-наме, рукопись, л. 36б; Ötemiş Hâjî, *Çingiz-nāma*, Critical Text, p. 6.

старинные предания, поскольку сведения из исторических источников его не удовлетворяли³⁰.

Об обстоятельствах создания «Чингиз-нама» он говорит следующее: это произведение было написано им по приказу Иш-султана (младшего брата вышеупомянутого Дуст-султана) из Шибанидов³¹. Утемиш-хаджи скромно замечает, что излагаемые им сведения не встречаются ни в каких записях и литературных произведениях, и призывает читателя, нашедшего ошибки в его тексте, их исправить³².

Факты говорят о том, что Утемиш-хаджи написал «Чингиз-нама» после смерти Ильбарс-хана (ум. в 1517 г.), при жизни Иш-султана (ум. в 1558 г. или 1559–60 гг.). Создание «Чингиз-нама» Ахмедов датирует первой половиной XVI в.³³, Х.Ф. Хофман – 1550 г.³⁴, Кафалы – 1551 г.³⁵, Тоган и ДеВее – 1550-ми годами³⁶. К сожалению, определить эту дату более точно невозможно, и мы, в свою очередь, считаем наиболее верной версией 1550-е гг.

О судьбе Утемиш-хаджи в период после создания «Чингиз-нама» нам известно крайне мало, однако Тоган обратил внимание на то, что, согласно «Абдулла-нама», источнику Шайбанидов (Абу ал-Хайридов) конца XVI в., в 1583 г. Утемиш-хаджи был еще жив³⁷. В тексте «Абдулла-нама» говорится, Абдулла-хан, правитель Шайбанидов (ум. в 1598 г.), попросил Утемиш-хаджи в 1583 г. уладить трения с Хивинским ханством. Интересным является тот факт, что он находился не в Хорезме, а в окрестностях Бухары: возможно, ему пришлось бежать из Хорезма после того, как были убиты его бывшие правители Дуст-султан и Иш-султан.

Характеристика «Чингиз-нама» как исторического источника

Для современных исследователей истории Золотой Орды, при всей скудости современных ей источников, памятник «Чингиз-нама», написанный в эпоху Хивинского ханства, одного из наследственных ханств Золотой Орды, является важным историческим источником XVI в., содержащим оригинальные сведения, в част-

ности, дающим ключ к поиску исторического сознания в кочевом обществе. Хотя существуют мнения, отрицающие ценность «Чингиз-нама» как исторического источника, как уже было сказано выше. Юдин, придававший большое значение устной традиции кочевого общества, установил историческую важность тех источников во главе с «Чингиз-нама», которые были написаны в наследственных ханствах Золотой Орды: он называет их «степной устной историологией», подчеркивая, что в них «письменно зафиксировано устное историческое знание кочевников». Отметим, однако, что чрезмерная ценность, которую Юдин видел в устной традиции, вызвала противоречивые мнения в дальнейших исследованиях. Далее мы рассмотрим одну важную характеристику этого произведения как исторического источника, о которой ранее в работах исследователей не говорилось.

Прежде всего, нам кажется большим недоразумением то, что многие исследователи во главе с Юдиным ставят «Чингиз-нама» в слишком большую зависимость от устной традиции, утверждая, что «письменные же источники Утемиш-хаджи почти не использовал». Однако в тексте Утемиш-хаджи упоминает «хроники хазрат Дуст-султана» и «запись, находящуюся у хазрат Дуст-султана» как письменные источники, с которыми он был знаком. К сожалению, нам ничего неизвестно о «хрониках хазрат Дуст-султана», но, надо полагать, это были исторические тексты, наследовавшиеся в роду Шибанидов, правивших Хивинским ханством (Ядгаридов или Арабшахидов), подобно «Золотой тайной записи (Алтан-дептер)», которую читал Рашид ад-Дин во время составления своей «Джами ат-таварих». Во всяком случае, «Чингиз-нама» является историографическим памятником, основанным на письменных источниках.

Далее – о людях, у которых Утемиш-хаджи собирал сведения. Он упоминает Ильбарс-хана из Шибанидов, у которого он служил, Шаих Ахмад-хана из Токатемуридов, который назван последним правителем Большой Орды, Хаджи Нияза из области Хаджи-тархана (Астрахани) и Хитай Баба Али, который был большим беком (улуг беком) Абд ал-Карим-хана, правителя Астраханского ханства³⁸. Все они, за исключением неизвестного Хаджи Нияза, были в центре или в непосредственной близости от наследственных ханств Золотой Орды. Таким образом, получается, что сведения, полученные

³⁰ Утемиш-хаджи. Чингиз-наме, рукопись, л. 366; Ötāmiš Hāji, *Čingiz-nāma*, Critical Text, pp. 6–7.

³¹ Об Иш-султани см. примечание 26.

³² Утемиш-хаджи. Чингиз-наме, рукопись, л. 37а-б; Ötāmiš Hāji, *Čingiz-nāma*, Critical Text, pp. 7–8.

³³ Ахмедов. От ответственного редактора. – С. 5.

³⁴ Hofman, *Turkish Literature*, p. 72.

³⁵ Kafalı, *Altın Orda Hanlığının Kuruluş ve Yükseliş Devirleri*, p. 5.

³⁶ Togan, *Tarihde Usul*, p. 241; DeWeese, *Islamization and Native Religion*, p. 144.

³⁷ Togan, A.Z.V., *Bugünkü Türkili Türkistan ve Yakın Tarihi*, cilt I, Batı ve Kuzey Türkistan, 2 baskı, İstanbul, 1981, p. 148.

³⁸ Утемиш-хаджию. Чингиз-наме, рукопись, л. 41а, 42а 51б, 54б; Ötāmiš Hāji, *Čingiz-nāma*, Critical Text, pp. 14, 16 34, 39–40; см.: Бартольд. Отчет о командировке в Туркестан. – С. 166–167.

от них, были высоко достоверными. Кроме того, можно предположить, что они были получены Утемиш-хаджи в виде письменных текстов, так как известно, что все они имели отношение к письменной деятельности. Ильбарс-ханом была написана «история Хорезма», какое-то сочинение создал и Шаих Ахмад-хан. Кроме того, в качестве известного «писателя (муваррих)» был известен Хаджи Нияз, а Хитай Баба Али называют «известным искателем знания (аффак)», составившим исторические тексты, которые, как он говорит, захотел узнать хазрат Султан Гази-султан (сын Ильбарс-хана)³⁹.

Мы также можем видеть критическое отношение Утемиш-хаджи к используемым им источникам «Чингиз-нама». Как мы уже сказали, он встречался с людьми, хорошо знавшими старые предания, из которых черпал исторические сведения, но при этом «взвесил на весах разума, оставил на душе те, что можно получать, и не рассмотрел те, что нельзя получать». Здесь четко проявляется его приверженность к критическому отношению к источникам. Он часто приводит различные сведения сговорками «люди говорят» или «узбеки говорят», то есть явно отличает надежные исторические сведения от традиционных преданий. Именно это доказывает его критическое отношение к источникам.

Мы привели важную характеристику «Чингиз-нама» как исторического источника, которая не была замечена предыдущими исследователями. При написании «Чингиз-нама» автор, безусловно, использовал исторический материал – «хроники хазрат Дуст-султана», и, вполне возможно, был знаком и с другими – хранившимися в центре наследственных ханств Золотой Орды, например в Астраханском ханстве. При анализе «Чингиз-нама» также становится очевидным, что Утемиш-хаджи внимательно и критически относился как к сведениям из письменных источников, так и из устной традиции. То есть «Чингиз-нама» является историографическим памятником, который на фоне традиционной устной историологии кочевого общества вместе с тем содержит оригинальные сведения, отсутствующие в других источниках. Итак, мы можем считать «Чингиз-нама» важнейшим источником для исследований истории Золотой Орды⁴⁰.

Генеалогия исторического источника «Чингиз-нама»

Наконец, рассмотрим генеалогию исторического источника «Чингиз-нама». Считается, что чагатайский турецкий язык и чагатайская литература появились в период правления Тимуридов в XV в., распространились от Мавераннахра и Хорезма на Восточный Туркестан и Северную Индию и, кроме того, на Крым и Волго-Уральскую область.

После предклассического периода (первая половина XV в.), в который развивалась поэзия, в наступивший классический период (вторая половина XV–XVI вв.) огромную роль сыграли поэты Али Шир Навои и Захир ад-Дин Мухаммад Бабур, написавший автобиографические мемуары «Бабур-нама». Кроме того, в это время появляются чагатайские исторические памятники – анонимная «Таварих-и гузида – Нусрат-нама», поэма «Шайбани-нама» Мухаммад Салиха и др. в Мавераннахре при власти Шайбанидов. В послеклассический период (XVII – начало XX вв.) центр чагатайской литературы переместился в города Хиву и Коканд, где появляются такие произведения, как «Шаджарайи таракима» и «Шаджарайи турк» Абу ал-Гази (середина XVII в.), «Фирдаус ал-икбал» Муниса и Агахи (первая половина XIX в.) и др. Также в Мавераннахре, Волго-Уральской области, Восточном Туркестане и др. активно создаются переводы персидской литературы на чагатайский язык⁴¹.

Среди них «Чингиз-нама» заслуживает особого внимания, потому что он является чагатайским историческим памятником, написанным в Хорезме в середине XVI в., то есть в классический период, до перемещения туда центра чагатайской литературы. Кроме того, «Чингиз-нама», на фоне традиционной устной историологии, основан не только на сведениях «хроники хазрат Дуст-султана» Хивинского ханства Хорезм, но и на сведениях, сохранившихся в центре наследственных ханств Золотой Орды, например Астраханского ханства. Таким образом, «Чингиз-нама» оказал значительное

ваться и в других источниках, и в целом они не характерны для «Чингиз-нама».

⁴¹ Eckmann, J., "Die tschaghataische Literatur," *Philologiae Turcae Fundamenta*, tomus II, Wiesbaden, 1964, pp. 304–402; Eckmann, J., "Çağatay Edebiyatının Son Devri (1800–1920)," *Türk Dili Araştırmaları Yılığ-Belleten* 1963, Ankara, 1964, pp. 121–156; Sugahara, M., "Chagatai go bungaku [Chaghatay, language and literature]," *Chū'ō yūrashia wo shiru jiten [Cyclopedia of Central Eurasia]*, ed. by H. Komatsu, H. Umemura, T. Uyama, Ch. Obiya, T. Horikawa, Tokyo, 2005, pp. 335–336.

³⁹ Abd ūl-Gaffār, 'Umdet ūl-Ahbār, ff. 259a-b, 264b, 266b.

Чтобы избежать ошибочного истолкования, отметим, что мы не считаем достоверными фактами все сведения, содержащиеся в «Чингиз-нама». Исследователи отмечают места, противоречащие другим источникам, сведения, основанные на неправильном истолковании фактов автобиографии Утемиш-хаджи и др. Однако эти явления могут встре-

влияние на поздний исторический памятник в Дашт-и Кипчаке.

Мы уже говорили, что исторический труд «Умдат ал-ахбар», написанный Абд ал-Гаффаром на османском турецком языке в Крыму в середине XVIII в., мог иметь общий источник с «Чингиз-нама», а возможно, и создавался на его основе. В содержании этих памятников много сходства по написанию до первой половины XV в., и, в свою очередь, из «Умдат ал-ахбар» мы можем получить некоторые сведения и о содержании «Чингиз-нама», отсутствующие в Ташкентской рукописи. Заслуживает внимания также и исторический труд, написанный Кадыр Али в г. Касимове в начале XVII в.⁴² Этот исторический памятник вслед за переводом «Джами ат-таварих» Рашид ад-Дина на чагатайский язык сообщает оригинальные сведения об истории Дашт-и Кипчака в XIV–XVI вв., и это может служить свидетельством большого влияния «Чингиз-нама» или других произведений, имевших общие источники с «Чингиз-нама»⁴³. Интересно также, что рассказ о мангытах и их предке Едигее (на турецком языке – Идеее) в произведении Кадыр Али вошел в состав анонимного чагатайского текста «Дафтар-и Чингиз-нама», составленного в конце XVII в.⁴⁴

Таким образом, в «Чингиз-нама», написанном в Хивинском ханстве на территории Хорезма, содержатся сведения, сохранившиеся в центре Астраханского ханства Волго-Уральской области, которые позже оказали значительное влияние на формирование исторических памятников в Крымском, Касимовском ханствах и др., попав из Хорезма в Крым и Волго-Уральскую область. На этом материале мы можем про-

⁴² И. Березин дал этому историческому памятнику рабочее название «Джами ат-таварих», поскольку его большая часть является переводом «Джами ат-таварих» Рашид ад-Дина на чагатайский язык (Березин И. Библиотека восточных историков, т. 2, ч. 1, Сборник летописей, татарский текст, с русским предисловием, Казань, 1854, с. II). Об этом источнике см.: Усманов М.А. Татарские исторические источники XVII–XVIII вв., Казань, 1972, с. 33–96; Nagamine, H., "Kazaku han koku" keisei shi no saikō: jochi urusu sayoku kara "kazaku han koku" he [Rethinking the Foundation of the "Qazaq Khanate": From the Left Hand of the *Ulūs-i Jūchī* to the "Qazaq Khanate"], *Toyo gakuhō [The Journal of the Research Department of the Toyo Bunko]*, Vol. 90, No. 4, 2009, pp. 22–23, p. 11.

⁴³ К таким примерам можно отнести генеалогию Идееея, описание убийства Тенгиз Буга Токатемуридами и др. (Кадыр Али. Джамии ат-таварих, рукопись. Восточный отдел Научной библиотеки Казанского государственного университета. Т. 40, л. 626, 686).

⁴⁴ *Das Buch der Dschingis-Legende (Dāstār-i Čingiz-nāmā)*, I, Vorwort, Einführung, Transkription, Wörterbuch, Faksimiles, ed. by M. Ivanics, M. A. Usmanov, Szeged, 2002, pp. 88–89. Об этом источнике см.: Усманов. Татарские исторические источники XVII–XVIII вв. – С. 97–133.

следить процесс передачи знаний в Дашт-и Кипчаке, от Хорезма до Крыма и Волго-Уральской области.

Эти исторические памятники во главе с «Чингиз-нама» имеют сходство не только по содержанию, но и в отражении исторического сознания. В тексте «Чингиз-нама», несмотря на присутствие элементов ислама, четко прослеживается так называемый родовой «принцип Чингизидов», согласно которому право престолонаследия принадлежало только мужскому потомству по линии Чингиз-хана с предпочтением Чингизидов⁴⁵. Это присутствует также в «Умдат ал-ахбар» Абд ал-Гаффара и исторических текстах Кадыр Али и ясно демонстрирует, что «принцип Чингизидов» непрерывно соблюдался в Дашт-и Кипчаке, где возникли наследственные ханства Золотой Орды после принятия ею ислама, ее распада и реорганизации.

Исходя из этого можно сделать вывод о существовании системной историографии в Дашт-и Кипчаке, основывающейся на сведениях из оригинальных источников (в отличие от Мавераннахра и Ирана) и о важнейшей роли в этом «Чингиз-нама». Подчеркнем также такие особенности, как оригинальная система передачи знаний в Дашт-и Кипчаке и сохранение «принципа Чингизидов». Это является важнейшим аспектом исследований характера исторических источников, созданных в наследственных ханствах Золотой Орды и содержащих оригинальные исторические сведения, в том числе и об историческом сознании в Дашт-и Кипчаке. В будущем подробные исследования сравнительно-исторического характера этих источников дадут возможность реконструировать историю Золотой Орды и ее наследственных ханств, то есть историю Дашт-и Кипчака.

Список источников и литературы

Ахмедов Б.А. От ответственного редактора // *Утемиш-хаджи. Чингиз-наме*. – С. 5–10.

Бартольд В.В. Шейбаниды // *Сочинения*, т. 2, ч. 2, Москва, 1964. – С. 545–548.

Бартольд В.В. Отчет о командировке в Туркестан // *Сочинения*, т. 8, Москва, 1973. – С. 119–210.

⁴⁵ К примеру, этот «принцип Чингизидов» прослеживается в рассказе о том, как Узбек вступил на ханский престол, одолев Ток Буга «нечингизидов (кара киши)», лишившегося ханского престола (*Утемиш-хаджи. Чингиз-наме*, рукопись, л. 46а–47б; Ötämiş Hāji, *Čingiz-nāma*, Critical Text, pp. 24–26), и о том, как Кара Ногай из Токатемуридов вступил на ханский престол, одолев Тенгиз Буга из киятов (*Утемиш-хаджи. Чингиз-наме*, рукопись, л. 50б–53а; Ötämiş Hāji, *Čingiz-nāma*, Critical Text, pp. 33–37).

Березин И. Библиотека восточных историков, т. 2, ч. 1. Сборник летописей, татарский текст, с русским предисловием. Казань, 1854.

Валидов А.-З. Восточные рукописи в Ферганской области // Записки Восточного отделения (Имп.) Русского археологического общества, т. 22, ч. 2, 1915. – С. 303–320.

Кадыр Али. Джами ат-таварих, рукопись, Восточный отдел Научной библиотеки Казанского государственного университета. Т. 40.

Қазақстан тарихы деректемелері, I том, *Өтеміс қажы*, Шыңғыс-наме, Алматы, 2005.

Қазақстан тарихы деректемелері, III том, *Өтеміс қажының «Шыңғыс-намесі»* тілінің көрсеткіш-сөздігі, Алматы, 2006.

Каль Е.Ф. Персидская, арабская и тюркская рукописи Туркестанской публичной библиотеки. Ташкент, 1889.

Касымова Д.Ж. «Чингиз-наме» Утемиш-хаджи как этнокультурологический источник // SHYGY, No. 1, 2005, – С. 203–207.

Миргалеев И.М. Политическая история Золотой Орды периода Токтамыш-хана. Казань, 2003.

Собрание восточных рукописей Академии наук Узбекской ССР, т. 1, сост. А.А.Семенов. Ташкент, 1952.

Усманов М.А. Татарские исторические источники XVII–XVIII вв. Казань, 1972.

Утемиш-хаджи. Чингиз-наме. Факсимиле, перевод, транскрипция, текстологические примечания, исследование В.П.Юдина. Подготовила к изданию Ю.Г.Баранова. Комментарии и указатели М.Х.Абусеитовой. Алма-Ата, 1992.

Утемиш Ходжи ибн Мухаммад Дүстий, Утемиш Ходжи тарихи (асрада оид туркий тилда ёзилган тарихий манба), Тошкент, 2009.

Юдин В.П. Орды: Белая, Синяя, Серая, Золотая... // Утемиш-хаджи. Чингиз-наме. – С. 14–56.

Юдин В.П. Переход власти к племенным биям и неизвестной династии Токатимуридов в казахских степях в XIV в. (К проблеме восточных письменных источников, степной устной историографии и пред- истории Казахского ханства) // Утемиш-хаджи. Чингиз-наме. – С. 57–75.

‘Abd ül-Gaffār, *‘Umdet ül-Ahbār*, MS., Süleymaniye Kütüphanesi, Esad Efendi 2331.

Das Buch der Dschingis-Legende (Dāftār-i Čingiz-nāmā), I, Vorwort, Einführung, Transkription, Wörterbuch, Faksimiles, ed. by M.Ivanics, M.A.Usmanov, Szeged, 2002.

DeWeese, D., *Islamization and Native Religion in the Golden Horde: Baba Tükles and Conversion to Islam in Historical Epic Tradition*, Pennsylvania, 1994.

Eckmann, J., “Die tschaghataische Literatur,” *Philologiae Turcicae Fundamenta*, tomus II, Wiesbaden, 1964, pp. 304–402.

Histoire des Mogols et des Tatares par Aboul-Ghâzi Behâdour Khan, publiée, traduite et annotée par Le Baron Desmaisons, tome I, texte, St.-Petersbourg, 1871.

Hofman, H.F., *Turkish Literature: A Bio-Bibliographical Survey*, section III, part I, vol. 6, Utrecht, 1969.

Inan, A., “Kitab-i Dede Korkut” hakkında, *Türkiyat Mecmuası*, I, 1925, pp. 213–219.

Kafalı, M., *Altın Orda Hanlığının Kuruluş ve Yükseliş Devirleri*, İstanbul, 1976.

Kamalov, İ., *Altın Orda ve Rusya (Rusya Üzerindeki Türk-Tatar Etkisi)*, İstanbul, 2009.

Kawaguchi, T., “Kipuchaku sōgen to roshia [Dasht-i Qipchāq and Russia],” *Iwanami kōza sekai rekishi*, 11, *chū’ō yūrashia no tōgō: 9–16 seiki* [Iwanami Lectures on the World History, vol. 11, *Unification of Central Eurasia: 9–16th centuries*], Tokyo, 1997, pp. 275–302.

Kawaguchi, T., “Timūru to tokutamishu: tokutamishu gun no māwarā’an’nafuru shinkō to sono eikyō [Regarding the Initial Confrontation between Temūr and Toktamish],” *Hokkaidō musashi joshi tanki daigaku kiyō* [Memoirs of Hokkaido Musashi Women’s Junior College], No. 40, 2008, pp. 125–155.

Kawaguchi, T., “18 seiki kurimia no osuman go shisho “shōjōhō no yōtei” ni okeru rekishi jojutsu: perushia go bunken kara no eikyō wo chūshin ni [Historical Narration in the ‘Umdet ül-Ahbār, Osmanli Historiography of Crimea in the 18th Century: With a Special Reference to the Influence from the Persian Literatures],” *Perushia go ga musunda sekai: mō hitotsu no yūrashia shi* [The World Combined by Persian Language: Another History of Central Eurasia], ed. by K. Morimoto, Sapporo, 2009, pp. 147–173.

Nagamine, H., “Kazaku han koku” keisei shi no saikō: jochi urusu sayoku kara “kazaku han koku” he [Rethinking the Foundation of the “Qazaq Khanate”: From the Left Hand of the *Ulūs-i Jūchī* to the “Qazaq Khanate”], *Toyō gaku hō* [The Journal of the Research Department of the Toyo Bunko], Vol. 90, No. 4, 2009, pp. 1–26.

Ötämiş Hājī, *Čingiz-nāma*, Introduction, Annotated Translation, Transcription and Critical Text by T. Kawaguchi, H. Nagamine, Supervision by M. Sugahara, Research Institute for Language and Cultures of Asia and Africa, Studia Culturae Islamicae No. 94, 2008.

Ötemiş Hacı, *Çengiz-Nâme*, haz. İ. Kamalov, Ankara, 2009.

Qırımī ül-Hāc ‘Abd ül-Ġaffār, *‘Umdet ül-Tavārih*, ed. by N. ‘Āsım, İstanbul, 1343.

Schamiloglu, U., “The *Umdet ül-Ahbar* and the Turkic Narrative Sources for the Golden Horde and the Later Golden Horde,” *Central Asian Monuments*, ed. by H.B. Paksoy, İstanbul, 1992, pp. 81–93.

Shīr Muh.ammad Mīrāb Mūnis and Muh.ammad Rizā Mīrāb Āghāhī, *Firdaws al-Iqbār: History of Khorezm*, ed. by Y. Bregel, Leiden, New York, København, Köln, 1988.

Spuler, B., *Die Goldene Horde: Die Mongolen in Rußland 1223–1502*, Leipzig, 1943.

Sugahara, M., “Chagatai go bungaku [Chag(h)atay Turkic],” *Chū’ō yūrashia wo shiru jiten* [Cyclopedia of Central Eurasia], ed. by H. Komatsu, H. Umemura, T. Uyama, Ch. Obiya, T. Horikawa, Tokyo, 2005, pp. 335–336.

Togan, A.Z.V., *Tarihde Usul*, İstanbul, 1950.

Togan, A.Z.V., *Bugünkü Türkili Türkistan ve Yakın Tarihi*, cilt I, Batı ve Kuzey Türkistan, 2 baskı, İstanbul, 1981.

Uluçay, Ç. and Dickson, M.B., “Unpublished Works of Prof. Z.V. Togan,” *Zeki Velidi Togan’a Armağan*, İstanbul, 1950–55, pp. xlvii-1.

Vásáry, I., "History and Legend" in Berke Khan's Conversion to Islam," *Aspects of Altaic Civilization III: Proceedings of the Thirtieth Meeting of the Permanent International Altaistic Conference Indiana University, Bloomington, Indiana June 19–25, 1987*, ed. by D. Sinor, Bloomington, 1990, pp. 230–252.

ABSTRACT

Takushi Kawaguchi, Hiroyuki Nagamine
Some New Knowledge about Ötāmiš Hājī's
Čingīz-nāma: in the System of Historiography
of the Kipchak Steppe

In this paper, we show some new knowledge about Čingīz-nāma, written by Ötāmiš Hājī in Chaghatay Turkic in Khiva Khanate, a successor state of Golden Horde (Ulūs-i Jūcī), by the middle of 16th century. V.P.Iudin had made important primary studies about the

Čingīz-nāma, however, his emphasis on oral tradition and definition of our source as "oral history of the steppe" have misled later researchers. As we reveal, Ötāmiš Hājī composed the Čingīz-nāma, referring to several written materials. That is to say, using the oral tradition of a nomad society as background, the Čingīz-nāma certainly possess the characteristics of historiography with original information which cannot be seen in other texts, and thus can be positioned as one of the most important historical sources of Golden Horde. Further, the Čingīz-nāma influenced heavily the later historical writings of the Kipchak Steppe (Dašt-i Qipčāq), occupying an important position in the system of historiography of the Kipchak Steppe. By scrutinizing, comparing and analyzing these writings, the whole picture of the history of the Kipchak Steppe including Golden Horde and its successor states is hoped to reveal itself.

Э.Д.Зиливинская

Золотоордынские мавзолеи Северного Кавказа

Крупнейшим золотоордынским городом Северного Кавказа являлся Маджар, располагавшийся на берегу р. Кумы, в том месте, где в нее впадает приток Буйвола. Площадь городища достигает 8 кв. км¹, однако исследовано оно довольно слабо. В настоящее время большая часть памятника, на левом берегу современного русла Кумы, застроена городом Буденновском; участок на правом берегу пересечен системой ирригационных каналов, а культурный слой его в значительной степени уничтожен глубокой вспашкой при посадке садов и виноградников.

Маджар был построен в XIV в. на пересечении торговых путей, соединяющих центр Золотой Орды с Кавказом и западными районами – Азаком и городами Крыма. Ибн Баттута, который посетил его в 1332 г., описывает Маджар как «город большой, один из лучших тюркских городов, на большой реке, с садами и обильными плодами»². Упоминается Маджар и в русских летописях в связи с трагической гибелью в Орде тверского князя Михаила Александровича в 1319 г. Траурный кортеж с телом князя остановился на ночь в Маджаре, где находился православный храм. Татарские князья не разрешили внести тело князя в церковь, и его пришлось поставить в хлеву, где ночью над

убиенным якобы появилось свечение³. После распада Золотой Орды город приходит в запустение, но развалины построек из обожженного кирпича сохранились почти до конца XVIII в. Эти великолепные руины привлекали внимание многочисленных исследователей и путешественников, большинство из которых оставили более или менее подробные их описания. В XVIII–XIX вв. развалины городища посетили И.-Г.Гербер, экспедиция, организованная В.Н.Татищевым, С.Г.Гмелин, И.А.Гюльденштедт, Г.-Ю.Клапрот, И.П.Фальк, П.С.Паллас, Я.И.Шмидт, Ш.Годе, П.И.Кеппен, Я.-Ш. де Бесс, К.Г.Кох, К.М.Бэр, А.С.Фиркович, В.Ф.Миллер и др. В 40–50-е гг. XIX в. землемер А.П.Архипов произвел инструментальную съемку и составил генеральный план городища, который, к сожалению, в настоящее время утрачен. История исследования маджарских развалин также неоднократно являлась предметом изучения⁴, поэтому не имеет смысла останавливаться на ней подробно. Следует лишь отметить, что многие описания, а также сохранившиеся рисунки и чертежи являются ценнейшими источниками для изучения топографии города и архитек-

¹ Ртвеладзе Э.В. К истории города Маджар // СА, № 3. – 1972. – С. 159.

² Тизенгаузен В. Сборник материалов, относящихся к истории Золотой Орды. – Т. I. Арабские источники. – СПб., 1884. – С. 287.

³ Полное собрание русских летописей. – Т. V, Софийская летопись, 1851. – С. 213, 215; Т. VII, Воскресенский список 1856. – С. 197; Т. X, Никоновская летопись, 1885. – С. 186.

⁴ Волкова Н.Г. Маджары. Из истории городов Северного Кавказа // Кавказский этнографический сборник. – Вып. V – М., 1972. – С. 41–66; Аджимамедов Р.Е. Страницы истории Прикумья с древнейших времен. – Буденновск, 1992.

турного облика его построек. Более того, эти источники зачастую гораздо более информативны, нежели археологические.

Наиболее результативные раскопки маджарского городища были проведены в 1907 г. В.А.Городцовым, который вскрыл здесь несколько домов и серию погребений, а также составил план городища⁵. Дальнейшие исследования Маджара Г.Н.Прозрителевым в 1911 и 1925 гг., Ф.Маметхановым в 1927 г. и Т.М.Минаевой в 1940 г. сводились, в основном, к разведкам и сбору подъемного материала. В 60–70-е гг. XX в. Э.В.Ртвеладзе и А.П.Рунич проводили небольшие раскопки Маджара. Ими был составлен подробный план городища, исследован сохранившийся микрорельеф, стратиграфия памятника, собран богатый археологический и нумизматический материал. Используя весь комплекс археологических наблюдений над культурным слоем и вещевым материалом, анализ письменных источников, чертежей и рисунков, данные нумизматики и эпиграфики, Э.В.Ртвеладзе сделал выводы по многим вопросам возникновения, политической истории, роста, развития и гибели города, а также выделил отдельные составляющие полиэтничного населения Маджара, исследовал архитектуру, ремесло и торговые связи.

В 1989–1991 гг. на городище работала археологическая экспедиция Ставропольского института под руководством А.Б.Беллинского и автора данной статьи. Несмотря на значительные размеры вскрытых площадей, получены достаточно скромные результаты, так как раскопки велись в пределах города, где культурный слой большей частью разрушен. В 1990–х гг. отряд кафедры археологии МГУ под руководством автора проводил раскопки на правом берегу р. Кумы, где были исследованы часть торгово-ремесленного района, крупное здание из сырцового кирпича и остатки бани с подпольным отоплением⁶. Все эти работы

убедительно показали, что большая часть капитальных построек Маджара навеки утрачена и при продолжении раскопок в лучшем случае мы можем надеяться найти незначительные остатки нижней части стен или их отпечатки. Тем более важно тщательно проанализировать рисунки маджарских построек, многие из которых сохранились в XVIII в. полностью, включая крышу, и описания этих зданий, оставленные очевидцами. Частично подобная работа уже была проделана. Так, Э.В.Ртвеладзе в статье «Мавзолеи Маджара» рассматривает три типа мавзолеев, приведенных на рисунке А.Ф.Бюшинга, подтверждая свои выводы данными С.Г.Гмелина, П.С.Палласа и Я.Потоцкого⁷. Еще один тип маджарских мавзолеев выявлен Л.Г.Нечаевой⁸. Однако никто из авторов не рассматривал весь корпус графических и письменных материалов в комплексе, и не со всеми их выводами можно согласиться.

Впервые обратил внимание Российской академии наук на Маджар в 20-х гг. XVIII в. полковник И.-Г.Гербер, но он дал лишь самое общее описание городища: «В местности, где река Кума принимает в себя речку Бируму... виднеются развалины большого города с прекрасными каменными дворцами и сводами, по которым, равно как и по лежащим под руинами тесаным камням, украшенным чистой резной работою, можно заключить, что в древности это был значительный и славный город». В это время еще можно было видеть «подвалы со сводами и развалины больших дворцов»⁹.

Выдающийся ученый и государственный деятель В.Н.Татищев в бытность астраханским губернатором не только описал Селитренное городище и другие золотоордынские памятники в Нижнем Поволжье¹⁰, но и отправил небольшую экспедицию для изучения Маджара¹¹. Для зарисовки развалин В.Н.Татищев выписал из Петербурга «от Академии наук ученика живо-

⁵ *Городцов В.А.* Результаты археологических исследований на месте развалин г.Маджара в 1907 // Труды XIV археологического съезда. – М., 1911.

⁶ *Зиливинская Э.Д.* Археологические работы на городище Маджары в 1989–91 гг. и 1993 г. // XVIII «Крупновские чтения» по археологии Северного Кавказа. Тез. докл. – Кисловодск, 1994. – С. 65–66; *Зиливинская Э.Д.* Отчет о раскопках на городище Маджары в Ставропольском крае в 1994 г. // Архив ИА РАН. – Р-1, № 19139; *Зиливинская Э.Д.* Раскопки на городище Маджарь⁶ // АО в 1994 году. – М., 1995. – С. 163; *Зиливинская Э.Д.* Работы на городище Маджары в Ставропольском крае // Актуальные проблемы археологии Северного Кавказа. XIX «Крупновские чтения». Тез. докл. – М., 1996. – С. 78–80; *Зиливинская Э.Д.* Отчет о раскопках на городище Маджары в Ставропольском крае в 1996 г. // Архив ИА РАН. – Р-1, №№

21636, 21637; *Зиливинская Э.Д.* Отчет о раскопках на городище Маджары в Ставропольском крае в 1998 г. // Архив ИА РАН. – Архив ИА РАН. – Р-1, № 222244; *Зиливинская Э.Д.* Бани Золотой Орды // Практика и теория археологических исследований. – М., 2001. – С. 174–226.

⁷ *Ртвеладзе Э.В.* Мавзолеи Маджара // СА. №1. – 1973. – С. 271–277.

⁸ *Нечаева Л.Г.* О мавзолеех Северного Кавказа // Материальная культура и хозяйство народов Кавказа, Средней Азии и Казахстана. – Л., 1978. – С. 85–96.

⁹ *Шестаков П.Д.* Напоминание о древнем городе Маджаре. // Труды IV археологического съезда. – Т. 1. – Казань, 1884. – С. 5–6.

¹⁰ *Егоров В.Л., Юхт А.И.* В.Н.Татищев о городах Золотой Орды в Нижнем Поволжье // СА, № 1. – 1986 – С. 232–239.

¹¹ *Пальмов Н.Н.* К Астраханскому периоду жизни В.Н.Татищева // Известия Российской академии наук. №№ 6–8. – 1925. – С. 209–210; №№ 1–10 – 1928. – С. 334–338.

писного» Михаила Некрасова. Также он обратился к коменданту Кизлярской крепости с просьбой командировать «для снятия места и положения на карту из кондукторов (топографов) способного человека, да в конвой 30 или 40 человек». Экспедиция, в состав которой кроме М.Некрасова вошли чертежник Андрей Голохвостов и 20 казаков, состоялась в июле 1742 г. Отношения между художником и кондуктором не сложились, о чем М.Некрасов довольно эмоционально пожаловался в своем отчете В.Н.Татищеву: «Недоезжая до Маджара верст за 20, а от дороги с версту, видимы были за Кумою полаты, к которым я ево, кондуктора звал то оной с немалым в том нарекании не поехал и ждать меня не хотел, по которому я принужден был к тем полатам не заезжать. А как 31 числа в вечеру к Маджарам приехали, и 1 августа начали оное здание рисовать, тогда оной кондуктор, снявши то здание примером, стал меня спешить, чтобы ехать назад, но я ему говорил, что не можно в так короткое время то здание по моему искусству правильно снять, но оной кондуктор не только сам порядочно то здание на план с мерой положил, но с ругательством про оное говорил: «Что много смотреть сего?». И по многом со мной споря, от меня взяв лучших казаков, поехал в полудни, а меня с осмью человеки художонными на оном месте оставил. И хотя было не мало от воровских людей, как оставшие со мной казаки объявляли, опасно, однако ж я, не хотя так без исправления ехать, пробыл тут до самого вечера; что возможно, того здания каждую полату особо и прищепт сделал. При том же видны были яко бы погреба, — то, за взятым оным кондуктором одной лопатки и топора, и наступившим поздним вечером боле изыскивать на том месте был опасен, — поехал возвратно. И едуци назад к видимым полатам, стоящим за Кумою, для снятия один ехать опасался, ибо и так трех человек, живущих в камышах, при переправе нашей видели, и за тем принужден был, оставя оные, поехать и ево, кондуктора, догнать. На другой день в верстах 25 нагнал и поехал вместе, который во всю дорогу меня всячески ругал и хотел сечь плетьюми. И как стала подо мною лошадь, то оной кондуктор, своевольно возымев команду, запретил казакам, чтобы мне лошади в перемену из-под казаков не давать, но у одного казака уже с великой просьбою, дав деньги, переменял»¹².

Отчет А.Голохвостова более деловит и лаконичен: в нем сообщается о выполнении задания

и составлении карты, на которой нанесены не только остатки каменных строений на берегу Кумы, но и их расположение относительно Кизлярской крепости и крепости св. Анны на Дону¹³. В настоящее время рисунок М.Некрасова (рис. 1*) и карта, составленная А.Голохвостовым (рис. 2), хранятся в Отделе рукописей Библиотеки Академии наук (ОР БАН. Собр. карт. Оп. осн. № 868 и № 760).

Рисунок М.Некрасова был опубликован в 1841 г. К.Бэр¹⁴ (рис. 3.1) и впоследствии приводился другими исследователями¹⁵. На нем изображен берег р. Кумы, на котором видны остатки около 45 мавзолеев из обожженного кирпича. На плане А.Голохвостова в соответствующем месте можно насчитать 48 построек, причем расположение их и планировка соответствуют рисунку. Тем не менее именно эти материалы практически не привлекались исследователями при рассмотрении архитектурных форм маджарских мавзолеев. Между тем строения на рисунке изображены достаточно подробно с большим количеством деталей. Все их можно разделить на четыре группы.

К первой группе (рис. 4) относятся здания кубического объема, который переходит в восьмигранный или двенадцатигранный барабан, увенчанный двойным куполом. В каждой грани барабана сделано по одному окну стрельчатой формы. Окна как сквозные, так и глухие. Внутренний полусферический купол сохранился у многих построек. Снаружи он имел шатровое покрытие, которое можно наблюдать у одного мавзолея (6). Все здания этого типа имеют с одной стороны высокий развитый портал, в котором находится вход, обрамленный стрельчатой аркой и двумя П-образными рамами, выложенными кирпичами и, вероятно, изразцами. По форме портала можно выделить два подтипа¹⁶. У большинства мавзолеев (1–3, 5–9) портал вписан в общий призматический корпус здания. У одной постройки (4) портал сильно выдвинут вперед и сужен относительно общего объема. В боковых стенках большинства зданий также сделаны стрельчатые ниши, обведенные П-образными

¹³ Там же. — С. 336.

* См. Рис. 1, 2, 5-7, 14 на цветной вклейке в разделе «К статье Э.Д.Зиливинской», Рис. 3, 4, 8-13 в конце статьи.

¹⁴ Bähr K. Beiträge zur Kenntniss des Russischen Reiches. — В. III. — S.-Pb. 1839. — Tab. 1.

¹⁵ Magazin für die neue Historie und Geographie angelegt von Dr. Anton Friedrich Büsching. — Hamburg, 1771. — S. 530; Волкова Н.Г. Маджары. — С. 44–45; Аджимамедов Р.Е. Страницы истории Прикумы с древнейших времен. — Буденновск, 1992. — С. 143.

¹⁶ Маньковская Л.Ю. Мемориальное зодчество Средней Азии // Художественная культура Средней Азии IX–XIII вв. — Ташкент, 1983. — С. 32.

рамами. В некоторых зданиях (2, 3, 5, 6) в этих нишах сделаны небольшие окошки, в других (1, 4, 9) находились сквозные проемы. Такое же строение имели и мавзолеи, изображенные П.С.Палласом и Г.Потоцким. Паллас, посетивший Маджар дважды, в 1780 г. пишет о шести башнях и 32 сохранившихся зданиях. В 1793 году П.С.Паллас нашел только четыре не разрушенных мавзолея, которые и зарисовал (рис. 5–7). От остальных остались лишь основания, которые располагались вдоль реки в три ряда¹⁷. Последний маджарский мавзолей был зарисован Я.Потоцким в 1798 году¹⁸.

Э.В.Ртвеладзе, изучавший маджарские мавзолеи по рисункам Бюшинга¹⁹ и описаниям Гмелина, также выделяет тип портално-шатровых усыпальниц и даже приводит их примерные размеры. Это прямоугольные в плане здания (10 x 7 м) с одним квадратным в плане помещением (5 x 5 м) и сильно развитым порталом, лежащим на продолжении боковых стен. Портальная ниша перекрыта стрельчатой аркой и оформлена двумя П-образными рамами. На щечковых стенах портала были сделаны неглубокие ниши, перекрытые стрельчатыми арками. Аналогичные ниши с дверями или окнами находились и по центрам трех стен мавзолея как внутри, так и снаружи. Стены мавзолеев толщиной 1,1–1,2 м сложены из золотоордынского кирпича стандартного формата. Снаружи здания были украшены изразцовыми кирпичами бирюзового цвета, мозаиками из поливных элементов различной формы бирюзового, синего, белого, зеленого и красного цветов, а также резной архитектурной керамикой с бирюзовой поливой. Внутри стены были оштукатурены²⁰.

Следующую группу составляют квадратные в плане постройки, не имеющие выступающего портала (рис. 8). Возможно, это объясняется их плохой сохранностью, а, возможно, это здания, которые Э.В.Ртвеладзе определил как центрические мавзолеи, хотя правильнее их было бы назвать фасадными, так как фасад их выделен только с одной стороны²¹. Центрические же мавзолеи имеют четыре осевых входа и равнозначные фасады со всех сторон. Такой

фасадный мавзолей из места под названием Дерсовата изображен на рисунке А.Ф.Бюшинга (рис. 4.4). Он квадратный в плане размерами примерно 7 x 7 м. На углах здания находятся трехчетвертные колонны. Портал отсутствует, но дверной проем, сделанный в одной из стен, оформлен стрельчатой аркой. Мавзолей имеет купольное перекрытие на высоком цилиндрическом барабане с восемью или двенадцатью прямоугольными окнами. Купол двойной, причем внутренний имел полусферическую форму, а внешний – шатрово-коническую. Общая высота здания составляла около 14 м²².

К третьей группе относятся башенные мавзолеи с выступающим порталом (рис. 9). На рисунке Некрасова и на плане хорошо видно, что эти мавзолеи можно разделить на два типа – круглые (1, 3, 5) и многогранные в плане (2, 4). Восьмигранный в плане башенный мавзолей, правда, без выступающего портала, из селения Маслов Кут недалеко от Маджара приведен и на рисунке П.С.Палласа²³ (10). Башенные мавзолеи, наряду с порталными, были подробно описаны С.-Г.Гмелиным, который побывал в Маджаре в 1772 году. Этот автор наиболее подробно отмечает архитектурные особенности сохранившихся построек: «Фигура сохранившихся еще зданий – четырехугольная, восьмиугольная и круглая. Все от 4 до 9 сажен высоты, четырехугольные и восьмиугольные оканчиваются остроконечной пирамидой, или кверху суживаются пирамидально. К этой пирамиде или куполу ведут потаенные винтовые лестницы, сделанные в боковых стенах, которые узки и не шире 15 дюймов. Пирамиды или куполы освещаются отверстиями по сторонам на подобие окон. В крыше куполы со сводами. При каждом доме есть выстроенная из камней высокая и просторная галерея с двумя отверстиями – окнами, дверь из этой галереи ведет в главную нижнюю комнату. Вход в галерею низкий, выступом. И так каждое строение состоит только из одной главной нижней комнаты, галереи, купола или пирамиды. Главная комната освещается небольшими довольно высоко расположенными узкими отверстиями, наподобие окон с каждой стороны... Постройка круглых домов еще более отличается от теперешней европейской и азиатской архитектуры. Эти дома также от 4 до 9 сажен высоты, не велики, кверху со сводами и закруглены, так похожи на персидские и другие сторожевые башни, что их можно было бы считать такими башнями, если бы они не стояли на ровном месте, и если бы вместо бойниц у них

¹⁷ Pallas P.S. Bemerkungen auf einer Reise in die südlichen Statthalterstufen des Russischen Reiches in den Jahren 1793–1794. – В. I. – Leipzig, 1799. – S. 276–284.

¹⁸ Potocki J. Voyage dans les steps d'Astrakhan et du Caucase. – 2. – Paris, 1829. – P. 188.

¹⁹ Magazin... – S. 530.

²⁰ Ртвеладзе Э.В. Мавзолеи Маджара. – С. 271–272.

²¹ Маньковская Л.Ю. Мемориальное зодчество Средней Азии. – С. 32; Хмельницкий С. Между Саманидами и монголами. Архитектура Средней Азии XI – начала XIII вв. – Часть I. – Берлин – Рига, 1996. – С. 153.

²² Ртвеладзе Э.В. Мавзолеи Маджара. – С. 273–274.

²³ Pallas P.S. Bemerkungen... – S. 308, Tab. 12.

не было просто отверстий, заменяющих окна... Посредине главной комнаты находится круглое отверстие, ведущее в подвал и имеющее от 3-х до 4-х футов в поперечнике, закрывается оно хорошо прилаженным камнем. Этот подвал – горизонтальный коридор, часто не длиннее комнаты, но нередко он идет под фундаментом по прямой линии как раз в черте двора, где есть и закрытый вход в него»²⁴. Подробно описывает С.-Г.Гмелин и материалы, из которых построены мавзолеи: «Кирпичи такие же, какие еще делают астраханские татары... Для кладки стен употреблены в некоторых строениях известь и песок, но преимущественно глина; почти все комнаты изнутри оштукатурены известью, сглажены и выкрашены. Фундаменты большей частью из кирпича, немногие из плитняка, но все очень прочные. Балки сосновыя... Украшения зданий состоят из глазированных камней синяго, зеленого, красного, кирпичного и жемчужного цвета, которые весьма красиво и искусно вделаны между кирпичами во внутренняя и внешняя стены нижней комнаты, пирамиды или купола и галереи в форме трех- или четырехугольников, ромбов, крестов, сердец и различных фантастических фигур. Совершенно то же мы видим и в строениях в Селитренном городке». С.-Г.Гмелин считал все здания замками магнатов, а круглые башни магазинами, то есть складами²⁵.

Большинство современных исследователей согласны в том, что четырехугольные и восьмиугольные в плане здания, описанные С.-Г.Гмелиным, являются мавзолеями²⁶. По поводу круглых в плане сооружений мнения расходятся. Э.В.Ртвеладзе считал их минаретами²⁷. Л.Г.Нечаева, напротив, определяет их как особый тип «ульевидных» мавзолеев²⁸. Возникновение таких мавзолеев исследовательница относит к домонгольскому времени, и создателями их считает половцев. Свое мнение она основывает на сведениях Рубрука, который пишет, что половцы «не только насыпают большой холм над усопшим и воздвигают ему статую», но «строят также для богачей пирамиды, то есть остроконечные домики, и кое-где большие башни из кирпичей, кое-где каменные дома...»²⁹. Доказательством мусульманизации

половцев в домонгольское время Нечаева считает миниатюры Радзивилловской летописи, на которых половецкий стяг всегда имеет полумесяц. На этих же миниатюрах, по ее мнению, изображены мавзолеи в виде круглых в плане зданий, перекрытых куполами³⁰.

С Л.Г.Нечаевой полемизирует Р.А.Даутова. Она считает, что до XIII в. половцы, скорее всего, в массе своей были язычниками, а что касается построек, о которых пишет Л.Г.Нечаева, то Г.Рубрук видел их в 1253 г., и нигде нет указаний, что они связаны с мусульманством. Миниатюры же Радзивилловской летописи вообще выполнены в XV в. и могут отражать современные им реалии³¹. Рассматривает Р.А.Даутова и вопрос об «ульевидных» мавзолеях Маджара. Так как о круглых в плане мавзолеях нет археологических данных, считает исследовательница, то сооружения, изображенные на рисунке, являются своеобразными надгробными памятниками, небольшими по площади и глухими внутри, то есть имитациями больших мавзолеев. Аналогии этим сооружениям имеются в погребальных памятниках Средней Азии XVII–XX вв.³²

Вопрос о мусульманизации половцев выходит за рамки данной работы, что же касается изображенных на рисунке мавзолеев, то с мнением Р.А.Даутовой трудно согласиться. Прежде всего, следует отметить, что отсутствие археологических данных не является убедительным доводом. Городище Маджары исследовалось довольно мало, и на нем вообще не найдено остатков мавзолеев. Кстати говоря, надежды найти их, скорее всего, и нет, так как та территория, на которой изображены маджарские мавзолеи, застроена городскими кварталами. В то же время башенные мавзолеи фасадного типа или с выступающим порталом хорошо известны. В плане они могут быть как многогранными, так и круглыми. Такие мавзолеи возникают в Иране³³ и распространяются на сопредельные территории – в Среднюю Азию³⁴, Азербайджан³⁵, Малую Азию³⁶. В этом кон-

²⁴ Шестаков П.Д. Напоминание... – С. 8–9.

²⁵ Там же.

²⁶ Минаева Т.М. Золотоордынский город Маджар // Материалы по изучению Ставропольского края. – Вып. 5. – Ставрополь, 1953. – С. 150; Ртвеладзе Э.В. Мавзолеи Маджара. – С. 271–273.

²⁷ Ртвеладзе Э.В. Мавзолеи Маджара. – С. 273.

²⁸ Нечаева Л.Г. О мавзолеях... – С. 88.

²⁹ Путешествие в восточные страны Плано Карпини и

Рубрука. – М., 1957. – С. 169–173.

³⁰ Нечаева Л.Г. О мавзолеях... – С. 86.

³¹ Даутова Р.А. О ранней группе... – С. 32–33.

³² Там же.

³³ Hillenbrand R. Islamic Architecture. New-York, 1994. – P. 282–287, 528–529.

³⁴ Пугаченкова Г.А. Пути развития архитектуры Южного Туркменистана поры рабовладения и феодализма // Труды ЮТАКЭ. – Т. VI. – М., 1958. – С. 292–298; Хмельницкий С. Между Саманидами и монголами. – С. 227–234.

³⁵ Уссейнов М.А., Бретаницкий Л.С., Саламзаде А. История архитектуры Азербайджана. – М., 1963. – С. 145; Бретаницкий Л.С. Зодчество Азербайджана XII–XV вв. и его место в архитектуре Переднего Востока. – М., 1966. – С. 110–115.

тексте присутствие их на Северном Кавказе представляется абсолютно логичным.

Совершенно непонятной кажется трактовка построек как «небольших по площади и глухих внутри»³⁷. Если внимательно прочитать описания С.Г.Гмелина, то он, напротив, говорит о круглых в плане «башнях», аналогичных сторожевым, высотой 4–9 саженей (8,52–18,11 м) с внутренней комнатой. Считать эти здания минаретами также нет оснований, так как внутри минаретов должны находиться остатки винтовых лестниц, а не пустые помещения. В нижней части этих башен находились «погребка» со сводами и ведущими наружу коридорами. То есть по описанию они полностью соответствуют мавзолеям с подземными склепами. Кстати говоря, все башенные мавзолеи Азербайджана непременно имеют склепы. Наличие подземных погребальных камер в маджарских мавзолеях зафиксировано и на рисунках П.С.Палласа и А.Ф.Бюшинга. И, наконец, довольно странным может показаться скопление большого количества минаретов на ограниченной площади, так как минареты обычно строятся при мечетях. И.А.Гюльденштедт, который побывал в Маджаре в июле 1773 г., также описывает примерно 50 зданий из обожженного кирпича у слияния Кумы и Буйволы, то есть в том месте, где они изображены на плане А.Голохвостова. Он уверенно определяет эти здания как мемориальные памятники с подземными склепами. Мечеть с минаретом Гюльденштедт обнаружил в одной версте к западу от этих построек, еще западнее находилась вторая мечеть с минаретом³⁸. Эту ситуацию он изобразил на плане (рис. 11).

Если вернуться к рисунку М. Некрасова, то на нем можно видеть еще одну группу построек сложных очертаний (рис. 12). Им соответствуют планы в виде сложных многоугольных фигур. Это могут быть комплексы из нескольких пристроенных друг к другу однокамерных мавзолеев, например как в ансамбле Шах-и Зинда³⁹. Либо это многокамерные многофункциональные мавзолеи, которые Л.Ю.Маньковская разделяет на конгломераты без четкой организации структуры и мавзолеи-комплексы продольно-осевой или поперечно-осевой структуры⁴⁰. В

качестве примеров подобных сооружений можно привести комплексы Кусам Аббаса в Шах-и Зинда, Хусам-ата в Фудине, мазар Чашма-Аюб в Бухаре⁴¹.

Э.В.Ртвеладзе выделяет еще один тип маджарских мавзолеев – пирамидальной формы. К нему относятся восьмигранные в плане здания, сужающиеся кверху. На одной из граней находился невысокий, слабо выдвинутый вперед портал. Вход был перекрыт стрельчатой аркой, которая выделена П-образной рамой. Э.В.Ртвеладзе приводит примерные размеры такого мавзолея. Внутреннее расстояние между стенами около 8 м, толщина стен – 1 м, ширина портала – 4 м, высота портала – 4,5 м. Общая высота здания при этих размерах составляла более 12 м⁴². На панораме Маджара такие здания не видны, однако довольно точный чертеж их приведен в публикации А.Ф.Бюшинга (рис. 4.2). Кроме того, С.-Г.Гмелин пишет о сужающихся пирамидально зданиях в самом Маджаре и о трех зданиях треугольной формы в 10 верстах ниже по течению Кумы⁴³. Пирамидальные мавзолеи представляют собой довольно редкий тип погребальных памятников, который достоверно не зафиксирован на золотоордынских городищах. Возможно, они действительно происходят от «остроконечных домиков», упоминаемых Г.Рубруком. Подобные надгробные сооружения в Центральном Казахстане впервые были описаны и зарисованы И.А.Кастанье⁴⁴. Их изучением занимался А.Х.Маргулан, который датировал их VIII–IX вв. и также считал памятниками кыпчаков⁴⁵. Пирамидальные мавзолеи, распространенные в VIII–XI вв. в Центральном Казахстане, доживали в Арало-Каспийском регионе до современности⁴⁶. В Нижнем Поволжье, на урочище Кривая Лука, также были исследованы два восьмигранных в плане мавзолея, сложенных из сырцового кир-

тура и искусство народов Средней Азии в древности и средневековье. – М., 1979. – С. 97; Маньковская Л.Ю. Мемориальное зодчество Средней Азии. – С. 40–41.

⁴¹ Немцева Н.Б., Шваб Ю.З. Ансамбль Шах-и Зинда. – С. 17–25; Маньковская Л.Ю. О типологии мемориального зодчества...; Маньковская Л.Ю. Мемориальное зодчество Средней Азии. – С. 40–41; Хмельницкий С. Между Саманидами и монголами – С. 255–257.

⁴² Ртвеладзе Э.В. Мавзолеи Маджара. – С. 273.

⁴³ Шестаков П.Д. Напоминание... – С. 8, 11.

⁴⁴ Кастанье И.А. Древности Киргизской степи и Оренбургского края // Труды ОУАК. – Вып. XXII. – Оренбург, 1910. – Рис. 50–53.

⁴⁵ Мендикулов М. Некоторые данные об истории архитектуры Казахстана // Известия АН Каз. СССР. – № 80, вып. 2. – Алма-Ата, 1950. – С. 7.

⁴⁶ Ажигали С.Е. Архитектура кочевников. Феномен истории и культуры Евразии. – Алматы, 2002. – С. 222–223, 226–231.

³⁶ Stierlin H. Turkey from the Selcuks to the Ottomans. – Köln, 1998. – P. 50; Hillenbrand R. Islamic Architecture. – P. 306–308, 541–542.

³⁷ Даутова Р.А. О ранней группе... – С. 36.

³⁸ Guldenstädt I. Reisen durch Russland und im caucasischen Gebirge. – В. II. – S.-Pb, 1791. – S. 26–27.

³⁹ Немцева Н.Б., Шваб Ю.З. Ансамбль Шах-и Зинда. – Ташкент, 1979. – С. 17–25.

⁴⁰ Маньковская Л.Ю. О типологии мемориального зодчества Средней Азии. Мавзолеи Фудины и Касби // Куль-

пича, которые, вероятнее всего, имели пирамидальную форму⁴⁷.

Таким образом, анализ графических и письменных материалов позволяет выделить здания шести типов только среди мавзолеев Маджара. Известны золотоордынские погребальные памятники и в других районах Северного Кавказа.

Серия золотоордынских мавзолеев обнаружена в Пятигорье, в районе г. Ессентуки. Два из них опубликованы Э.В.Ртвеладзе⁴⁸. Мавзолей № 1 (рис. 13.1) находился на правом берегу реки Подкумок, между железнодорожными станциями Скачки и Золотушка. Он представлял собой прямоугольное в плане здание размерами 7,7 x 5,7 м, ориентированное строго по оси север-юг. Сохранились фундамент и часть цоколя стен из обработанных плит мергеля и известняка на глиняном растворе. Толщина стен – 0,9 м. С южной стороны мавзолея находился портал, пилоны которого являлись продолжением восточной и западной стен. Длина пилонов портала 2,0 м, расстояние между ними – 3,9 м. Помещение мавзолея квадратное в плане размерами 3,9 x 3,97 м, в южной стене его сделан проем шириной около 1 м. Стены мавзолея сложены из кирпичей размерами 23,5–24 x 23,5–24 x 4–5 см, пол был глинобитным. Вокруг постройки найдены поливные бирюзовые кирпичи и майоликовые кирпичи с выпуклым растительным орнаментом⁴⁹. На левом берегу р. Подкумок, недалеко от станции Белый Уголь, находился мавзолей № 2 (рис. 13.2). Он представлял собой почти квадратное в плане однокомнатное здание с порталной частью. Общая длина по наружному обмеру вместе с порталом 7,1 м, ширина – 5,5 м. Стены, сложенные из квадратного жженого кирпича 24 x 24 x 5 см на известковом растворе имели толщину 0,78–0,84 см. Они стояли на фундаменте из мергеля и известняка. С южной стороны здания находился портал, который был сужен относительно общего объема. Устои портала имели длину 1,95 м. С внутренней стороны в них имелись небольшие ниши. Входной проем шириной 1 м в южной стене вел в помещение мавзолея, которое имело почти квадратную форму (3,9 x 3,52 м). Посредине восточной, северной и западной стен были сделаны ниши

глубиной 37 см и шириной от 0,8 до 1,5 м. На стенах внутри мавзолея сохранились следы белой штукатурки, пол был вымощен жженым кирпичом на известковом растворе. Декор составляли поливные бирюзовые кирпичи брусковидной формы⁵⁰.

Остатки еще шести мавзолеев, расположенных между станциями Ессентуки и Белый Уголь на правом берегу р. Подкумок, были исследованы Т.Б.Палимпсестовой и А.П.Руничем⁵¹. Мавзолеи стояли в ряд по линии запад-восток на гребне небольшой возвышенности. Стены трех мавзолеев были полностью разобраны, и планировка их не прослеживалась, удалось снять план только трех других зданий. Здание мавзолея №3 (рис. 13.3) имело форму прямоугольника, ориентированного длинной стороной по линии СВ-ЮЗ. Размеры его 7,9–7,95 x 5,75–5,86 м. Цоколь стен сложен из плит мергеля и облицован с внутренней и наружной сторон обожженными кирпичами (21 x 21 x 5 см). Внешние углы здания оформлены трехчетвертными башенками диаметром 0,87 м. Внутреннее пространство разделено поперечной стеной на прямоугольный тамбур (3,95 x 1,25 м) и квадратное помещение усыпальницы (3,95 x 3,95 м). Внутри находилось одно погребение. В развале стен постройки были найдены многочисленные фрагменты декора в виде поливных кирпичей бирюзового цвета различных размеров и форм для облицовки плоскостей стен, углов, башенок и купола, а также элементы мозаичных панно бирюзового, синего и белого цветов, составлявших геометрические и растительные орнаменты.

Мавзолей № 5 представлял собой небольшое квадратное в плане здание с узким слегка (на 66 см) выступающим порталом (рис. 13.4). От его стен сохранился цоколь толщиной 0,62–0,75 м, сложенный из плит мергеля. Входной проем в южной стене вел в помещение размерами 2,65 x 2,70 м. Пол был вымощен обожженным кирпичом размерами 21 x 21 x 5 см. Декор здания составляли бирюзовые кирпичи. Здание мавзолея № 8 имело форму десятигранника (рис. 13.5). Расстояние между противоположными углами его составляло 6,3 м. Фундамент стен толщиной 0,9 м сложен из плит мергеля. Вход находился с южной стороны и имел ширину проема 1,15 м, портал не прослеживался. Стены здания были декорированы поливными кирпичами бирюзового цвета.

В Ингушетии, недалеко от деревни Плиево, расположен хорошо известный на Кавказе ме-

⁴⁷ Дворниченко В.В., Зиливинская Э.Д. Средневековые погребальные сооружения из могильника Кривая Лука в Астраханской области // Нижневолжский археологический вестник. – Вып. 7. – Волгоград, 2005. – С. 281–303; Зиливинская Э.Д. К вопросу о формировании погребальных сооружений населения Нижнего Поволжья в золотоордынское время // Вест. Моск. ун-та. – Сер. 8. История. № 2. – 2009. – С. 119–140.

⁴⁸ Ртвеладзе Э.В. Два мавзолея золотоордынского времени в районе Пятигорья // СА, № 4. – 1969. – С. 260–265.

⁴⁹ Там же. – С. 262.

⁵⁰ Там же. – С. 263–264.

⁵¹ Палимпсестова Т.Б., Рунич А.П. О Ессентукийских мавзолеях и ставке Узбек-хана. // СА, № 2. – 1974. – С. 229–238.

мориальный памятник, так называемый Брагунский мавзолей или мавзолей Борга-Хаш (рис. 14). Ему посвящена обширная литература⁵². Мавзолей сложен из хорошо отесанного белого камня. Здание прямоугольное в плане, стены его гладкие без какого-либо декора. Размеры 4,13 x 5,56 м, высота до купола – 3,18 м. Квадратное в плане помещение мавзолея перекрыто полусферическим куполом, в котором с восточной и западной сторон сделаны прямоугольные отверстия. Имеются сведения, что раньше купол был украшен «муравленой черепицей», т.е. поливными изразцами⁵³. Массивный портал с большой стрельчатой аркой расположен с южной стороны. Он вписан в объем здания и никак от него не отделен. В глубине айвана находится прямоугольная дверь, ведущая внутрь наземной части мавзолея. Снаружи с обеих сторон от входа высечен рельефный орнамент, а над входом арабская надпись. Надпись была прочтена Л.И.Лавровым. Из нее следует, что мавзолей был построен в 808 г.х. (1405–1406 гг.), а похоронен в нем Бек-Султан, Худайнадов сын⁵⁴. В каменном полу мавзолея сделано овальное отверстие, через которое можно проникнуть в подземный склеп. Подземная камера имеет прямоугольное основание и перекрыта сводом с четырьмя полукруглыми арками. Для притока воздуха в стенах проложены четыре канала, соединяющих подземную часть с надземной. В восточной стене склепа устроена глубокая прямоугольная ниша. В прошлом веке внутри склепа находили мумифицированных покойников, завернутых в белые и цветные шелковые ткани и, возможно, сопровождаемых богатым инвентарем.

Большинство исследователей склоняется к тому, что мавзолей Борга-Хаш был построен ногайцами – выходцами из Крыма, чем и объясняется его своеобразная планировка, не имеющая прямых аналогий среди золотоордынских мавзолеев Северного Кавказа⁵⁵.

Таким образом, несмотря на то, что количество известных в настоящее время северокавказских мавзолеев невелико, их отличает разнообразие архитектурных и планировочных форм, на что указывали многие исследователи. Р.А.Даутова предложила вариант классификации мавзолеев Северного Кавказа золотоордынского времени⁵⁶. Она разделяет все памятники на три отдела:

I отдел представлен портално-шатровыми мавзолееями. Их основу составляет кубическое здание с одним или несколькими арочными порталами, над которыми возвышался многогранный барабан или купол. Этот отдел делится на три типа:

Тип А – многопортальные шатровые мавзолеи (порталов 2 или 3).

Тип Б – однопортальные мавзолеи.

Тип В – ложнопортальные шатрово-купольные мавзолеи.

II отдел представлен башенно-пирамидальными мавзолееями. Это многогранные усыпальницы с цилиндрическим стволом, пирамидально суживающимся и расчлененным 8–10 гранями.

III отдел выделяется условно. К нему относятся конусовидные и цилиндрические мавзолеи.

В данной классификации много терминологических неточностей. В I отделе Р.А.Даутова выделяет тип многопортальных мавзолеев, и указывает, что такие известны только в Маджаре⁵⁷. Вероятно, она основывается на рисунках, приведенных в трудах Палласа и Поттоцкого. Однако на этих рисунках отчетливо видно, что здания мавзолеев имеют несколько входов, два или три и только один из них оформлен порталом. Однокамерные мавзолеи с несколькими порталами не встречаются ни в Средней Азии, ни в других частях мусульманского мира. Портальные мавзолеи с несколькими дверными проемами, напротив, широко распространены. Они сочетают в себе черты порталных построек, ориентированных на фронтальное восприятие здания и открытость центральных сооружений. Многогранные усыпальницы II отдела никак не могут иметь цилиндрический ствол, так как цилиндр в плане всегда круглый. Объемный же многогранник называется призмой. Кроме того, непонятно, как цилиндрический ствол может пирамидально сужаться. То ли исследовательница имеет в виду многогранные мавзолеи с многогранным же шатровым покрытием, то ли говорит о зданиях в виде

дов В.Б. Мавзолей Борга-Хаш и ранняя история ногайцев. – С. 6–13.

⁵⁶ Даутова Р.А. О ранней группе... – С. 34–36.

⁵⁷ Там же. – С. 35.

⁵² Семенов Л.П. Мавзолей Борга-хаш // Известия Ингушского НИИ краеведения. – Вып. 1. – 1928. – С. 217–232; Семенов Л.П. Брагунский мавзолей // Известия СОНИИ. – Т.ХVII. – Орджоникидзе, 1956. – С. 146–158; Лавров Л.И. Эпиграфические памятники Северного Кавказа. – Ч. 1. – М., 1966. – С. 129–131, 200–203; Минаева Т.М. Очерки по археологии Ставрополя. – Ставрополь, 1965. – С. 102–103; Виноградов В.Б. Тайны минувших времен. – М, 1966. – С. 143–149; Виноградов В.Б. Мавзолей Борга-Хаш и ранняя история ногайцев // Проблемы этнической истории народов Карачаево-Черкессии. – Черкесск, 1980. – С. 6–13.

⁵³ Семенов Л.П. Брагунский мавзолей. – С. 203.

⁵⁴ Лавров Л.И. Эпиграфические памятники... – С. 23, 78, 182, 195.

⁵⁵ Семенов Л.П. Брагунский мавзолей. – С. 204; Виноградов В.Б. Тайны минувших времен. – С. 146–147; Виногра-

многогранных пирамид. Не совсем понятен и III отдел, объединяющий конусовидные и цилиндрические здания.

Типология мавзолеев для большинства мусульманских стран достаточно хорошо разработана⁵⁸. Для Средней Азии наиболее стройная и подробная классификация была создана Л.Ю.Маньковской⁵⁹. Впоследствии эта классификация с небольшими коррективами была принята С.Г.Хмельницким⁶⁰. Л.Ю.Маньковская по назначению и способу организации пространства выделяет три категории памятников: однокамерные, многокамерные и пространственные. Однокамерные делятся на: 1) центрические, квадратные в плане с полной центральноосевой симметрией, открытые на все четыре стороны; 2) фасадные, квадратные в плане с порталной разработкой входной фасадной стены; 3) портално-купольные с явно выделившимся входным порталом. Многокамерные представлены: 1) конгломератами без четкой организации структуры; 2) анфиладными композициями в виде цепочки одинаковых помещений; 3) зданиями прямоугольного плана продольноосевой композиции; 4) сходными зданиями поперечноосевой композиции. Пространственно организованные мемориалы состоят из различных зданий, связанных с собственно мавзолеем.

Взяв эту классификацию за основу, можно попытаться создать типологию золотоордынских мавзолеев. В основу предлагаемой классификации положены следующие признаки: количество помещений; форма здания; отсутствие или наличие порталов; форма портала; форма покрытия.

Прежде всего, все постройки можно разделить на две большие группы – однокамерные (I) и многокамерные (II) мавзолеи. Большая часть золотоордынских мавзолеев представлена однокамерными зданиями. По форме основного помещения они делятся на три отдела: А) баш-

необразные, Б) пирамидальные, В) кубические. Отдел башнеобразных мавзолеев состоит из двух подотделов, отличающихся формой плана: 1) круглые и 2) многоугольные. Пирамидальные мавзолеи все многоугольные (2) в плане, а в основе кубических зданий лежит квадрат (3).

Многие исследователи Золотой Орды выделяют такую группу мавзолеев как «центрические». К ним обычно относят квадратные в плане здания без выраженного портала⁶¹. С этим мнением трудно согласиться. Центрические мавзолеи возникают в IX в. в Иране и Средней Азии и представляют собой квадратные или многогранные в плане постройки с одинаковыми фасадами. Обычно они имеют четыре входа, по одному с каждой стороны или два входа, лежащих на одной оси. Такая форма предполагает отделенность здания от других строений и возможность подойти к нему со всех сторон. Предшественниками центрических мавзолеев по мнению исследователей, являются среднеазиатские погребальные павильоны («дахмы» или «наусы») доисламского времени и иранский «чортак» – центральная часть зороастрийского храма, святилище огня⁶². Типичным и наиболее известным всем примером центрического мавзолея является мавзолей Саманидов в Бухаре. В дальнейшем происходит видоизменение формы здания, например, может закрываться часть входов (хотя это и не обязательно), а одна из стен снаружи выделяется своей разработкой и становится как бы «портальной» при отсутствии портала как такового. При этом основной акцент делается на форму центрального, выделенного входа. Л.Ю.Маньковская назвала такие постройки «фасадными» мавзолееями⁶³. Исследователи считают, что «изменение это принципиально по сути, так как выражает иную идею формы, рассчитанной на фронтальное восприятие». Центрический тип мавзолея является наиболее ранним и уже в XI–XII вв. встречается в Средней Азии крайне редко⁶⁴. В отличие от него, фасадные мавзолеи продолжают жить и развиваться параллельно с порталными и в более позднее время. Поэтому применен термина «центрический» к золотоордынским мавзолееям XIV–XV вв. неправомерно.

⁵⁸ Пугаченкова Г.А. Пути развития... – С. 168–179, 185–186, 342–343; Пугаченкова Г.А. Зодчество Центральной Азии. XV век. Ведущие тенденции и черты. – Ташкент, 1976; Пугаченкова Г.А., Ремпель Л.И. История искусств Узбекистана. – М., 1965. – С. 226–227; Бретаницкий Л.С. Зодчество Азербайджана... – С. 96–130, 166–201; Eittinghausen R., Grabar O. The Art and Architecture of Islam: 650–1250. – New Haven and London, 1987. – P. 216–222; Hillenbrand R. Islamic Architecture. – P. 253–331.

⁵⁹ Маньковская Л.Ю. О типологии мемориального зодчества... – С. 96–105; Маньковская Л.Ю. Типологические основы зодчества Средней Азии. IX–начало XX в. – Ташкент, 1980. – С. 134–145; Маньковская Л.Ю. Мемориальное зодчество... – С. 30–49; Маньковская Л., Булатова Л. Памятники зодчества Хорезма. – Ташкент, 1978.

⁶⁰ Хмельницкий С. Между арабами и тюрками. Раннеисламская архитектура Средней Азии. – Берлин – Рига, 1992. – С. 120, 121; Хмельницкий С. Между Саманидами и монголами. – С. 153.

⁶¹ Ртвеладзе Э.В. Мавзолеи Маджара. – С. 273–7 Федоров-Давыдов Г.А. Золотоордынские города Поволжья. – М., 1994. – С. 70–71.

⁶² Хмельницкий С. Между арабами и тюрками... – С. 121–122.

⁶³ Маньковская Л.Ю. О типологии мемориального зодчества... – С. 97; Маньковская Л.Ю. Типологические основы зодчества... – С. 140; Маньковская Л.Ю. Мемориальное зодчество... – С. 31–38; Маньковская Л., Булатова Л. Памятники зодчества... – С. 73.

⁶⁴ Хмельницкий С. Между арабами и тюрками. – С. 123.

Каждый отдел может быть разделен на два типа: а) фасадные, б) порталные. Фасадными являются мавзолеи без явно выраженного портала, но с выделенной стороной, в которой находится вход. К порталным относятся здания с явно выделенным объемом входного портала. В литературе часто упоминается такой тип, как «портально-купольные» мавзолеи. На мой взгляд, следует выделять не «портально-купольные», а просто порталные мавзолеи, так как мусульманский мавзолей всегда является купольной постройкой. Первые мавзолеи, возникшие в странах ислама в IX–X вв., были надгробными памятниками светских правителей и назывались по-арабски «кубба», а по-персидски – «гумбез», что, собственно, и означает «купол»⁶⁵. Такого же мнения придерживается и С.Г.Хмельницкий⁶⁶. Существуют еще «портально-шатровые» мавзолеи, то есть здания, в которых над куполом появляется шатровое покрытие. Шатровое покрытие получает широкое распространение в монументальном мемориальном строительстве Среднего и Ближнего Востока в сельджукское время. Возникновение его связывают с влиянием тюркских народов⁶⁷. Покрытие, чаще всего, не связано с другими параметрами, в частности с планом основного объема здания и с формой его портала. Этот признак не имеет первостепенного значения. Поэтому более корректно было бы говорить о порталных мавзолеях с купольным или шатровым покрытием.

Портальные мавзолеи могут иметь один вход, выделенный порталом, или же несколько входных проемов, один из которых сделан в сильно развитом портале. Наличие нескольких входных проемов является пережитком центрической формы мавзолеев, уже не существующей в золотоордынский период. Как уже было упомянуто выше, многопортальные мавзолеи, выделенные Р.А.Даутовой, являются результатом недоразумения и представляют собой порталные мавзолеи с несколькими входами.

Порталы бывают двух видов: либо они образованы выступающими из фасадной стены здания пилонами, и в этом случае портал значительно уже самого здания, либо он вписан в общий контур плана. В некоторых случаях портал может выходить за пределы контура постройки. В зависимости от формы портала меняется и все восприятие здания. В композиции зданий с выступающим порталом «опре-

деляющим является главенство купола над кубическим объемом, значение портала подчиненное»⁶⁸. Портал, вписанный в контур здания, обычно возвышается над призмой основного объема здания и заслоняет собой купол. По форме портала здания можно разделить на подтипы: б*) выступающий вперед портал, б**) портал, вписанный в объем здания и опирающийся на массивные пилоны (пештак). Вообще слово «пештак» означает «передняя арка», поэтому в литературе, особенно посвященной памятникам Средней Азии, пештаком называют порталы любой формы. В то же время небольшие выступающие порталы со сталактитовыми нишами сельджукского типа и небольшие тамбуровидные порталы пештаками не называют. Поэтому в данной классификации я предлагаю называть пештаками только высокие порталы с большой аркой, опирающейся на массивные пилоны, которые вписаны в объем здания. Для Золотой Орды можно выделить еще и третий подтип портала: б***) портал, вписанный в объем здания, но не имеющий массивных пилонов. Стенки его являются простым продолжением меридиональных стен здания и образуют перед погребальным помещением обширный айван, равный ему по ширине. И, наконец, каждый подтип зданий делится на два вида по форме покрытия: Q) купольное, S) шатровое. Покрытие в археологических памятниках сохраняется редко, поэтому чаще всего определить вид его сложно, зато он хорошо определяется по рисункам.

Группа многокамерных мавзолеев разделена на три отдела: Г) продольноосевые, Д) поперечноосевые, Е) многокамерные сложного плана. В плане мавзолеи отделов Г и Д – прямоугольные. В большинстве случаев они двухкамерные. Планы многокамерных зданий могут варьироваться, они зависят от количества помещений и их взаимного расположения. Мавзолеи отдела Д могут быть квадратными (3), прямоугольными (4), Т-образными (5) и в виде сложных ступенчатых многоугольников (6). В подотдел б входят здания-конгломераты нерегулярной планировки. Деление на типы, подтипы и виды в группе многокамерных построек основано на тех же принципах. Предложенную типологию можно представить в виде таблиц (см. табл. 1, 2). Она представляет собой код для описания типов мавзолеев. Например, все мавзолеи на рисунках Палласа могут быть обозначены как IB36**S, а пирамидальная постройка, изображенная на рисунке Бюшинга, – IB26**S.

⁶⁵ Хмельницкий С. Между арабами и тюрками. – С. 119; Hillenbrand R. Islamic Architecture. – P. 257.

⁶⁶ Хмельницкий С. Между Саманидами и монголами. – С. 326.

⁶⁷ Пугаченкова Г.А. Пути развития... – С. 345.

⁶⁸ Маньковская Л., Булатова Л. Памятники зодчества... – С. 74.

На Северном Кавказе встречаются почти все типы золотоордынских мавзолеев. Такое разнообразие архитектурных форм объясняется, вероятно, тем, что эта территория во все времена являлась своеобразным коридором, соединявшим Восток и Запад, зоной пересечения и контакта носителей различных культур и традиций, в том числе и строительных.

Список источников и литературы

- Аджимамедов Р.Е.* Страницы истории Прикумья с древнейших времен. – Буденновск, 1992.
- Ажигали С.Е.* Архитектура кочевников. Феномен истории и культуры Евразии. – Алматы, 2002.
- Бретаницкий Л.С.* Зодчество Азербайджана XII–XV вв. и его место в архитектуре Переднего Востока. – М., 1966.
- Виноградов В.Б.* Тайны минувших времен. – М., 1966.
- Виноградов В.Б.* Мавзолей Борга-Хаш и ранняя история ногайцев // Проблемы этнической истории народов Карачаево-Черкессии. – Черкесск, 1980. – С. 6–13.
- Волкова Н.Г.* Маджары. Из истории городов Северного Кавказа // Кавказский этнографический сборник. – Вып. V. – М., 1972. – С. 41–66.
- Городцов В.А.* Результаты археологических исследований на месте развалин г.Маджара в 1907 // Труды XIV археологического съезда. – М., 1911.
- Даутова Р.А.* О ранней группе мавзолеев Северного Кавказа // Новые археологические материалы по средневековой истории Чечено-Ингушетии. – Грозный, 1983. – С. 28–42.
- Дворниченко В.В., Зиливинская Э.Д.* Средневековые погребальные сооружения из могильника Кривая Лука в Астраханской области // Нижневолжский археологический вестник. – Вып. 7. – Волгоград, 2005. – С. 281–303.
- Доде З.В.* К истории изучения города Маджара // Материалы по изучению историко-культурного наследия Северного Кавказа. – Вып. VIII. Крупновские чтения 1971–2006. – М., 2008. – С. 457.
- Егоров В.Л., Юхт А.И., В.Н. Татищев* о городах Золотой Орды в Нижнем Поволжье // СА, № 1. – 1986. – С. 232–239.
- Зиливинская Э.Д.* Археологические работы на городище Маджары в 1989–91 гг. и 1993 г. // XVIII «Крупновские чтения» по археологии Северного Кавказа. Тез. докл. – Кисловодск, 1994. – С. 65–66.
- Зиливинская Э.Д.* Отчет о раскопках на городище Маджары в Ставропольском крае в 1994 г. // Архив ИА РАН. – Р-1, № 19139.
- Зиливинская Э.Д.* Раскопки на городище Маджары // АО в 1994 году. – М., 1995. – С. 163.
- Зиливинская Э.Д.* Работы на городище Маджары в Ставропольском крае // Актуальные проблемы археологии Северного Кавказа. XIX «Крупновские чтения». Тез. докл. – М., 1996. – С. 78–80.
- Зиливинская Э.Д.* Отчет о раскопках на городище Маджары в Ставропольском крае в 1996 г. // Архив ИА РАН. – Р-1, №№ 21636, 21637
- Зиливинская Э.Д.* Отчет о раскопках на городище Маджары в Ставропольском крае в 1998 г. // Архив ИА РАН. – Архив ИА РАН. – Р-1, № 222244, 22245.
- Зиливинская Э.Д.* Бани Золотой Орды // Практика и теория археологических исследований. – М., 2001. – С. 174–226.
- Зиливинская Э.Д.* К вопросу о формировании погребальных сооружений населения Нижнего Поволжья в золотоордынское время // Вест. Моск. ун-та. – Сер. 8. История. № 2. – 2009. – С. 119–140.
- Кастанье И.А.* Древности Киргизской степи и Оренбургского края // Труды ОУАК. – Вып. XXII. – Оренбург, 1910.
- Лавров Л.И.* Эпиграфические памятники Северного Кавказа. – Ч. 1. – М., 1966.
- Маньковская Л.Ю.* О типологии мемориального зодчества Средней Азии. Мавзолей Фудины и Касби // Культура и искусство народов Средней Азии в древности и средневековье. – Москва, 1979. – С. 96–105.
- Маньковская Л.Ю.* Типологические основы зодчества Средней Азии. IX-начало XX в. – Ташкент, 1980.
- Маньковская Л.Ю.* Мемориальное зодчество Средней Азии // Художественная культура Средней Азии IX–XIII вв. – Ташкент, 1983. – С. 30–49.
- Маньковская Л., Булатова Л.* Памятники зодчества Хорезма. – Ташкент, 1978.
- Мендикулов М.* Некоторые данные об истории архитектуры Казахстана // Известия АН Каз. ССРС. – № 80, вып. 2. – Алма-Ата, 1950.
- Минаева Т.М.* Золотоордынский город Маджар // Материалы по изучению Ставропольского края. – Вып. 5. – Ставрополь, 1953.
- Минаева Т.М.* Очерки по археологии Ставрополья. – Ставрополь, 1965.
- Немцева Н.Б., Шваб Ю.З.* Ансамбль Шах-и Зинда. – Ташкент, 1979.
- Нечаева Л.Г.* О мавзолеех Северного Кавказа // Материальная культура и хозяйство народов Кавказа, Средней Азии и Казахстана. – Л., 1978. – С. 85–96.
- Палимсестова Т.Б., Рунич А.П.* О Эссенбургских мавзолеех и ставке Узбек-хана. // СА, № 2. – 1974. – С. 229–238.
- Пальмов Н.Н.* К Астраханскому периоду жизни В.Н.Татищева // Известия Российской академии наук. №№ 6–8. – 1925. – С. 207–224; №№ 1–10 – 1928. – С. 318–364.
- Полное собрание русских летописей. – Т.V, Софийская летопись. – СПб., 1851. – С. 213, 215; Т.VII, Воскресенский список. – СПб., 1856. – С. 197; Т.X, Никоновская летопись. – СПб., 1885. – С. 186.
- Пугаченкова Г.А.* Пути развития архитектуры Южного Туркменистана поры рабовладения и феодализма // Труды ЮТАКЭ. – Т. VI. – М., 1958.
- Пугаченкова Г.А.* Зодчество Центральной Азии. XV век. Ведущие тенденции и черты. – Ташкент, 1976.
- Пугаченкова Г.А., Ремпель Л.И.* История искусств Узбекистана. – М., 1965.
- Путешествие в восточные страны Плано Карпини и Рубрука. – М., 1957.
- Ртвеладзе Э.В.* Два мавзолея золотоордынского времени в районе Пятигорья // СА, № 4. – 1969. – С. 260–265.

Ртвеладзе Э.В. К истории города Маджар // СА, № 3. – 1972. – С. 149–163.

Ртвеладзе Э.В. Мавзолеи Маджара // СА, № 1. – 1973. – С. 271–277.

Семенов Л.П. Мавзолей Борга-хаш // Известия Ингушского НИИ краеведения. – Вып. 1. – 1928. – С. 217–232.

Семенов Л.П. Брагунский мавзолей // Известия СОНИИ. – Т. XVII. – Орджоникидзе, 1956. – С. 146–158.

Тизенгаузен В. Сборник материалов, относящихся к истории Золотой Орды. – Т. I. Арабские источники. – СПб., 1884.

Уссейнов М.А., Бретаницкий Л.С., Саламзаде А. История архитектуры Азербайджана. – М., 1963.

Федоров-Давыдов Г.А. Золотоордынские города Поволжья. – М., 1994.

Хмельницкий С. Между арабами и тюрками. Раннеисламская архитектура Средней Азии. – Берлин-Рига, 1992.

Хмельницкий С. Между Саманидами и монголами. Архитектура Средней Азии XI – начала XIII вв. – Часть I. – Берлин – Рига, 1996.

Шестаков П.Д. Напоминание о древнем городе Маджаре // Труды IV археологического съезда. – Т. I. – Казань, 1884. – С. 4–16.

Bähr K. Beiträge zur Kenntniss des Russischen Reiches. – В. III. – S.-Pb., 1839.

Gmelin S.-G. Reise durch Russland zur Untersuchung der drei Natur-Reiche. – В. 4. – SPb., 1784.

Göldenstädt I. Reisen durch Russland und im caucasischen Gebirge. – В. II. – S.-Pb., 1791.

Etinghausen R., Grabar O. The Art and Architecture of Islam: 650–1250. – New Haven and London, 1987.

Hillenbrand R. Islamic Architecture. New-York, 1994.

Magazin für die neue Historie und Geographie angelegt von Dr. Anton Friedrich Büsching. – Hamburg, 1771.

Pallas P.S. Bemerkungen auf einer Reise in die südlichen Statthaltersaften des Russischen Reiches in den Jahren 1793– 1794. – В. I. – Leipzig, 1799.

Potocki J. Voyage dans les steps d'Astrakhan et die Caucase. – 2. – Paris, 1829.

Stierlin H. Turkey from the Selcuks to the Ottomans. – Köln, 1998.

Список сокращений

БАН – Библиотека Академии наук. Санкт-Петербург.

ИА РАН – Институт археологии Российской Академии наук. Москва.

СА – Советская археология. Москва.

СОНИИ – Северо-Осетинский научно-исследовательский институт. Орджоникидзе.

ЮТАКЭ – Южно-Туркменистанская археологическая комплексная экспедиция. Ашхабад.

ABSTRACT

Emma D. Zilivinskaya

The Golden Horde mausoleums of the North Caucasus

The paper deals with all the known North Caucasian mausoleums of the Golden Horde time. The information for their study comes mainly from drawings and descriptions of the eighteenth-century scholars and explorers, such as J.G. Herber, members of the expedition sent by V.N. Tatishchev, S.-G. Gmelin, J. Göldenstädt, P.S. Pallas, J. Potocki and K.M. Bähr, while the data furnished by the twentieth-century excavations are rather scanty. A thorough analysis of the available sources shows a variety of design and architectural forms of the Golden Horde mausoleums in the North Caucasus. The author also puts forward a classification of memorial structures of the Golden Horde.



Рис. 3. Гравюра из альманаха А.Ф. Бюшинга 1771 г.: 1 – воспроизведение рисунка М.Некрасова; 2 – пирамидальный мавзолей в Маджаре; 3 – порталый мавзолей с шатровым покрытием в Маджаре; 4 – фасадный мавзолей с шатровым покрытием в местности Дерсовата.



Рис. 4. Портальные мавзолеи Маджара: 1-9 – на рисунке М.Некрасова; 10-13 – на плане А.Голохвостова.

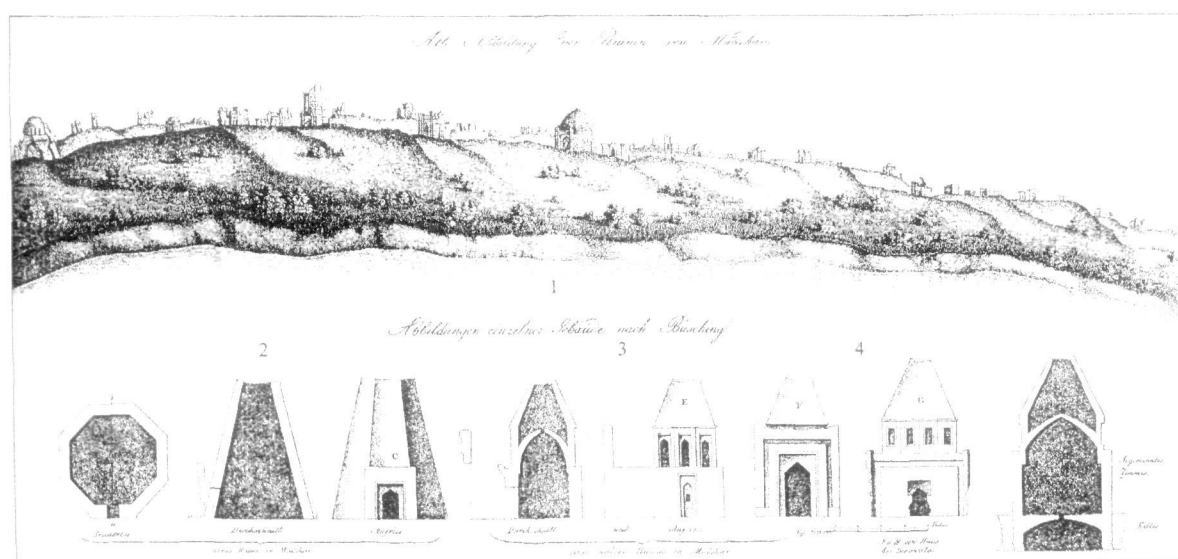

1

2

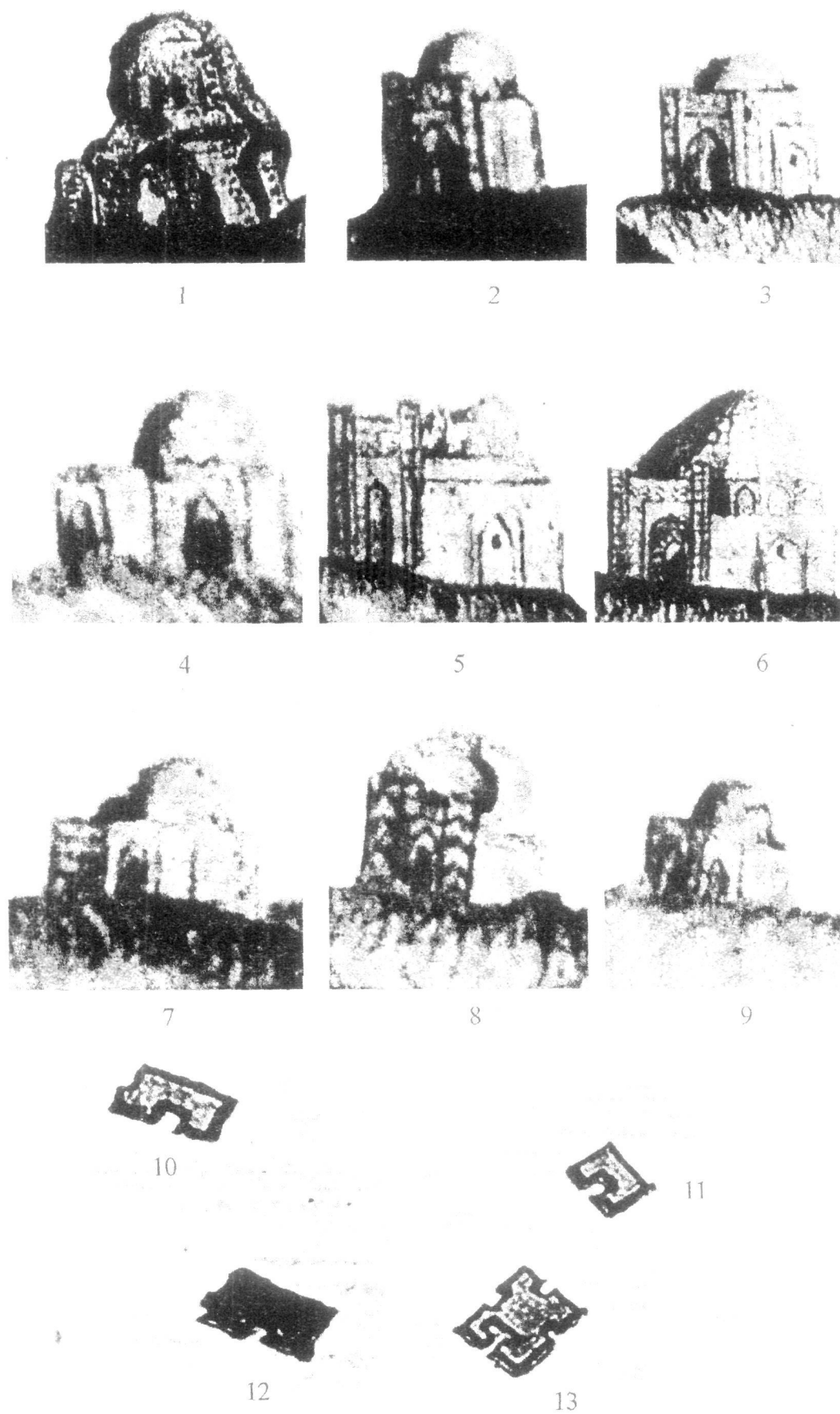
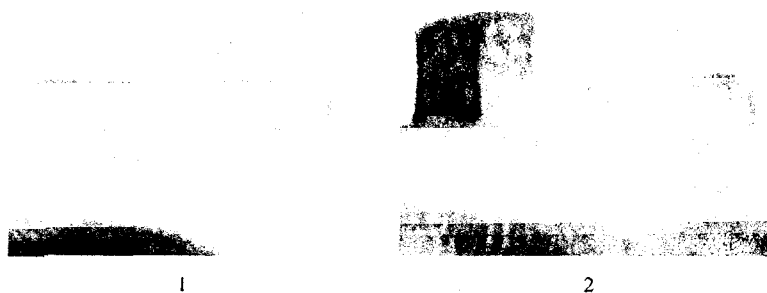
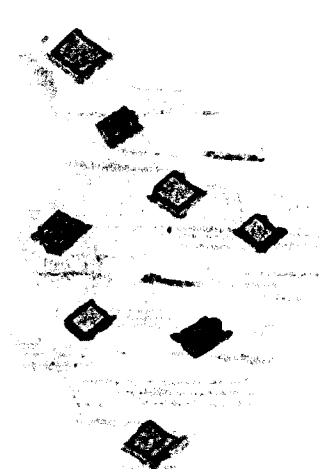

3

Рис. 8. Фасадные мавзолеи Маджара:
1-2 – на рисунке М.Некрасова;
3 – на плане А.Голохвостова.

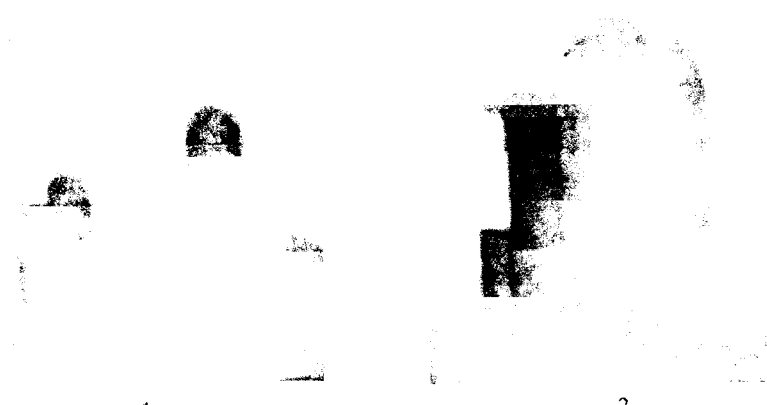

1

2



3

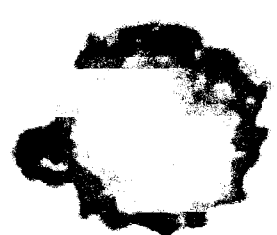

4



5

Рис. 9. Башенные мавзолеи Маджара: 1-2 – на рисунке М.Некрасова; 3-5 – на плане А.Голохвостова.



Рис. 10. Башенный мавзолей в селе Маслов Кут по П.С.Палласу.

Güldenst. R. 2. Theil Platte 4. Pag. 27.



Рис. 11. План Маджара И.А.Гюльденштета 1773 г.

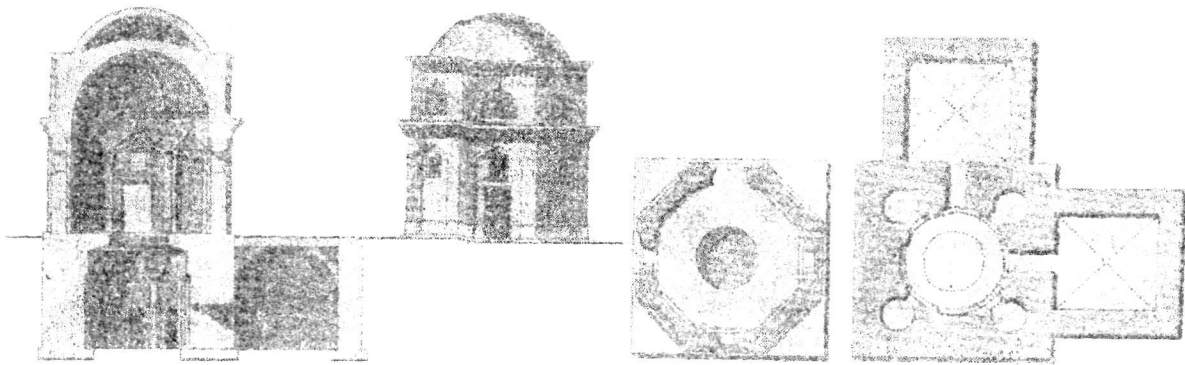

Рис. 12. Мавзолей Маджара сложного плана: 1-3 – на рисунке М.Некрасова; 4 – на плане А.Голохвостова.

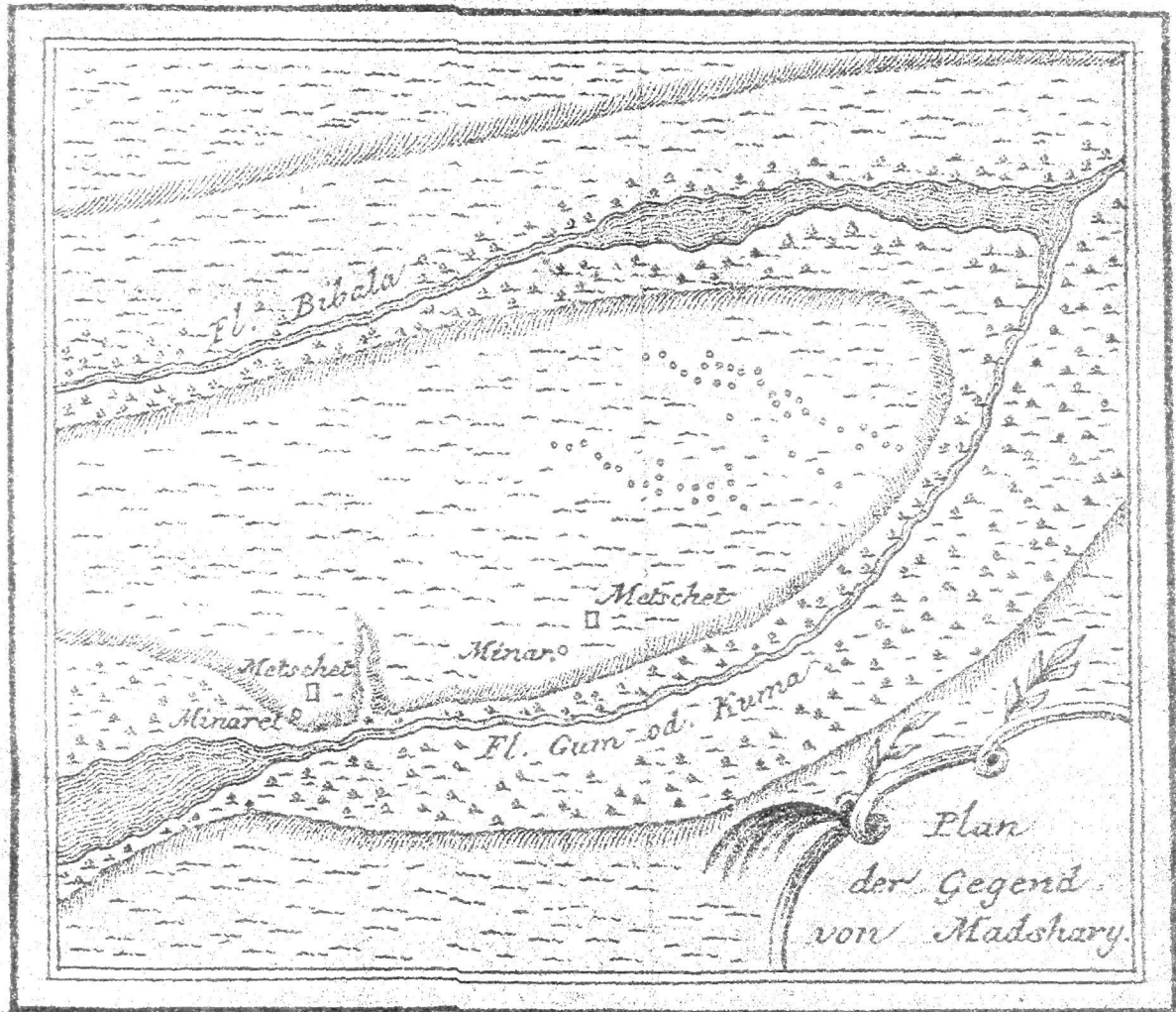

Рис. 13. Мавзолеи в окрестностях Эссентуков: 1,2 – №1 и №2 по Э.В.Ртвеладзе; 3-4 – №3, №5, №8 по Т.Б.Палимпсестовой и А.П.Руничу.

Таблица 1.

Группа однокамерные мавзолеи I						
Отдел	Подотдел	Тип	Подтип	Вид	Мавзолеи	
Башенные А	Круглые 1	Фасадные а		Купольные Q	Маджар 1,3 (по Некрасову)	
				Шатровые S		
		Портальные б	Выступающий портал б*	Купольные Q	Маджар 3, 5 (по Некрасову)	
				Шатровые S		
			Пештак б**	Купольные Q		
				Шатровые S		
	Многогран- ные 2	Фасадные а		Купольные Q	Маслов Кут, Ессентуки №8 (?)	
				Шатровые S		
		Портальные б	Выступающий портал б*	Купольные Q		
				Шатровые S	Маджар 4 (по Некрасову)	
			Пештак б**	Купольные Q		
				Шатровые S		
Пирами- дальные Б	Многогран- ные 2	Фасадные а		Шатровые S	Ессентуки, №8 (?)	
				Портальные б	Выступающий портал б*	Шатровые S
		Пештак б**	Шатровые S			Маджар (по Бюшингу),
Кубиче- ские В	Квадратные 3	Фасадные а		Купольные Q		
				Шатровые S	Дерсовата (по Бюшингу)	
		Портальные б	Выступающий портал б*	Купольные Q	Маджар 4 (по Некрасову), Ессентуки №№2,5 (?)	
				Шатровые S	Маджар 7,9 (по Некрасову), Ессентуки №№2,5 (?)	
				Пештак б**	Купольные Q	Маджар 2,8 (по Некрасову), Борга-Хаш
					Шатровые S	Маджар (по Бюшингу), Маджар 1-4 (по Палласу), Маджар 1,3,5,6 (по Некрасову)
			В виде продолжения стен б***	Купольные Q	Ессентуки №1 (?)	
				Шатровые S	Ессентуки № 1 (?)	

Таблица 2.

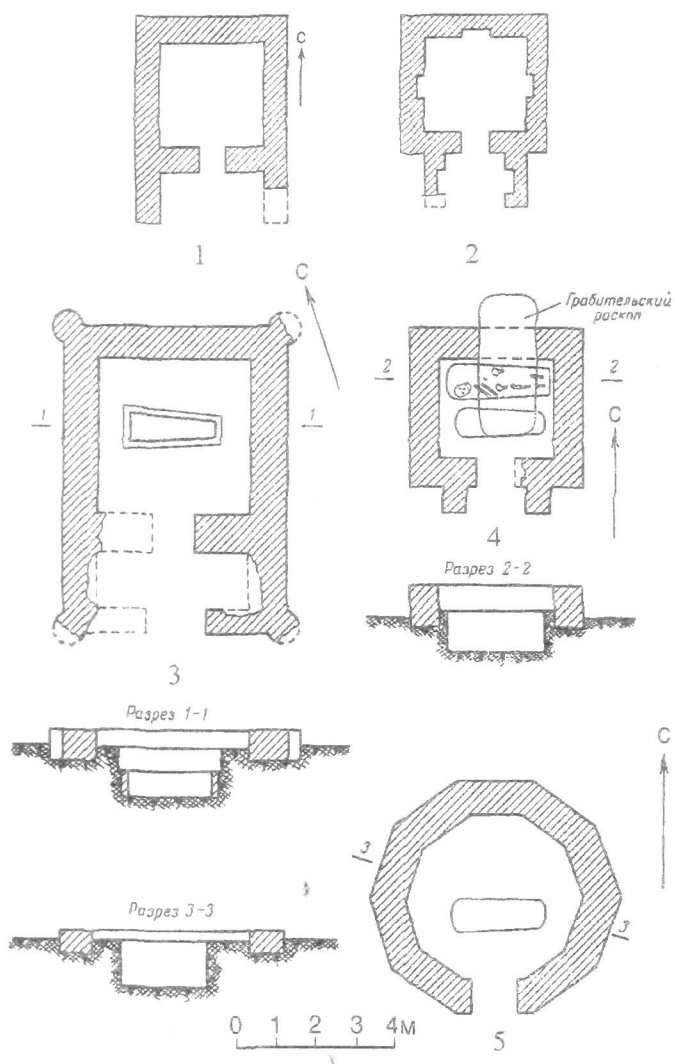
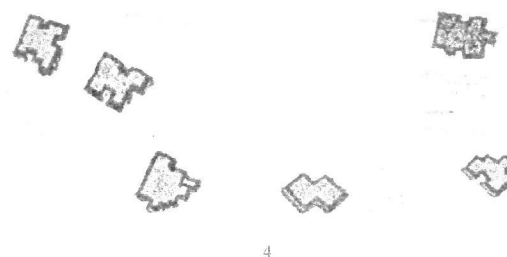
Группа многокамерные мавзолей II						
Отдел	Подотдел	Тип	Подтип	Вид	Мавзолей	
Продольно-осевые Г	Прямоугольные 4	Фасадные а		Купольные Q	Ессентуки, № 3	
				Шатровые S		
		Портальные б	Выступающий портал б*	Купольные Q		
				Шатровые S		
				Пештак б**		Купольные Q
Шатровые S						
Поперечно-осевые Д	Прямоугольные 4	Фасадные а		Купольные Q		
				Шатровые S		
		Портальные б	Выступающий портал б*	Купольные Q		
				Шатровые S		
				Пештак б**	Купольные Q	
		Шатровые S				
		В виде продолжения стен б***	Купольные Q			
Шатровые S						
Сложного плана Е	Т-образного плана 5	Фасадные а		Купольные Q		
				Шатровые S		
		Портальные б	Выступающий портал б*	Купольные Q		
				Шатровые S		
	Пештак б**			Купольные Q	Маджар, 1,2,3 (по Некрасову)	
		Шатровые S				
	Конгломераты нерегулярного плана 6				Купольные Q	
Шатровые S						
Шатровые S						

Г.В.Владимиров

Об одном сведении Эль-Омари относительно болгар и его возможные интерпретации

Этот текст посвящен одному спорному, недостаточно изученному сведению, которое традиционно цитируется в связи с событиями в Болгарском царстве на Дунае в 30-х годах XIV века. Оно помещено на страницах обширного труда «Путь взоров по государствам разных стран», работы Шихаба эль-Омари – секретаря двора египетского султана. Речь идет об известии о болгарском посольстве в Каире, где, как мы увидим, вероятно, имеется смешение информации, касающейся дунайских болгар и волжских болгар эпохи Золотой Орды, поэтому не следует без критики использовать ее в историко-географических реконструкциях. Вот коротко о чем гласит пассаж в цитированной летописи:

«В прошлом, говорю я, среди сербов и болгар господствовал ислам и процветала [мусульманская] религия. Об этом [уже] рассказывал эль-Масуди в «Золотых лугах» и других [сочи-

нениях]¹. В настоящее же время их вера заменена неверием, и стала править ими толпа поклонников креста.

От них прибыло посольство в египетский двор в 731 г. [15 октября 1330 – 03 октября 1331] с письмом к султану от повелителя сербов и болгар, который предлагал ему свою дружбу и просил [султана] отправить ему меч, который он мог бы повесить на пояс, и знамя, с которым [мог бы] побеждать своих врагов. [Султан] почтил посланника, угостил его и отправил [повелителю сербов и болгар] новый костюм с изображением охотничьих сцен... золотой пояс, разукрашенный меч и знамя султанское, желтое, позолоченное.

¹ Важно отметить, что в «Золотых лугах» эль-Масуди говорит главно о волжских булгарах. – см. Заимова Р. Арабски извори за българите. – София, 2000. – С. 37–52.

Они [сербы и болгары] ухаживали за кыпчакским султаном вследствие великой власти его над ними и [их опасений] относительно любой вражды, так как они находились близко от него»².

Какими являются возможные объяснительные указания по этому тексту и какие, на самом деле, сведения содержит текст – об активности внешней политики дунайских болгар или о мусульманских контактах волжских болгар под властью Золотой Орды с мамлюкским Египтом? Несомненно, это событие представляет собой дипломатический акт легитимации – как отмечает А.Халиков, знамя и меч, которые, согласно источнику, Египетский султан отправляет болгарскому повелителю, являются символами признанной независимой власти³. Дунайско-болгарскому или волжско-болгарскому двору необходимо такое признание, с какой целью? Для того чтобы найти ответ на эти вопросы, необходимо подробно рассмотреть исторические события на Дунае и Волге в начале 30-х годов XIV в. и их корреляцию с рассказанным египетским придворным секретарем.

Начнем с возможности, что текст относится к миссии болгар Дунайской Болгарии в Египетский султанат. В летописи сохранилось интересное сведение византийского летописца Георгия Пахимера о безрезультатном болгарском посольстве в Египте в 1276 г.: «Для султана посольство было вполне неожиданным, потому что и в прошлом не было такого до правящих до сих пор в Египте. Кроме того и болгарский народ не был [так] известен, чтобы возведен в [ранг] царства, поэтому болгарское посольство казалось подозрительным [султану] и потихоньку он выслал их из государства...»⁴. Кажется, прав исследователь Саель Салюм, который не относит сведение эль-Омари к общим историческим сведениям о болгаро-арабских связях средневековья⁵.

В сведении эль-Омари отмечен период 15 октября 1330 – 03 октября 1331 г. Поэтому надо проследить, какие события случились в этот отрезок времени в Дунайской Болгарии. Известно, что вопросный период включал кратковременное правление сына Михаила Шишмана

– царя Ивана Стефана, взошедшего на престол в августе 1330 г. и свергнутого восемью месяцами позже – в марте 1331 г.⁶, с коротким переходом до восхождения на престол царя Ивана Александра в сентябре-октябре 1331 г.⁷. Сторонники гипотезы о дунайско-болгарской связи в сведениях предполагают, что в тексте эль-Омари под «повелителем сербов и болгар» подразумевается царь Иван Стефан, беря во внимание его полусербское происхождение и соответственно просербскую политическую ориентацию. Но почему один несомненный «поклонник креста» нуждался в признании египетским султаном? Против этой гипотезы стоит и логика исторических событий – в начале правления Ивана Стефана Болгарское царство было вовлечено в очередную безуспешную войну с соседней Византией, о которой рассказывает в своей «Хронике» византийский император Иоанн Кантакузин⁸. Ряд ученых утверждают, что в то время Иван Стефан был еще несовершеннолетним и на самом деле управление царством было в руках регентов, во главе с властной царицей сербского происхождения Анной-Недой. Недовольства и возникшие в результате этого дворцовые междоусобицы использовались византийским императором Андроником III, который беспрепятственно завладел болгарскими крепостями на Южном побережье Черного моря⁹. Подобная сложная и динамично изменяющаяся политическая обстановка едва ли предполагала целенаправленную внешнеполитическую дипломатическую активность. В этом смысле миссия во двор египетского султана вряд ли может быть определена как инициатива молодого царя Ивана Стефана или царицы-матери, регентши Анны-Неды. Существуют косвенные сведения, что после свержения и изгнания просербских представителей царского двора существовали опасения относительно реваншистских настроений – показательно то, что одной из первых мер со стороны нового царя Ивана Александра стало отправление дипломатической миссии в сербский королевский двор с требованием прогнать Анну-Неду из Дубровника, где она остановилась со своим сыном после отъезда из Болгарского царства¹⁰. Более того, в 1343 г. в своей грамоте бывший царь

² Тизенгаузен В. Сборник материалов, относящихся к истории Золотой Орды. – Т. 1. Извлечения из сочинений арабских. – Санкт-Петербург, 1884. – С. 235–236.

³ Халиков А. Монголы, татары, Золотая Орда и Булгария. – Казань, 1994. – С. 121.

⁴ Georgius Pachumeres // Гръцки извори за българската история. – Т. 10 – София, 1980. – С. 170.

⁵ Салюм С. Българо-арабски отношения през средните векове (VII–XIV в.) // Исторически преглед. – 1987. – № 2. – С. 1934.

⁶ Андреев Й. И. Лазаров и Пл. Павлов. Кой кой е в средновековна България. – София, 1994. – С. 158.

⁷ Там же. – С. 128.

⁸ Ioannis Cantacuzeni. Historia // Гръцки извори за българската история. – Т. 10 – София, 1980. – С. 266.

⁹ Павлов Пл. Бунтари и авантюристи в средновековна България. – Велико Търново, 2000. – С. 121.

¹⁰ Бурмов А. Съдбата на царица Анна и нейните синове / Избрани произведения. – Т. 1 – София, 1968. – С. 274–276.

Иван Стефан продолжает подписываться как «король болгар»¹¹. Не могла бы описанная эль-Омари миссия быть растолкована как попытка получения ценного союзника для свержения царя в будущей коалиции против установленного в столице Тырново статус-кво¹²? Однако это только гипотеза, логика которой лежит в основном на предположениях, без категоричных доказательств в исторических источниках эпохи.

Восхождение на престол царя Ивана Александра ранней осенью 1331 г. опять же не попадает в описание в источнике хронологического отрезка и подобная миссия во двор египетского султана вряд ли является попыткой получить султана Ан-Насира как союзника против бывшего царя или против все более осязаемой османской угрозы, как предполагают некоторые исследователи¹³. Царь Иван Александр, подобно своему предшественнику, никогда не звался «повелителем сербов и болгар» – известно, что начало его правления совпадает с вступлением во власть в Сербии царя Стефана Душана (1331–1355) – одной из наиболее значимых политических фигур в истории Балкан в XIV в., он консолидировал и поднял Сербское королевство до верха его политического могущества в средневековье¹⁴. В этом смысле сербы не могли бы считаться подвластными Тырновскому царскому двору. Вполне возможно в сведении говорится о сербском, а не о болгарском государе. Как известно, Стефан Душан пришел к власти после переворота и задушения своего отца¹⁵. Поэтому ему несомненно, была нужна какая-то легитимация власти, как описанная в сведении. Конечно, это очередная гипотеза, которую надо рассмотреть подробнее в другом, более развернутом исследовании.

Кажется, что в источнике существует неточность, плод скорее всего неосведомленности со стороны информаторов египетского секретаря, которому, наверно, не было известно, что сербы и болгары имеют различных, самостоятельных правителей. Подобную ошибку не надо переносить и мультиплицировать на уровне историкографической интерпретации – сведения о

болгарском посольстве у эль-Омари не должны без критики использоваться в реконструкции исторического события из Болгарского царства на Дунае, имея в виду их информативную неоднородность и необходимость в ряде условностей и оговорок¹⁶.

В первых изречениях сведения, рассказывающие об исламе среди «*сербов и болгар*», и последующее «*неверие и управление поклонниками креста*», наверно, есть часто встречаемое в арабских и персидских «записанных» (или написанных) текстах не очевидцев смешение информации истории двух болгарских групп – дунайской и волжской. Известно, что эль-Омари черпал свои знания у информаторов, которые тоже могли бы давать подтверждающие данные относительно религиозного статуса болгар на Дунае и на Волге. Более того – мы можем даже допустить, что под «*повелителем сербов и болгар*» кроется ошибочная запись «*повелителя сабилов [суваров] и болгар*», т.е. государя Волжской Болгарии в период ее самостоятельного существования. Конец сведения также достаточно двусмыслен: «*Они [сербы и болгары] ухаживали за кыпчакским султаном вследствие великой власти его над ними и [их опасений] относительно любой вражды, так как они находились близко от него*». Из фразы не понятно, касается ли это вассальной зависимости волжских болгар и савиров (будущих чувашей) от хана Золотой Орды или постепенно затихающего татарского влияния на Балканах, кульминация которого относится к концу XIII века¹⁷. В связи с этим – пассаж «*В настоящее же время их вера заменена неверием, и стала править ими толпа поклонников креста*» можно рассмотреть и как реминисценцию т.н. «татарской гегемонии» или «татарского правления в Тырново», но и об этом нужны дополнительные аргументы.

В гипотезе, однозначно связывающей известие эль-Омари с регионом на Средней Волге, также имеются слабые пункты – является фактом, что до периода 1330–1331 гг. Болгария на Волге не существовала как самостоятельная политическая единица. Можно допустить, что в источнике визируется вассальный Золотой Орды Булгарский эмират, который, начиная с эпохи ханов Бату и Берке, успел завоевать статус облагодетельствованной территории в Золотой Орде. В цитируемый отрезок времени в

¹¹ Пенчев П. Грамота на цар Иван Стефан от 1343 г. // *Векове*. – 1975. – № 2 – С. 64–68.

¹² Можно рассмотреть и возможность в сведении говорится о некоторых других представителях династии Шишманов.

¹³ Ал-Холи А. Связи между Нилом и Волгой в XIII–XIV вв. – Москва, 1962. – С. 38, Бел. 48.

¹⁴ Коларов Хр. Средновековната българска държава (уредба, характеристики, отношения със съседните държави). – Велико Търново, 1977. – С. 63.

¹⁵ Там же. – С. 62–63.

¹⁶ См. Лазаров И., Ив. Тютюнджиев и Пл. Павлов. Документи за политическата история на средновековна България XII–XIV век. – Велико Търново, 1993. – С. 72–73.

¹⁷ Владимиров Г. и Пл. Павлов. Златната Орда и българите. – София, 2009. – С. 106–130.

Сарае правил хан Узбек (1312–1342). Согласно словам арабского путешественника Ибн Батута, Узбек является одним из «самых великих и могущих царей в мире», мудрый, либеральный и справедливый правитель¹⁸. Во время его царствования Золотая Орда достигает кульминации своего политического, экономического и культурного могущества. Ислам объявлен общегосударственной религией, что активизирует внешнеполитические связи Улуса Джучи с мусульманским светом и формирует ее единую, исламскую по своему характеру, культуру. Углубляются политические и духовные связи между Египтом и Поволжьем, стимулированные набирающим инерцию конфликтом между Золотой Ордой и Хулагуидами¹⁹. Обменялись посланниками, даже был заключен династический брак (1320 г.). Вопреки тому в начале 20-х годов XIV в. есть охлаждение отношений между Сараем и Каиром из-за мирного договора между султаном Ан-Насиром и хулагуидским правителем Абу Саидом²⁰, а может быть, и из-за развода египетского правителя с принцессой Золотой Орды, отданной в супруги другому египетскому сановнику, что, несомненно, серьезно обидело двор в Сарае²¹. В этом смысле традиционно близкие отношения между двумя исламскими государствами на несколько десятилетий становятся холодными и в большей степени – чисто формальными.

В контексте данных событий вероятные посланники со стороны болгар на Волге во двор египетского правителя выглядят с первого взгляда необъяснимо. Может ли это опять же рассматриваться как акт своеобразного международного признания какого-то нового эмира в Болгаре (имея в виду значимого авторитета Египта в мусульманской «умме») в поиске будущей эмансипации от золотоордынской власти²²? Или в более узком смысле – не касается ли это попытки утверждения Булгарского эмирата как самостоятельного фактора в международных отношениях? И не на последнем месте – могут ли это и другие подобные действия, в конечном счете, довести до реакции центральной власти Золотой Орды и временной ликвидации суверенитета Болгара, где, как известно, при преемнике Узбека – хане Джанибеке (1342–1357) прекращают чеканить моне-

ты²³. К сожалению, источники молчат – в них отсутствуют какие-то бы то ни были сведения о событиях в Булгарском эмирате в течение тех лет. Даже посетитель Болгара в 30-х годах XIV в. – арабский путешественник Ибн Батута в своих путевых заметках говорит только о кратковременности дня там, не вспоминая ничего по интересующей нас теме²⁴. С другой стороны, при взятии Болгара армией Тамерлана в конце XIV века в источниках и эпиграфических памятниках недвусмысленно засвидетельствовано существование булгарского эмирата и его правительского двора. Кажется, что центробежные силы в Золотой Орде, вопреки мерам ее правителей, затрагивают и Булгарский эмират, а также эмансипируют его, по подобиям Казанского и Жукотинского эмиратов, от непосредственной власти в Сарае²⁵. Однако является ли проанализированное в настоящем тексте египетское сведение результатом подобных процессов в Поволжье, мы можем только предположить.

В заключение отметим необходимость в особой осторожности при использовании источников с очевидно противоречивым информационным статусом, а также и в более глубоком изучении средневековых проявлений болгарской общности/общностей в рамках Золотой Орды, которые, как нас убеждает проанализированное в этом тексте историческое свидетельство, вероятно, имеют ряд незнакомых и неисследованных измерений, которые являются частью общей логики событий в районе Средней Волги в XIV в.

Список литературы и источников

Ал-Хали А. Связи между Нилом и Волгой в XIII–XIV вв. – Москва, 1962.

Андреев Й., И. Лазаров и Пл. Павлов. Кой кой е средновековна България. – София, 1994.

Бурмов А. Съдбата на царица Анна и нейните слуги // Избрани произведения. – Т. 1. – София, 1968.

Владимиров Г. и Пл. Павлов. Златната Орда на българите. – София, 2009.

¹⁸ Тизенгаузен В. Цит. соч. Т. 1. – С. 290.

¹⁹ Закиров С. Дипломатические отношения Золотой Орды с Египтом (XIII–XIV вв.). – М., 1966. – С. 78–81.

²⁰ См. Камалов И. Отношения Золотой Орды с хулагуидами. – Казань, 2007. – С. 80–81.

²¹ Закиров С. Цит. соч. – С. 84.

²² См. Исхаков Д. Князья казанские, князья болгарские // Эхо веков. – 2005. – № 2.

²³ Халиков А. Цит. соч. – С. 140. Другие исследователи полагают, что «Болгар был общоимперский центр» и «в этом случае трудно допустить мысль о сохранении собственного булгарского государственности». – См. Мустахимов И. Термин «Золотой престол» в Поволжье по данным арабских источников (К вопросу о статусе города Болгара на ордынском и постордынском пространстве) // Эхо веков. – 2008. – № 1.

²⁴ Тизенгаузен В. Цит. соч. Т. 1. – С. 296–297.

²⁵ Владимиров Г. и Пл. Павлов. Цит. соч. – С. 138; Исхаков Д. Булгарский вилайет накануне образования Казанского ханства: новый взгляд на известные проблемы // Эхо веков. – 2009. – № 2.

Заимова Р. Арабски извори за българите. – София, 2000.

Закиров С. Дипломатические отношения Золотой Орды с Египтом (XIII–XIV вв.). – М., 1966.

Исхаков Д. Князья казанские, князья болгарские. // Эхо веков. – 2005. – № 2.

Исхаков Д. Булгарский вилайат накануне образования Казанского ханства: новый взгляд на известные проблемы // Эхо веков. – 2009. – № 2.

Камалов И. Отношения Золотой Орды с хулагуидами. – Казань, 2007.

Коларов Хр. Средновековната българска държава (уредба, характеристики, отношения със съседните държави). – Велико Търново, 1977.

Лазаров И., Ив. Тютюнджиев и Пл. Павлов. Документи за политическата история на средновековна България XII–XIV век. – Велико Търново, 1993.

Мустахимов И. Термин «Золотой престол» в Поволжье по данным арабографических источников (К вопросу о статусе города Булгара на ордынском и пост-ордынском пространстве) // Эхо веков. – 2008. – № 1.

Павлов Пл. Бунтари и авантюристы в средновековна България. – Велико Търново, 2000.

Пенчев П. Грамота на цар Иван Стефан от 1343 г. // Векове. – 1975. – № 2.

Салюм С. Българо-арабски отношения през средните векове (VII–XIV в.) // Исторически преглед. – 1987. – № 2.

Тизенгаузен В. Сборник материалов, относящихся к истории Золотой Орды. Т. 1 Извлечения из сочинений арабских. – Санкт-Петербург, 1884.

Халиков А. Монголы, татары, Золотая Орда и Булгария. – Казань, 1994.

Ioannis Cantacuzeni. Historia // Гръцки извори за българската история. – Т. 10 – София, 1980.

Georgius Pachymeres // Гръцки извори за българската история. – Т. 10 – София, 1980.

ABSTRACT

Georgi V. Vladimirov About a Historical Information by Al-Umari regarding the Bulgarians and its possible interpretations

The present issue analyzes one controversial note, not examined enough, which is generally referred to concerning the events in the Bulgarian Kingdom on Danube in the 1330s. It is part of the extensive historical paper 'The Pathways of Sights in The Provinces of Kingdoms' of Chihab Addine al-Umari – Secretary in the Court of the Egyptian Sultan. In fact is it a note about Bulgarian Embassy in Cairo, containing mess of information for the Danube and Volga Bulgarians from the times of the Golden Horde that is why it should not be applied uncritically in the historian explanations.

Preference is given to the Volga Bulgarian context in the note. Finally, the need for more detailed examination of the medieval expressions of the Bulgarian community/communities within the Golden Horde of 14th century is emphasized.

Ю.А.Кулешов

Производство и импорт оружия как пути формирования золотоордынского комплекса вооружения

Одним из интереснейших вопросов истории средневековой Восточной Европы на сегодняшний день остается военное дело Золотой Орды. Еще в советское время М.В.Гореликом был опубликован ряд статей, в которых автор указывал на превосходное вооружение золотоордынских воинов¹. Позднее его выводы оказались основополагающими для многих специалистов, которые занимаются этой темой². Более того, в

последних своих работах М.В.Гореликом декларируется вывод о том, что монгольский комплекс вооружения лег в основу развития вооружения на всем Востоке и послужил базой для рыцарского доспеха в Европе³. При этом для некоторых категорий оружия он даже выделил набор специфических признаков, которые соотнос исключительно с монгольской оружейной

¹ Горелик М.В. Средневековый монгольский доспех // Третий международный конгресс монголоведов. Улан-Батор, 1978. – С. 90–101; Он же. Монголо-татарское оборонительное вооружение второй половины XIV – начала XV вв. // Куликовская битва в истории и культуре нашей Родины. М., 1983. – С. 244–269; Он же. Ранний монгольский доспех (IX – I половина XVI вв.) // Археология, этнография и антропология Монголии. Новосибирск, 1987. – С. 163–208.

² Воронцов И.А. Организация военного дела Золотой Орды (по материалам Нижнего Поволжья): Автореф. дисс. ... канд. ист. наук. Волгоград, 2006. – С. 3–26; Сальников А.В.

Эволюция вооружения северокавказского воина XIII–XV веков под влиянием центральноазиатского и европейского военного дела: Автореф. дисс. ... канд. ист. наук. Ставрополь, 2008. – С. 3–30; Кушкумбаев А.К. История военного дела кочевников Золотой Орды XIII–XV вв.: Автореф. дисс. ... д-ра ист. наук. Алматы, 2010. – С. 3–51.

³ Горелик М.В. Армии монголо-татар X–XIV вв. Воинское искусство, оружие, снаряжение. М., 2002. – С. 31; Он же. Монгольский костюм и оружие в XIII–XIV веках: традиции имперской культуры // Золотоордынское наследие. Вып. 1. Казань, 2009. – С. 455.

школой⁴. В то же время тема производства самого оружия и источников его поступления в Золотую Орду никем из исследователей ни разу не поднималась. Исключением может быть одна из статей М.В.Горелика, в которой он попытался интерпретировать клинок, найденный в позднекочевническом погребении на Херсонщине⁵. Здесь сразу стоит оговориться, что тема производства средневекового оружия и путей его поступления в тот или иной регион для оружейведения не нова. Из зарубежных наиболее крупных работ стоит упомянуть две монографии Клода Гайе (*Gaier Claude*). Первая из них посвящена вопросам производства оружия в средневековом г.Льеже и его округе⁶, а вторая – вопросам производства оружия в Бельгии в целом в 13–15 вв.⁷ Стоит упомянуть и работу Доминика Робси (*Robcis Dominique*) о производстве оружия в Бургундии в 1409–1419 гг.⁸, а также статью Симона Пэнсонно (*Painsonneau Simon*), которая затрагивает вопросы налаживания оружейного производства в округе французского г.Тура в 15 в.⁹ Еще стоит упомянуть большую монографическую статью Яна Шимчака (*Szymczak Jan*) о производстве оружия в Польше в 14–15 вв.¹⁰, а также фундаментальную работу одного из ведущих специалистов в этой области английского исследователя Алана Вильямса (*Williams Alan*)¹¹. В ней автор достаточно подробно рассмотрел не только производство, но и технику изготовления оружия во всех регионах позднее средневековой Западной Европы, а также частично мусульманского мира и Азиатского региона.

Русскоязычная историография в этом плане выглядит более скромной. Первой работой, в

которой была предпринята попытка разобраться с истоками появления некоторых видов оружия в древнерусском комплексе вооружения, по праву можно считать исследование Н.Е.Бранденбурга, опубликованное частями в 1871г.¹² Позже В.В.Аренд попытался решить вопрос и с источниками поступления оружейного сырья¹³. Здесь стоит упомянуть статью Я.С.Голицына о новгородских оружейниках¹⁴ и две небольшие работы: Б.А.Колчина о производстве оружия в Древней Руси в целом¹⁵ и А.В.Никитина о казенных кузнецах-оружейниках 17 в.¹⁶ Затрагивали вопросы производства древнерусского оружия М.Н.Тихомиров¹⁷ и М.Г.Рабинович¹⁸, но в целом тема производства и поступления оружия в Древнюю Русь должного развития не получила. Что до других регионов и культур, то можно отметить работу В.И.Распоповой, посвященную раннесредневековому Согду, где она уделила внимание производству воинского снаряжения и развитию комплекса вооружения Согда в 6–8 вв.¹⁹ Новосибирские исследователи Л.А.Бобров и Ю.С.Худяков попытались рассмотреть вопросы производства оружия в Средней Азии 15–17 вв. в совместной статье по защитному вооружению среднеазиатского региона²⁰. Следует назвать и два небольших обзора Э.Г.Аствацатурян в ее работе по оружию Кавказа²¹ о производстве оружия у черкесов и у народов Дагестана от эпохи раннего средневековья и до начала Нового времени. Если рассматривать работы, которые касались вопросов производства и ис-

¹² Бранденбург Н. О влиянии монгольского владычества на древнее русское вооружение. // Оружейный Сборник. №1. СПб., 1871. – С.18–32; Он же. №2. СПб., 1871. – С. 79–93; Он же. №3. СПб., 1871. – С. 42–63; Он же. №4. СПб., 1871. – С.76–97.

¹³ Аренд В.В. К вопросу о «мечех харалужных» Слова о полку Игореве // Сборник статей к сорокалетию ученой деятельности академика А.С.Орлова. Л., 1934. – С. 335–343.

¹⁴ Голицын Я.С. Новгородские оружейники XIII–XV вв. // Вестник машиностроения. №10. М., 1949. – С. 69–71.

¹⁵ Колчин Б.А. Оружейное дело древней Руси (техника производства) // Проблемы советской археологии. М., 1978. – С. 188–196.

¹⁶ Никитин А.В. Казенные кузнецы на Руси XVIIв. // Славяне и Русь. М., 1968. – С. 340–344.

¹⁷ Тихомиров М.Н. Древнерусские города. М., 1956. – С.72–73; Он же. Средневековая Москва в XIV–XV вв. М., 1957. – С. 70–71.

¹⁸ Рабинович М.Г. Раскопки 1946–1947гг. в Москве на устье Яузы // Материалы и исследования по археологии СССР. № 12. М.-Л., 1949. – С. 17–18.

¹⁹ Распопова В.И. Металлические изделия раннесредневекового Согда. Л., 1980. – С. 103–109.

²⁰ Бобров Л.А., Худяков Ю.С. Защитное вооружение среднеазиатского воина периода позднего средневековья. // Военное дело nomadov Северной и Центральной Азии Новосибирск, 2002. – С. 113–117.

²¹ Аствацатурян Э.Г. Оружие народов Кавказа. М., 1995. – С. 19–22, 135–136.

⁴ Он же. Ранний монгольский доспех (IX – I-ая половина XVI вв.). – С. 189.

⁵ Он же. Шлемы и фальшоны: два аспекта взаимовлияния монгольского и европейского оружейного дела // Степи Европы в эпоху средневековья. Т. 3. Половецко-золотоордынское время. Донецк, 2003. – С. 240–242.

⁶ Gaier C. Art et organisation militaires dans la principauté de Liège et dans le comté de Looz au Moyen Age. Bruxelles, 1968. 394 p.

⁷ Gaier C. L'Industrie et le Commerce des Armes dans les Anciennes Principautés belges du XIIIème a la fin du XVème siècle. Liège, 1973. 395 p.

⁸ Robcis D. Armes, armures et armuriers sous le principat de Jean sans peur, d'après les documents comptables (1409–1419) Paris. 1998. 96 p.

⁹ Painsonneau S. Fabrication et commerce des armures : L'armurerie tourangelles au XVe siècle. Paris, 2004. 131 p.

¹⁰ Szymczak J. Organizacja produkcji i ceny uzbrojenia. // Uzbrojenie w Polsce sredniowiecznej 1350–1450. Lodz, 1990. S. 208–382.

¹¹ Williams A. The Knight and the Blast Furnace. A History of the Metallurgy of Armour in the Middle Ages & the Early Modern Period. Lieden-Boston, 2003. 954 s.

точников поступления оружия непосредственно в кочевых средневековых обществах, то здесь стоит указать на главу из обобщенной работы Л.Н.Гумилева по древним тюркам²², попытку В.Г.Бережинского разобрать этот вопрос при рассмотрении оружия половцев и печенегов²³ (совместно с А.К.Бороздиной). Особняком в этом плане стоит исследование вышеупомянутых оружейников Л.А.Боброва и Ю.С.Худякова вопросов производства и путей поступления оружия в Центральную Азию 15–18 вв. в их совместной монографии о военном деле Центральной Азии и Южной Сибири позднего средневековья и начала Нового времени²⁴. На сегодняшний день это наиболее серьезная попытка в российском оружейном знании в целом рассмотреть затронутую тему. Готовится к печати самостоятельная работа Л.А.Боброва о производстве доспехов в государствах Средней Азии 15 – 1-й половины 19 вв.²⁵

Единой методики для исследования затронутой нами темы пока не выработано, но в основу всех вышеперечисленных работ, в первую очередь, лег анализ письменных источников. Поэтому и мы вначале обратимся к анализу письменных источников, а в дальнейшем попытаемся полученный результат соотнести с данными археологии.

Прежде чем переходить к рассмотрению производства оружия в Золотой Орде, необходимо понять, как обстояли дела с производством оружия у самих монголов на начальном этапе становления империи Чингизхана. И здесь стоит обратить внимание на сведения южно-сунского ученого и чиновника Ли Синь-чуаня (1166–1243 гг.). Его труд носит название «Цзянь-янь и-лай чао-е цза-цзи» [«Различные официальные и неофициальные записи о [событиях] периода правления Цзянь-янь»]. Он пишет: «Те, которые дальше от китайских земель, называются дикими татарами. Они не имеют утвари и доспехов, а для стрел употребляют только

костьяные наконечники»²⁶. Далее Ли Синь-чуань приводит интересные данные о металлообработке: «Поскольку в их землях (имеются в виду земли монголов. – Ю.К.) не добывают железа, то в наконечниках стрел у них используется кость. Люди Ляо (имеется в виду киданская империя Ляо, погибшая в 1125 г. – Ю.К.) впервые основали места для торговли и давали им, татарам, товары в ходе посольств, при этом железо строго запрещалось ввозить татарам. Если говорить о цзиньцах, то возникновение их государства ослабило этот запрет. Вдобавок Лю Юй не исполнял этот запрет. Железные монеты из таких мест, как Хэдун и Шаньси, а также монеты из Юньчжуна, покупались татарами. Татары, заполучив их, в результате сделали множество оружия и доспехов из них»²⁷. Хорошим дополнением к вышесказанному являются сведения Юань Хао-вэня, который был видным политическим и государственным деятелем, одним из высших чиновников чжурчжэньского государства Цзинь (умер в 1257 г.). В своем труде «Гу цзинь шан-шу ю-чэн Елюй гун шэнь-дао бэй» [«Стела на пути духа покойного ю-чэн («правого помощника») шан-шу [династии] Цзинь его превосходительства Елюя»] он пишет: «Во времена киданский уже устраивались места торговли, только запрет на ввоз к татарам железа был еще более строгим. Но запрет не сработал из-за контрабандного обмена товарами. Что касается Великой Цзинь, то рассматривались только выгоды от торговли и ничто другое, и запрет на ввоз к татарам железа был ослаблен. Кроме того, как и во времена Сун, из Хэдуна, к татарам отправлялось контрабандой сырье и давалась металлическая монета, расхитившиеся по их землям», и далее: «Сейчас в Хэдуне металлическая монета, похоже, закончилась, после того как Лю Юй привел дела в беспорядок, вплоть до того, что имевшаяся в Шэнси металлическая монета тоже утекала и уходила на север (то есть к монголам. – Ю.К.). В северной стороне, во множестве заполучившей его металл, делается все больше вооружений. От этого на севере появились крепкие доспехи и острое оружие»²⁸. Необходимо отметить, что оба этих чиновника никогда у монголов не были, но, без всяких сомнений, они пользовались документами из канцелярий своих государственных аппаратов.

²² Гумилев Л.Н. Древние тюрки. М., 1967. – С. 66–71.

²³ Бережинский В.Г. Вооружение половцев. Киев, 2005. – С. 108–111; Бережинский В.Г., Бороздина А.К. Оружие и оснащение войска печенегов. Киев, 2009. – С. 6–8.

²⁴ Бобров Л.А., Худяков Ю.С. Вооружение и тактика кочевников Центральной Азии и Южной Сибири в эпоху позднего средневековья и раннего нового времени (XV – первая половина XVIII в.). СПб., 2008. – С. 327–366.

²⁵ Бобров Л.А. Производство защитного вооружения в государственных образованиях Средней Азии XV – первой половины XIX вв. // Тюркологический сборник. СПб., 2010. В печати. Пользуясь случаем, хочу поблагодарить автора за возможность ознакомиться с работой до ее выхода в печать.

²⁶ Цит. по: Мункуев Н. Ц. Мэн-да бэй-лу («Полное описание монголо-татар»). М., 1975. – С. 46.

²⁷ Цит. по: Храпачевский Р.П. Золотая Орда в источниках. Т. III. Китайские и монгольские источники. М., 2009. – С. 63.

²⁸ Там же. – С. 63–64.

Не менее интересные сведения оставили и два южносунских дипломата, Пэн Да-я и Сюй Тин, которые посетили монголов в 1233 г. и 1235–1236 гг. Их путевые дневники обобщены в работе «Хэй-да ши-люэ» [«Краткие сведения о черных татарах»], этот источник считается самым детальным и наиболее подробным по описанию монголов. Вот что они пишут: «... татарами только и могут сделать сами, так это очистить дерево для лука седла и натянуть на него баранью кожу. Стремена они также вырезают из дерева. Что касается наконечников стрел, то их татарами делали из кости, поскольку им неоткуда было получить железо. Позже, когда мусульмане были разгромлены, татарами впервые заимели производство ремесленных изделий – впервые заполучили мастеров и впервые появилось оружие и инструменты», и далее: «Еще больше обучили татар после гибели Цзинь пленные специалисты по всем ремеслам и технике. После этого татарами хорошо оснастились техникой и мастерами»²⁹.

Здесь стоит заметить, что эмбарго на ввоз железа и, как следствие, неразвитость металлообработки наблюдаются по отношению ко всем «варварам», как называли кочевые племена, со стороны оседлых государств и империй Дальневосточного региона. Так, Цзинь-ши [«История династии Цзинь»] (имеется в виду чжурчжэньская империя Аньчунь Гурунь, называемая китайцами Золотая Империя (Цзинь). – Ю.К.), как известно, составленная по повелению юаньских правителей на имевшемся архивном материале, описывая начальный период становления чжурчжэньской государственности 11 в., приводит следующее: «У них нет мастерских и ремесленников. В подавляющем большинстве случаев жилища, телеги и палатки они могут делать для себя сами»³⁰. И далее: «... у диких ньючжэй (китайская транскрипция родоплеменного наименования «чжурчжэнь». – Ю.К.) в древности отсутствовало железо. Были торговцы, приезжавшие из соседних государств с военными доспехами. Всеми средствами и высокой ценой вели торговлю с ними. Вследствие того, что приобрели много железа, починили луки, стрелы и приготовили вооружения, военная сила постепенно возросла»³¹. То есть налицо опять факты контрабанды по завышенным ценам. Также известно, что в это время даже тех монголов, которые находились на положении

федератов, китайцы старались полноценно не вооружать и выдавали только то, что монголам было под силу изготовить самим. Так, сунский государственный деятель, историограф, эссеист и поэт Оуян Сю, живший в 1007–1072 г. написавший произведение «У-дай ши-цзи» [«Исторические записки о пяти династиях»] сообщает: «Правитель Сучжоу, Сюе Цзин-чжу был послан пожаловать диким татарами, обитающим на границах Юньчжоу, двести пятьдесят круглых щитов и несколько сот луков и стрел, захваченных у киданей»³².

Таким образом, из вышеприведенных источников становится очевидным, что до начала своих масштабных завоеваний монголы не имели своего производства оружия, вследствие чего испытывали большой дефицит оружия. Они могли его частично компенсировать только за счет контрабандных поставок из чжурчжэньской империи Цзинь, а также после завоевания последней, частично Южно-Сунского Китая и мусульманских областей Средней Азии.

Известно, что один из пунктов Великой Ясы гласит, что за утерю оружия в походе или в бою предусмотрено самое суровое наказание, смертная казнь³³, что, по нашему мнению, самым полным образом отображает остроту проблемы.

В дальнейшем, при правлении Угэдэя, им был издан указ о создании специальных арсеналов в связи с нехваткой качественного оружия. «Для этой цели мы (каан Угэдэй. – Ю.К.) учредили охраняемые городища с магазинами наполненными ... сайдаками, луками, латами и прочим оружием», – сообщает «Сокровенное Сказание»³⁴.

Это напрямую указывает на то, что дефицит оружия до конца не был решен и при преемнике Чингизхана. Более того, по сообщению фламандца Виллема из Ребрека³⁵, который являлся главой французской дипломатической миссии, по поручению французского короля Людовика IX совершил путешествие к монголам в 1253–1255 гг., известно, что еще при Менгу монгольские воины испытывали нехватку качественного вооружения и вынуждены были использовать доспехи из органических материалов «... видел двоих, которые представлялись Маг

²⁹ Цит. по: Храпачевский Р.П. Золотая Орда в источниках. Т. III. – С. 62–63.

³⁰ Цит. по: Малавкин А.Г. «Цзинь-ши». 1 цюань. // Сборник научных трудов пржевальцев. Харбин, 1942. – С. 42.

³¹ Там же. – С. 44.

³² Цит. по: Мункуев Н.Ц. Мэн-да бэй-лу («Полное описание монголо-тагар»). – С. 47.

³³ Лубсан Данзан Алтан Тобчи («Золотое сказание») // Имяники письменности Востока. М., 1973. – С. 122.

³⁴ Цит. по: Храпачевский Р.П. Золотая Орда в источниках. Т. III. – С. 312.

³⁵ Более известен в русскоязычной историографии Гильом де Рубрук (Guillaume de Rubrouck).

пу, вооруженные в выгнутые рубахи из твердой кожи³⁶, очень дурно сидящие и неудобные»³⁷.

В целом многие европейские современники отмечают органические доспехи монголов как свойственную им вещь. К примеру, английский монах Мэтью Парис³⁸, который составил компиляционный труд, известный под названием «Великая хроника» (*Chronica Majora*), пишет следующее: «Из кож животных они изготавливают себе, хотя и легкие, но все же непробиваемые доспехи»³⁹. Как известно, значительная часть материала была почерпнута Мэтью из королевского архива, куда он получил доступ как приближенный короля Генриха III⁴⁰. Он приводит подчас уникальный документальный материал, который неизвестен по другим источникам. Только в «Великой хронике» содержатся известия венгерского епископа Стефана Вацкого, лично допрашивавшего монгольских пленных. «Панцири у них из кожи, и они прочнее, чем из железа, и точно также конская сбруя», — говорится в его сообщении⁴¹. Также здесь приведены свидетельства некоего русского архиепископа Петра, бежавшего из монгольского плена ко двору папы Римского: «... доспехи у них из кожи, почти не пробиваемые; наступательное оружие сделано из железа и напоено ядом»⁴². В хронике даже представлена королевская переписка, которая, по-видимому, содержит полученные разведданные. Так, император Фридрих II Гогенштауфен в своем письме английскому королю Генриху III пишет следующее: «Одеты они в невыделанные воловьи, ослиные или конские шкуры. Доспехи у них сделаны из нашитых на кожу железных пластин; ими они пользуются до сего времени. Но, о чем не без сожаления можем сказать, теперь-то они вооружились награбленным у побежденных христиан оружием, лучшим и более красивым, дабы, по замыслу разгневанного бога, мы были преданы более позорной и страшной смерти

нашим собственным оружием»⁴³. Но более подробно из всех европейских современников об оружии монголов пишет итальянский архиепископ Джованни из Пьян дель Карпине⁴⁴. Как известно, Джованни возглавлял Папскую дипломатическую миссию и первым из европейцев в 1245–1247 гг. посетил Монгольскую империю. Оставленные им дневники путешествия по праву считаются наиболее подробным и самым детальным европейским источником, описывающим монголов. Вот что он сообщает: «Оружие же все, по меньшей мере, должны иметь такое: два или три лука, или, по меньшей мере, один хороший, и три больших колчана, полных стрелами, один топор и веревки, чтобы тянуть орудия. Богатые же имеют мечи, острые в конце, режущие только с одной стороны и несколько кривые; у них есть также вооруженная лошадь, прикрытия для голени, шлемы и латы. Некоторые имеют латы, а также прикрытия для лошадей из кожи... Шлем же сверху железный или медный, а то, что прикрывает кругом шею и горло, — из кожи... У некоторых же все то, что мы выше назвали, составлено из железа...»⁴⁵.

О плохом вооружении монголов говорят и кавказские хронисты. «Особенно ловки они были на лошадях, ибо на лошадях они вырастали, не знали доспехов, кроме лука и стрел», — пишет грузинский аноним, свидетель первого нашествия монголов на Грузию, современник царя Георгия IV Лаша⁴⁶. А вот свидетельства неизвестного автора «Хронографа», вошедшего в первую часть «Жития Картли» («Картлис цховреба». — Ю.К.): «Двинулись же они с двенадцатью тысячами всадников, без доспехов и провианта, но только с луками и без мечей»⁴⁷.

Об использовании монголами доспехов из органических материалов говорят и малоазиатские хронисты. Вот что пишет правитель Киликийской Армении, царь Хетум I, который был союзником монголов в Малой Азии и лично посетил ставку Менгу в 1255г.: «...их стрелы (имеются в виду стрелы монголов. — Ю.К.) пробивают все виды защитных средств и

³⁶ В оригинальном латинском тексте использован термин *corio*, то есть вываренная формованная кожа, из которой некогда в Западной Европе изготавливали доспехи.

³⁷ Цит. по: *Алемань А.* Аланы в древних и средневековых письменных источниках. М., 2003. — С. 220.

³⁸ Это имя переводится в русскоязычной историографии как Матфей Парижский (*Matthew Paris*). В целом для отечественной историографии характерны дословные переводы собственных имен.

³⁹ Цит. по: *Матузова В.И.* Английские средневековые источники IX–XIII вв. М., 1979. — С. 150.

⁴⁰ *Матвей Парижский.* Великая хроника // Русский разлив: Арабески истории. Мир Льва Гумилева. М., 1997. — С. 266.

⁴¹ Цит. по: *Матузова В.И.* Английские средневековые источники IX–XIII вв. — С. 154.

⁴² Цит. по: *Матузова В.И.* Английские средневековые источники IX–XIII вв. — С. 153.

⁴³ Там же. — С. 145.

⁴⁴ Более известный у нас как Иоанн де ПIANO Карпини (*Giovanni da Pian del Carpine*).

⁴⁵ *Путешествия в восточные страны* ПIANO Карпини и Рубрука. М., 1957. — С. 50.

⁴⁶ Цит. по: *Цулая Г.В.* Грузинская книжная легенда о Чингисхане // Советская этнография. № 5. М., 1973. — С. 116.

⁴⁷ Цит. по: *Цулая Г.В.* Джелал ад-Дин в оценке грузинской летописной традиции // Летописи и хроники. 1980. М., 1981. — С. 120.

панцири, они сами и их лошади носят таковые из кожи»⁴⁸.

О том же самом говорят и русские источники, в частности, «Галицко-Волинская летопись», которая известна по более позднему Ипатьевскому летописному изводу. Принято считать, что один из составителей этой светской хроники был воином⁴⁹, поэтому данное свидетельство особо ценно, так как наличие кожаных доспехов в глазах современников, в частности профессиональных воинов, прочно ассоциировалось именно с традиционным монголо-татарским вооружением. Под 1250 г. при описании войска князя Даниила Романовича Галицкого, которое он привел на помощь венграм, мы читаем: «Данила же приде к нему, исполчи вся люди сво. Номьци же дивящся оружью татарьскому, бша бо кони в личинахъ и в коярхъ кожаныхъ, и людье во ярыцхъ...»⁵⁰.

Исходя из вышеизложенного становится очевидным, что тезис М.В.Горелика об уникальности имевшегося у монголов комплекса вооружения несостоятелен, так как приведенные источники указывают на отсутствие такового. Более того, из приведенных источников очевидно, что монголы еще в середине 13 в. испытывали нехватку оружия. Данный факт констатируют все без исключения современники, большинство из которых имело личные контакты с монголами. По-видимому, исправить положение смогло только полное использование производственных мощностей оседлых соседей после окончательного их покорения. При этом достаточно показательным является тот факт, что после вытеснения монголов из Китая в 60-х гг. 14 в. у них заново сразу же возобновились проблемы с обеспечением оружием⁵¹. На основании этого справедливо возникает вопрос о состоянии материальной базы вооружения монголо-татар в Восточной Европе.

Когда монголо-татары пришли в восточно-европейские степи, то здесь не было сколькихнибудь крупных металлургических и ремесленных центров, и нет никаких сомнений в том, что они столкнулись с теми же проблемами,

которые были у них и на родине. На это есть прямые указания в источниках. Так, уже известный нам фламандец Виллем из Ребрека под 1253 г. сообщает следующее: «Отсюда, как я полагаю, татары сами имеют немного оружия, а именно только колчаны, луки и меховые панцири»⁵². Соответственно, перед новыми хозяевами Дешт-и Кыпчак должен был встать вопрос об обеспечении оружием своих воинских формирований.

Вне всяких сомнений, что к монголам что-то могло поступать из попавших в зависимость оседлых государств. Так, захваченный первым Хорезм являлся самым центром Великого шелкового пути, и ремесленные производства здесь достигали колоссальных размеров, не были исключением металлургия и металлообработка. Хорезм был одним из крупнейших производителей и импортеров тигельной стали, которая являлась основой оружейного производства⁵³. Известно, что некоторые районы Хорезма специализировались на изготовлении оружия, которое массово импортировалось. Так, арабский путешественник Хв. Абу-ал-Касым Ибн Хаукаль пишет следующее: «В окрестностях Минка и Мероменды готовится железное оружие, которое во всем употреблении в Хорасане и которым вооружаются до Багдада и Ирака»⁵⁴. Но уже в середине 12 в., по сообщению ученого араба из г.Палермо ал-Идриси, было известно, что производство из Ферганской долины переместилось в Самарканд⁵⁵.

Источники также сообщают о производстве оружия в захваченной после Хорезма области Саксин. «В этой стране из ремесленных изделий и предметов искусства делают [не только] то, что требуется для повседневных нужд, но также производят седла и оружие – такие великолепные и совершенные, какие не делают ни в одной [другой] стране тюрок (здесь имеются в виду огузы. – Ю.К.)», – сообщает ал-Идриси⁵⁶. К сожалению, степень изученности этого государственного образования не позволяет детально говорить о характере оружейного производ-

⁴⁸ Цит. по: *Strakosch-Grassmann G. Der Einfall der Mongolen in Mitteleuropa in den Jahren 1241 und 1242. Innsbruck, 1893. S. 27.*

⁴⁹ *Гудзий Н. К. Галицко-Волинская летопись // История русской литературы: В 10 томах. Т. II. Ч. 1. Литература 1220-х – 1580-х гг. М.-Л., 1945. – С. 23–32.*

⁵⁰ *Полное собрание русских летописей. Т. II. Ипатьевская летопись. Изд. 2. СПб., 1908. – С. 556.*

⁵¹ *Бобров Л.А., Худяков Ю.С. Вооружение и тактика кочевников Центральной Азии и Южной Сибири в эпоху позднего средневековья и раннего нового времени (XV – первая половина XVIII в.). – С. 327.*

⁵² Цит. по: *Алемань А. Аланы в древних и средневековых письменных источниках. – С. 220.*

⁵³ *Папахристу О.А. Сырье для тигельной металлургии Ахсикета (городище Эски Ахси) // История материальной культуры Узбекистана. Вып. 25. Ташкент, 1991. – С. 151.*

⁵⁴ Цит. по: *Бетгер Е.К. Извлечение из книги «Пути и страны Абу-л-Касыма Ибн-Хаукаля // Труды Среднеазиатского Государственного университета им. В.И.Ленина. Археолог Средней Азии. Вып. IV. Ташкент, 1957. – С. 23.*

⁵⁵ *Массон М.Е. Из истории горной промышленности Таджикистана // Таджикско-Памирская экспедиция 1933. Материалы Экспедиции. Вып. XX. Л., 1934. – С. 53.*

⁵⁶ Цит. по: *Коновалова И.Г. Ал-Идриси о странах и народах Восточной Европы. М., 2006. – С. 123.*

ства. Для более раннего времени известно, что металлургическое сырье у огузов было импортным⁵⁷.

Затем монголы покорили Волжскую Булгарию, здесь о процессе производства оружия письменные источники дают хорошее представление. Так, путешественник и ученый из Гренады Абу Хамид ал-Гарнати, писавший в середине 12 в., сообщает: «И привозят (здесь имеется в виду в Волжскую Булгарию. — Ю.К.) люди мечи из стран ислама, которые делают в Зенджане, и Абхаре, и Тебризе, и Исфахане, в виде клинков, не приделывая рукоять и без украшений, одно только железо, как оно выходит из огня. И закаляют эти мечи крепкой закалкой, так что если повесить меч на нитку и ударить ногтем или чем-нибудь железным или деревянным, то будет долго слышен звон». «А эти мечи, которые привозят из стран ислама в Булгар, приносят большую прибыль»⁵⁸. И далее: «... привозят (здесь опять речь идет о Волжской Булгарии. — Ю.К.) мечи, которые делают в Азербайджане, в виде клинков без полировки; покупают в Азербайджане четыре [таких] меча за динар»⁵⁹. Из чего становится очевидным, что массово ввозились полуфабрикаты в виде клинков, а сборка, то есть слесарные работы, производилась на месте. Но при этом известно, что в более раннее время Булгария сама являлась импортером мечей и кольчуг в Хорезм, об этом нам сообщает Абу Абдаллах ал-Мукаддаси. «Из Хорезма — (имеется в виду, что вывозят в другие регионы. — Ю.К.) ... мечи, кольчуги, ... — все это от булгар», — сообщает он⁶⁰. Также, по свидетельству ал-Гарнати, в Булгарии в середине 12 в. все еще продолжали изготавливать кольчуги: «А царь Булгара изготовил для него кольчугу, которую он возил с собой на войну на повозке»⁶¹.

Что касается оружейного производства Древней Руси, то еще Б.А.Колчин ставил под сомнение существование крупных оружейных производственных центров⁶². По археологическим данным, нам известны пять оружейных мастер-

ских: в г.Новгороде 1130–1150 гг.⁶³, в г.Воине 1184–1241 гг.⁶⁴, в г.Гомеле 1230–1250 гг.⁶⁵, в г.Полоцке рубежа 13–14 вв.⁶⁶ и в г.Можайске конца 14 в.⁶⁷ Мастерская из г. Воиня найдена с полным производственным циклом, в ней обнаружены следы металлообработки, в виде шлаков и кузнечного инструментария, полуфабрикаты в виде заготовок и готовые изделия⁶⁸. Остальные четыре мастерские были слесарно-сборочные, работали на готовых полуфабрикатах, при этом размеры новгородской, полоцкой и можайской мастерских достаточно скромные. Сейчас пока рано говорить о местах изготовления этих полуфабрикатов, они вполне могли быть и местными, а могли быть и привозными. Пока точно известно, что ряд мечей, как в виде готовых изделий, так и в виде клинков, поставлялся из Западной Европы⁶⁹. В целом, из летописных данных для 13–14 вв. известны только такие категории оружейных мастеров, как лучники, тульники, седельники и щитники⁷⁰, то есть эти мастера не связаны с металлургией и металлообработкой. К примеру, термин «бронник» появляется в древнерусских летописях не ранее 15 в.⁷¹ С другой стороны, во французской героической поэме «Рено де Монтобан» упомянут «добрый хауберк (здесь тип кольчатого доспеха. — Ю.К.), сделанный на Руси»⁷². Таким образом, скорее всего, оружейное производство Древней Руси походило на болгарское, когда категории оружия, на которые требовалась высококачественная сталь, импортировались уже в готовом виде или в виде полуфабрикатов, а прочие могли изготавливаться или собираться на месте.

На протяжении всего средневековья хронисты сообщают о мощном оружейном произ-

⁶³ Раскопки Новгородской археологической экспедиции, раскоп Посольский-2006, автор раскопок — М.И.Петров. Информацию любезно предоставил автор.

⁶⁴ Довженко В.Й., Гончаров В.К., Юра Р.О. Древньюоруське місто Воїнь. Київ, 1966. — С. 40–41, 79.

⁶⁵ Макушников О.А. Древнерусская оружейная мастерская из Гомеля // Старожитності південної Русі. Чернігів, 1993. — С.121–130.

⁶⁶ Раскопки Полоцкого государственного университета 2008 г. под руководством Д.В.Дука. Информацию любезно предоставил Н.А.Плавинский.

⁶⁷ Меньшиков М.Ю. Мастерская «бронника» на посаде Можайского Кремля (по результатам раскопок 2006 года) // Археология Подмосквья. Вып. 4. М., 2008. — С.146–151.

⁶⁸ Довженко В.Й., Гончаров В.К., Юра Р.О. Древньюоруське місто Воїнь. — С. 73.

⁶⁹ Кирпичников А.Н. Древнерусское оружие. Вып. 1. Мечи и сабли IX–XII вв. // САИ Е1–36. М., 1966. — С. 49–58.

⁷⁰ Тихомиров М.Н. Древнерусские города. — С.72.

⁷¹ Там же. — С. 73.

⁷² Цит. по: Castets F. Les quatre fils Aymon // Revue des langues romanes. Ser. 5, T. 10. Montpellier, 1907. P. 393.

⁵⁷ Ковалевский А.П. Книга Ахмеда Ибн-Фадлана о его путешествии на Волгу в 921–922гг. Харьков, 1956. — С. 123.

⁵⁸ Цит. по: Большакова О. Г. Путешествие Абу Хамида ал-Гарнати в Восточную и Центральную Европу (1131–1153 гг.). М. 1971. — С. 33.

⁵⁹ Там же. — С. 58.

⁶⁰ Цит. по: Гаркави А.Я. Сказания мусульманских писателей о славянах и русских. СПб., 1870. — С. 282.

⁶¹ Цит. по: Большакова О. Г. Путешествие Абу Хамида ал-Гарнати в Восточную и Центральную Европу (1131–1153 гг.). — С. 43.

⁶² Колчин Б.А. Черная металлургия и металлообработка в Древней Руси // Материалы и исследования по археологии СССР. №32. М., 1953. — С. 205.

водстве у алан. Так, армянский автор «Истории анонимного повествователя» («Псевдо-Шапух Багратуни». – Ю.К.), писавший в 1-й пол. 11 в., при описании страны алан сообщает следующее: «Страна полна всяческих благ: есть в ней много золота и великолепных одежд, благородных коней и стального оружия, закаленного кровью пресмыкающихся, кольчуг и драгоценных камней»⁷³. Все тот же глава французской францисканской миссии, Виллем из Ребрека, приводит следующее: «... когда мы добрались до опасного перехода, то из 20 у двоих (имеются в виду 20 татар из кортежа францисканской миссии. – Ю.К.) оказались латы»⁷⁴. Я спросил, откуда они к ним попали. Они сказали, что приобрели латы от вышеупомянутых аланов, которые умеют хорошо готовить их и являются отличными кузнецами»⁷⁵. Есть данные о производстве оружия и в более позднее время. Так, в памятниках Куликовского цикла упомянуты «шеломы черкасские»⁷⁶. А византийский историк Лаоник Халкокондил в «Истории», написанной им во 2-й трети 15 в., сообщает: «Аланы, по-видимому, простираются до подножия Кавказа; они славятся как отважные воины, искуснейшие в военном деле и делающие превосходные латы. Они также чтут господ нашего Иисуса Христа, говорят на особом своем языке, и из бронзы изготавливают оружие, называемое аланским»⁷⁷.

Также есть сведения о длительном изготовлении оружия на территории современного Дагестана, самые ранние относятся к 1-й половине 10 в. Так, арабский географ аль-Масуди пишет следующее: «За Гумиком следует по направлению к горам и Сериру царство по имени Зерекеран, персидское слово, означающее: «кольчужные мастера», так как многие из жителей этого государства мастера кольчуг, стремян, удил, мечей и других железных вещей»⁷⁸. Интересные данные для середины 12 в. приводит упомянутый выше ал-Гарнати: «А недалеко от Дербента есть большая гора, у подножия которой – два селения; в них живет народность, которую называют зирихгаран, то

есть бронники; они изготавливают всякое воинское снаряжение: кольчуги, и панцири, и шлемы, и мечи, и копыя, и луки, и стрелы, и кинжалы, и всевозможные изделия из меди. Все их жены и сыновья, и дочери, и рабы, и рабыни занимаются всеми этими ремеслами»⁷⁹. Есть данные, которые свидетельствуют об изготовлении оружия и в более позднее время. Так, придворный ученый Ибрахим-султана (годы правления 1415–1435 гг.) Шереф-ад-дин Йезди сообщает: «Все жители области Зирихгеран встретили царский поезд (здесь поход Тамерлана 1396 г. на Дербент и Дагестан. – Ю.К.) подчинением и повиновением и поднесли ему множество брони и кольчуг»⁸⁰.

На основании письменных свидетельств есть весьма веские основания предполагать, что на ранних этапах присутствия монголо-татар в Восточной Европе вопрос с вооружением их армии решался за счет централизованных поставок из других регионов. «Я видел, как им (татарам. – Ю.К.) доставляли из Персии железные панцири и железные каски ...»⁸¹, – сообщает все тот же Виллем из Ребрека. На это свидетельство стоит обратить особое внимание. Дело в том, что, по сообщениям секретаря мамлюкского султана аль-Мелик ан-Насыра Мухаммеда, Ибн Фадлаллаха аль-Омари, а также Ибн Халдуна, который занимал должность верховного кади г.Каира, известно, что за оказание военной помощи при завоевании Ирана Хулагу выделил ханам Улуса Джучи в кормление область Аррана и Азербайджана⁸². Хан Берке не замедлил этим воспользоваться, и на территории хулагуидского Аррана и Азербайджана с разрешения Хулагу⁸³ было организовано фабричное производство, работающее на нужды Джучидов⁸⁴.

По-нашему мнению, это не случайно, поскольку данная историческая область была одним из крупных оружейных центров того времени, а на рубеже 15–16 вв. именно этот регион был одним из крупнейших поставщиков оружия

⁷³ Цит. по: Дарбинян-Меликян М. О. История анонимного повествователя. Ереван, 1971. – С. 78.

⁷⁴ Здесь под латами подразумеваются кольчуги, так как в рукописи Виллема использован термин *haubergions*.

⁷⁵ Алемань А. Аланы в древних и средневековых письменных источниках. – С. 219–220.

⁷⁶ Кирпичников А.Н. Куликовская битва. Л., 1980. – С. 74.

⁷⁷ Алемань А. Аланы в древних и средневековых письменных источниках. – С. 301–302.

⁷⁸ Цит. по: Караулов Н.А. Сведения арабских писателей X и XI веков по Р. Хр. о Кавказе, Армении и Азербайджане // Сборник материалов для описания местностей и племен Кавказа. Вып. 32. Тифлис, 1903. – С. 53.

⁷⁹ Цит. по: Большакова О.Г. Путешествие Абу Хаида аз Гарнати в Восточную и Центральную Европу (1131–1153 гг.). – С. 51.

⁸⁰ Тизенгаузен В.Г. Сборник материалов, относящихся к истории Золотой Орды. Т. II. Извлечение из персидских сочинений. М. – Л., 1941. – С. 187.

⁸¹ Алемань А. Аланы в древних и средневековых письменных источниках. – С. 220.

⁸² Тизенгаузен В.Г. Сборник материалов, относящихся к истории Золотой Орды. Т. I. Извлечение из сочинений арабских. СПб., 1884. – С. 239.

⁸³ У аль-Омари назван Абага, но это неверно, так как последний начал править только в 1265 г.

⁸⁴ Тизенгаузен В.Г. Сборник материалов, относящихся к истории Золотой Орды. Т. I. – С. 239, 386.

в османские казенные арсеналы. К примеру, в одном из указов Баязида II упомянут некий Ходжи Яр Али, оптовый импортер кольчуг из Азербайджана⁸⁵. Выше мы приводили сведения, что до завоевания монголами продукция этой области была рассчитана именно на восточно-европейские рынки.

Исходя из этого, с большой долей вероятности можно предположить, что изначально производственная металлургическая база Золотой Орды находилась в Южном Закавказье и Северном Иране, то есть во владениях хулагуидов. Но, как известно, просуществовала она не долго.

В 1261 г. между Берке и Хулагу разгорелась война. По сведениям армянского историка Киракоса Гандзакеци, причиной данного конфликта стала поддержка этими правителями разных политических партий в Каракоруме⁸⁶. Аль-Омари сообщает, что из-за разгоревшегося конфликта хулагуиды уничтожили золотоордынское производство. Правда, позднее, когда уже Абага заключил перемирие с Берке, татарам все же было разрешено восстановить производство на этих территориях. Но внук Абаги, Газан (годы правления 1295–1304), конфисковал фабрики в пользу своего государства окончательно⁸⁷. Здесь стоит уточнить, что аль-Омари и Ибн Халдун говорят только о текстильном производстве Джучидов в этом регионе, но мы знаем, что во времена наместничества Аргун-аки, в середине 13 в., здесь располагались карханэ – государственные оружейные мастерские⁸⁸. А.Ю.Якубовский главной причиной разгоревшегося и продолжавшегося длительного время конфликта считал именно металлургическую базу этого региона⁸⁹.

Потеря основной металлургической базы, вызвавшая дефицит оружия и, в первую очередь, ударившая по боеспособности воинских формирований, вынудила Джучидов искать новые источники поступления оружия. И, судя по всему, Берке обратился к мамлюкам, противникам хулагуидского Ирана, с просьбой о поставках оружия. Так, у мамлюкских хронографов есть данные о закупке большой партии оружия

ханом Берке в Египте. Сведения относятся к 1263г., секретарь султана Бейбарса Ибн абд-аз-Захыр сообщает об отправке подарков султаном хану Берке: «... Калджурские мечи с серебряной насечкой; булавы с железным основанием, позолоченные; франские шлемы с серебрянымиakraинами (возможно, в этом месте неточный перевод. – Ю.К.); лакированные латы; ... дамасские луки с кольцом и шелковыми тетивами; луки для метания небольших ядер со своими тетивами; ... канайские копья с железными арабскими наконечниками; стрелы удивительной отделки в кожаных футлярах ... Все это он (султан аль-Малик-аз-Захыр Рукн-ад-Дин Бейбарс. – Ю.К.) отправил большое количество...»⁹⁰. И, хотя перечень вооружения указан Ибн абд-аз-Захыром среди прочих отправленных хану Берке подарков, на то, что это была именно закупленная большая партия оружия, а не подарки, указывают данные эмира Рукн-ад-Дин Бейбарса, который был один из самых приближенных лиц султанов Калавуна и Мухаммеда, и мамлюкского ученого ан-Нувейри (1279–1333 гг.). При описании этого же события среди отправленного оружия первый упоминает «...луки для метания ядер; и луки для метания нефти», а также «... стрелы в ящиках ...»⁹¹, а второй «...самострелы...» и «...стрелы в сундуках...»⁹². То есть перед нами перечень осадной техники и ее комплектующих, что мало походит на подарки, пускай даже между такими значимыми лицами того времени, как мамлюкский султан и правитель Улуса Джучи. Косвенно наше предположение подтверждает и рукопись ал-Муфаддала, который в качестве первоисточника частично использовал рукопись Ибн абд-аз-Захыр, поскольку при описании все того же события среди подробнейшего списка подарков оружие отсутствует вовсе⁹³.

После смерти хана Берке, в правление хана Менгу, на территории Улуса Джучи возникает государственное образование, которое сейчас нам известно как Золотая Орда.

У нас нет никаких сомнений в том, что первым золотоордынским ханам пришлось решать вопрос вооружения своих воинских контингентов, который остался им от предшественников. С образованием государства в Дешт-и Кыпчак ситуация сразу измениться не могла. А на приведенном выше материале мы видели, что никто из первых правителей Улуса Джучи не

⁸⁵ *Empire of the Sultans: Ottoman Art from the Khalili Collection*. London, 2002. S. 141.

⁸⁶ Киракос Гандзакеци. «История Армении». М., 1976. – С. 236–238.

⁸⁷ Тизенгаузен В.Г. Сборник материалов, относящихся к истории Золотой Орды. Т. I. – С. 239–240.

⁸⁸ Горелик М.В. Армии монголо-татар X–XIV веков. – С. 25.

⁸⁹ Якубовский А.Ю. К вопросу о происхождении ремесленной промышленности в Сарае Берке // Известия Государственной академии истории материальной культуры. Т. 8. Вып. 2–3. М.-Л., 1931. – С. 26.

⁹⁰ Цит. по: Тизенгаузен В.Г. Сборник материалов, относящихся к истории Золотой Орды. Т. I. – С. 60–61.

⁹¹ Там же. – С. 100.

⁹² Там же. – С. 152.

⁹³ Там же. – С. 189.

озаботился о собственном местном металлургическом и оружейном производстве.

Судя по событиям, которые произошли в правление хана Менгу, он круто принялся решать имеющиеся проблемы. По-нашему мнению, поход на алан и захват г.Тетяков в 1277 г. могут указывать на те меры, которые были приняты ханом Менгу для решения проблем металлургического производства и нехватки оружия. Еще А.Ю.Якубовский предполагал, что именно кавказский «след» сыграл существенную роль в становлении металлургической промышленности Золотой Орды⁹⁴. Кроме этого, на наш взгляд, приглашение итальянцев в Крым и выделение им факторий могло быть изначально направлено именно на разрешение проблем с поставкой оружия. Так, итальянец Гальвано Фьямма в своем труде «Chronicon Extravagans» (между 1298 и 1344 гг.) пишет следующее: «На нашей территории обитают в великом множестве ремесленники, изготавливающие всякий вид доспехов и оружия – хауберки, нагрудники, пластины, шлемы, каски, стальные шляпы, ожерелья, рукавицы, поножи, набедренники, наголенники, а также копыя, метательные копыя, мечи и так далее. Вещи эти делаются из твердого железа, сверкающего как зеркало. Одних только изготовителей кольчуг насчитывается не меньше сотни, не говоря уже о бесчисленных подмастерьях, каковые с величайшим умением делают кольца для кольчуг. Есть мастера, делающие круглые щиты, большие и малые, а людей, делающих оружие, и вообще невероятное множество. Этот город (имеется в виду Милан. – Ю.К.) снабжает оружием все города Италии и вывозит его даже к татарам (курсив наш. – Ю.К.) и сарацинам»⁹⁵. Как известно, купцы могли значительно покрывать потребность в обеспечении качественным оружием воюющих армий. К примеру, для военной кампании 1295 г. французского короля Филиппа Красивого в Аквитании купец Фредерик Ломбардец доставил оптовую партию вооружения. Она состояла из 4511 кольчуг, 5067 пластинчатых панцирей, 2855 шлемов, 1374 горжетов, 751 пары перчаток и 6309 круглых щитов⁹⁶. В этом плане достаточно показательной является торговля Московии со Средней Азией в 16 в. Так, экспорт оружия занимал третью строчку

после кожи и меха, а импорт – четвертую после тканей, готовой одежды и красок⁹⁷.

Первые золотоордынские ханы не отказались и от того пути, к которому прибег еще хан Берке, т.е. от централизованных закупок оружия в мамлюкском Египте. Так, в анонимной биографии султана аль-Мелик-аль-Мансура Калавуна под 1282 г. указано, что султан Калавун отправил Менгу-хану «...луков, лат и шлемов, все в должном количестве...»⁹⁸. Об этой же поставке есть сведения и в рукописи эмира Рукн-ад-Дин Бейбарса⁹⁹, бывшего одним из самых приближенных лиц султана Калавуна, и у ан-Нувейри (1279–1333 гг.)¹⁰⁰.

Еще одна зафиксированная крупная поставка оружия относится к 1316 г. О ней пишет историк Ибн-Дукмак (1308–1388 гг.), который был личным биографом султана ал-Мелик аз-Захыр Беркука и использовал данные канцелярии. Он сообщает об отправке партии оружия султаном Бейбарсом хану Узбеку: «...послано разные подарки и гостинцы, множество...оружия...»¹⁰¹. И далее, возвращаясь к этому событию, автор уточняет: «... султан же послал ему 200 полных вооружений из шлемов и лат...»¹⁰². Здесь стоит заметить, что об этой партии оружия упоминает только Ибн-Дукмак, его сведения особо ценны тем, что здесь мы можем судить о реальном количестве поставляемого оружия за один раз. Для сравнения, к примеру, в 1323 г. сербскому королю Стефану Урошу III, из Венеции и Флоренции было доставлено 200 кольчуг, 200 нагрудников и 200 шлемов, то есть, те же «200 полных вооружений». Посредниками, в закупке и доставке выступали аж шесть купцов из Дубровника¹⁰³. В 1369 г. миланский купец Бонинсенья ди Маттео поставил через г.Савону в г.Авиньон партию в 53 барбюта (глубокий тип западноевропейского шлема, был распространен во 2-й половине 14 – 15 вв. – Ю.К.). В другой отправленной им партии находилось 50 барбютов. Он же, но уже на год позже из г.Милана в г.Авиньон поставил в двух тюках 98 сервельеров (неглубокий, сфероконический или полусферический западноевропейский шлем, был

⁹⁴ Якубовский А.Ю. К вопросу о происхождении ремесленной промышленности в Сарае Берке. – С. 27.

⁹⁵ Окшотт Э. Рыцарь и его доспехи. Латное облачение и вооружение. М., 2007. – С. 21–22.

⁹⁶ Spufford P. Power and Profit: the merchant in Medieval Europe. London, 2003. S. 259.

⁹⁷ Фехнер М.В. Торговля Русского государства со странами Востока в XVI в. // Труды Государственного исторического музея. Вып. 21. М., 1956. – С. 96.

⁹⁸ Тизенгаузен В.Г. Сборник материалов, относящихся к истории Золотой Орды. Т. I. – С. 67–68.

⁹⁹ Там же. – С. 104–105.

¹⁰⁰ Там же. – С. 155.

¹⁰¹ Там же. – С. 324.

¹⁰² Там же. – С. 325.

¹⁰³ Petrović D. Dubrovačko oružje u XIV veku. Beograd, 1976. S. 138.

распространен в 13–14 вв. – Ю.К.)¹⁰⁴. В 1373 г. в г.Каффу одним кораблем была доставлена партия оружия: 100 сундуков арбалетных болтов и 58 щитов. Несколькими годами позже Тедизьо Чибо доставляет в г.Каффу 150 кирас, 150 щитов, 150 сервельеров¹⁰⁵. А в 1386 г. Антонио де Ви туда же привозит партию, состоящую из 40 связок копий, 40 сундуков с арбалетными болтами, 100 кольчужных капюшонов, 100 сервельеров, 20 щитов и 30 мечей. В 1399 г. Джульано Канела привозит из г.Пера в г.Чимбало партию оружия: 100 кирас, 50 сундуков с арбалетными болтами и бочку артиллерийского пороха¹⁰⁶.

Более прямых указаний о поставках мамлюками больших партий оружия нет, но можно предположить, что, помимо упомянутых двух поставок, были и другие. Дело в том, что мамлюкские хронографы, писавшие после 1320 г., зачастую вопросы поставки оружия в Золотую Орду обходили стороной. К примеру, как уже говорилось выше, в рукописи ал-Муфаддала отсутствует упоминание оружия, хотя при этом дан очень подробный перечень отправляемых подарков. Шейх и имам Ибн-Касир, который был одним из видных ученых г.Дамаска, в середине 14 в., описывая ту же отправку 1263 г., указывает только на то, что подарки были отправлены, избегая их перечисления¹⁰⁷. В целом молчание более поздних мамлюкских летописцев, по нашему мнению, можно объяснить тем, что в начале 20-х гг. XIV в. восстановились дружеские отношения между Египтом и Ираном, собственно против которого мамлюки и оказывали помощь Золотой Орде. Поэтому в этот период мамлюкские авторы либо вообще ничего не сообщают о поставках оружия своим бывшим союзникам, либо старались их завуалировать. Так, шейх Ибн-ал-Форат под 1273 г. сообщает, что с золотоордынским посольством были отправлены «...разные снадобья *и то, что царь Менгу-Тимур просил присоединить к этому* (курсив наш. – Ю.К.)»¹⁰⁸. А под 1304 г. анонимный автор биографии султана аль-Мелик-аль-Насыра Мухаммеда, подводя итог золотоордынскому посольству, сообщает следующее: «...*Им удалась цель их домогательств* (курсив наш. – Ю.К.), ибо тот, кто обращается к нашему владыке султану, никогда не ошибается. *Отда-*

ны были высочайшие приказания относительно изготовления того, что подлежало отправлению с ними (курсив наш – Ю.К.)»¹⁰⁹. В обоих случаях речь идет о каких-то очень важных просьбах со стороны золотоордынского правительства, при этом, как явствует из контекста сообщений, авторы знали, о чем идет речь, но предпочли не уточнять деталей. По нашему мнению, эти два сообщения, скорее всего, касаются именно крупных поставок оружия.

О том, что золотоордынские ханы достаточно сильно зависели от поставок оружия мамлюками, может свидетельствовать один из пунктов брачного контракта, предложенный султану Бейбарсу, желавшему жениться на хатунни из дома Джучи. Этот пункт является просьбой о закупке достаточно внушительной партии оружия. Бадр-ад-Дин ал-Айни (1361–1451 гг.), будучи крупным чиновником в мамлюкском Египте, и, без сомнений, имевший доступ к государственному архиву, сообщает: «... они, татары, запросили с него непомерное приданое и потребовали 1.000.000. динаров, 1000 коней и 1000 полных военных вооружений»¹¹⁰. Об этом же сообщает и ан-Нувеври, но приводит цифру запрашиваемого оружия в «1.000.000. полных военных снаряжений...»¹¹¹. В последнем случае, по нашему мнению, цифры завышены или искажены. Здесь стоит оговориться, что оба автора указывают на крупную партию оружия как часть калыма, но из сообщения Ибн-Дукмака мы знаем, что в эти же годы была именно закупка оружия¹¹². По-видимому, этот пункт брачного договора стоит рассматривать именно как предварительную договоренность или разрешение на закупку поставленной партии оружия, а не часть калыма.

Чтобы отчетливее представить размеры запрашиваемого татарами оружия, приведем данные поставок и закупок, близких по времени, в других регионах. Так, из письма Рашид ад-Дина известно, что для обеспечения войска хулагуидов оружием в какой-то из кампаний 1313–1316 гг. в Афганистане или Пакистане правитель г.Шираза должен был прислать 2000 мечей, 1000 кинжалов, 2000 булав, 5000 ножей, 5000 луков, 331.000 стрел, 5000 копий, 3000 щитов¹¹³. А вот данные, близкие по времени, для Западной Европы. Филипп Контамин, говоря обо все той же кампании французского короля Филиппа Красивого, указывает, что им были произве-

¹⁰⁴ Brun R. Notes sur le commerce des armes a Avignon au XIV-e siècle // Bibliothèque de l'École des Chartes. Vol. 109, Numero 109–2. Année, 1951. P. 218

¹⁰⁵ Balard M. La Romanie Genoise (XII-e – début du XV-e siècle). Rome, 1978. P. 441.

¹⁰⁶ Op. cit. P. 442.

¹⁰⁷ Тизенгаузен В.Г. Сборник материалов, относящихся к истории Золотой Орды. Т. I. – С. 275.

¹⁰⁸ Там же. – С. 361.

¹⁰⁹ Там же. – С. 262.

¹¹⁰ Там же. – С. 517.

¹¹¹ Там же. – С. 167.

¹¹² Там же. – С. 324–325.

¹¹³ Рашид ад-Дин. Переписка. М., 1971. – С. 350.

дены следующие закупки: 2000 арбалетов, 1000 поддоспешников, 3000 бацинетов, 3000 горжетов¹¹⁴. В арсеналах Венеции в 1314 г. запас оружия насчитывал всего 1131 арбалет, 3067 кирас, 2770 шлемов и 2950 горжетов¹¹⁵. Таким образом, становится очевидным, что дефицит равнялся от 1/5 до 1/3 и даже до 1/2 от общего количества необходимого оружия для проведения военной кампании хулагуидами или одним из ведущих государств Западной Европы. Также 1/3 от необходимого оружия хранилась в арсеналах одной из богатейших торговых республик Средиземноморья.

Поскольку вопрос этот мало исследован, можно возразить, что цены на оружие могли различаться или что численность восточных армий могла превосходить европейские. Но напомним, Египет смог поставить партию всего в 200 полных комплектов вооружения, то есть это 1/5 от общего числа оружия, которое татары запросили. Это, по нашему мнению, может указывать на то, что 1000 полных комплектов вооружения была достаточно обременительна для экономики мамлюкского Египта или могла существенно повлиять на боеспособность их государства. Мы, к сожалению, не можем судить о размере оружейного производства в государстве мамлюков, но такие данные есть для государства Тимура и для Польского королевства рубежа 14–15 вв. Известно, что 1000 оружейников при дворе Тимура делали в год около 430 комплектов пластинчатых доспехов. «В то время как посланники находились в городе Самарканде, истек срок семи лет, в течение которых Тамурбек дал обещание не входить в замок самаркандский, где он хранил свою казну. И он вошел в него так торжественно, что просто удивительно. Сеньор приказал нести перед ним все оружие, которое сделали его пленники после того, как он ушел из города. Среди этого оружия несли три тысячи пар лат, украшенных красным сукном, хорошо исполненных; только они не делают их очень крепкими и не умеют закалять железо», – свидетельствует кастильский посол Руи Гонсалес де Клавихо¹¹⁶. А 313 мастеров-оружейников Малой Польши в год поставляли на рынок около 320 кольчуг, 800 мечей и 340 арбалетов¹¹⁷. Мы, конечно, осознаем, что эти данные, отображающие реалии, на сто лет моложе. А для золото-

ордынского времени есть, к примеру, свидетельство Рашид ад-Дина, который, говоря о результатах реформы оружейного производства, проведенной Газаном (годы правления 1295–1304), сообщает следующее: «Таким путем было назначено, чтобы поставляли в год полные наборы вооружения на десять тысяч человек, в то время как раньше никто никогда не видел вооружения и на две тысячи человек»¹¹⁸. Но здесь речь идет об одном из крупнейших центров оружейного производства всей средневековой цивилизации. Поэтому мы считаем, что региональное производство в несколько сотен комплектов вооружения в год на фоне одного из крупнейших центров средневековья, с годовым выходом оружия в несколько тысяч комплектов является нормальным показателем и отражает реалии всей средневековой эпохи в целом.

Для организации металлургического и металлообрабатывающего производства татаро-монголам нужны были квалифицированные кадры. И, в первую очередь, они могли привлечь специалистов с завоеванных территорий. По источникам известно, что это являлось для них нормальной практикой. Выше мы приводили свидетельства Пэн Да-я и Сюй Тина, в которых говорится о захвате монголами ремесленников на оседлых территориях и использовании их в своих целях. Схожие данные приводит и личный секретарь последнего хорезмшаха Джелал-ад-Дина Мухамад Ибн Ахмад ан-Насави, который сообщает, что после захвата монголами Хорезма «...стали выводить людей одного за другим (здесь имеются в виду пленные жители города. – Ю.К.) поодиночке и группами. Было объявлено, чтобы ремесленники отделились отошли в сторону»¹¹⁹. О том же говорит армянский историк Киракос Гандзакец: «Когда вышло к ним из города (здесь имеется в виду армянский г.Ани. – Ю.К.) все население татары разделили их между собой и, пред мечу, беспощадно умертвили всех, оставив живых лишь несколько женщин и детей, а таких мужчин-ремесленников, которых угнали плен»¹²⁰. Подобную информацию сообщает и известный нам итальянец дель Пьяно Карпини: «В земле Саррацинов и других, в среде которых они являются как бы господами, они забирают всех лучших ремесленников и приставляют ко всем своим делам»¹²¹.

¹¹⁴ Контамин Ф. Война в Средние века. СПб., 2001. – С. 133.

¹¹⁵ Там же. – С. 86, 133.

¹¹⁶ Миркова И.С. Руи Гонсалес де Клавихо. Дневник путешествия в Самарканд ко двору Тимура (1403–1406). М., 1990. – С. 141.

¹¹⁷ Szymczak J. Organizacja produkcji i ceny uzbrojenia. S. 329–335.

¹¹⁸ Рашид ад-Дин. Сборник летописей. Т. III. М. – Л., 1952. – С. 302.

¹¹⁹ Цит. по: Храпачевский Р.П. Золотая Орда в источниках. Т. I. Арабские и персидские источники. М., 2003. – С. 125.

¹²⁰ Киракос Гандзакец. «История Армении». – С. 165.

¹²¹ Путешествия в восточные страны Плано Карпини. Рубрика. – С. 58.

О том, что в Дешт-и Кыпчак татаро-монголы поступили схожим образом, говорят русские летописи. Так, Галицко-Волынская летопись при описании заселения только что вновь отстроенного в 1256 г. князем Даниилом Романовичем Галицким г.Холм сообщает: «...и мастерѣ всацци бѣжахоу ис Татаръ сѣдѣлници и лоучници и тоулници и коузницѣ желѣзоу и мѣди и среброу...»¹²². На этом свидетельстве стоит остановиться подробнее. Дело в том, что металлургия и металлообработка в Древней Руси выделяются на общем фоне сопредельных территорий. Как отмечалось выше, Б.А.Колчин указывал на отсутствие крупных металлургических и металлообрабатывающих центров¹²³. По нашему мнению, возможно, это, в первую очередь, было вызвано существованием незначительных государственных образований, раздробленной территорией, то есть организация производства такого типа удовлетворяла спрос небольших княжеств. Нередко металлургическое и металлообрабатывающее производства составляли единые производственные комплексы¹²⁴. Довольно часто металлургическое производство располагалось в черте городов¹²⁵. Металлургические горны были достаточно архаичными для своего времени¹²⁶. Сам процесс был очень трудоемким, а химические анализы шлаков указывают на большой процент потери металла при его восстановлении из руды¹²⁷. По мнению большинства исследователей, исходным сырьем для металлургии служили болотные и луговые руды¹²⁸. Металлообработка в городских центрах производилась в комплексах, которые были расположены единично. Исклю-

чением является район металлургов в г. Вышгороде¹²⁹, но здесь, скорее, мы имеем некий феномен, так как этот квартал датируется самым концом домонгольской эпохи, и находился он на территории самого крупного на тот момент Киевского княжества. По-видимому, такие формы организации производства только начали появляться на территории Древней Руси, но их развитие было прервано монголо-татарским нашествием.

Иная картина наблюдается во Втором Болгарском царстве, которое было завоевано после древнерусских княжеств. У истоков металлургии и металлообработки средневековой Болгарии, скорее всего, изначально лежали византийские имперские традиции. Металлообработка в городских центрах была достаточно развитой, на что указывают находки кузнечного инструмента¹³⁰, крупные мастерские-мануфактуры, судя по местам их расположения, находились под государственным контролем¹³¹. Сырьевой базой для болгарских металлургов служили Родопские горы и, возможно, естественное продолжение Южных Карпат – хребет Стара-Планина. Сырье для кузнецов поступало уже в виде полуфабрикатов, при этом известны крицы весом до 50 кг¹³². Значительное влияние на металлургию и металлообработку Второго Болгарского царства оказали немецкие рудокопы-колонисты «саси», поселившиеся в Болгарии в 13 в.¹³³. По-видимому, именно этот регион изначально стал сырьевой базой для татар. Так, фламандец Виллем из Ребрека, путешествовавший в начале 50-х гг. 13 в., прямо указывал: «От устья Танаида к западу до Дуная все принадлежит им; также и за Дунаем, в направлении к Константинополю, ... – все платят им дань (здесь описание территории Второго Болгарского царства. – Ю.К.); даже и сверх условленной дани они брали в недавно минувшие годы со всякого

¹²² Галицко-Волынская летопись. СПб., 2005. – С. 134.

¹²³ Колчин Б.А. Черная металлургия и металлообработка в Древней Руси. – С. 207.

¹²⁴ Наумов А.Н. Черная металлургия и железообработка на сельских памятниках Куликова поля в конце XII – третьей четверти XIV вв. – С. 134–145.

¹²⁵ Колчин Б.А. Черная металлургия и металлообработка в Древней Руси. – С. 26–35.

¹²⁶ Колчин Б.А. Черная металлургия и металлообработка в Древней Руси. – С. 41–14; Наумов А.Н. Черная металлургия и железообработка на сельских памятниках Куликова поля в конце XII – третьей четверти XIV вв. – С. 86–89, 207.

¹²⁷ Колчин Б.А. Черная металлургия и металлообработка в Древней Руси. – С. 40–42; Наумов А.Н. Черная металлургия и железообработка на сельских памятниках Куликова поля в конце XII – третьей четверти XIV вв. – С. 79–81.

¹²⁸ Рыбаков Б.А. Ремесло Древней Руси. М.-Л., 1948. – С. 93; Колчин Б.А. Черная металлургия и металлообработка в Древней Руси. – С. 36, 54; Гурин М.Ф. Древнее железо Белорусского Поднепровья. Минск, 1982. – С.19–23; Наумов А.Н. Черная металлургия и железообработка на сельских памятниках Куликова поля в конце XII – третьей четверти XIV вв. – С. 82; Гончаров В.К. Райковецкое городище. Киев, 1950. – С. 77–79.

¹²⁹ Голубева Л.А. «Квартал металлургов» в Вышгороде // Славяне и Русь. М., 1968. – С.25–33.

¹³⁰ Витлянов С. Коваши инструменты и сьоръжения през средновековието в България // Археология. № 3. София, 1981. – С. 54–63.

¹³¹ Он же. Железообработка в средневековой Болгарии // Труды V Международного Конгресса археологов-славистов. Т. 2. Киев, 1988. – С. 39–40; Алексиев Й. Железодобив и желязообработка през Второто Българско Царство (Въз основа на материала от столичния Търнов) // Традиции и приемственост в България и на Балканите през средните векове. Търново, 2003. – С. 290–298.

¹³² Витлянов С. Железообработка в средневековой Болгарии. – С. 38.

¹³³ Вут Ф. Заселването на средновековните рудари сакси в балгарските земи // Годишник на Националния политехнически музей. Т. 2. София, 1972. – С. 53–58; Георгиев Г.К. Старата железодобивна индустрия в България. София, 1978. – С. 21.

дома по одному топору и *все железо, которое находили в слитке* (выделено нами. — Ю.К.)»¹³⁴.

Но больше всего, по нашему мнению, на становление металлургического и металлообрабатывающего производства Улуса Джучи могли оказать влияние ремесленники Волжской Булгарии, металлообработка в городских центрах которой была достаточно развитой. Значительная специализация кузнецов наблюдается уже в 11 в.¹³⁵ Металлургия и металлообработка в Волжской Булгарии были отдельными. Металлургическое производство в значительной степени было расположено в сельских районах, которые поставляли готовые крицы в городские центры¹³⁶. Ряд исследователей считает, что за основу бралась местная луговая или болотная руда¹³⁷. Химический анализ отдельных изделий указывает на то, что они могли быть изготовлены из привозного сырья Южного Урала¹³⁸. По нашему мнению, нельзя исключать и среднеазиатский импорт сырья.

На поселениях 10–12 вв. прослежены целые металлургические районы: они выявлены в Биляре¹³⁹, Болгаре¹⁴⁰, в Муромском городке¹⁴¹, на Хулашском городище¹⁴² и других памятниках. А.П.Смирнов предполагал, что в домонгольский период в Волжской Булгарии уже существовали цеховые объединения кузнецов и металлургов¹⁴³.

¹³⁴ Малеина А.И. Путешествия в восточные страны. М., 1997. — С. 90.

¹³⁵ Хлебникова Т.А. Основные производства волжских болгар: Автореф. дисс. ... канд. ист. наук. Казань, 1964. — С. 7.

¹³⁶ Смирнов А.П. Волжские болгары // Труды Государственного Исторического музея. Вып. XIX. М., 1951. — С. 114–155; Королев А.В., Хлебникова Т.А. К вопросу о черной металлургии у волжских болгар // Материалы и исследования по археологии СССР. №180. М., 1961. — С. 161.

¹³⁷ Смирнов А.П. Волжские болгары. — С. 114; Ефимова А.М. Черная металлургия города Болгара // Материалы и исследования по археологии СССР. №61. М., 1958. — С. 597; Королев А.В., Хлебникова Т.А. К вопросу о черной металлургии у волжских болгар. — С. 159–160; Семькин А.Ю. Черная металлургия и металлообработка на Болгарском городище // Город Болгар: Ремесло металлургов, кузнецов, литейщиков. Казань, 1996. — С. 10; Каховский В.Ф., Смирнов А.П. Хулаш // Городище Хулаш и памятники средневековья Чувашского Поволжья. Чебоксары, 1972. — С. 37.

¹³⁸ Королев А.В., Хлебникова Т.А. К вопросу о черной металлургии у волжских болгар. — С. 160; Семькин А.Ю. Черная металлургия и металлообработка на Болгарском городище. — С. 102; Каховский В.Ф., Смирнов А.П. Хулаш. — С. 37.

¹³⁹ Халиков А.Х. Уездба ремесленников-металлургов // Исследования Великого города. М., 1981. — С. 64–75.

¹⁴⁰ Ефимова А.М. Черная металлургия города Болгара. — С. 292–315.

¹⁴¹ Васильев И.Б., Матвеева Г.И. У истоков истории Самарского Поволжья. Куйбышев, 1986. — С. 181–216.

¹⁴² Каховский В.Ф., Смирнов А.П. Хулаш. — С. 35–36.

¹⁴³ Смирнов А.П. Волжские болгары. — С. 147.

Впервые золотоордынское металлургическое производство было открыто в ходе раскопок А.В.Терещенко в 1843–1849 гг. городища Нового Сарая¹⁴⁴. В одном месте им были исследованы сразу 11 горнов с развалившимися печами и слитками железа у них. В другом месте найден еще один горн из 3 печей, в которых были обнаружены слитки железа и куски чугуна. Еще в одном месте он обнаружил 8 горнов, один из них с 79 отдушниками, посередине горна стояла печь, ее окружали водопроводные трубы, которые расходились по стенкам отдушник. У печи было найдено множество слитков железа, меди, вторсырья, плавильные чашки и формы. Во всех остальных горнах также находилось большое количество железных слитков, разбитых форм и плавильных чашек¹⁴⁵. В целом находки металлургических горнов довольно часто упоминаются в отчете А.В.Терещенко. Неоднократно среди найденного на городище материала А.В.Терещенко отмечает железные крицы, бронзовые слитки, листы меди, плавильные чашки и формы, есть упоминания находок кузнечного инструмента¹⁴⁶. В целом количество найденного экспедицией А.В.Терещенко материала поражает (например, только одних монет за шесть лет работ было найдено более 25000)¹⁴⁷.

В результате археологических работ на Царевском городище, продолженных только летом 1922 г., Ф.В.Баллоду удалось полностью выявить и локализовать металлургический район, который занимал значительную территорию в восточной части города, у слияния р.Ахтуба и р.Ашулук. Он получил номер III, по его нумерации, район занимал площадь более трех верст. Среди прочих находок В.Ф. Баллод отмечает шлаки железные и медные, а также отдельные слитки из меди. Он первым высказал предположение о наличии металлургических заводов в Новом Сарая¹⁴⁸.

Во время работы Поволжской археологической экспедиции с 1959 по 1973 г. на городище попадались находки сырья и свидетельства металлургического производства, хотя и более скромные, по сравнению с предыдущими годами¹⁴⁹. В настоящее время на городище продолжают отк-

¹⁴⁴ Григорьев В.В. Четырехлетние археологические поиски в развалинах Сарая // Журнал Министерства внутренних дел. Ч. XIX, Кн. 9. СПб., 1847. — С. 349–375.

¹⁴⁵ Там же. — С. 359, 372.

¹⁴⁶ Там же. — С. 356, 364–365, 367, 369, 373.

¹⁴⁷ Гусева Т.В. Золотоордынский город Сарай ал-Джедит. Горький, 1985. — С. 7.

¹⁴⁸ Баллод Ф.В. Старый и Новый Сарай, столицы Золотой Орды. Казань, 1923. — С. 37.

¹⁴⁹ Гусева Т.В. Золотоордынский город Сарай ал-Джедит. — С. 53–59.

жителя, свидетельствующие о развитости металлообрабатывающих ремесел. Так, в 2000 г. на кладбище, примыкающем к западной части города, был найден клад кузнечных инструментов, среди которых обнаружены щипцы, двое клещей, молот, железный черпак, лом и т.д.¹⁵⁰

На основании данных, полученных в ходе раскопок А.В.Терещенко и В.Ф.Баллода, А.Ю.Якубовский в 1931 г. в работе, посвященной ремеслам Нового Сарая, приходит к выводу, что металлургическое производство занимало одно из главных мест среди ремесел города. Вслед за В.Ф.Баллодом он считает наличие металлургических заводов мануфактурного типа несомненным¹⁵¹. Более того, А.Ю.Якубовский предполагает наличие среди ремесленников Нового Сарая цеховых объединений¹⁵². В монографии «Золотая Орда и ее падение» А.Ю.Якубовский прямо говорит об остатках металлургического производства в Новом Сараяе как о «карханэ» — больших ремесленных мастерских¹⁵³. А немецкий исследователь Бертольд Шпулер в обилии следов металлургического производства видел следы фабричной индустрии¹⁵⁴. В этом плане достаточно интересным фактом является сообщение секретаря мамлюкского султана аль-Мелик-аль-Насыра Мухаммеда, Ибн Фадлаллаха аль-Омари, которое он записал со слов купцов и дипломатов, бывших в Золотой Орде. Он свидетельствует о том, что пруды в Новом Сараяе использовались исключительно в технических целях¹⁵⁵. Здесь также стоит указать, что М.Г.Сафаргалиев ставил под сомнение высказанные А.Ю.Якубовским и Бертольдом Шпулером предположения, но объективных доводов в защиту своего мнения он так и не привел¹⁵⁶.

Что касается других золотоордынских городов, то в 1947–48 гг. под руководством З.А.Акчурина при раскопках г.Болгара в северо-восточной части городища, в раскопе I, были выявлены остатки 26 металлургических горнов и

большое количество отходов металлургического производства на площади около 500 кв. м¹⁵⁷. 24 из найденных горнов относятся к типу высоких конических, в трех случаях удалось определить, что это шахтные металлургические печи типа «Strückofen»¹⁵⁸.

В 1949 г. для того, чтобы проследить территориальное расположение металлургического района, был заложен раскоп II, в 35–40 м к юго-западу от раскопа I¹⁵⁹. Под руководством А.М.Ефимовой на раскопе II были прослежены остатки крупного металлургического производства. Вблизи нескольких горнов было найдено 11 больших куч шлаков, общее число кусков которых достигло 25000¹⁶⁰. А рядом обнаружено скопление криц количеством 144 экземпляра¹⁶¹.

При этом стоит указать, что часть криц не была прокована, то есть это крицы первичной обработки, а их вес достигал до 4,5 кг. А остатки найденных горнов указывают на то, что по конструкции большинство из них относилось к типу высоких конических¹⁶². Дело в том, что такой большой вес криц и такая конструкция горнов в домонгольский период в Восточной Европе в целом, и на территории древнерусских княжеств и Волжской Булгарии, в частности, не известны. В более раннее время вес криц вдвое меньше, а горны были низкими глинобитными, как правило, округлыми по форме¹⁶³. Исключением является конический горн «силезского» типа, обнаруженный Ф.Н.Молчановским при раскопках Райковецкого городища¹⁶⁴. Рядом с горном была найдена его продукция — 47 криц

¹⁵⁰ Мыськов Е.П. Погребальные сооружения с кирпичными оградками могильника Малаяевка VI у северо-западного пригорода Царевского городища // Нижневолжский археологический вестник. Вып. 6. Волгоград, 2003. — С. 220–222. Рис. 6–8.

¹⁵¹ Якубовский А.Ю. К вопросу о происхождении ремесленной промышленности в Сараяе Берке. — С. 15–18.

¹⁵² Он же. Феодализм на Востоке. Столица Золотой Орды — Сарая Берке. Л., 1932. — С. 24–25.

¹⁵³ Греков Б.Д., Якубовский А.Ю. Золотая Орда и ее падение. М.-Л., 1950. — С. 146.

¹⁵⁴ Spuler B. Die Goldene Horde. Die Mongolen in Rusland 1223–1502. Leipzig, 1943. S. 417.

¹⁵⁵ Тизенгаузен В.Г. Сборник материалов, относящихся к истории Золотой Орды. Т. I. — С. 241–242.

¹⁵⁶ Сафаргалиев М.Г. Распад Золотой Орды. Саранск, 1960. — С. 78.

¹⁵⁷ Ефимова А.М. Черная металлургия города Болгара. — С. 300; Она же. Металлургические горны в городе Болгара // Краткие сообщения Института истории материальной культуры. Вып. XXXVIII. М., 1951. — С. 128.

¹⁵⁸ Ефимова А.М. Черная металлургия города Болгара. — С. 304–305.

¹⁵⁹ Она же. Металлургические горны в городе Болгара. — С. 128.

¹⁶⁰ Ефимова А.М. Черная металлургия города Болгара. — С. 296.

¹⁶¹ Там же. — С. 299; Ефимова А.М. Металлургические горны в городе Болгара. — С. 129.

¹⁶² Ефимова А.М. Черная металлургия города Болгара. — С. 296, 299.

¹⁶³ Наумов А.Н. Черная металлургия и железообработка на сельских памятниках Куликова поля в конце XII — третьей четверти XIV вв. — С. 85–89; Ефимова А.М. Металлургические горны в городе Болгара. — С. 130; Семькин А.Ю. Черная металлургия и металлообработка на Болгарском городище. — С. 90.

¹⁶⁴ Молчановский Ф.Н. Обработка металла на Украине в XII–XIII вв. по материалам Райковецкого городища // Проблемы истории докапиталистических обществ. №5. Л., 1934. — С. 85.

весом 5–5,6 кг каждая¹⁶⁵. В.К.Гончаров, который полностью опубликовал материалы раскопок Райковецкого городища, был склонен считать, что оно погибло при монгольском нашествии¹⁶⁶, а Ф.Н.Молчановский придерживался версии о том, что городище было разрушено князем Даниилом Романовичем Галицким в 1257–58 гг.¹⁶⁷

В любом случае, это самая ранняя находка горнов нового типа. И она может послужить рубежом, от которого стоит отталкиваться при выяснении даты и обстоятельств их появления и в Золотой Орде, но к этому мы вернемся чуть ниже.

При исследовании остатков других городов Золотой Орды, к примеру, Увека, Старого Орехя, Белгорода Днестровского, металлургическое производство в таких крупных масштабах пока выявить не удалось, хотя и в них находят промышленные районы, но следов металлургии и металлообработки в них нет¹⁶⁸. При этом есть данные о металлургическом производстве другого характера. Так, на территории Куликова поля, которое в 13–14 вв. входило в зону влияния Золотой Орды, выявлен крупный район с металлургическим сельским производством. На сегодняшний день здесь выявлено 18 селищ, которые занимались металлургическим производством¹⁶⁹. Достаточно интересным моментом является то, что металлургическое производство здесь находилось и в конце 12 – 1-й половине 13 вв., но именно в золотоордынский период, в конце 13–14 вв., оно было возрождено заново. А масштабы производства, по сравнению с предыдущим периодом, возросли в 1,5 раза при том, что задействованное в нем население уменьшилось вдвое¹⁷⁰. Помнению А.Н.Наумова, который исследовал этот феномен, рост производства здесь был связан с увеличением потреб-

ностей внешнего рынка, возросших в золотоордынский период¹⁷¹.

Теперь вернемся к вопросу о времени появления металлургического и кузнечного производства в Золотой Орде. Относительно Нового Сарая можно отметить, что нумизматический материал, собранный В.Ф.Баллодом на территории промышленного района, содержал монеты исключительно времен правления хана Узбека и меньшей частью хана Джанибека. На основании этого В.Ф.Баллод пришёл к выводу, что появление и расцвет промышленного района происходят при хане Узбеке, а к концу правления хана Джанибека всякая деятельность на нем сходит на нет¹⁷².

По мнению А.М.Ефимовой, начало функционирования металлургического производства в г.Болгаре, судя по находкам монет, относится ко 2-й половине 13 в.¹⁷³. По нашему мнению, эту дату можно существенно сузить, так как при разборке многих горнов были найдены монеты общим числом 49 экземпляров¹⁷⁴. В горнах №1 и № 10, раскопанных в 1948 г., найдено было по одной монете, которые датируются 1280–1300 гг.¹⁷⁵ Исходя из этого, мы считаем, что появление металлургического производства в г.Болгаре стоит относить не ранее чем к 1280 г. А его расцвет на основании нумизматического материала приходится на 1-ю половину 14 в. В начале 60-х годов 14 в. производство на нем прекращается практически полностью, и лишь единичные комплексы относятся к концу 14 в.¹⁷⁶ Гибель металлургического района в Болгаре А.М.Ефимова связывает с разрушением города ханом Булак-Тимуром в 1361 г.¹⁷⁷

Начало функционирования металлургического производства на Куликовом поле в золотоордынский период точно определить не представляется возможным, но его расцвет приходится на 1-ю половину 14 в., а по мнению А.Н.Наумова, в 60–70-х гг. 14 в. оно прекращается¹⁷⁸.

Как видим, самое раннее производство возникает именно на бывшей территории Волжской Булгарии, чему, по нашему мнению, не

¹⁶⁵ Гончаров В.К. Райковецкое городище. Киев, 1950. – С. 78; Колчин Б.А. Черная металлургия и металлообработка в Древней Руси. – С. 29.

¹⁶⁶ Гончаров В.К. Райковецкое городище. – С. 3.

¹⁶⁷ Молчановский Ф.Н. Обработка металла на Украине в XII–XIII вв. по материалам Райковецкого городища – С. 81.

¹⁶⁸ Баллод Ф.В. Приволжские «Помпей». Москва-Петроград, 1923. – С. 72; Бырня П.П. Усадьбы ремесленников XIV в. в Старом Орехе // Археологические исследования в Молдавии за 1972 г. Кишинев, 1974. – С. 183–204; Кравченко А.А. Ремесленное производство золотоордынского Белгорода // 150 лет Одесскому археологическому музею АН УССР. Киев, 1975. – С. 176–178; Она же. Производственные комплексы Белгорода XIII–XIV вв. // Античная Тира и средневековый Белгород. Киев, 1979. – С. 115–135.

¹⁶⁹ Наумов А.Н. Черная металлургия и железообработка на сельских памятниках Куликова поля в конце XII – третьей четверти XIV вв. – С. 22–31.

¹⁷⁰ Там же. – С. 34.

¹⁷¹ Там же. – С. 206.

¹⁷² Баллод В.Ф. Старый и Новый Сарай, столицы Золотой Орды. – С. 41–42.

¹⁷³ Ефимова А.М. Черная металлургия города Болгара. С. 295.

¹⁷⁴ Там же. – С. 303–304.

¹⁷⁵ Там же. – С. 301–302.

¹⁷⁶ Там же. – С. 295–296, 299.

¹⁷⁷ Ефимова А.М. Металлургические горны в городе Болгаре. – С. 135.

¹⁷⁸ Наумов А.Н. Черная металлургия и железообработка на сельских памятниках Куликова поля в конце XII – третьей четверти XIV вв. – С. 34.

сомненно, способствовал уровень развития металлургии и кузнечного производства Волжской Булгарии в домонгольский период. В этом свете достаточно интересным является предположение А.Н.Наумова о том, что на развитие металлургического производства селищ Куликова поля в золотоордынский период повлияли выходцы из Волжской Булгарии¹⁷⁹. О значительном влиянии болгарских мастеров на металлургическое производство в золотоордынских городах Поволжья в целом, и в Новом Сарае в частности, говорит и Ю.А.Семыкин¹⁸⁰. Но в последнем случае мы не можем согласиться с этим предположением. Все дело в том, что на ранних этапах становления металлургического производства в г. Болгаре функционировало, как показали материалы раскопок, не менее 6 разных конструктивных типов горнов¹⁸¹. Сразу стоит заметить, что такого разнообразия в эпоху средневековья в одном месте больше нигде не выявлено. Ю.А.Семыкин связывает появление новых конструкций горнов с необходимостью увеличения масштабов производства, что и побудило болгарских мастеров к поиску новых форм¹⁸². Но мы сомневаемся, что носители одной культурно-технологической традиции за столь короткий срок, буквально в течение одного поколения, могли выработать столько конструктивно-технологических типов горнов. По нашему мнению, решение этого феномена кроется в том, что в конце 13 – начале 14 вв. в г.Болгаре были задействованы носители разных культурно-технологических традиций. Выше мы уже приводили примеры, когда монголотатары на захваченных территориях отделяли от прочего населения ремесленников и угоняли их с собой. Также известно, что они могли концентрировать ремесленников в больших количествах. Так, в Юань ши при описании биографии полководца и сановника хана Угэдэя Чинкая говорится, что монголами в районе Алтая был построен город для 10000 ремесленников¹⁸³. При распаде Монгольской империи на ряд самостоятельных государств такая практика сохранялась. Так, в конце 14 – начале 15 вв. кастилец Руи Гонсалес де Клавихо сообщает: «Поэтому сеньор (имеется в виду Тамерлан. – Ю.К.) очень хотел возвеличить этот город и, когда завоевывал какие-либо земли, отовсюду приводил людей, чтобы они населяли город и [ок-

рестные] земли, особенно он собирал мастеров по разным ремеслам. Из Дамаска он прислал разных мастеров, каких смог найти: всевозможных ткачей, умельцев по лукам для стрельбы и оружейников, тех, кто обрабатывает стекло и глину, и [эти мастера] считаются лучшими в мире. А из Турции он привел арбалетчиков и других умельцев, каких смог найти: каменщиков, золотых дел мастеров, сколько их нашлось; и столько их привез, что в городе можно найти любых мастеров и умельцев. Кроме того, он привел мастеров по [метательным] машинам и бомбардиров и тех, которые плетут веревки к этим устройствам ... И столько разного народа собрал [Тамурбек] со всех [сторон] в этот город, как мужчин, так и женщин, что, говорят, их было более ста пятидесяти тысяч человек. Среди этих людей были разные народы – турки, арабы, мавры и другие, армянские и греческие католики, несториане и якобиты и те, которые совершают обряд крещения огнем на лице, то есть те христиане, которые имеют особые понятия в вере»¹⁸⁴. И далее: «В этом же замке он содержал до тысячи пленных мастеров, которые делали латы, шлемы, луки, стрелы и круглый год работали на него»¹⁸⁵.

Выше мы не случайно обратили внимание на конструкцию горнов, найденных на Болгарском городище, и сравнили ее с горном Райковецкого городища. Как уже отмечалось, конические высокие горны являются более развитым и продуктивным типом горнов¹⁸⁶. В Западной Европе они известны с первых веков нашей эры¹⁸⁷. Типологически схожие конструкции могут указывать на то, что в металлургическом производстве г.Болгара были задействованы европейские специалисты. Это могли быть немецкие металлурги-колониисты «саси», которых татары могли захватить во Втором Болгарском царстве. С другой стороны, это не обязательно были пленные. Татары могли просто пригласить специалистов или попросить помощи в освоении технологий у «дружественных» государств. Подобные примеры в истории известны. Так, император Эфиопии Давид I (правил в 1382–1411 гг.) для усиления армии отправил в Европу посольство во главе с флорентийцем Антонио Бартолли, главной целью которого было привлечь в Эфио-

¹⁷⁹ Там же. – С. 181.

¹⁸⁰ Семыкин А.Ю. Черная металлургия и металлообработка на Болгарском городище. – С. 104.

¹⁸¹ Там же. – С. 92–99.

¹⁸² Там же. – С. 99.

¹⁸³ Мункуев Н.Ц. Китайский источник о первых монгольских ханах. М., 1965. – С. 107.

¹⁸⁴ Цит. по: Мирокова И.С. Руи Гонсалес де Клавихо. Дневник путешествия в Самарканд ко двору Тимура (1403–1406). – С. 139.

¹⁸⁵ Там же. – С. 140.

¹⁸⁶ Наумов А.Н. Черная металлургия и железообработка на сельских памятниках Куликова поля в конце XII – третьей четверти XIV вв. – С. 88.

¹⁸⁷ Колчин Б.А. Черная металлургия и металлообработка в Древней Руси. – С. 31.

пию мастеров-оружейников. При нем же из Египта прибыла группа мамлюков, которые обучали воинскому делу эфиопскую конницу, а также наладили изготовление сабель, усовершенствованных копий, зажигательной смеси «нафта», кольчуг и других видов оружия¹⁸⁸. По этому поводу есть интересное упоминание у купца и путешественника из Магриба, Абу Абдаллах Мухаммед Ибн Баттуты, который посетил Золотую Орду лично, он сообщает: «...населяют его турки (речь идет о г.Судаке. – Ю.К.) и, под их покровительством, несколько византийцев, которые занимаются ремеслами»¹⁸⁹. К сожалению, автор не уточняет, какими именно ремеслами.

Мы не случайно предположили и то, что выделение татарами итальянцам факторий на Тамани и в Крыму могло быть направлено, в первую очередь, именно на решение проблем с нехваткой оружия у татар. К примеру, поставки оружия на Северный Кавказ в 13–14 вв. составляли существенную часть генуэзского экспорта¹⁹⁰. Косвенно о значимости итальянских поставок оружия может свидетельствовать и тот факт, что когда после конфликта хана Джанибека с коммуной Таны, в 1343 г., все итальянцы покинули свои фактории, тем самым парализовав магистральные торговые пути¹⁹¹, татарские воинские формирования предстают на страницах хроник в достаточно удручающем виде, но об этом ниже.

На имеющемся материале можно утверждать, что итальянцы могли не только привозить готовую продукцию, но и поставлять сырье. Более того, мы считаем, что именно они наладили поставку сырья в Золотую Орду. Так, Тосканский Аноним, писавший в начале 14 в., сообщает следующее; «Теперь скажем о Кафе. Что следует везти для продажи и обмена из западных стран в Кафу: ... очищенную медь в болванках, олово в слитках, железо всех сортов, ...»¹⁹². Торговый агент Флорентийского Банка Френсис Болдуччи Пеголотти, который посетил Золотую Орду в 30-х гг. 14 в., также сообщает, что во время его путешествия в венецианской колонии Тана хорошо распродается «железо,

олово, медь... – продаются на большие фунты (большой фунт = 20 генуэзским либрам. – Ю.К.)»¹⁹³. Из генуэзских архивных документов известно, что основными центрами поставки сырья были рудники Северной Италии, Калабрии, итальянского острова Эльба, а так же Кипра, Далмации¹⁹⁴, Сардинии и Испании¹⁹⁵. Можно предположить, что еще одним центром поставки сырья были рудники Абхазии. Так, по мнению О.Х.Бгажбы, именно из-за налаженной генуэзцами транзитной торговли и, как следствие, расширения внешнего рынка в 14–15 вв. в Абхазии значительно увеличивается рост железообработки¹⁹⁶. По архивным материалам известно, что железо везли в виде заготовок: канов, в связках (*fassi ferri*), в прутьях (*clape ferri*), листовое (*balasi lamarum ferri*) и в виде проволоки (*fil de fero*). А по архивным документам можно судить и об объемах таких поставок. Так в нашем распоряжении имеются данные о двух поставках, в первом случае ее вес составлял 15 бариелей (549 кг), во втором 4 балла (692 кг)¹⁹⁷. Из генуэзских архивов известно и о поставках цветных металлов, в частности именно как оружейного сырья. В первую очередь это медь, она поступала из итальянской Массы, Кипра и рудников анатолийского Кастамону. Привозили медь в заготовках, в частности в документах упоминается медь в болванках (*rame in pani afinato*) и слитках. Поставки полуфабрикатов по весу не отличались от поставок железа, есть данные об одной поставке, ее вес составлял 10 кантариев (476,6 кг)¹⁹⁸. Но есть сведения о поставках из Синопа и медной руды¹⁹⁹. По весу они значительно отличались от поставок сырья в виде полуфабрикатов. Об их весе можно судить на основании двух при-

¹⁸⁸ *История Эфиопии* // http://ru.wikipedia.org/wiki/История_Эфиопии.

¹⁸⁹ Цит. по: *Тизенгаузен В.Г.* Сборник материалов, относящихся к истории Золотой Орды. Т. I. – С. 303.

¹⁹⁰ *Аствацатурян Э.Г.* Оружие народов Кавказа. – С. 20.

¹⁹¹ *Карпов С.П.* Кризис Таны 1343 г. в свете новых источников // *Византийский временник*. Т. 55 (80), Ч. 1. М., 1994. – С. 121.

¹⁹² *Bautier R.H.* Les relations économiques des occidentaux avec les pays d'Orient au moyen âge // *Actes du VIII Colloque internationale d'histoire maritime*. Paris, 1970. P. 314.

¹⁹³ *Yule H.* Francis Balducci Pegolotti Notices of the Land Route to Cathay and of Asiatic Trade in the First Half of the Fourteenth Century // *Cathay and the way thither; being a collection of medieval notices on China*. Vol. II. London, 1866. S. 296.

¹⁹⁴ *Еманов А.Г.* Север и Юг в истории коммерции: в материалах Кафы XIII–XV вв. Тюмень, 1995. – С. 41.

¹⁹⁵ *Он же.* Развитие торговых связей Кафы в XIII–XV вв. // *Северное Причерноморье и Поволжье во взаимных отношениях Востока и Запада в XII–XVI веках*. Ростов-на-Дону, 1989. – С. 18.

¹⁹⁶ *Бгажба О.Х.* История железообрабатывающего производства в Западном Закавказье (I тыс. до н.э. – середина II тыс. н.э.). Автореф. дисс. ... канд. ист. наук. М., 1994. – С. 25.

¹⁹⁷ *Еманов А.Г.* Север и Юг в истории коммерции: в материалах Кафы XIII–XV вв. – С. 41.

¹⁹⁸ *Там же.* – С. 39;

¹⁹⁹ *Еманов А. Г., Попов А. И.* Итальянская торговля в Черном море в XIII–XV вв. // *Торговля и мореплавание бассейне Черного моря в древности и средние века*. Ростов-на-Дону. 1988. – С.83; *Musso G.* Navigazione commercio genovese con il Levante (secc. XIV–XV). Rom 1975. P. 125.

меров, в первом случае вес партии составлял 143 кантария (6,8 т), во втором 400 кантариев (23,8 т)²⁰⁰. Помимо меди, для получения бронзы, ввозили и олово, оно поступало из Венеции и с острова Хиос. Поставляли его в слитках (*stagno in verga*), либо в листах (*in piastra*). Так же как и железо, и большая часть поставляемой меди, вес поставок были приблизительно равны. Точные данные сохранились в отношении одной поставки, ее вес составлял 5 колло (455 кг)²⁰¹.

Но итальянцы не только поставляли сырье и готовое оружие, значительная часть оружия производилась в самих факториях. Так, среди ремесленников Кафы упоминаются достаточно много оружейников. Это и слесари с механиками (*pertis in machinationibus bellicis*), мечники (*spatarii*), латники (*osbergerii*), копейщики (*matarii*), шлемники (*cervellarii*), пушкари (*magister fabricationis bombardarum*)²⁰². У венецианского купца Иосафата Барборо, который, как известно, жил в Золотой Орде во 2-й четверти 15 в., есть упоминание о мастерах-оружейниках в Тане: «По этому поводу расскажу, что однажды случилось при мне, когда я был в Тане. Стоял (имеется в виду, что Барборо находился. - Ю.К.) я как-то на площади; ... Я сидел в лавке мастера по выделке стрел...»²⁰³. Здесь стоит заметить, что речь идет именно о мастере-итальянце, так как Барборо отдельно указывает, что в лавке был еще татарин-купец²⁰⁴. Также среди материалов Таны известна оружейная мастерская конца 14 в.²⁰⁵. При этом стоит заметить, что оружие для своих гарнизонов, фактории предпочитали завозить из самой Италии и частично Византии²⁰⁶. То есть, это свидетельствует в пользу того, что оружейники в факториях работали на золотоордынский рынок, учитывая местную специфику комплекса вооружения.

Вполне возможно, что итальянцы могли не только поставлять и производить оружие на татарский рынок, но и помочь татарам в налаживании своего собственного оружейного производства, как мы видим в случае с Эфиопией, такая практика имела место.

Помощь татарам в налаживании своего оружейного производства могли оказать и мамлюки. У ан-Нувейри есть сведения о том, что в Золотую Орду, как и в случае с Эфиопией, отправлялись в числе посольств военные специалисты²⁰⁷. А у Ибн ал-Фората есть упоминания об отправке султаном аль-Мелик-аль-Насыром Мухаммедом технических специалистов, в частности, строителей²⁰⁸. В целом, в большей степени именно мусульманские традиции прослеживаются в металлургии и металлообработке Золотой Орды. На это прямо указывает Ибн Баттута, он сообщает, что в начале 30-х гг. XIV в. в г. Азаке существовал цех ножевщиков, и организован он был по мусульманскому образцу²⁰⁹. Вполне возможно, что и мастера-оружейники Золотой Орды были организованы в такие же цеха. На мусульманском Востоке они известны достаточно рано. Так, по сообщению арабо-курдского историка Ибн аль-Асира, во время осады Антиохии крестоносцами в 1098 г. обороной одного из участков крепостных стен руководил глава цеха оружейников, армянин Фаруз²¹⁰. На мусульманские традиции в металлургии и металлообработке Золотой Орды косвенно указывает планировка металлургического квартала в Новом Сарае, в частности, устройство технических прудов. Такие же пруды были найдены на городище Термеза, сразу за промышленным районом города, который погиб при монгольском нашествии в начале 13 в. и в котором в подавляющем большинстве располагались кузнечные и металлургические мастерские²¹¹.

Приведенные выше материалы демонстрируют, что на ранних этапах становления Золотой Орды металлургия и металлообработка занимали небольшие объемы. Наибольший же расцвет золотоордынской железообработки приходится на правление хана Узбека (1313–1341 гг.). На это указывают и нумизматический материал, и свидетельства современников. Наш взгляд, это не случайно. Мы считаем, что сколько-нибудь значимое развитие металлургии

²⁰⁰ Еманов А. Г. Север и Юг в истории коммерции: на материалах Кафы XIII–XV вв. – С. 39.

²⁰¹ Там же. – С. 139.

²⁰² Там же. – С. 41.

²⁰³ Скржинская Е. Ч. Барбаро и Контарини о России. М., 1971. – С. 148.

²⁰⁴ Там же. – С. 148.

²⁰⁵ Горелик М. В., Фомичев Н. М. Рыцарские доспехи XIV в. в Азова // Северное Причерноморье и Поволжье во взаимоотношениях Востока и Запада в XII–XVI веках. Ростов-на-Дону, 1989. – С. 73–78.

²⁰⁶ Еманов А. Г. Север и Юг в истории коммерции: на материалах Кафы XIII–XV вв. – С. 43.

²⁰⁷ Тизенгаузен В. Г. Сборник материалов, относящихся к истории Золотой Орды. Т. I. – С. 171.

²⁰⁸ Тизенгаузен В. Г. Сборник материалов, относящихся к истории Золотой Орды. Т. I. – С. 362.

²⁰⁹ Якубовский А. Ю. К вопросу о происхождении ремесленной промышленности в Сарае Берке. – С. 21; Он же. Феодализм на Востоке. Столица Золотой Орды – Сарай Берке. – С. 25.

²¹⁰ Maalouf A. Les croisades vues par les arabes. Paris, 1983. S. 47.

²¹¹ Князев И. П. Разведочно-археологические работы в квартале металлургов древнего Термеза // Термезская Археологическая экспедиция. Т. II. Труды Академии наук УзССР. Серия I: История, археология. Ташкент, 1945. – С. 164.

и кузнечного производства в Золотой Орде нужно связывать с реформами хана Узбека.

С началом «Великой замятни», наоборот, происходит упадок железообработки в Золотой Орде. Об этом свидетельствуют и нумизматический материал, полученный в ходе раскопок А.В.Терещенко и В.Ф.Баллода на Царевском городище²¹², и монетные находки на Болгарском городище²¹³. Косвенно гибель «промышленности» в период «Великой замятни» подтверждает и монетный материал, полученный в промышленных районах с другим профилем прочих золотоордынских городов²¹⁴.

Восстановление массовой железообработки и, как следствие, производства оружия, по нашему мнению, можно связывать с централизацией власти сначала темником Мамаем, а затем ханом Тохтамышем и проводимыми ими реформами, в частности, и военными тоже²¹⁵. Этому косвенно можно найти подтверждение в источниках. Так, описывая войска Мамаю, памятники Куликовского цикла говорят о том, что на татарах «доспехи крепкие»²¹⁶. Ряд персидских авторов, в частности, Низами-ад-Дин Шами, Муин-ад-Дин Натанзи (труд последнего более известен как «Аноним Искандера». – Ю.К.) и Шереф-ад-Дин Йезди при описании отрядов войска Тохтамыша говорят об их хорошем вооружении²¹⁷. Более того, Йезди непосредственно указывает на «... численность и обилие оружия и снаряжения ...»²¹⁸. Более поздний автор, Гияс-ад-дин Хондемир, живший в 1475–1535 гг., говоря о некоторых отрядах армии Тохтамыша, прямо говорит, что они полностью состояли из панцирников²¹⁹. Это вполне может быть отражением поздних реалий, но обращает на себя внимание схожесть его текста с трудами более ранних авторов, что явно указывает на компиляционный характер его работы. В связи с этим с большой долей вероятности можно предположить, что в копируемых

пассажах эти отряды в его глазах выглядели как полноценные отряды тяжеловооруженных воинов, которые хорошо известны по восточным миниатюрам 15–16 вв.

В кон. 14 – нач. 15 вв. ряд предметов вооружения определенных форм, то есть выделяющихся своими конструктивными особенностями, у соседей Золотой Орды уже прочно ассоциировался с татарами. Так, в «Задонщине» имеются термины «сабли татарские» и «шеломы татарские»²²⁰. Правда, ряд исследователей не исключает, что эти термины могли попасть в «Задонщину» под влиянием «Слова о полку Игореве» и являются аллегорией, поскольку в последнем известны «сабли половецкие», «шеломы половецкие»²²¹. Но есть и другие источники, в которых четко выделяются, к примеру, «шлемы татарские». Так, в «Расчетной книге двора короля Владислава Ягелло и королевы Ядвиги» под 1418 г. есть следующая запись: «Также для совместного похода Литвинов с Климковичами (здесь – воинское ополчение одного из польских феодальных родов. – Ю.К.), одетыми в *татарские шлемы* (курсив наш. – Ю.К.), а также крестьян уставных каноников после праздника св. Якова в воскресенье, один воин именем *Iurga* заплатил за указанные шлемы 10 марок. Другой именем *Stancel* подарил для изготовления названных шлемов 5½ марки. Также крестьянская община и уставные каноники оплатили расходы конных Литвинов по распоряжению короля из казны большого храма в Вильно 5 марок. Также оплатили расходы Климковичей-всадников с таким же вооружением ½ марки»²²². На основании этой записи ряд исследователей, по нашему мнению, вполне справедливо считает, что для этого времени уже достаточно хорошо были известны образцы оружия со специфическими для татар признаками подобное оружие могли начать изготавливать для своих нужд соседи Золотой Орды²²³.

В целом о производстве оружия в Золотой Орде в 1-й половине 15 в. современники пишу

²¹² Баллод Ф.В. Старый и Новый Сарай, столицы Золотой Орды. – С. 41–42.

²¹³ Ефимова А.М. Металлургические горны в городе Болгаре. – С. 135.

²¹⁴ Бырня И.П. Усадьбы ремесленников XIV в. в Старом Орхее. – С. 183–204; Кравченко А.А. Ремесленное производство золотоордынского Белгорода. – С. 176; Она же. Производственные комплексы Белгорода XIII–XIV вв. – С. 115.

²¹⁵ Миргалеев И.М. Политическая история Золотой Орды периода правления Тохтамыш-хана. Казань, 2003. – С. 63–77.

²¹⁶ Кирпичников А.Н. Куликовская битва. Л., 1980. – С. 74.

²¹⁷ Тизенгаузен В.Г. Сборник материалов, относящихся к истории Золотой Орды. Т. II. – С. 114–115, 117, 135, 163, 166, 170.

²¹⁸ Там же. – С. 157.

²¹⁹ Миргалеев И.М. Материалы по истории войн Золотой Орды с империей Тимура. Казань, 2007. – С. 47–48.

²²⁰ Кирпичников А.Н. Куликовская битва. – С. 74.

²²¹ Там же. – С. 74.

²²² Цит. по: Piekosinski F. Rachunki dworu krola Jagelly krolowej Jdwygi z lat 1388 do 1420 // Monumenta medii ae historica, res gestas Poloniae illustranta. T. XV. Cracovia 1896. S. 521–522.

²²³ Nowakowski A. Uzbrojenie ochrone. // Uzbrojenie Polsce sredniowiecznej 1350–1450. Lodz, 1990. S. 57–58; Бохан Ю.М. Баявья нагалойі у Вялікім Княстве Літоўскім у другой палове XIV – канцы XVI стагоддзя. // Гістарычны Археалагічны зборнік. №10. Мінск, 1996. – С. 91; Он же. Узбраенне войска ВКЛ другой паловы XIV – канцы X ст. Мінск, 2002. – С. 28–29; Он же. Вайскова справы Вялікім Княстве Літоўскім у другой палове XIV – канцы XVI ст. Мінск, 2008. – С. 53–54.

как о полностью сложившемся процессе. «В их войске есть ремесленники – ткачи, кузнецы, оружейники и другие, и вообще есть все необходимые ремесла», – сообщает венецианец Иоасафат Барборо²²⁴.

В заключение, подводя итоги, необходимо сказать о том, что у золотоордынских ханов при оснащении своих воинских подразделений могли возникать и чисто финансовые проблемы. Так, в 1336 г. золотоордынское правительство было вынуждено обратиться к верховному каану за финансовой помощью в г. Ханбалык (столица династии Юань, известен под китайским названием как г. Даду. – Ю.К.). «Узбек прислал посла, стремясь получить ежегодное пожалование денег с выделяемых в удел земель, в качестве помощи в содержании войск...», – сообщает «Юань ши»²²⁵. Стоит обратить внимание на то, что это был беспрецедентный шаг за всю историю независимого существования Золотой Орды, который ставил под вопрос независимость этого государства. Помимо финансовых, могли возникать экономические проблемы другого характера. Так, при описании войска Джанибека во время вторжения ордынцев в Арран в 1357 г. персидские хронисты приводят достаточно удручающую картину. «Громадная часть тех джанибековцев состоит из конницы, но у всадников нет оружия, у коней их нет подков, у стрел их нет перьев ...», – сообщает анонимный персидский автор «Истории Шейх-Увейса»²²⁶. Такую же картину при описании этого же события рисует и персидский историк Зейн-ад-Дин: «Рассказывали, что у войска царского стремена деревянные, поводья лошадей веревочные, что на 100 человек из них довольно одного человека...»²²⁷. По нашему мнению, это вызвано последствиями конфликта 1343 г., когда татары разгромили ряд факторий, а остальные были вынуждены покинуть пределы Золотой Орды. Тем самым, парализовав магистральные торговые пути²²⁸, что и привело к прекращению поставок оружия.

Таким образом, становится очевидным, что процесс формирования золотоордынского комплекса вооружения был достаточно сложным. Исходя из вышеизложенного, можно выделить

несколько этапов формирования золотоордынского комплекса вооружения:

1. На ранних этапах становления Золотой Орды оснащение воинских формирований осуществлялось за счет централизованных поставок из других регионов, сначала Ирана, позже мамлюкского Египта. Часть оружия поставлялась итальянскими купцами. Еще какая-то часть могла поступать из попавших в зависимость государств.

2. В правление хана Узбека, с развитием металлургии, налаживается свое оружейное производство. Часть оружия, по-прежнему, поступает за счет поставок итальянских купцов. Какая-то часть оружия может поступать из зависимых государств.

3. В правление хана Джанибека начинает наблюдаться финансовый кризис, который, как известно, получил дальнейшее развитие в период «Великой замятни», и, как следствие, происходит упадок ремесленного производства. Прекращаются поставки итальянских купцов в связи с возникшими противоречиями Золотой Орды с итальянскими факториями. С ослаблением централизованной власти могли прекратиться или значительно уменьшиться поставки с подвластных территорий.

4. С централизацией власти темником Мамаем начинается восстановление промышленности. Еще больший рост производства можно связать с реформами хана Токтамыша. Также стоит указать, что в правление хана Токтамыша наблюдается восстановление дипломатических отношений с мамлюкским Египтом и не исключена возможность поставок оружия. Также с централизацией власти могли возобновиться или увеличиться поставки оружия с подвластных территорий.

Как мы видим, в формировании золотоордынского комплекса вооружения, в первую очередь, были задействованы технические, политические и экономические факторы, а не «имперская» культура и центральноазиатские традиции. Вполне справедливо напрашивается вопрос о легитимности выводов, сделанных М.В.Гореликом при исследовании проблем формирования золотоордынского комплекса вооружения в целом, и той роли, которую этот комплекс играл, оказывая влияние на оружейный комплекс соседей, в частности. На то, что выводы, полученные М.В.Гореликом, и его методика исследования достаточно уязвимы и неоднозначны, несколько лет назад указывал А.Р.Артемьев, так как они были получены путем сопоставления иранских, китайских и японских изображений с зачастую не оправданным

²²⁴ Цит. по: Скржинская Е.Ч. Барбаро и Контарини о России. – С. 147.

²²⁵ Цит. по: Храпачевский Р.П. Золотая Орда в источниках. Т. III. – С. 221.

²²⁶ Цит. по: Тизенгаузен В.Г. Сборник материалов, относящихся к истории Золотой Орды. Т. II. – С. 102.

²²⁷ Там же. – С. 94.

²²⁸ Карпов С.П. Кризис Таны 1343г. в свете новых источников // Византийский временник. Т. 55 (80), Ч. 1. М., 1994. – С. 121–123.

археологическим материалом²²⁹. По нашему мнению, стоит вновь вернуться к изучению комплекса вооружения золотоордынских воинов. В дальнейшем в этом отношении решающее значение будет иметь сравнительное изучение памятников материальной культуры, которые найдены на территории Золотой Орды, с технологическими производственными схемами тех регионов, о которых упоминают письменные источники. Мы считаем, что исследования в этом направлении позволят создать очень продуктивную типологию, которая позволит более узко датировать археологический материал.

Список источников и литературы

- Алемань А.* Аланы в древних и средневековых письменных источниках. М., 2003.
- Алексиев Й.* Железодобив и железобработка през Второто Българско Царство (Въз основа на материала от столичния Търнов) // Традиции и приемственост в България и на Балканите през средните векове. Търново, 2003. – С. 290–298.
- Аренд В.В.* К вопросу о «мечах харалужных» Слова о полку Игореве // Сборник статей к сорокалетию ученой деятельности академика А.С.Орлова. Л., 1934. – С. 335–343.
- Артемов А.Р.* Новые работы о татаро-монгольском вооружении // Советская Археология. № 4. М., 1989. – С. 284–288.
- Артемов А.Р.* Вопросы происхождения защитного вооружения татаро-монголов в литературе 80-х годов // Новые материалы по средневековой археологии Дальнего Востока СССР. Владивосток, 1989. – С. 48–52.
- Артемов А.Р.* Вооружение татаро-монгольских воинов в походе на Волжскую Булгарию и Русь в 1236–1241 гг. // 100 лет гунской археологии: Номадизм – прошлое, настоящее в глобальном контексте и исторической перспективе: Гуннский феномен. Т.Д. Ч. 1. Улан-Удэ, 1996. – С. 87–88.
- Артемов А.Р.* Проблемы выделения монголо-татарского комплекса вооружения среди древнерусских материалов XIII в. // Восточная Европа в средневековье: к 80-летию Валентина Васильевича Седова. М., 2004. – С. 143–152.
- Аствацатурян Э.Д.* Оружие народов Кавказа. М., 1995.
- Баллод Ф.В.* Старый и Новый Сарай, столицы Золотой Орды. Казань, 1923.
- Баллод Ф.В.* Приволжские «Помпеи». Москва-Петроград, 1923.
- Бгажба О.Х.* История железообрабатывающего производства в Западном Закавказье (I тыс. до н.э. – середина II тыс. н.э.). Автореф. дисс. ... канд. ист. наук. Москва, 1994.
- Бережинский В.Г.* Вооружение половцев. Киев, 2005.
- Бережинский В.Г., Бороздина А.К.* Оружие и оснащение войска печенегов. Киев, 2009.
- Бетгер Е.К.* Извлечение из книги «Пути и страны» Абу-л-Касыма Ибн-Хаукаля // Труды Среднеазиатского Государственного университета им. В.И.Ленина. Археология Средней Азии. Вып. IV. Ташкент, 1957. – С.13–40.
- Бобров Л.А., Худяков Ю.С.* Защитное вооружение среднеазиатского воина периода позднего средневековья // Военное дело кочевников Северной и Центральной Азии. Новосибирск, 2002. – С. 113–117.
- Бобров Л.А., Худяков Ю.С.* Вооружение и тактика кочевников Центральной Азии и Южной Сибири в эпоху позднего средневековья и раннего нового времени (XV – первая половина XVIII в.). СПб., 2008.
- Бобров Л.А.* Производство защитного вооружения в государственных образованиях Средней Азии XV – первой половины XIX вв. // Тюркологический сборник. СПб., 2010. В печати.
- Большакова О. Г.* Путешествие Абу Хамида ал-Гарнати в Восточную и Центральную Европу (1131–1153 гг.). М., 1971.
- Бохан Ю.М.* Баявия нагалои у Вялікім Княстве Літоўскім у другой палове XIV – канцы XVI стагоддзя // Гістарычна-Археалагічны зборнік. №10. Мінск, 1996. – С. 98–111.
- Бохан Ю.М.* Узбраенне войска ВКЛ другой палове XIV – канцы XVI ст. Мінск, 2002.
- Бохан Ю.М.* Вайскова справа у Вялікім Княстве Літоўскім у другой палове XIV – канцы XVI ст. Мінск, 2008.
- Бранденбург Н.* О влиянии монгольского владычества на древнее русское вооружение // Оружейный Сборник. №1. СПб., 1871. С.18–32; №2. – С. 79–91; №3. – С. 42–63; №4. – С. 76–97.
- Быря П.П.* Усадьбы ремесленников XIV в. в Стром Орхее // Археологические исследования в Молдавии за 1972 г. Кишинев, 1974. – С. 183–204.
- Васильев И.Б., Матвеева Г.И.* У истоков истории Самарского Поволжья. Куйбышев, 1986. – С. 181–216.
- Воронцов И.А.* Организация военного дела Золотой Орды (по материалам Нижнего Поволжья): Автореф. дисс. ... канд. ист. наук. Волгоград, 2006.
- Витлянов С.* Коваша инструменти и съоръжени през средновековието в България. // Археология № 3. София, 1981. – С. 54–63.
- Витлянов С.* Железобработка в средневековой Болгарии // Труды V Международного Конгресса археологов-славистов. Т. 2. Киев, 1988. – С. 39–40.
- Вут Ф.* Заселването на средновековните рудодобивни сакси в българските земи // Годишник на Национален музей, 2009. – С. 11–18.

²²⁹ *Артемов А.Р.* Вопросы происхождения защитного вооружения татаро-монголов в литературе 80-х годов // Новые материалы по средневековой археологии Дальнего Востока СССР. Владивосток, 1990. – С. 48–52; *Он же.* Вооружение татаро-монгольских воинов в походе на Волжскую Булгарию и Русь в 1236–1241 гг. // 100 лет гунской археологии: Номадизм – прошлое, настоящее в глобальном контексте и исторической перспективе: Гуннский феномен. Т.Д. Ч. 1. Улан-Удэ, 1996. – С. 87; *Он же.* Проблемы выделения монголо-татарского комплекса вооружения среди древнерусских материалов XIII в. // Восточная Европа в средневековье: к 80-летию Валентина Васильевича Седова. М., 2004. – С. 143.

ния политехнически музей. Т. 2. София, 1972. – С. 53–58.

Галицко-Волынская летопись. СПб., 2005.

Гаркави А.Я. Сказания мусульманских писателей о славянах и русских. СПб., 1870.

Георгиев Г.К. Старата железодобивна индустрия в България. София, 1978.

Голицин Я.С. Новгородские оружейники XIII–XV вв. // Вестник машиностроения. №10. М., 1949. – С. 69–71.

Голубева Л.А. «Квартал металлургов» в Вышгороде // Славяне и Русь. М., 1968. – С. 25–33.

Гончаров В.К. Райковецкое городище. Киев, 1950.

Горелик М.В. Средневековый монгольский доспех // Третий международный конгресс монголоведов. Улан-Батор, 1978. – С. 90–101.

Горелик М.В. Монголо-татарское оборонительное вооружение второй половины XIV – начала XV вв. // Куликовская битва в истории и культуре нашей Родины. М., 1983. – С. 244–269.

Горелик М.В. Ранний монгольский доспех (IX – I половина XVI вв.) // Археология, этнография и антропология Монголии. Новосибирск, 1987. – С. 163–208.

Горелик М.В., Фомичев Н.М. Рыцарские доспехи XIV в. из Азова // Северное Причерноморье и Поволжье во взаимоотношениях Востока и Запада в XII–XVI веках. Ростов-на-Дону, 1989. – С. 73–78.

Горелик М.В. Армии монголо-татар X–XIV вв. Воинское искусство, оружие, снаряжение. М., 2002.

Горелик М.В. Шлемы и фальшюны: два аспекта взаимовлияния монгольского и европейского оружейного дела // Степи Европы в эпоху средневековья. Т. 3. Донецк, 2003. – С. 240–242.

Греков Б.Д., Якубовский А.Ю. Золотая Орда и ее падение. М., Л., 1950.

Григорьев В.В. Четырехлетние археологические поиски в развалинах Сарая // Журнал Министерства внутренних дел. Ч. XIX, Кн. 9. СПб., 1847. – С. 349–375.

Гудзий Н.К. Галицко-Волынская летопись // История русской литературы: В 10 томах. Т. II. Ч. 1. Литература 1220-х – 1580-х гг. М., Л., 1945. – С. 23–32.

Гумилев Л.Н. Древние турки. М., 1967.

Гурин М.Ф. Древнее железо Белорусского Поднепровья. Минск, 1982.

Гусева Т.В. Золотоордынский город Сарай ал-Джедит. Горький, 1985.

Дарбинян-Меликян М. О. История анонимного покровителя. Ереван, 1971.

Довженко В.Й., Гончаров В.К., Юра Р.О. Древньоруське місто Воїнь. Київ, 1966.

Еманов А. Г., Попов А. И. Итальянская торговля на Черном море в XIII–XV вв. // Торговля и мореплавание в бассейне Черного моря в древности и средние века. Ростов-на-Дону. 1988. – С. 76–86.

Еманов А.Г. Развитие торговых связей Кафы в XIII–XV веках // Северное Причерноморье и Поволжье во взаимоотношениях Востока и Запада в XII–XVI веках. Ростов-на-Дону, 1989. – С. 17–24.

Еманов А.Г. Север и Юг в истории коммерции: на материалах Кафы XIII–XV вв. Тюмень, 1995.

Ефимова А.М. Черная металлургия города Болгара // Материалы и исследования по археологии СССР. №61. М., 1958. – С. 292–315.

Ефимова А.М. Металлургические горны в городе Болгаре // Краткие сообщения института истории материальной культуры. Вып. XXXVIII. М., 1951. – С. 128–134.

История Эфиопии // http://ru.wikipedia.org/wiki/История_Эфиопии

Караулов Н.А. Сведения арабских писателей X и XI веков по Р. Хр. о Кавказе, Армении и Азербайджане // Сборник материалов для описания местностей и племен Кавказа. Вып. 32. Тифлис, 1903. – С. 3–56.

Карпов С.П. Кризис Таны 1343г. в свете новых источников // Византийский временник. Т. 55 (80), Ч. 1. М., 1994. – С. 121–126.

Каховский В.Ф., Смирнов А.П. Хулаш // Городище Хулаш и памятники средневековья Чувакского Поволжья. Чебоксары, 1972. – С. 3–73.

Киракос Гандзакецци «История Армении». М., 1976.

Кирпичников А.Н. Древнерусское оружие. Вып. 1. Мечи и сабли IX–XII вв. САИ Е1-36. М., 1966.

Ковалевский А.П. Книга Ахмеда Ибн-Фадлана о его путешествии на Волгу в 921–922 гг. Харьков, 1956.

Колчин Б.А. Черная металлургия и металлообработка в Древней Руси // Материалы и исследования по археологии СССР. №32. М., 1953.

Колчин Б.А. Оружейное дело Древней Руси (техника производства) // Проблемы советской археологии. М., 1978. – С. 188–196.

Коновалова И.Г. Ал-Идриси о странах и народах Восточной Европы. М., 2006.

Контамин Ф. Война в Средние века. СПб., 2001.

Королев А.В., Хлебникова Т.А. К вопросу о черной металлургии у волжских болгар // Материалы и исследования по археологии СССР. №180. М., 1961. – С. 159–168.

Князев И.П. Разведочно-археологические работы в квартале металлургов древнего Термеза // Термезская археологическая экспедиция. Т. II. Труды Академии наук УзССР. Серия 1: История, археология. Ташкент, 1945. – С. 163–175.

Кравченко А.А. Ремесленное производство золотоордынского Белгорода // 150 лет Одесскому археологическому музею АН УССР. Киев, 1975. – С. 176–178.

Кравченко А.А. Производственные комплексы Белгорода XIII–XIV вв. // Античная Тира и средневековый Белгород. Киев, 1979. – С. 115–135.

Кушкумбаев А.К. История военного дела кочевников Золотой Орды XIII–XV вв: Автореф. дисс. ... д-ра ист. наук. Алматы, 2010.

Лубсан Данзан Алтан Гобчи («Золотое сказание») // Памятники письменности Востока. М., 1973.

Макушников О.А. Древнерусская оружейная мастерская из Гомия. // Старожитності південної Русі. Чернігів, 1993. – С. 121–130.

Малеина А. И. Путешествия в восточные страны. М., 1997.

Малявкин А.Г. «Цзинь-ши». 1 цюань // Сборник научных трудов пржевальцев. Харбин, 1942. – С. 43–53.

Массон М.Е. Из истории горной промышленности Таджикистана // Таджикско-Памирская экспедиция 1933 г. Материалы Экспедиции. Вып. XX. Л., 1934.

Матвей Парижский. Великая хроника // Русский разлив: Арабские истории. Мир Льва Гумилева. М., 1997. С. 265–267.

Матузова В.И. Английские средневековые источники IX–XIII вв. М., 1979.

Меньшиков М.Ю. Мастерская «бронника» на посаде Можайского Кремля (по результатам раскопок 2006 года) // Археология Подмосковья. Вып. 4. М., 2008. С. 146–151.

Миргалеев И.М. Материалы по истории войн Золотой Орды с империей Тимура. Казань, 2007.

Миргалеев И.М. Политическая история Золотой Орды периода правления Токтамыш-хана. Казань: Алма-Лит, 2003.

Мирокова И.С. Руи Гонсалес де Клавихо. Дневник путешествия в Самарканд ко двору Тимура (1403–1406). М.: Наука, 1990.

Молчановский Ф.Н. Обработка металла на Украине в XII–XIII вв. по материалам Райковецкого городища // Проблемы истории докапиталистических обществ. №5. Л., 1934. С. 83–92.

Мункуев Н.Ц. Мэн-да бэй-лу («Полное описание монголо-татар»). М., 1975.

Мункуев Н.Ц. Китайский источник о первых монгольских ханах. М., 1965.

Мыськов Е.П. Погребальные сооружения с кирпичными оградками могильника Маляевка VI у северо-западного пригорода Царевского городища // Нижневолжский археологический вестник. Вып. 6. Волгоград, 2003. – С. 126–235.

Наумов А.Н. Черная металлургия и железообработка на сельских памятниках Куликова поля в конце XII – третьей четверти XIV вв. Тула, 2008.

Никитин А.В. Казенные кузнецы на Руси XVII в. // Славяне и Русь. М., 1968. – С. 340–344.

Окшотт Э. Рыцарь и его доспехи. Латное облачение и вооружение. М., 2007.

Папахристу О.А. Сырье для тигельной металлургии Ахсикета (городище Эски Ахси) // История материальной культуры Узбекистана. Вып. 25. Ташкент, 1991.

Полное собрание русских летописей. Т. II. Ипатьевская летопись. Изд. 2. СПб., 1908.

Путешествия в восточные страны Плано Карпини и Рубрука. М., 1957.

Рабинович М.Г. Раскопки 1946–1947 гг. в Москве на устье Яузы // Материалы и исследования по археологии СССР. № 12. М. – Л., 1949. – С. 5–43.

Распопова В.И. Металлические изделия ранне-средневекового Согда. Л., 1980.

Рашид ад-Дин. Переписка. М., 1971.

Рашид ад-Дин. Сборник летописей. Т. III. М.-Л., 1946.

Рыбаков Б.А. Ремесло Древней Руси. М.-Л., 1948.

Сальников А.В. Эволюция вооружения северокавказского воина XIII–XV веков под влиянием цент-

ральноазиатского и европейского военного дела: Автореф. дисс. ... канд. ист. наук. Ставрополь, 2008.

Сафаргалиев М.Г. Распад Золотой Орды. Саранск, 1960.

Семькин А.Ю. Черная металлургия и металлообработка на Болгарском городище // Город Болгар. Ремесло металлургов, кузнецов, литейщиков. Казань 1996. – С. 89–152.

Скржинская Е.Ч. Барбаро и Контарини о России. М., 1971.

Смирнов А.П. Волжские болгары. // Труды Государственного исторического музея. Вып. XIX. М., 1951.

Тизенгаузен В.Г. Сборник материалов, относящихся к истории Золотой Орды. Т. I. Извлечение из сочинений арабских. СПб., 1884.

Тизенгаузен В.Г. Сборник материалов, относящихся к истории Золотой Орды. Т. II. Извлечение из персидских сочинений. М.-Л., 1941.

Тихомиров М.Н. Древнерусские города. М., 1956.

Тихомиров М.Н. Средневековая Москва в XIV–XV вв. М., 1957.

Фехнер М.В. Торговля Русского государства с странами Востока в XVI в. // Труды Государственного исторического музея. Вып. 21. М., 1956.

Халиков А.Х. Усадьба ремесленников-металлургов // Исследования Великого города. М., 1981. С. 64–75.

Хлебникова Т.А. Основные производства волжских болгар: Автореф. дисс. ... канд. ист. наук. Казань, 1964.

Храпачевский Р.П. Золотая Орда в источниках. Т. I. Арабские и персидские источники. М., 2003.

Храпачевский Р.П. Золотая Орда в источниках. Т. III. Китайские и монгольские источники. М., 2009.

Цулая Г.В. Грузинская книжная легенда о Чивгисхане // Советская этнография. № 5. М., 1973. С. 114–130.

Цулая Г.В. Джелал ад-Дин в оценке грузинской летописной традиции // Летописи и хроники. 1981. М., 1981. – С. 113–121.

Якубовский А.Ю. К вопросу о происхождении ремесленной промышленности в Сарае Берке // Известия Государственной академии изучения материальной культуры. Т. 8. Вып. 2–3. М.-Л., 1931.

Якубовский А.Ю. Феодализм на Востоке. Столица Золотой Орды – Сарай Берке. Л., 1932.

Balard M. La Romanie Genoise (XII-e – début XV-e siècle). Rome, 1978.

Bautier R.H. Les relations économiques des occidentaux avec les pays d'Orient au moyen age // Actes VIII Colloque internationale d'histoire maritime. Paris 1970. P. 311–331.

Brun R. Notes sur le commerce des armes a Avignon au XIV-e siècle // Bibliothèque de l'École des Chartes. Vol. 109, Numero 109–2. Année, 1951. P. 209–231.

Castets F. Les quatre fils Aymon // Revue des langues romanes. Ser. 5, T. 10. Montpellier, 1907. P. 345–533.

Empire of the Sultans: Ottoman Art from the Khan Collection. London, 2002.

Maalouf A. Les croisades vues par les arabes. Paris 1983.

Musso G. Navigazione e commercio genovese con il Levante (secc. XIV–XV). Roma, 1975.

Nowakowski A. Uzbrojenie ochronne // Uzbrojenie w Polsce sredniowiecznej 1350–1450. Lodz, 1990. S. 31–110.

Painsonneau S. Fabrication et commerce des armures: L'armurerie tourangelle au XVe siecle. Paris, 2004.

Petrović D. Dubrovačko oružje u XIV veku. Beograd, 1976. S. 138.

Piekosinski F. Rachunki dworu krola Jagelly I krolewej Jdwiigi z lat 1388 do 1420 // Monumenta medii aevi historica, res gestas Poloniae illustranta. T. XV. Cracoviae, 1896.

Spufford P. Power and Profit: the merchant in Medieval Europe. London, 2003.

Spuler B. Die Goldene Horde. Die Mongolen in Russland 1223–1502. Leipzig, 1943.

Spuler B. Die Mongolen in Iran. Berlin 1955.

Strakosch-Grassmann G. Der Einfall der Mongolen in Mitteleuropa in den Jahren 1241 und 1242. Innsbruck, 1893.

Szymczak J. Organizacja produkcji i ceny uzbrojenia // Uzbrojenie w Polsce sredniowiecznej 1350–1450. Lodz, 1990. S. 208–382.

Williams A. The Knight and the Blast Furnace. A History of the Metallurgy of Armour in the Middle Ages & the Early Modern Period. Lieden-Boston, 2003.

Yule H. Francis Balducci Pegolotti Notices of the Land Route to Cathay and of Asiatic Trade in the First Half of the Fourteenth Century // Cathay and the way thither; being a collection of medieval notices on China. Vol. II. London, 1866. S. 279–308.

ABSTRACT

Yuriy A. Kuleshov

Manufacturing and import of weapons as the way of forming the Golden Horde complex of arms and armour

In the article an attempt is made to analyze the sources of forming the Golden Horde warrior arms and armour complex. In modern historiography this question not widely observed. Very often researchers only say a

few words about the high level of Golden Horde's military development and weaponry quality.

The main attention is given to the written sources. The analysis of sources connected with the beginning of Chinghiz-khan's empire allows to conclude that before their full-scale invasions the Mongols didn't have their own centers of weapon production and thus the deficit was experienced. This deficit was compensated by smuggling from Jurchen Empire of Jin. Also significant stocks of equipment as well as master-craftsmen were captured by conquering the Jin Empire, part of South-Sun China and some muslim regions. At the same time, as follows from West-european, Russian and Caucasian sources the lack of quality weapons remained even in later time.

With coming of Mongols into west-european steppes the question of army supply with quality weapons was solved by centralized delivery from other regions. Evidently, the initial cargos came from the territory of Southern Caucasus and Northern Iran. Later some geopolitical events made Mongols find the weapons suppliers in mamluk Egypt.

During the rule of Mengu-khan, together with continued weapons import (also by means of Genoa factories in Crimea) attempts of organizing their own metallurgic and metal-works factories. The author believes that numerous craftsmen from conquered countries like Khorezm, Volga Bulgaria, Danube Bulgaria and Alania could significantly influence on this process.

The written sources data is proved by archaeological findings that allow to suggest that the metallurgical production and development reached its highest peak during the rule of Uzbek-khan (1313–1341).

After the decline which came during the period of "Great Zamyatnya" the Golden Horde metallurgy arose together with the centralization of power which is connected with the names of Mamai and Tokhtamys. The written sources of end XIV – first half XV characterize Mongol warriors as excellently equipped and armoured.

So from the authors' point of view the process of forming the set of the Golden Horde warrior equipment was complex and multi-staged. It was influenced by technical, political and economical factors and not "emptyreal" culture and Central-Asian traditions.

И.М.Миргалеев

Рассказ о Чермасане и Кармасане: легенда «Последний из Сартаева рода»

Мы решили опубликовать один интересный источник о временах войны Токтамыша с Тимуром. История его происхождения достаточно запутанная и не отвечает археографическим критериям¹. Также данный источник кроме од-

преданий, возможно, это является результатом русского перевода, а также нельзя забывать, что рассказчик жил в 30-е годы XX века и, конечно же, находился под влиянием советского мировосприятия. Во-вторых, неправильное оформление данной находки, что достаточно странно для своего времени (не указан информатор, место происхождения источника). Нет оригинального текста, источник сохранен только в переводе с татарского. И стоит отме-

¹ К этому источнику необходимо подойти осторожно. Во-первых, стиль изложения не характерен для народных

ного фиксированного русского машинописного текста (!) больше не известен. Машинописный оригинал этого рассказа, который назван «Последний из Сартаева рода», хранится в Уфе². Данный источник был также опубликован несколько раз, но впервые с комментариями и с текстологическим анализом было издано Ф.А.Надршиной в серии «Башкирское народное творчество»³.

Уфимские издатели посчитали, что данный рассказ является произведением, занимающим промежуточное положение между фольклором и литературой. К сожалению, информатор-рассказчик археографом-собирателем не указан. Сообщается, что она переведена на русский язык в 1935 г. археологом-краеведом М.И.Касьяновым, но при этом сам оригинал не сохранился (?). Произведение однозначно издателями обозначен как «башкирский»⁴. Естественно, после образования БАССР, когда в советский период писали истории административных областей и республик, нежели народов, данное обстоятельство является характерным для своего времени. К сожалению, нельзя утверждать, что источник исследован всесторонне. Кроме нескольких переизданий с краткими, не вполне научными комментариями⁵ и нескольких упо-

тить, что сюжет не перекликается с другими источниками. Но при этом он соответствует историческим событиям конца XIV века, хотя и чувствуются и позднейшие наслоения и фантазии рассказчика. Не можем отрицать и совпадение географических топонимов, однако за шесть веков многое, естественно, должно было измениться. Но при этом связь с историческими реалиями, географическим положением и топонимами отчетливо прослеживается и делает данный источник достаточно любопытным. Безусловно, в лексическом отношении он должен быть еще более подробно analyzed.

² Касьянов М.И. Последний из Сартаева рода (историческое предание). УНЦ РАН. Ф.3; оп. 5; ед. хр. 97. 9 л.

³ Башкирское народное творчество. Т. II. Предания и легенды. Перевод с башкирского. Составитель, автор вступительной статьи, комментариев Ф.А.Надршина. – Уфа: Башкирское книжное издательство, 1987. – С. 173–179 – текст легенды. – С. 508–509. – комментарии. – С. 538–540 – глоссарий.

⁴ Судя по тому, что практически все сохраненные слова-оригиналы являются татарскими, то, по крайней мере, информатор был татарин. Даже этническая группа башкир – демские башкиры, которые живут среди сплошного татарского населения западной Башкирии, не ассимилировались татарами и по сей день продолжают разговаривать на башкирском языке. Будь информатор башкиром, сохраненные слова-оригиналы были бы башкирскими. То, что рассказ назван «Башкирской легендой», это, безусловно, обозначало не рассказ этнических башкир, а Башкирии. Возможно, из части татар, которые входили в сословие башкир. К тому же информатор ни разу не упоминает, что они башкиры, что характерно для чисто башкирских преданий.

⁵ Комментарии принадлежат Ф.А.Надршиной. Стоит отметить крайнюю ненаучность этих «комментариев». Например, она пишет: «Тура-Менгу (Менгу турэ) – предста-

минаний в исторических исследованиях по противостоянию Токтамыша с Тимуром, источник, казалось бы на свою уникальность во многих отношениях, не стал объектом источниковедческого исследования.

Судя по тексту, где есть места, почему-то не переведенные на русский язык, видно, что информатор был татарин, хотя в уфимских изданиях имеются незначительные обработки текста, порой меняющие и смысл содержания, и татарские слова даны в башкирском звучании (что привело уже к искаженному обозначению названий рек и в научных работах, вместо Чермасана использована Сермасан. Например, см.: Иванов В.А. Откуда ты, мой предок? (Взгляд археолога на древнюю историю Южного Урала). – СПб., 1994. – С. 102; Антонов И.В. Этническая история Волго-Уральского региона в 13 – начале 15 вв. (историко-археологическое исследование). Уфа, 2006. – С. 190), что, естественно, не допустимо для источниковедческих исследований. Использование татарских диалектических названий, например смородины (карагат), характерной именно для части татар, проживающих на территории современного западного Башкортостана, также доказывает, что информатор на самом деле жил

витель правившей монгольской династии Менгу. Время ее правления относится, в основном, к XIII в.: потомок Чингисхана Менгу-хан правил в 1251–1252 гг., Менгу-Тимер – в 1266–1282 гг., Туза-Менгу – в 1282–1287 гг. – Советская историческая энциклопедия, т. V, М., 1964, с. 702; БШ, с. 190. Упомянутый в предании Менгу-турэ был одним из последних представителей династии Менгу». (См.: Башкирское народное творчество. Т. II. – С. 509). Естественно, ни какой династии Менгу не было! Имя Менгу было достаточно распространенным среди тюрко-монгольских племен. Среди правителей разных чингизидских родов также были Менгу. Ни какого Менгу-турэ не известно, по тексту получается, что этот Менгу-турэ жил, скорее всего, в 60–70-х годах XIV века и, возможно, был одним из чиновников среднего звена в улусе, куда входила территория Приуралья.

Продолжая в том же духе, она исправила в тексте отчетливо написанное «черкесские мастера» (что соответствует исторической действительности, ведь Северный Кавказ известен был своими оружейными мастерами) на «черкесские мастера» (возможно, не поняла название черкесские?) и дала следующий комментарий: «Черкесские мастера – мастера из г. Чирчик (Узбекистан)». (См. Башкирское народное творчество. Т. II. – С. 509). Однако башкирского «комментатора» придется разочаровать и в этот раз. Дело в том, что Чирчик заложен только 1 мая 1934 года (!), «на базе» небольшого русского поселения Троицкого, состоящего из церкви, постройки начала XIX века, и казармы военных саперов. Естественно, ни о каких средневековых «черкесских» мастерах и речи быть не может! (О г. Чирчик см.: Зухритдинов Ш.А. «Город комолевой славы». Ташкент, 1971; Савченко Н.К., Джаволов А. «Чирчик». Ташкент, 1980. Здесь хочу поблагодарить ташкентского коллегу Алексея Горина за консультацию в этом вопросе).

близи упоминаемых рек – Чермасана и Кармасана. Среди этих слов нет ни одного башкирского слова. Это также немаловажный факт. Также необходимо учесть, что западные районы современной Башкирии – это территория сплошного проживания татар. Поэтому мне трудно представить, что информаторами в этих районах могли быть башкиры. Не вдаваясь в бессмысленные споры, которые предлагают некоторые уфимские коллегами о том, что татары являются пришлым населением в этих районах, все же на этот аргумент отвечу контраргументом. Допустим, татары пришли в эти территории именно после падения Казанского ханства (получается, что пришли на территорию этого же государства), но в начале XX века, когда жил информатор этого рассказа, на этих территориях издавна живут уже татары. Учитывая, что реки Кармасан и Чермасан протекают в основном по территории Благоварского и Кушнаренковского районов (в районах, где нет ни одной башкирской деревни), происхождение этого рассказа нужно искать в деревнях этих или близлежащих районов.

Учитывая, что территория бассейнов рек Чермасан и Кармасан в принципе находится недалеко от территории кондурчинского сражения Токтамыш-хана с Аксак Тимуром в 1391 году⁶, возможно, описываемые события происходили после указанной битвы между местными торко-татарскими племенами и карательными отрядами армии Тимура, которые рассеялись с целью разведки⁷ и грабежа. Но, безусловно, вторжение Тимура и продвижение его войск были известны еще до их перехода Яика.

По рассказу видно, что герой все это поведал уже в старости. О себе он говорит как «родившегося в год Барса». Учитывая, что когда родился его первый сын, ему «было столько лет, сколько будет восемь раз по четыре и еще один год» – возможно, сам рассказчик родился или в самом конце 30-х годов (1337 г.), или же в конце 40-х годов (1349 г.) XIV века⁸. Он жил около высокого холма Чиялы-Туб⁹. Его сооб-

⁸ По моим расчетам, год Барса соответствует 1337, 1349, 1361 годам и т.д. Однако, к сожалению, рассчитать правильно соответствие двенадцатилетнего циклического календаря другим календарным системам очень сложно, так как один и тот же год на разных территориях относился к разным животным, а не просто, как полагает Р.Г.Кузеев, «чтобы определить название года по животному циклу, надо данный год, считая от начала нашей эры (например, 1552), разделить на 12» (См.: Башкирские шежере. Составление, перевод текстов, введение и комментарии Р.Г.Кузеева. Уфа. Башкирское книжное издательство, 1960. – С. 181). Кроме того, годы по циклам животных вводились и менялись указами правителей и имелись «местные поправки». Более подробно см.: Султанов Т.И. Ловушки для востоковедов-текстологов // Тюркологический сборник 2007–2008. М., 2009. – С. 363–364. На данную особенность мое внимание обратил П.Н.Петров. Однако, судя по моим расчетам, герой легенды родился приблизительно в этих годах. Во время войны с Тимуром ему должно было быть немногим более 50 лет.

⁹ Название «Чияле тау» (вишневая гора) является достаточно распространенным на территориях, где живут татары, свидетельством чего является их большое количество в Татарстане и в западной Башкирии. Если же рассмотреть территорию близко к рекам Чермасан и Кармасан, то их также достаточно много и они имеются практически во всех районах западной Башкирии. Однако именно название в архаичной форме «Чияле тубэ» (тубэ в переводе с татарского – вершина) как в источнике есть только в одном месте. Очень интересно, это место, где реки Кармасан и Чермасан наиболее близки друг к другу, там есть гора с таким же названием, как в источнике – «Чияле тубэ» (Буздякский район. Здесь хочу поблагодарить многих моих друзей и коллег из Уфы, которые активно помогли мне в поисках и идентификации топонимов на территории Башкирии). Возможно, рассказчик как раз и жил в одной из деревень Буздякского района. Также можно предположить, что данная территория является местом проживания героя легенды. Здесь хочу отметить и тот факт, что татарские деревни Кушнаренковского, Чишминского, Буздякского, Благоварского районов современной Башкирии хорошо знают свою историю. Знают из какой деревни переселила или в какие места ушла часть жителей их деревни (все это происходило в бассейне рек Чермасан и Кармасан). Чувствуется определенная близость этих татарских деревень, возможно, когда-то они были объединены в рамках одного клана. Естественно, в последующие века на этнической ситуации сказалося и сословное деление татар на мишарей, тептярей и башкиры (кроме собственных этнических башкир были и другие сословные башкиры. В сословие башкир переходили как татары, так и другие народы Поволжья), переселение татар с территорий современного Татарстана и из других регионов. Естественно, этот вопрос других исследований, однако вывод, что Сартаевый род жил в этой местности и их потомки если и сохранились, то живут в этих районах, – неоспоримый факт.

⁶ Недавно покойный В.П.Костюков высказал несколько замечаний к походу Тимура в 1391 году. Согласно В.П.Костюкову, кондурчинская битва «должна была происходить на весьма дальнем расстоянии от Волги». Но, несмотря на такое утверждение, сам он предложил для места битвы территорию западной части современной Оренбургской области (недалеко от Бугуруслана), недалеко от границы с Самарской областью (получилось не «на весьма дальнем расстоянии от Волги» но ближе к западной Башкирии).

⁷ Вторжение Тимура на территорию Золотой Орды было внезапным, и поэтому Токтамыш его обнаружил поздно и не смог к условленному времени собрать все войско. Многие корпуса в поисках главной армии попадались к Тимур и уничтожались. В то же время Токтамыш избрал тактику постепенного отступления, с тем, чтобы, не давая расслабиться, вовлечь врага все глубже и глубже и после истощения армии Тимура принять бой. Поэтому Тимур был вынужден отправлять достаточно большие воинские подразделения для разведки. Один из таких контингентов из авангарда армии Тимура под командованием Айку-Тимура был уничтожен татарами, что вызвало всеобщую панику у врага. См.: Миргалеев И.М. Материалы по истории войн Золотой Орды с империей Тимура. – Казань: Институт истории АН РТ, 2007. – С. 30.

шение, что «там, за Ак-Су, текут две елги», может указать и на то, что он мог жить на правобережии реки Белой (Акидель) или же за современной Ык-су (по-русски Ик).

Из рассказа понятно, что Джалык (в татарском звучании Жалык, Ялык) сын Бурнака, сына Ташкая, из Сартаева рода¹⁰ вел партизанскую войну против армии Тимура. Однако Тимур долго не задерживался и покинул Золотую Орду в том же году. Возможно, наш герой продолжал воевать против Тимур-Кутлука и других подставных ханов Идегея¹¹. Против тех, кто привел в страну Аксак Тимура. Также чувствуются его острые переживания от потери сподвижников-

¹⁰ Насчет названия Сартай дать однозначного толкования невозможно. Среди башкирских племен и родов такого рода неизвестно (названия башкирских племен достаточно хорошо исследованы. Даже если учитывать, что Джалык был и в прямом смысле последним из этого племени, однако информатор ни где не упоминает, что он и описываемый герой являются башкирами). Нет такого рода и среди казахов предки части казахов (северных и западных) являются также золотоордынцами, и если такой род существовал, возможно, он сохранился бы среди казахов. Допустить, что Сартай имеет отношение к среднеазиатским сартам, невозможно. Нет ни-каких письменных источников, что сарты образовали какой-то род, клан на территории Золотой Орды и других чингизидских государств. Возможно, было такое имя, по одной из генеалогий, пятый сын Иштэкэ (Иштэкэ – сибирские татары, также и часть башкир называет себя иштяками) – Сарт (Башкирские шежере. Составление, перевод текстов, введение и комментарии Р.Г. Кузеева. Уфа: Башкирское книжное издательство, 1960. – С. 173–174.). Предполагаем, что сарт мог образоваться от кыпчакского рода. Для Приуралья характерны такие названия, которые происходят от названия цвета. Здесь желтый – сары – сарылы, сары кыпчаклар, сарыат, сарытай, также каратай, актай (здесь эти названия образованы по такому же принципу, но вместо сары (желтый) использованы кара (черный) и ак (белый)).

¹¹ В бассейне реки Чермасан есть село Чакмагыш. Если учесть, что имя Чакмагыш фигурирует и среди беев Токтамыша, который согласно татарскому дастану «Идегей», выполняя приказ Токтамыш-хана, участвовал в наказании отца Идегея, «дом разрубил, сухую траву поджег» (Идегей: Татарский народный эпос. Казань: Татар. кн. изд-во, 1990. – С. 19), то на основе разрозненных и достаточно косвенных данных можно предположить, что Токтамыш мог действовать на территории между реками Белой и Волгой. Если учитывать здесь и данные одной версии прочтения Карасакпайской надписи Тимура (хотя достаточно спорное прочтение, аргументацию см.: Миргалеев И.М. Надпись Аксак Тимура: несколько замечаний по прочтению // Золотоордынская цивилизация. Сборник статей. Выпуск 2. – Казань: Издательство «Фэн» АН РТ, 2009. – С. 121–127), согласно которой Токтамыш назван ханом Булгара (*Пономарев А.И.* Поправки к чтению «Надписи Тимура» // СВ. Т. III. М.-Л.: Изд-во АН СССР, 1945. – С. 222–224; *Григорьев А.П., Телицин Н.Н., Фролова О.Б.* Надпись Тимура 1391 г. // Историография и источниковедение истории стран Азии и Африки. Выпуск 21: Межвуз. сб. / Под ред. Н.Н.Дьякова. – СПб.: Изд-во С.-Петербург. ун-та, 2004. – С. 3–24), то действия Токтамыша в Приуралье и наличие здесь его активных сторонников не вызывают сомнения.

друзей и особенно сыновей. Он потерял голову от потери своих любимых сыновей и мстил. Он восклицает: «имена их огнем выжжены в моем сердце». Он говорит: «Я отомстил за вас! ... Я заткнул свои уши перстами ненависти и в глаза своих носил только месть и огонь. Да, да! Я не брал никого в ясыр, я только убивал» восторженно хвалит героя. Действовал он в достаточно большом районе, судя по его рассказу – в бассейнах рек Дим, Кармасан, Чермасан¹² и Ак-Су. Неоднократно упоминаемая река Ак-Су, безусловно, – это Акидель – Белая, так как для перехода именно этой реки потребовался брод, что характерно только для больших рек. «Мой раб-джунгар – да будет имя его вонючим! – убежал к ним, чтобы показать брод через Ак-Су. Тогда они взяли кожаные турсуки, они наполнили их воздухом, они привязали их к своим седлам по одному с каждого бока. Они перешли Ак-Су». Конечно, сомнительно, что части войска Тимура переходили реку Белую¹³. Но если по ту сторону реки могли находиться золотоордынские воинские подразделения, возможно и улуса Шибанидов, активных сторонников Токтамыша, тогда такой переход какого-то контингента войск Тимура мог состояться.

По рассказу видно, что Джалык действовал в период смуты в Золотой Орде и не подчинялся властям. Он рассказывает, что «когда Тура-Мянгу¹⁴ послал мне свою басму – я отослал ее обратно», и далее в сражении он убил его. По рассказу получается, что он не подчинялся властям до прихода Тимура, однако далее он сообщает, что они, узнав о вторжении армии

¹² Джалык говорит, что «за Ак-Су, текут две елги ... У них тогда еще не было имен, мы их никак не называли. И вот дал ваши имена, я похоронил вас там!». Также есть деревни Чермасан и Кармасан.

¹³ После перехода реки Яик войско Тимура не переходило реку Белую, пройдя южнее этой реки. В источниках рек Акидель не упоминается, да и с другими реками, упоминаемыми в источниках невозможно ее идентифицировать. Однако это не означает, что отдельные отряды Тимуровской армии не переходили и реку Акидель. Отметим, что название Ак-Су нехарактерно и для башкирских легенд и преданий о реках, озерах, урочищах, памятных местах (См.: Башкирское народное творчество. Т. II. С. 78–92). Марсель Ахметзянов предложил под Ак-Су понимать Ык су (реку Ик).

¹⁴ Совершенно оторванным от источника является вывод И.В.Антонова о том, что «очевидно, здесь имеется в виду золотоордынский хан, либо Менгу-Тимур, либо Туда-Менгу» (*Антонов И.В.* Этническая история Волго-Уральского региона в XIII – начале XV вв. (историко-археологическое исследование). Уфа, 2006. – С. 166), которые правили в XIII веке. Как видно из предания, Тура-Мянгу жил в времена самого героя и был к тому же им убит (!). Делать на основе созвучности части имени такие выводы нет никаких оснований. При этом Тура-Мянгу назван не ханом не улусбеком, а просто туром.

Тимура, просили помощи: «Я обратился к Кадыр-эль-Исламу, но он не явился, чтобы защитить наши кибитки»¹⁵. Поэтому его вольная жизнь, должно быть, характерна именно для смутного времени. Скорее всего, он был главой какого-то подразделения большого племени и был воином. Он себя называет аксакалом, беём и тюрөй, что на самом деле не такие уж крупные чины и к тому же, судя по рассказу, не являются чинами, которые были на службе в иерархической системе Золотой Орды. Он говорит, что они «составили алай», т.е. сотню. Возможно, на территорию современного восточного Татарстана и западной Башкирии для грабежа Тимуром был отправлен «баскак» с требованием «земли и воды», а также тысячное войско¹⁶. Против них, возможно, он и воевал. Интересно, он рассказывает, что его пастух-раб был из джунгар и был взят именно самим рассказчиком в плен – ясыр. Т.е. этот Джалык, возможно, участвовал в войнах на востоке Золотой Орды, возможно против могол. Возможно, он был участником походов Токтамыша в Среднюю Азию. Возможно, он входил в улус Шибана или же в улус Болгар¹⁷. То что он был беём, но в старости ему оставалось только об этом вспоминать, получается, что в период Идегея его не жаловали. Исходя из всех этих данных можно сделать вывод, что он был сторонником Токтамыша. И судя по всему активным сторонником.

¹⁵ Возможно, Кадыр-эль-Ислам был главой улуса и находился в городе, на месте современной Уфы, а не одним из высоких представителей духовенства, как утверждает Ф.А.Надршина (См.: Башкирское народное творчество. Т. II. – С. 509). В таком случае возникает резонный вопрос, как «высокий представитель духовенства» мог бы помочь в защите племени Сартай? Можно предположить, что Кадыр-эль-Ислам сохранился в каких-то татарских генеалогиях. По татарским генеалогиям, найденным в татарской деревне Сарайлы в Благоварском районе Башкирии прадедом Идегея является Ислам Кыяа солтан, а дедом Кадыр Кыяа солтан, а отцом Котлы Кыя, что соответствует и данным татарского дастана «Идегей»; *Эхмэтжанов М.И.* Нугай урдасы: татар халкынын тарихи мирасы. – Казан: Мэгариф, 2002. – Б. 111. Возможно, здесь имелся улус какой-то части клана мангытов (это косвенно объясняет последующее влияние ногайцев в Приуралье).

¹⁶ Не указывая свой источник В.П.Костюков даже утверждает, что «согласно башкирским шежере, ставка Токтамыша некоторое время располагалась на реках Чермасан и Кармасан» (*Костюков В.П.* Несколько замечаний к походу Тимура 1391 г. // Вопросы истории и археологии Западного Казахстана. № 2/2009 (Вып. 11); также см. и в этом сборнике.

¹⁷ Что касается самого Приуралья, то однозначно утверждать, в какой улус она входила, невозможно, так как границы улусов трудно устанавливаемые. По мнению Марселя Ахметзянова Приуралье входило в болгарский улус Золотой Орды, а по мнению Дамира Исхакова – в улус шибанидов.

Он называет и некоторые имена, например мурза Кутлубека, Тургут-бея, Улукая и Тугай-бея из тимуровской армии. Из крупных военачальников тимуровской армии таких имен неизвестно, но, возможно, это были военачальники небольших корпусов, юзбаши-сотники или же тысячники. Возможно, некоторые из этих названных персонажей могли быть и сторонниками Идегея. Так как он говорит, что его прозвали юлбасар, то данное обстоятельство указывает на то, что он после Тимура продолжал партизанскую войну. В таком случае он мог ее вести уже против сторонников Идегея. Такая ситуация была характерна и для остальной территории Золотой Орды¹⁸. Из вражеских чинов он упоминает атабеков, юзбаши и даже темников¹⁹.

Интересны и такие фактические моменты, как название некоего «Баракова аймака, что лежит подле большого сырта Джабык-Карагая». Он говорит, что «Я молился святому Хусейн-Беку из земли Туркестан», его мавзолей и поныне находится в Чишминском районе (на старых кладбищах татарских деревень), что также недалеко от описываемых мест. Упоминается и некая Газиева мечеть, у которой имеется «серебряная надпись из Аль-Корана над преддверием». Возможно, эта мечеть также была в городе, на территории современной Уфы.

Рассказчик легенды был достаточно образован, религиозен, он сумел передать боль Джалыка, боль от потери семьи, родных, друзей, положения. Слова «Смерть есть чаша, из которой все живущее вынуждено пить!» показывают и знания рассказчика средневековой мусульманской поэзии.

Последний из Сартаева рода

Моя голова горит, когда я вспоминаю все это! Но я заставлю свой язык рассказать вам все, что было.

Слушайте все!

Имя мое – Джалык. Я – сын Бурнака, сына Ташкая, из Сартаева рода. Моя тамга – хвост лисицы²⁰. И я был когда-то не последним яу²¹. Айё²². Меня называли прежде и аксакалом²³ и

¹⁸ *Миргалеев И.М.* Политическая история Золотой Орды периода правления Токтамыш-хана. – Казань: Алма-Лит, 2003.

¹⁹ В одном месте для показания своего удалства он даже сообщает, что «Сам Темир – да жалит его змея! – слышал свист моей стрелы». В другом месте он сообщает о том, что отрезал голову Тугай-бею и «отослал эту голову самому Темиру, – да спалит его огонь! – которого за хромую ногу прозвали «Аксаком».

²⁰ Такой тамги не существует.

²¹ Здесь в смысле воин, профессиональный походный воин.

²² Да.

бием²⁴. И я когда-то жил хорошо. Кибитка моя стояла близ высокого холма Чиялы-Туб. Стада мои паслись под надзором одного главного кыгучи²⁵, которого я поставил башлыком²⁶ над остальными. Он был из народа джунгар и мог хорошо видеть ночью, потому что не клал в шурпу²⁷ соль. Он был взят мною в ясыр²⁸. Он попробовал бежать – я поймал его. Я прибил его ухо к деревянной колоде, из которой поят лошадей. Я сделал его своим рабом. Бу яхши²⁹!

Я был молодым и сильным. Я мог легко носить в руках двухлетнего жеребенка. Когда родился мой первый сын, мне было столько лет, сколько будет восемь раз по четыре и еще один год³⁰.

Я имел трех жен. Они стлали для меня мягкий палас, когда я, опьянев от выпитого кумыса, ложился отдыхать.

Я выезжал со своим соколом на охоту. Я пил кумыс. Я веселился. Айе. Я жил.

Когда Тура-Мянгу послал мне свою басму³¹ – я отослал ее обратно. И еще прибавил к этому надломленную стрелу и мертвую мышь. Я смеялся над ним. Я сам имел свой пернач и тамгу³². Я сам ими мог распоряжаться, как мне было угодно. Я был и аксакалом и бием.

Хха! Тура-Мянгу наелся грязи!

Для того, чтобы отомстить, он собрал своих сарбазов и пошел на меня войной. Джумран³³! Он остановился на правом берегу Ак-Су и приказал своим глупым сарбазам кричать: «Ур! ур!». Мои люди много смеялись и свистели им в ответ, прижимая к губам пальцы.

Потом:

Моя стрела скоро нашла горло Тура-Мянгу, и он утонул в реке.

Так было.

Вот как я жил, пока не пришел Темир со своими мурзами и атабеками.

X
X X

Тынлагыз барыгызда³⁴!

Я расскажу вам о своих детях.

Их было двое. Это были два сына.

Когда родился первый, я дал ему имя – Кармасан. Второго же я назвал Чермасаном³⁵ – в память брата моего отца.

Их нет теперь. Они ушли от силы света. Но имена их огнем выжжены в моем сердце!

Смерть есть чаша, из которой все живущее вынуждено пить!

Иляги! Аларнын каберэ рахматын иля тыр!³⁶

Я скажу:

Они нисколько не походили друг на друга, хотя и были дети одной матери, имя которой было Улькун³⁷.

Старший был выше брата на полголовы и имел такие глаза, как хорошо созревшие ягоды карагата³⁸ после дождя. Он всегда смел и отважен, как раненый беркут.

Я видел: барласы Темира убили под ним коня. Уже аркан мурзы Кутлубека готовился опуститься на его шею. Но он вскочил, он схватил Кутлубека, он прыгнул с ним вниз со скалы в воду.

Его кистян³⁹ разбивал одетые в железо головы атабеков точно спелые орехи. За всю жизнь он видел только шесть промахов своей стрелы. Он был джигит.

Еще – Чермасан.

Эй, агайларым!⁴⁰ Видели ли вы когда-нибудь молодую надречную осокорь? Она стоит прямо потому, что она стройная. Айе. И если ее качает ветром, она качается мягко. Она – всегда красивая. Шулай⁴¹.

Вот такой же был и мой Чермасан. Он улаждал мой слух своими песнями, он хорошо умел играть на курае. Он был и певцом и храбрым яу. И это было хорошо. Я любил его. Я любил их обоих. Они были мои дети, они были славные батыри, имена их остались навечно.

Я, Худай! Ниспошли на них милость твою!

Слушайте:

Аксакал Кара-Абыз имел дочь, которая затмевала своей красотой даже летнюю луну. Е

²³ Старейшина рода, племени; старший уважаемый человек. Дословный перевод: «белобородый».

²⁴ Глава рода, клана.

²⁵ Пастух.

²⁶ Руководителем, головой над остальными.

²⁷ Суп.

²⁸ В плен.

²⁹ Это хорошо.

³⁰ 33 года.

³¹ Печать. В.А.Надршина перевела как приказ, послание.

³² Родовой знак. Метка.

³³ Суслик. В тексте В.А.Надршина изменила на Джумран (?), хотя в глоссариях приведен перевод «Джумран» (опечатка?).

³⁴ Слушайте все.

³⁵ Вопреки недопустимости изменять оригинал источника в башкирских изданиях везде исправлен на Сермасан, тем самым придав источнику особенности башкирского языка. Здесь также отметим, что кроме измененного Сермасан были изменены и другие татарские слова (хабарчи и хабарси, чикыркыя на сикыртя (?), Джиды-Юлдуз на Ет Йондоз, кылыч на кылыс, кучук на кусок, Тятигач и Тятигас. Даже название «Последний из Сартаева рода» дается в переводе на башкирский язык как «Һунгы Һартай».)

³⁶ О Всевышний! Наполни их могилы своей милостью.

³⁷ Возможно, здесь Улькун не имя, а обозначение старшей жены – Өлкән – старшая жена?

³⁸ Смородина.

³⁹ Палица.

⁴⁰ О, мои братцы.

⁴¹ Так.

волосы были много чернее, чем крыло кузпуна⁴². Но цвет ее лица был не желтее, чем свежий курт⁴³ из овечьего молока. И когда смотрела она, то жар светился в глазах ее.

Хур-кызы!⁴⁴

Ее имя было – Айбикэ. Она не красила брови и ногти в черное и красное. Она была молода и красива.

И вот:

Я увидел ее; я сказал своему сыну Кармасану:

– Улым⁴⁵! Твой брат еще молод. А ты знаешь, что по ту сторону Ак-Су живет аксакал Кара-Абыз. У него есть кыз⁴⁶ – Айбикэ. Рожденный женщиной ищет женщину, чтобы дать себе подобных!

Такие слова я сказал Кармасану. И он понял меня. Он не сказал «белмэйм»⁴⁷. Он не сказал также и «не хочу». Он был мне сын.

И я послал Кара-Абызу три табуна овец и полтабуна кобылиц. Я дал жену Кармасану.

И я устроил большой туй⁴⁸. Мои гости пили бал⁴⁹, пили кумыс. Они пели разные песни, пока не явился хабарчи⁵⁰.

X

X X

Я, Худай! Сабырлык бир!⁵¹

Мысли мои путаются, как мокрые волосы в хвосте паршивого коня. Но я буду терпелив, я буду говорить до конца.

Итак:

Мы сидели, мы пили бал, мы пили кумыс, мы пировали. Все было хорошо. Настал вечер.

Когда затихли песни, я слышал: где-то звонко доили кобылиц и трещали в траве зеленые чикырта⁵². Я встал. Я пошел. Все было спокойно, как нужно. Я взглянул на небо: там не было туч. В

вышине сверкал Джиды-Юлдуз⁵³, который так походит на опрокинутый черпак для кумыса. Все звезды его горели точно дорогие асыл-таш⁵⁴, что так искусно вправляют в рукоятки клычей⁵⁵ черкесские⁵⁶ мастера. Айе, все было спокойно вокруг, но я чего-то ждал, чего-то боялся.

И вот явился он: первый хабарчи. Я помню: под ним был усталый айгыр⁵⁷. С боков его бежала горько пахнувшая пена на землю.

Вот что говорил хабарчи. Он сказал мне:

– Тюра! Я еду из Баракова аймака, что лежит подле большого сырта⁵⁸ Джабык-Карагая⁵⁹. Я принес весть. Абау⁶⁰! Хан Темир⁶¹ – да ослепнут его глаза! – идет сюда с полуденной стороны⁶². Он ведет с собою много сарбазов⁶³ и барласов⁶⁴. Айе. Их столько, сколько может быть дурных мух в сухое жаркое лето. И с ним его мурзы и атабеки. Они идут сюда через горы⁶⁵. Их зеленые байраки⁶⁶ уже видны по эту сторону Джайка⁶⁷.

Вот какие вести услышал я от него. И я не сделал в своих глазах огонь, я не рассердился на этого бедного хабарчи. Я не приказал отрезать ему язык и повесить на шею за его худые вести.

Йук!⁶⁸ Я ввел его в свою кибитку, я накормил его. Он был моим гостем. Я поступил хорошо.

X

X X

Дырыст⁶⁹! Хабарчи принес не ложные вести. Так и было. Они пришли. Это случилось в ту

⁴² Ворон.

⁴³ Здесь чье-то рукой исправлено и добавлена буква «у» и получилось курут (на русский манер). Однако вернее все же будет курт (корт) – название разновидности твердого творога. В.А.Надршина почему-то изменила на круг (?). (см.: Башкирское народное творчество. Т. II. С. 175. В глоссариях имеется определение и корота. Опечатка?).

⁴⁴ Гурий.

⁴⁵ Сын мой.

⁴⁶ Дочь.

⁴⁷ Не знаю.

⁴⁸ Свадьбу.

⁴⁹ Мед. Возможно, имеется в виду медовка или медовая вода, также распространенная у татар.

⁵⁰ Вестник.

⁵¹ О, Бог мой! Дай терпения!

⁵² Кузнечик. В.А.Надршина изменила на сикырта (в башкирском языке такого слова нет, обозначается она как «синерткэ», однако видно, что для нее важно было изменить татарское обозначение кузнечика на башкирское звучание, изменив букву «ч» на «с») и перевела как стрекоза (см.: Башкирское народное творчество. Т. II. С. 539).

⁵³ Семь звезд. Созвездие Большая Медведица.

⁵⁴ Драгоценный камень.

⁵⁵ Меч.

⁵⁶ В.А.Надршина исправила на черчекские и дала следующий комментарий: «Черчекские мастера – мастера из г. Чирчик (Узбекистан)».

⁵⁷ Конь. Жеребец.

⁵⁸ Хребет.

⁵⁹ Название хребта горы. Буквально, «закрытый соснами».

⁶⁰ Вослицание.

⁶¹ Аксак Тимур.

⁶² Т.е. со стороны, когда солнце проходит первую половину дня. Получается юго-восточная часть, что соответствует действительности и доказывает, что Джалык жил именно в бассейне рек Чермасан и Кармасан. Использована древняя форма обозначения направления, характерная и для других татарских источников, где она называлась «тошлек як».

⁶³ Сарбаз – воин, боец (перс.).

⁶⁴ Барласы – родное племя Тимура. Обозначение войска Тимура как войска барласов характерно и для других средневековых тюркских источников.

⁶⁵ Южный Урал.

⁶⁶ Знамена. Хотя знамена Тимура были голубого цвета, однако в татарских источниках его знамена называются зелеными. Возможно, Тимур пользовался и зелеными знаменами. Особенно для показания своей принадлежности к исламу.

⁶⁷ Яик, река Урал.

⁶⁸ Нет.

пору, когда перестает коковать в урмане⁷⁰ бес-
семейный кякук⁷¹.

Этляр⁷²! Они были тьма и двигались как
тьма. Их было много. Мой раб-джунгар – да бу-
дет имя его вонючим! – убежал к ним, чтобы
показать брод через Ак-Су. Тогда они взяли
кожаные турсуки⁷³, они наполнили их воздухом,
они привязали их к своим седлам по одному с
каждого бока. Они перешли Ак-Су.

Я увидел их скрипучие арбы⁷⁴ впервые за
ближним тюбяком⁷⁵, что находится вправо от
Чиялы-Туб. Они были от меня на расстоянии трех
полетов стрелы⁷⁶, но я видел их лица. Я понял:

Они несли смерть и рабство. (Я знал)⁷⁷: Их
лошади и верблюды выпьют и загрязнят нашу
воду, потопчут наши степи.

Я ушел. Я молился святому Хусейн-Беку из
земли Туркестан, но он не слышал меня. Я
обратился к Кадыр-эль-Исламу, но он не явился,
чтобы защитить наши кибитки. Мы были одни.

Тогда я встал, тогда я воскликнул:

– Улюм душманга⁷⁸!

Я увидел перед собой Кармасана и Черма-
сана. Они оба дышали горячо. Их глаза го-
ворили:

Алга⁷⁹!

И мы пошли. Мы отправили далеко на пол-
ночь от места Чиялы-Туб наши кибитки и
угнали стада. Мы кликнули всех мужчин, ко-
торые могли владеть буздыканом⁸⁰ и клычем.
Мы составили алай⁸¹. Нас собралось не так

много, как барласов Темира, но каждый из нас
был храбрым яу.

Мин блям⁸²:

В сердце каждого из нас тогда кипела отвага
и ненависть. Мы шли защищать свои леса,
защищать свои степи. Мы не хотели рабства. И
когда явился к нам баскак Темира и потребовал
от нас «землю и воду» – я не отпустил его
обратно. Нет. Я приказал его вымазать медом и
посадить в муравейник. Ха! Как он визжал
тогда! Точно кучук⁸³, когда ударят его палкой!

А как мы дрались!

Я не раз ломал свой сунгю⁸⁴ о крепкие щиты
атабеков. Я не раз заставлял их грызть землю и
царапать ее ногтями. Остроту своей сабли я
испробовал о головы и юзбашы⁸⁵ и темников и
простых сарбазов.

Сам Темир – да жалит его змея! – слышал
свист моей стрелы. Ах-гай! Я знал, что такое
решимость и верный удар с левого плеча!

Я видел Кармасана: он голыми руками
изорвал бехтерь⁸⁶ Тургут-бея, как будто бы это
был ветхий кульмяк⁸⁷ из верблюжьей шерсти.
Айе. Его рука была тяжелее и крепче, чем
копыто лося. Кулаки его сжимались только для
того, чтобы душить. Он заставил умереть
многих батырей Темира.

Чермасан! Он был со мной, я видел: его
сабля ревно порхала среди вражеских клинков.
Конь его часто вздымался на дыбы, чтобы
кусать лицо врага

Мы дрались.

Мы были все выносливы, мы были храбры,
мы были яу. О нас пели песни. Но нас было
мало и мы отступали.

Нет! Нет! Мы не бежали!

X
X X

Я вам скажу:

Когда рана в живот или грудь /это/ – смерть
Будь то конь или воин.

Кармасан и Чермасан!!

Зачем я буду говорить о том, что вы умерли!

Знайте: я сделал людям о вас хорошую пи-
мять. Ваши имена остались навечно! Там, за Ал-
Су, текут две елги⁸⁸, которые извиваются, ка

⁶⁹ Правда. Использована древняя форма этого слова – «дорест», с окончанием «т», позднее данное слово писалось и говорилось уже без окончания «т», просто «дорес».

⁷⁰ В лесу.

⁷¹ Кукушка.

⁷² Собаки.

⁷³ Кожаные мешки.

⁷⁴ Телеги.

⁷⁵ Вершина небольшой горы.

⁷⁶ Вопрос о дальности полета стрел достаточно сложен. Все зависело от индивидуального мастерства лучника, качества изготовления лука и материала, а также техники стрельбы. В упор стреляли на расстоянии 30–60 метров. По разным мнениям дальность стрелы (дистанция поражения) – это от 30 до 300 метров. В Золотой Орде использовали луки, как монгольского типа, так и тюркские. В ходу имелись самые разнообразные луки: от простых до сложносоставных. Здесь хочу поблагодарить моего казахстанского коллегу А.К.Кушкумбасва за консультацию по данному вопросу. Возможно, три полета стрелы – это 600 метров.

⁷⁷ Вставка в текст чье-то рукой.

⁷⁸ Смерть врагу. Нехарактерное для тюркских средне-
вековых источников выражение, возможно, влияние 30-х
годов, когда жил информатор.

⁷⁹ Вперед.

⁸⁰ Буздыкан, боздуган – татарская булава, имеющая шипы,
была распространена в татарских ханствах и в Восточной
Европе.

⁸¹ Отряд.

⁸² Я знаю.

⁸³ Щенок.

⁸⁴ Копье.

⁸⁵ Сотник.

⁸⁶ Бехтерь, бехтерец (от персидского – панцирь) – желез-
ный доспех. Появился в XV веке на Востоке. В XV–XVII ве-
ках была распространена в татарских ханствах. См.: Татары
энциклопедия: в 5 т. Т. I. – Казань, 2002. – С. 366.

⁸⁷ Рубашка.

⁸⁸ Реки.

серебряная надпись из Аль-Корана над преддверием Газиевой мечети.

У них тогда еще не было имен, мы их никак не называли. И вот я дал ваши имена, я похоронил вас там!

Балаларым⁸⁹!

Да будет над вами милость пророка!

А потом:

Я ушел. Я отомстил за вас! Айе. Я не брал никого в ясыр⁹⁰. Я только убивал.

Стоны поверженного врага приятны воину. Мольбы о пощаде – веселят его сердце. Кто скажет, что это не так!?

Но я заткнул свои уши перстами ненависти и в глазах своих носил только месть и огонь. Да, да! Я не брал никого в ясыр, я только убивал. Я вырывал всем глаза, я клал туда соль, я зарывал в землю. И это было хорошо.

За это враги мои прозвали меня: «Юлбасар»⁹¹.

Ай-гай! Как я мстил!

Знайте все: это я с Тятигачем⁹² переплыл темной ночью Дим в весенний разлив и убил Улукая! Он лежал у костра, окруженный своими батырами. Но наши руки были достаточно крепки еще в то время, чтобы заставить их умереть. А их было в пять раз больше, чем нас. Нас же было только двое и ночь.

Ха! Как нам было тогда весело!

Мы убили их всех, мы обрезали им уши и бросили в горячую золу костра. Мы были победителями.

Помню:

Я встретил Тугай-бея. Он ехал куда-то один, лишь в сопровождении молодого джуры⁹³. Кагар⁹⁴! Он осмелился еще кричать мне худые слова, ядовитые, как корень аксыргака⁹⁵. И я сделал то, что нужно было сделать. Я погнал своего коня. Я настиг его. Я отрезал ему голову! ... А потом, – белегыз, кышылярым⁹⁶! – я отослал эту голову самому Темиру, – да спалит его огонь! – которого за хромую ногу прозвали «Аксаком».

Вот что я сделал.

Я мстил.

Враги мои страшились меня больше, чем уркуян⁹⁷ карагуша⁹⁸. Они поворачивали мне

свою спину еще прежде, чем я успевал взмахнуть своим буздыханом. Уже при одном упоминании моего имени они начинали дрожать, как дрожат глупые маленькие жеребята, когда слышат голос волка.

Ха-ха! Они меня назвали: юлбасар!

Куркаклар⁹⁹!? Поганая базы¹⁰⁰ вам могила!

Х

Х Х

Судьба родившегося в год Барса¹⁰¹ подобна весеннему ветру, изменчивому как женщина, которая есть тепло и холод. Это – так.

Но я скажу:

Горькое и сладкое узнает только отведавший.

Вот: дорога моей судьбы привела меня, наконец, уже к закату солнца, и мне ничего не нужно. Для меня все прошло. Я лишился своей кибитки, лишился своих стад, лишился всего. Теперь я бездомная собака, подбирающая обглоданные кости. Я – как барсук, потерявший свою нору.

Я брожу теперь из коша в кош¹⁰² и греюсь подле чужого огня. Мне дают только одну баранью лопатку за чужим котлом. Я ношу также чужой халат и спать ложусь на чужой кииз¹⁰³.

Миным бер намэ да йук¹⁰⁴!

Я – байгуш¹⁰⁵.

Где мои друзья, руки которых когда-то лежали в моих руках!?

Их нет.

Где батыр Сарым? Где Тятигач? Где Хани-Углан?

Они ушли. Их глаза уже давно протекли в землю.

Я – один. Я – последний из Сартаева рода...

... Но знайте:

Я был не последним яу!

Меня прежде называли и аксакалом и бием!

Айе.

А теперь я стар. Я умру.

Булсун шулай¹⁰⁶.

⁸⁹ Стервятник.

⁹⁰ Труссы.

¹⁰⁰ Подпол, здесь в значении яма.

¹⁰¹ По мнению Марселя Ахметзянова, характерное для средневековых татар поверье (юрау), связанное с теми, кто родился в год барса.

¹⁰² Кош, куыш – шалаш, здесь в смысле дом, очаг.

¹⁰³ Войлок.

¹⁰⁴ У меня ничего нет.

¹⁰⁵ Сова. В.А.Надршина перевела как бедняга (см.: Башкирское народное творчество. Т. II. – С. 538), хотя в башкирском языке такого слова нет, возможно, комментатор просто не поняла это слово. Байгуш является тюркским словом и имеется во многих тюркских языках, в том числе и в турецком языке. В татарском языке используется оба названия – ябалак и байгуш.

¹⁰⁶ Пусть будет так.

⁸⁹ Дети мои.

⁹⁰ Плен.

⁹¹ Разбойник.

⁹² Имя Тятигач встречается и в других преданиях, это имя было достаточно распространенное.

⁹³ Джуры, чуры – раба. В.А.Надршина это слово оставила без перевода.

⁹⁴ Кагар, кахэр – проклятье.

⁹⁵ Чемерица.

⁹⁶ Знайте, мои люди.

⁹⁷ Заяц-русак.

Список источников и литературы

Антонов И.В. Этническая история Волго-Уральского региона в 13 – начале 15 вв. (историко-археологическое исследование). Уфа, 2006. – 238 с.: табл.; карт.

Башкирское народное творчество. Т. II. Предания и легенды. Перевод с башкирского. – Уфа: Башкирское книжное издательство, 1987. – 576 с.

Башкирское народное творчество. Т. 10. Исторический эпос. – Уфа: Башкирское издательство «Китап», 1999. – 392 с.

Башкирские шежере. Составление, перевод текстов, введение и комментарии Р.Г. Кузеева. Уфа: Башкирское книжное издательство, 1960. – 304 с.

Гарустович Г.Н., Ракушин А.И., Яминов А.Ф. Средневековые кочевники Поволжья (конца IX – начала XV века). Уфа: Гилем, 1998. – 335 с.: илл., карт., портр., табл.

Григорьев А.П., Телицин Н.Н., Фролова О.Б. Надпись Тимура 1391 г. // Историография и источниковедение истории стран Азии и Африки. Выпуск 21: Межвуз. сб. / Под ред. Н.Н. Дьякова. – СПб.: Изд-во С.-Петербург. ун-та, 2004. – С. 3–24.

Давлетшин Г.М. Мусульманское богословие в Золотой Орде (исторический аспект) // Золотоордынская цивилизация. Вып. 2. – Казань: Институт истории им. Ш.Марджани АН РТ, 2009.

Дэфтэре Чынгыз-намэ. Казань: «Иман», 2000. – 44 б.

Зухритдинов Ш.А. Город комсомольской славы. Ташкент, 1971.

Иванин М.И. О военном искусстве и завоеваниях монголо-татар и среднеазиатских народов при Чингисхане и Тамерлане. СПб., АО «Славия», 2003. – 336 с.; 7 карт, 5 схем.

Иванич М. «Давтар-и Чингиз-наме» как источник по истории кочевых обществ // Источниковедение истории Улуса Джучи (Золотой Орды). От Калки до Астрахани. 1223–1556. Казань: Изд-во «Мастер Лайн», 2001. С. 314–328.

Иванов В.А. Откуда ты, мой предок? (Взгляд археолога на древнюю историю Южного Урала). – СПб., 1994. – 125 с.

Идегей: Татарский народный эпос. Казань: Татар. кн. изд-во, 1990. – 256 с.

Исхаков Д.М., Измайлов И.Л. Этнополитическая история татар (III – середина XVI вв.). Казань: РИЦ «Школа», 2007. – 356 с.

Касьянов М.И. Последний из Саратаева рода (историческое предание). УНЦ РАН. Ф.3; оп. 5; ед. хр. 97. 9 л.

Костюков В.П. Несколько замечаний к походу Тимура 1391 г. // Вопросы истории и археологии Западного Казахстана. № 2/2009 (Вып. 11).

Материалы по истории Казахских ханств XV–XVIII веков. (Извлечения из персидских и тюркских сочинений). Составители: С.К.Ибрагимов, Н.Н.Мингулов, К.А.Пищулица, В.П.Юдин. – Алма-Ата: Изд-во «Наука» Казах. ССР, 1969. – 652 с.

Миргалеев И.М. Войны Токтамыш-хана с Аксак Тимуром. – Казань: Институт истории АН РТ, 2003. – 88 с.

Миргалеев И.М. К вопросу о начале идегеевской эпохи // Актуальные проблемы истории государст-

венности татарского народа: материалы научной конференции. – Казань: Изд-во «Матбугат йорты», 2000. – С. 58–62.

Миргалеев И.М. Материалы по истории войн Золотой Орды с империей Тимура. – Казань: Институт истории АН РТ, 2007. – 108 с.

Миргалеев И.М. Надпись Аксак Тимура: несколько замечаний по прочтению // Золотоордынская цивилизация. Сборник статей. Выпуск 2. – Казань: Издательство «Фэн» АН РТ, 2009. – С. 121–127.

Миргалеев И.М. Политическая история Золотой Орды периода правления Токтамыш-хана. – Казань: Алма-Лит, 2003. – 164 с.

Миргалеев И.М. Причины поражения Токтамыш в войнах с Тимуром // Сборник материалов итоговых конференций молодых ученых и аспирантов за 1999–2000 г. / Редколлегия: Р.С. Хакимов и др. – Казань: Изд-во «Мастер-Лайн», 2001. – С. 182–185.

Пономарев А.И. Поправки к чтению «Надписи Тимура» // СВ. Т. III. М.-Л.: Изд-во АН СССР, 1945. – С. 222–224.

Потте Н.Н. Карасакпайская надпись Тимура // ТОИКВ. – Т. 2. – Л.: Гос-й Эрмитаж, 1940. – С. 185–187.

Савченко Н.К., Джалалов А. «Чирчик». Ташкент, 1980.

Сафаргалиев М.Г. Распад Золотой Орды // На стыке континентов и цивилизаций... (из опыта образования и распада империй X–XVI вв.). – М.: Инсан, 1996. – С. 277–526.

Султанов Т.И. Ловушки для востоковедов-тектологов // Тюркологический сборник 2007–2008. М., 2009. – С. 360–369.

Тамерлан: Эпоха. Личность. Деяния / Сост., обр. и подг. текста Р.Рахманалиева. – М.: Изд-во «Гураш», 1992. – 544 с.

Татарская энциклопедия: в 5 т. Т. 1. – Казань, 2002. – 672 с.

Тизенгаузен В.Г. Сборник материалов, относящихся к истории Золотой Орды. Извлечения из сочинений арабских. Т. I. – СПб.: тип-я ИАН, 1884. – 564 с.

Тизенгаузен В.Г. Сборник материалов, относящихся к истории Золотой Орды. Т. II. Извлечения из персидских сочинений собранные В.Г.Тизенгаузенем и обработанные А.А.Ромаскевичем и С.Л.Волиным. – М.-Л.: Изд-во АН СССР, 1941. – 308 с.

Усманов М.А. Татарские исторические источники XVII–XVIII вв. – Казань: Изд-во Казанского ун-та, 1972. – 224 с.

Утемиш-хаджи. Чингиз-наме. Пер. В.П.Юдина. Алма-Ата: Гылым, 1992. – 296 с.

Эхмэтжанов М.И. Нугай урдасы: татар халкынын тарихи мирасы. – Казан: Мэгариф, 2002. – 343 б.

Эхмэтжанов М.И. Татар шэжэрэлэре. – Казань, 1995. – 128 б.

Charney M. Expedition De Timour-i lenk ou Tamerlan contre Toqtamische, Khan de l'owous de Djoutchy, le 793 de l'hegire ou 1391 de Notre ere // Memoires de l'Academie imperiale des sciences de Saint-Petersbourg. Sixieme serie, sciences politiques, Histoire et philologie. tome III. St. Peterburg, 1836. P. 89 – 505.

ABSTRACT

Ilmur M. Mirgaleyev

A Story Of Chermasan and Karmasan:
The Legend "The Last of the Sartay Clan"

In this article author study the source, known as "The Last of the Sartay Clan". Legend, which describes local

part of the war between Toktamish and Timur, is also published. According analysis of non translated parts of the text as well as analysis place of origin of this source, author came to decision that informer was tatar.

Фотографии 9 стр. источника:

Касьянов М.И. Последний из Саратаева рода (историческое предание).
УНЦ РАН. Ф.3; оп. 5; ед. хр. 97. 9 л.

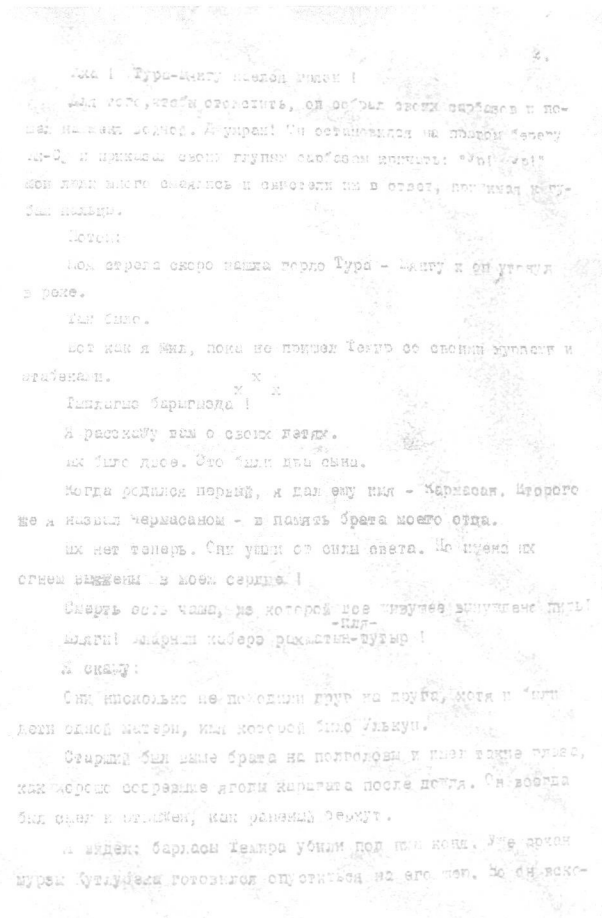
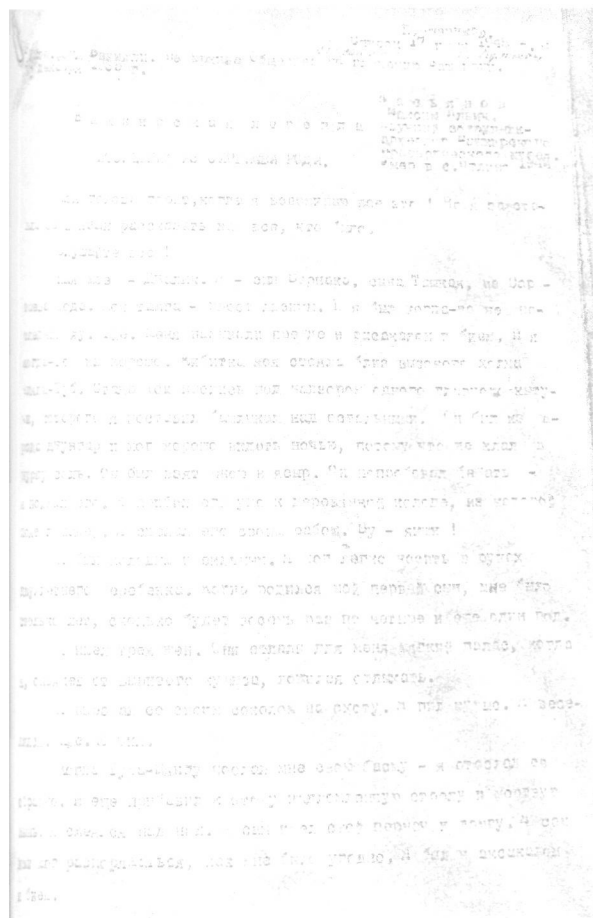

Арабоязычные источники по истории Золотой Орды: анализ переводов В.Г.Тизенгаузена

Наиболее ценными источниками для историков являются письменные памятники, так как в отличие от памятников материальной культуры, они живо и разносторонне отражают жизнь той или иной эпохи. К сожалению, до нас не дошли многие золотоордынские письменные памятники. Из ханских канцелярий сохранились только несколько грамот в подлиннике или в русском переводе¹. Поэтому изучение письменных источников, происходящих из других стран, для истории Золотой Орды имеет первостепенное значение.

Как известно, Дешт-и-Кыпчак поддерживал тесные связи с арабским востоком, а именно с мамлюкским Египтом. Многие ученые, педагоги и писатели Золотой Орды (Махмуд Сараи Гулистан, Сайф Сараи, Берке Факих и др.) по тем или иным причинам переехали в Египет и там продолжали свое творчество. В Мамлюкском Египте немного позднее, то есть в начале XVI века, создано знаменитое произведение «Тюркское Шахнаме» Шарифа Гамиди (Татар Али Эфенди)². Причины этого симбиоза многочисленны и разносторонни: религиозные, этнические, политические, экономические³.

Следствием практически двухсотлетней двухсторонней связи стало большое количество арабских письменных источников, несущих для нас неocenимую информацию об истории Золотой Орды.

Большого успеха в данной области добился Владимир Густавович Тизенгаузен. Он родился в Нарве в 1825 г., окончил в 1848 г. Петербургский университет. Несмотря на свой баронский титул, В.Г.Тизенгаузен не имел никакого состо-

яния и после окончания университета в течение двенадцати лет был вынужден, чтобы содержать себя и семью, служить письмоводителем, и затем столоначальником в разных учреждениях. Огромный труд по собиранию восточных сведений о Золотой Орде – он был рассчитан на четыре тома – был предпринят В.Г.Тизенгаузеном на личные средства графа С.Г.Строганова, любителя археологии и председателя Археологической комиссии. Благодаря помощи С.Г.Строганова он в 1880 г. смог совершить путешествие по Европе специально для извлечения из рукописных собраний сведений о Золотой Орде. Результатом этого путешествия и работ над рукописями петербургских собраний явился изданный на средства того же С.Г.Строганова, хотя и после его смерти (он умер в 1882 г.), «Сборник материалов, относящихся к истории Золотой Орды, т. I, извлечения из сочинений арабских» (СПб., 1884). Тогда же В.Г.Тизенгаузеном были сделаны выписки из сочинений на персидском языке, которые он обрабатывал в последующие годы, но так и не успел издать (как нам сообщил И.М.Миргалеев, в его архиве некоторые переводы с персидского языка переведены другими людьми, возможно, по заказу самого В.Г.Тизенгаузена). Это, может быть, объясняется тем, что после смерти С.Г.Строганова некому было финансировать работу по истории Золотой Орды⁴.

Конечно, интерес к арабским источникам проявляли и другие российские исследователи. Однако отсутствие целенаправленной работы научных учреждений, а также недостаточность специалистов в этой области не позволили выйти в свет еще многим серьезным научным трудам. Естественно, некоторые работы можно назвать. Например, как нам сообщил И.М.Миргалеев, имеется неопубликованный перевод сочинения Ибн Арабшаха в исполнении первоумизмата Золотой Орды Г.Я.Керра (1692–1740), который находится в архиве РГАДА

¹ Тизенгаузен В.Г. Сборник материалов, относящихся к истории Золотой Орды. Т.II. Извлечения из персидских сочинений, собранные В.Г.Тизенгаузеном и обработанные А.А.Ромаскевичем и С.Л.Волиным. М.: Изд-во Академии наук СССР, 1941. – С. 1. (Далее СМИЗО).

² Миннегулов Х.Ю. Еще раз о литературе Золотой Орды // Золотоордынское наследие. Материалы Международной научной конференции «Политическая и социально-экономическая история Золотой Орды (XIII–XV вв.)». 17 марта 2009 г. Сб. статей. Вып. I. – Казань: Изд. «Фэн» АН РТ. – С. 306.

³ Более подробно можно ознакомиться с ними в статье Мари Фаверо «К вопросу об альянсе между Золотой Ордой и Мамлюкским султанатом по арабским источникам» // См.: Золотоордынское наследие. – С. 46–48.

⁴ СМИЗО Т.II. – С. 5–6; Миргалеев И.М. Материалы к истории войн Золотой Орды с империей Тимура. Казань 2007. – С. 5.

(Фонд Г.Я.Керра. №191, дело 20) и СПбФ ИВ РАН (фонд 26)⁵.

Предметом нашего исследования является первый том В.Г.Тизенгаузена. А также зависящие от него издания (издание Р.П.Храпачевского, турецкий перевод Исмаила Хакки Измирли и казахстанское издание Б.Е.Кумекова и А.К.Муминова, выполненное в рамках государственной программы «Культурное наследие» -Институтом востоковедения им. Р.Б.Сулейменова). Мы провели текстологический анализ этих изданий и рассмотрели вопросы правильности перевода арабских извлечений.

В труде В.Г.Тизенгаузена представлены выдержки из работ арабских летописей, касающихся истории Золотой Орды. Каждому автору выделена отдельная глава, в начале которой вкратце говорится об авторе и источнике, приводятся оригинальный текст на арабском языке и перевод В.Г.Тизенгаузена на русский язык. Таким образом, количество глав в книге составляет двадцать шесть. В конце своей работы В.Г.Тизенгаузен приводит ряд дополнений и поправок, которые он успел сделать после набора основного текста. А также приложения I и II (стр. 554–563), в которых он представляет программу задач, предложенную Императорской Академией наук в 1826 и 1832 годах по изучению наследия Золотой Орды как фактора, оставившего глубокий след в истории Российской империи.

Бесспорно, «Сборник материалов...» вошел в золотой фонд российской арабистики, до сегодняшнего дня ничей труд не может его заменить. Вот уже почти полтора века перевод В.Г.Тизенгаузена широко используется русскоязычными исследователями. Высокое качество его работы заключается в том, что он впервые объединил арабские источники, отредактировал их и перевел на русский язык, используя научный подход, сравнив рукописи между собой и предложив различные варианты⁶. На труд В.Г.Тизенгаузена ссылались также и некоторые иностранные исследователи, например, Доналд С.Ричардс при подготовке критического издания «Зубдат ал-фикра» ознакомился со всеми 26 извлечениями, сделанными В.Г.Тизенгаузенем из Лондонской рукописи, и учел все его ва-

рианты интерпретации текста⁷. В этом отношении особенно следует отметить работу турецкого исследователя Исмаила Хакки Измирли⁸, на которую мы ссылались в нашей статье, сверяя его перевод с переводом В.Г.Тизенгаузена, так как нашли турецкий перевод очень качественным, выполненным к тому же с арабского оригинала. На основании статьи Ф.Кюпрюлю⁹ становится ясно, что перевод В.Г.Тизенгаузена был одним из первых опубликованных трудов по истории Золотой Орды в Турции¹⁰.

Перевод Исмаила Хакки Измирли состоит из 23 страниц, обозначенных римскими, и 428 страниц, обозначенных арабскими цифрами. В первой части своей работы автор, в несколько сокращенном варианте, переводит предисловие В.Г.Тизенгаузена¹¹, затем кратко описывает историю своего труда: трудности, с которыми он встречался, когда искал материалы в библиотеках Турции, упомянутые в «Сборнике В.Г.Тизенгаузена», и сверял их с другими имеющимися списками. В заключении первой части Исмаил Хакки Измирли приводит библиографический список источников «Сборника», с выходными данными по турецким библиотекам. Во второй части работы Исмаил Хакки Измирли представляет вниманию читателей материалы в том же порядке, что и В.Г.Тизенгаузен. Сначала он дает перевод на турецкий язык одной из тем, выделенных арабским автором, затем приводит его в оригинале.

Сравнивая арабский текст обоих авторов, мы пришли к выводу о том, что первый из них не взял его у второго, без какой-либо критики и сверки, а набрал его заново после серьезного научного анализа. В некоторых местах Измирли вносит поправки в арабский текст и упоминает в сносках причину исправления. Например, на странице 178, что соответствует 81 странице по В.Г.Тизенгаузену, он заменил имя исторической личности. А именно, *الملك الظاهر* ал-Малик аз-

⁷ История Казахстана в арабских источниках. Том I. Сборник материалов, относящихся к истории Золотой Орды. Извлечения из арабских сочинений, собранные В.Г.Тизенгаузенем. Подготовка к новому изданию, введение, дополнения и комментарии Б.Е.Кумекова, А.К.Муминова. Алматы «Дайк – Прес», 2005. – С. 9.

⁸ Tiesenhausen W. Altinorda Devleti Tarihine Ait Metinler. Çev. İsmail Hakki İzmirlı. İstanbul, Maarif matbaası, 1941. – 428 s.

⁹ Köprülü F. Altın Ordu'ya ait yeni araştırmalar, Belleten. V/19. Ankara, 1941. S. 397–436.

¹⁰ Ильяс Камалов. Исследования о Золотой Орде в Турции // Золотоордынское наследие. – С. 295.

¹¹ В предисловии к своей работе Исмаил Хакки Измирли упоминает о том, что при переводе русских текстов он пользовался помощью переводчиков Института тюркологии и факультета литературы – господина Хасана и господина Сабуря Расуля.

⁵ Более подробно о Г.Я.Керре смотрите в статье А.В.Пачалова, Георг Якоб Кер (1692–1740), первый исследователь арабистики Золотой Орды // Золотоордынская цивилизация. Сб. статей. Вып. 2. – Казань: Изд. «Фэн» АН РТ, 2009. – С. 199–209.

⁶ Мари Фаверо. К вопросу об альянсе между Золотой Ордой и Мамлюкским султанатом по арабским источникам. – С. 48.

Захир поменял на الملك المنصور ал-Малик ал-Мансур. В сноске он объяснил это тем, что к упомянутой дате (680 г.х.) Египтом правил не аз-Захир, а الملك المنصور قلاون ал-Малик ал-Мансур Калавун¹². Также Измирли заменил имя Кайду сын Каджи сын Тулии сын Чингиз-хана¹³ на قيدو بن قجي بن اوكتاي بن قجي كايду сын Каджина сын Октайа [в турецком прочтении] сын Чингиз-хана. При этом, не объясняя в сноске причину изменения имени, а лишь напомнив о том, как именно оно звучит в оригинальном тексте (то есть в «Сборнике В.Г.Тизенгаузена»)¹⁴.

Наше внимание привлек и тот факт, что Измирли в своей работе рассмотрел только одиннадцать арабских авторов из двадцати шести упомянутых В.Г.Тизенгаузенем. Что послужило причиной оставить без внимания остальных пятнадцать авторов, об этом, к сожалению, Измирли в своем предисловии не пишет. Возможно, что у него просто не хватило времени на обработку всего материала. Или учитывая, что последнее извлечение заканчивается Великим Тураном, можно предположить, что Измирли посчитал оставшиеся извлечения неактуальными для истории Турции. Работа турецкого автора представляет большую ценность вследствие того, что перевод, выполненный им, сделан с арабского оригинала, что дает возможность сравнить его с русским переводом. Также книга имеет удобное оглавление (к каждой главе даются подглавы, раскрывающие тематическое содержание главы) и указатели, что помогает легко ориентироваться в ней. В конце работы приводится хронологическая таблица событий, связанных с Золотой Ордой.

В целом работа Измирли выполнена на высоком научном уровне, хотя в ней и встречаются некоторые ошибки, связанные с переводом. Например:

Оригинальный текст:

و كتبنا هذا الكتاب على يد ارتيمور و توقو بغا معلما انا دخلنا في الاسلام...¹⁵

Перевод на турецкий язык по Измирли:

Bu mektubu yazup *Ertimir, Tok Buğa ile günderdik*, maksadımız şunu bildirmek ki islam dinine girdik...¹⁶. Перевод: Написав это письмо,

мы [Ису-Ногай]¹⁷ отправили его вместе с Эртимуром, Ток Бугой [турецкий вариант чтения имен]. Целью нашей является оповестить, что мы вступили в ислам... [перевод выполнен автором статьи. – Д.Р.].

Перевод на русский язык по В.Г.Тизенгаузену:

Мы [Ису-Ногай] написали это послание, при содействии Уртимура и Тукбуги, для оповещения (тебя), что мы вступили в ислам¹⁸...

Комментарии:

В данном случае перевод Исмаила Хакки Измирли не точен. Из турецкого перевода исходит, что Ису-Ногай отправил свое письмо ал-Малику аз-Захиру с помощью Уртимура и Тукбуги, хотя в арабском оригинале речь не идет об отправке вышеупомянутых лиц с письмом. Родственник царя Берке и главный предводитель войск его информирует лишь о содействии Уртимура и Тукбуги в написании послания. Возможно, что они были переводчиками (тюркского (монгольского?) на арабский язык или Ису-Ногай был неграмотным и пользовался услугами вышеупомянутых писарей, или они работали у него секретарями. Проблема в турецком переводе упирается в арабский фразеологизм على يد, что дословно переводится как «на руке», а в переносном смысле: «при содействии»¹⁹. Измирли же перевел его как «отправил», что коренным образом меняет значение текста. Ведь Уртимур и Тукбуга были не международными послами-дипломатами, а всего лишь государственными чиновниками (переводчиками или секретарями)²⁰. В итоге незначительная ошибка Исмаила Хакки Измирли меняет оценку читателя в отношении Уртимура и Тукбуги.

Наряду с высокой оценкой работы В.Г.Тизенгаузена, некоторые ученые высказали ряд критических соображений в его адрес. Например, М.Х.Абусейтова справедливо отмечает: «Старое издание имело ряд существенных недостатков: в нем отсутствовали указатели библиография»²¹. Б.Е.Кумеков и А.К.Мумин указывают на то, что «транслитерация восточных имен и названий «Сборника» не соот-

¹² Tiesenhausen W. Altınorda Devleti Tarihine Ait Metinler. S. 178/dipnot 1.

¹³ СМЗСО. Т. I. – С. 80, 103.

¹⁴ Tiesenhausen W. Altınorda Devleti Tarihine Ait Metinler. S. 178/dipnot 2.

¹⁵ СМЗСО. Т. I. – С. 80; Tiesenhausen W. Altınorda Devleti Tarihine Ait Metinler. S. 171.

¹⁶ Tiesenhausen W. Altınorda Devleti Tarihine Ait Metinler. S. 169.

¹⁷ В квадратных скобках упоминаются вставки автора статьи.

¹⁸ СМЗСО. Т. I. – С. 101.

¹⁹ Баранов Х.К. Арабско-русский словарь: Ок. 42 000 сл. – 7-е изд. – М., 1989. – С. 917.

²⁰ У Ю.В.Селезнева Уртимур и Тукбуга представлены золотоордынские чиновники. См. Селезнев Ю.В. Эпоха Золотой Орды. – Казань: Издательство «Фэн» АН РТ, 2008. – С. 190, 203.

²¹ История Казахстана в арабских источниках. Том I. С. 10.

ствуует современному русскоязычному востоковедению, также в нем встречается ряд ошибок в переводе дат по хиджре к датам по современному летосчислению²²). Мари Фаверо пишет: «Он (Владимир Густавович) иногда урезает отрывки и упускает части, касающиеся напрямую Золотой Орды или цитирует выдержки, в которых говорится о хулагуидах, а не о Золотой Орде. И наконец, в его работе имена весьма важных авторов даются неправильно или вообще не упомянуты»²³. И.М.Миргалеев также отмечает, что труд В.Г.Тизенгаузена устарел, и поднимает вопрос о необходимости полных переводов сочинений, а не только извлечений. Еще И.М.Миргалеев указывает на целый ряд источников, которые до сих пор не исследованы в полной мере и используются только отрывками. Среди них он называет Ибн Тагриберди, Ибн Арабшаха, ал-Калкашанди и др.²⁴.

Изучив труд В.Г.Тизенгаузена в сравнении с турецким²⁵, московским²⁶ и казахстанскими²⁷ переизданиями, мы пришли к выводу, что В.Г.Тизенгаузен в переводе текстов с арабского на русский язык допустил некоторые ошибки, которые, однако, не умаляют достоинство его титанического труда в целом. Условно мы разделили их на четыре вида.

Первый вид: ошибки, обусловленные грамматическими правилами арабского языка

Пример №1

Оригинальный текст:

قرأ كتابه الذي على يد الأمير جلال الدين و كتابه الذي على يد الشيخ نور الدين و مضمونهما السلام و الشكر و طلب الاجاد على هلاون و الاعلام بما هو عليه من مخالفة سنكرخان و شريعة اهله

²² История Казахстана в арабских источниках. Том I. С. 10–11.

²³ Мари Фаверо. К вопросу об альянсе между Золотой Ордой и Мамлюкским султанатом по арабским источникам. – С. 49.

²⁴ Миргалеев И.М. Материалы по истории войн Золотой Орды с империей Тимура. – С. 6.

²⁵ Tiesenhause W. Altunorda Devleti Tarihine Ait Metinler.

²⁶ Золотая Орда в источниках. Т. 1: арабские и персидские источники. Сборник материалов, относящихся к истории Золотой Орды, в переводах В.Г. Тизенгаузена. Ч. 1. Извлечения из сочинений арабских. Ч. 2. Извлечения из сочинений персидских. Составление, вводная статья и комментарии Р.П. Храпачевского. М.: Центр по изучению военной и общественной истории, 2003.

²⁷ История Казахстана в арабских источниках. Том I. Сборник материалов, относящихся к истории Золотой Орды. Извлечения из арабских сочинений, собранные В.Г.Тизенгаузенем. Подготовка к новому изданию, введение, дополнения и комментарии Б.Е.Кумекова, А.К.Муминова. Алматы «Дайк – Прес», 2005. – 711 с.

و أن كل فعله من تلاف النفوس بطريق العدوان منه و انني قد قمت انا و إخوتي الأربعة بحربه من سائر الجهات لاقامة منار الاسلام²⁸.

Перевод на русский язык по В.Г. Тизенгаузену:

Прочитал [султан] письмо, которое было при эмире Джалаледдине, и письмо, находившееся в руках шейха Нуреддина. Содержали они оба привет и благодарение, требование помощи против Хулавуна, извещение о том, как он (*он* (*Берке*) [выделения выполнил автор статьи. – Д.Р.] действует против ясы Чингизхановой и закона народа своего, о том, что все совершаемое им (*Берке*) душегубство вызвано только враждой к нему, «я и четыре брата мои принялись воевать против него со всех сторон, чтобы возстановить опять маяк правоверия»²⁹.

Комментарии:

Видно, что здесь В.Г.Тизенгаузен допустил ошибку, связав местоимение третьего лица, единственного числа, мужского рода (هو – он) с именем Берке-хана. Это объясняется следующими фактами. Во-первых, исходя из правил грамматики арабского языка местоимение указывает на ближайшее от него слово, а таковым является Хулавун. Во-вторых, Берке-хан, открыто заявивший о своей принадлежности к исламу, не мог писать о себе, что он занимается «душегубством», так как исходя из критериев ислама душегубство является тягчайшим преступлением³⁰.

Если предположить что вышеупомянутая цитата относится к Берке, то, описывая свою борьбу с Хулагуидами, вероятнее всего, он использовал бы такие выражения, как, джихад, борьба, битва и т.п., но никак не «душегубство».

В-третьих, в переводе, выполненном Измирли, мы видим, что он связывает местоимение третьего лица (هو – он) с именем Хулагу. “Elçilik ile gelen Emir Cellaeddin ile Şeyh Nureddin ellerindeki mektupları okudu, mektup selam ve teşekkürü, Hulaguya karşı yardım iste-meği, *Hulagunun Cingiz Han yaşağına karşı durduğına, ve ailesinin turesına karşı durduğunu*

²⁸ СМІЗО. Т. I. – С. 50 строки 22–23. – С. 51 строки 1–3.

²⁹ СМІЗО. Т. I. – С. 59.

³⁰ «Вследствие этого [первого греха на Земле] Мы [говорит всевышний Творец] предписали потомкам Я’куба (Иакова): кто *убьет душу* не за душу и не за преступление [за которое предусмотрена смертная казнь], тот [по степени] греха подобен убийце всего человечества. А вот кто *оживит одну душу* [спасет другого от смерти, предостернет от убийства; духовно или физически исцелит человека], тот подобен оживившему все человечество!». (Коран: Маида, 5/32). Перевод аята дается по Ш.Аляутдинову. Аляутдинов Ш. Перевод смыслов Священного Корана. В 4 т. Т. I. – СПб.: издательство «ДИЛЯ», 2009. – С 509.

bildiriyor, adam öldürmekteki her fi'ili ancak zülümден ileri geldiğini, islam ыракmasını dikmek, <...>. İmamlar ile ümmetin öcünü almak gayasile kendisinin ve dört kardeşinin Hülagu ile her taraftan savaş açtığını beyan ediyor»³¹.

Также В.Г.Тизенгаузен допустил ошибку при переводе слова العدوان, дав ему значение «вражда», хотя оно имеет несколько иной смысловой оттенок, а именно: агрессия. В арабско-русском словаре даются следующие значения этого слова: 1) враждебность; 2) злоба; 3) агрессия; 4) несправедливость³².

Что касается московского и казахстанского переизданий «Сборника», то вышеупомянутые ошибки В.Г.Тизенгаузена сохраняются без изменений³³.

Итак, данную часть текста следует перевести следующим образом: «Прочитал [султан] письмо, которое было при эмире Джалаледдине, и письмо, находившееся в руках шейха Нуредина. Содержали они оба привет и благодарение, требование помощи против Хулавуна, извещение о том, что он (Хулаву) идет против ясы Чингизхановой и закона народа своего, о том, что все действия, совершаемые им (Хулаву), из числа душегубства, исходят из несправедливости его (Хулаву)...».

Основываясь на данном переводе, можно сделать вывод о том, что Берке-хан аргументирует свою борьбу с Хулагуидами исходя не только из религиозных мотивов, но и гуманистических. Так как Хулагу, как считал Берке, в своих действиях шел вразрез с законами Чингиз-хана и своего народа, а также сеял несправедливость на земле, выраженную в неоправданных убийствах.

Пример №2

Оригинальный текст:

وما للبيت المقدس بالنسبة ما خرب هؤلاء الملعين من البلاد التي كل مدينة منها اضعاف البيت المقدس³⁴

Перевод на русский язык по В.Г. Тизенгаузену:

Но что такое Иерусалим в сравнении с (теми) странами, которые опустошили эти проклятые, где каждый город вдвое больше Иерусалима³⁵.

³¹ Tiesenhausen W. Altinorda Devleti Tarihine Ait Metinler. S. 123.

³² Баранов Х.К. Арабско-русский словарь. – С. 504.

³³ Храпачевский Р.П. Золотая Орда в источниках. Т. 1: арабские и персидские источники. Сборник материалов... М., 2003. – С. 42. Кумеков Б.Е., Муминов А.К. История Казахстана в арабских источниках. Том I. Сборник материалов, относящихся... Алма-Аты, 2005. – С. 71–72.

³⁴ Tiesenhausen W. Altinorda Devleti Tarihine Ait Metinler. S. 5.

³⁵ СМИЗО. Т. I. – С. 2.

Комментарии:

Слово أضعاف неверно переведено В.Г.Тизенгаузеном как «вдвое больше». Это связано с тем, что оно использовано в оригинальном тексте во множественном числе. Хотя форму единственного числа ضِعْف можно перевести как «вдвое больше»³⁶, но это не единственное его значение, оно имеет также значение «больше в неограниченном количестве»³⁷. Учитывая также, что Ибн аль-Асир использовал форму множественного числа вышеупомянутого слова, текст следует перевести следующим образом:

«Но что такое Иерусалим в сравнении с (теми) странами, которые опустошили эти проклятые, где каждый город значительно больше Иерусалима».

Бесспорно, что данный перевод существенным образом изменяет представление о размерах городов, разрушенных монголами.

Московское и казахстанское переиздания «Сборника» также не обращают внимания на эту ошибку³⁸.

Пример №3

Оригинальный текст:

فوصلوا الى تبريز و صانعهم صاحبها بمال و ثياب و دواب فساروا عنه الى مدينة مراغة فحاصروها و ليس بها صاحب يمنعها لان صاحبها كانت امرأة و هي بقلعة رويندز و قال النبي صلى الله عليه و سلم "ان يفلح قوم ولوا امرهم امرأة" فلما حاصروها قاتلهم اهلها فنصبوها عليها المجانيق و زحفوا اليها³⁹.

Перевод на русский язык по В.Г.Тизенгаузену:

«Пришли они к Тибризу. Владелец его отделился от них деньгами, одеждами и скотом; они ушли от него к городу Мераг и осадили его. Но в нем не было владельца, которой защитил его, ибо им владела женщина, которая засела в крепости Руиндиз. Уже пророк – да благословит его Аллах! – сказал: «не сдобровать народу, поручившему дело свое женщине». Когда они осадили его (Тибриз), то жители его вступили в бой с ними; но они (Татары) поставили осадные машины и подступились к нему»⁴⁰.

³⁶ Баранов Х.К. Арабско-русский словарь. – С. 460.

³⁷ М'алуф Луис. Аль-Мунджид фи ал-луга (Помощник в языке) – толковый словарь арабского языка, издание тридцатое, Бейрут: Дар ал-Машрик, 1992. – 1014 с. См. С. 451.

³⁸ Храпачевский Р.П. Золотая Орда в источниках. Т. I: арабские и персидские источники. Сборник материалов... М., 2003. – С. 11. Кумеков Б.Е., Муминов А.К. История Казахстана в арабских источниках. Том I. Сборник материалов относящиеся... Алма-Аты, 2005. – С. 26.

³⁹ Tiesenhausen, W., Altinorda Devleti Tarihine Ait Metinler. S. 38.

⁴⁰ СМИЗО. Т. I. – С. 18.

Комментарии:

Как и в примере №1, В.Г.Тизенгаузен допустил ошибку, связав местоимение третьего лица, единственного числа, женского рода (ها – она) с несоответствующим ему именем существительным, а именно с «Тебризом». Это объясняется следующими фактами. Во-первых, исходя из правил грамматики арабского языка местоимение указывает на ближайшее от него слово, а таковым является Мераг. Во-вторых, слово مراغة Мерага стоит в женском роде⁴¹, а تهریز Тебриз в мужском, соответственно, местоимение женского рода должно указывать на имя существительное в женском роде.

В-третьих, несколькими строками выше было сказано, что татары покинули город Тебриз в обмен за материальное вознаграждение, которое преподнес им правитель города. «Пришли они к Тебризу. Владетель его отделался от них деньгами, одеждами и скотом; они ушли от него к городу Мераг». Так как же татары могли осадить Тебриз, если они ушли от него к Мерагу?

В-четвертых, в переводе, выполненном Измирли мы видим, что он связывает местоимение третьего лица (ها – она) не с Тебризом, а с Мерагом. «<...>, artik Tebrize vardılar; hükümdar yine onlara mal; kumaş; hayvan verdi. Oradan Meraga'ya revan oldular; orasını koşattılar. Meraga'yu müdafaa edecek bir hükümdar yok idi. Çünkü hükümdarı kadın olup Ruyendiz kalesinde kamet ederdi. Peygamber sallallahu aleyhi vesellem⁴² "ان يفلح قوم ولو امرهم امرأة"⁴³ buyurmuş idi. Tatarlar Meraga'yu kuşatınca ahalisi onlar ile vuruştular; Tatarlar oraya mincinıklar diktiler; hücum ettiler»⁴³.

Что касается московского переиздания «Сборника», то ошибка В.Г.Тизенгаузена исправлена и Тебриз заменен на Мерагу⁴⁴. Однако в казахстанском переиздании ошибка В.Г.Тизенгаузена сохраняется, поправка коснулась лишь правописания названия города (?), из Тебриза его переименовали в Табриз⁴⁵.

Итак, данную часть текста следует перевести следующим образом:

«Пришли они к Тебризу. Владетель его отделался от них деньгами, одеждами и скотом; они ушли от него к городу Мераг и осадили его. Но в нем не было владетеля, который защитил его, ибо им владела женщина, которая засела в крепости Руиндиз. Уже пророк – да благословит его Аллах! – сказал: «не одобровать народу, поручившему дело свое женщине». Когда они осадили его (Мераг), то жители его вступили в бой с ними; но они (Татары) поставили осадные машины и подступились к нему».

Второй вид: ошибки, связанные со словами – заимствованиями

Некоторые ошибки, допущенные В.Г.Тизенгаузенем в переводе арабских источников по истории Золотой Орды, связаны с использованием в них большого количества слов, заимствованных из тюркского и персидского языков. Или, возможно, с незнанием некоторых практических сторон мусульманских религиозных обрядов.

Пример №1

Так, из числа подарков, посланных мамлюкским правителем Египта – Бейбарсом хану Золотой Орды – Берке, упоминается следующее:

Оригинальный текст:

نمز لوقات للصلاة و سجادات الونا متنوعة⁴⁶

Перевод на русский язык по В.Г.Тизенгаузену:

Разные цветные молитвенные подушки и ковры⁴⁷.

Комментарии:

Дело в том, что мусульмане никогда не выстаивали молитву на «подушках». Одним из условий принятия молитвы по исламу является чистота места, в котором она выполняется. Поэтому приверженцы ислама стелют под ноги и голову чистый коврик, дабы не оказаться по незнанию на месте, где были нечистоты (моча, вино, кровь и т.п.), а затем высохли. Такой коврик в татарском языке называется «намазлык». Мы предполагаем, что Ибн 'Абдеззахир, автор книги «Видный сад в жизнеописании ал-Малика аз-Захира», из которой В.Г.Тизенгаузен извлек отрывки касательно Золотой Орды, использовал именно это слово. Подчинив его правилам морфологии арабского языка, он образовал от данного слова правильное множествен-

⁴¹ Признаком которого является «та марбута» на конце слова (ة) مراغ.

⁴² İşlerini kadına bırakan bir kavim asla felah bulmaz. Народ, предоставивший свое дело женщине, никогда не добьется успеха.

⁴³ Tiesenhouse W. Altınorda Devleti Tarihine Ait Metinler. S. 35.

⁴⁴ Храповецкий Р.П. Золотая Орда в источниках. Т. 1: арабские и персидские источники. Сборник материалов... М., 2003. – С. 21.

⁴⁵ Кумеков Б.Е., Муминов А.К. История Казахстана в арабских источниках. Том I. Сборник материалов, относящихся к... Алма-Аты, 2005. – С. 39.

⁴⁶ СМАЗО. Т. I. – С. 51/строка 7.

⁴⁷ СМАЗО. Т. I. – С. 60/строка 19.

ное число женского рода, добавив в конце слова буквы (ا) «алиф» и (ت) «та» и получил слово *نمزلوقات*. Подобное слово не существует в оригинальном арабском языке, возможно, что В.Г.Тизенгаузен перепутал его с другим словом и перевел как «подушки».

Более близким к оригинальному тексту переводом будет следующий: «коврики для молитвы и разноцветные ковры». Именно такой перевод вышеупомянутого отрывка мы видим у турецкого исследователя: “*namaz için namazlıklar, renk renk seccadeleler*”⁴⁸.

Р.П.Храпачевский, Б.Е.Кумекоев и А.К.Муминов не внесли никаких изменений в свои переводы⁴⁹.

Пример №2

Оригинальный текст:

و كان المقدم على الجميع مظفر الدين فلما رأى قلة العسكر لم يقدم على قصد التتر و حكى مظفر الدين قال لما أرسل الي الخليفة في معنى قصد التتر قلت له ان العدو قوي و ليس لي من العسكر ما القاه به فان اجتمع معي عشرة الاف فارس استنقذت ما اخذ من البلاد فامرني بالمسير و واعذني بوصول العسكر فلما سرت لم يحضر عندي غير عدد لم يبلغوا ثمانمائة طواشي فاقمت و ما رأيت المخاطرة لنفسي و بالمسلمين⁵⁰

Перевод на русский язык по В.Г.Тизенгаузену:

Начальником над всеми был Музаффаретдин. Увидев малочисленность войск, он не выступил против Татар. Говорят, что Музаффаретдин сказал: «когда халиф прислал мне заявление идти на Татар, я ему сказал: ведь враг силен, а у меня нет войска, с которым я мог бы встретить его; если наберу 10000 всадников, то освобожу отнятые области. Он приказал мне двинуться и обещал мне присоединения войска (своего). Когда я пришел, то у меня оказалось на лицо не более 800 тавашей. Я и остановился, не видя надобности подвергать случайности себя и мусульман»⁵¹.

Комментарии:

Читая этот отрывок в первый раз, нам показалось «800 товарищей». Однако, сравнив его с оригинальным текстом, мы убедились, что слово «тавашей» – это не перевод на русский язык, а транскрипция арабского слова *الطواشي*,

заимствованного из тюркского языка. «Таваш (тавачи, таваджи) (тюрк.) – это должностное лицо, ведавшее сбором, организацией и учетом войск, передававшее отрядам приказания и т.п.»⁵². Должность «таваши» можно сравнить с адъютантом. В доступных нам словарях арабского языка, как двуязычных, так и толковых мы не нашли данного значения⁵³. Без сомнения это слово является заимствованным.

Возможно, что в словарях доступных В.Г.Тизенгаузену, также не нашлось это слово, тем более, если учитывать, что оно заимствовано из тюркского языка, поэтому он дал его транскрипцию.

В московском переиздании нет указания по поводу этого слова⁵⁴, а в казахстанском в сноске дается поправка: «Евнухов»⁵⁵. Однако, эта поправка не к месту, ведь Музаффаретдин не мог назвать прибывших к нему на помощь всадников халифа «евнухами». Несомненно, под тавашами здесь имелись в виду гвардейцы адъютанты халифа, профессиональные воины. По тексту получается, что халиф не стал собирать ополчение и другие войска, а послал на помощь части своих гвардейцев.

В переводе В.Г.Тизенгаузена есть еще некоторые неточности. А именно: в глаголе *ضع* действующим лицом является не Музаффаретдин а всадники и переводится этот глагол не «собрать», а 1) собираться, сходиться; 2) объединяться⁵⁶. Более правильный перевод: «Если бы мною объединятся 10000 тысяч всадников, то...». Другими словами, Музаффаретдин очень надеялся на то, что халиф пошлет ему живую силу в количестве 10 тысяч всадников. Но когда он прибыл на назначенное место, то обнаружил, что ему послали менее восьми сотен гвардейцев.

Подводя итог, мы предлагаем следующий перевод:

«Начальником над всеми был Музаффаретдин. Увидев малочисленность войск, он не выступил против Татар. Говорят, что Музаффаретдин сказал: «когда халиф прислал мне поручение идти на Татар, я ему сказал: ведь враг силен, а у меня нет войска, с которым я мог бы встретить его; если:

⁵² Миргалеев И.М. Материалы по истории войн Золотой Орды с империей Тимура. – С. 85.

⁵³ Что касается лексического значения слова *الطواشي*, в толковых словарях арабского языка дается следующее толкование: кастрат, евнух (перс.). См. М'алуф Луис. Ал-Мунджид фи ал-луга. – С. 475. Му'джам васит. – С. 576.

⁵⁴ Храпачевский Р.П. Золотая Орда в источниках. Т. 1. Арабские и персидские источники. Сборник материалов. М., 2003. – С. 21.

⁵⁵ Кумекоев Б.Е., Муминов А.К. История Казахстана в арабских источниках. Том I. Сборник материалов, относящихся к... Алма-Аты, 2005. – С. 41 /сноска 10.

⁵⁶ Баранов Х.К. Арабско-русский словарь. – С. 123.

⁴⁸ Tiesenhausen W. Altinorda Devleti Tarihine Ait Metinler. S. 125.

⁴⁹ Храпачевский Р.П. Золотая Орда в источниках. Т. 1: арабские и персидские источники. Сборник материалов... М., 2003. – С. 43; Кумекоев Б.Е., Муминов А.К. История Казахстана в арабских источниках. Том I. Сборник материалов, относящихся к... Алма-Аты, 2005. – С. 73.

⁵⁰ Tiesenhausen, W., Altinorda Devleti Tarihine Ait Metinler. S. 39–40.

⁵¹ СМАЗО. Т. I. – С. 19–20.

мною объединятся 10000 тысяч всадников, то я освобожу отнятые области. Он приказал мне двинуться и обещал присоединения войска (своего). Когда я пришел [в назначенное место], то ко мне прибыло число [вооруженных людей] не достигающее и 800 гвардейцев. Соответственно я оставился, не видя надобности подвергать риску себя и мусульман».

Третий вид: ошибки, обусловленные стремлением к буквальному переводу

Вызывает глубокое сожаление, что труд автора изучается лишь историками и не используется преподавателями арабского языка, как пример высокоуровневого перевода историко-географических текстов средневековья. В предисловии к «Сборнику» Владимир Густавович пишет, что в своем переводе он стремится к буквальному переводу⁵⁷. Это придает его работе высокую оценку. Однако, с другой стороны, чрезмерный буквализм в переводе порой приводит к серьезным ошибкам.

Пример №1

Оригинальный текст:

و قد علم أن الرسولَ جاهدَ عشيرته الأقرين و انكر على من رضي أن يكون مع القواعد و القصد التذكار بذلك و ابلاغ التحية لمن في الجانب المحروس ممن نور الله بصيرته حتى اهتدى للحق و اقتدى بالملك بركة خان رضي الله عنه في جهاده... 58.

Перевод на русский язык по В.Г. Тизенгаузену:

Известно, что пророк воевал с своими родичами – родственниками и не одобрял тех, кто желал чтобы он находился при оставшихся (дома). Цель (послания) напоминание об этом и поднесения поздравления тому, кто на стороне хранимой, чье зрение озарил Аллах, так что он направился на путь истины и подрожал царю Беркехану – да благословит к нему Аллах – в священной войне его ...⁵⁹.

Комментарии:

Ошибка перевода прослеживается в слове بصيرة, которое автор перевел как «зрение». В арабском языке слово بصيرة имеет несколько значений: 1) разум; 2) сознательность; 3) провидность, дальновидность. Да, оно очень похоже на слово بصر: 1) зрение⁶⁰. Однако первое отличается от второго тем, что оно связано с духовным миром человека⁶¹. Указы-

вая именно на духовную сторону нахождения прямого пути, Исмаил Хакки Измирли переводит выражение حتى اهتدى للحق следующим образом: “Oğan Tanrı, gönül gözünü nurlandırarak hak yoluna ihtida...ettirdi”⁶². Бог озарил его духовный глаз (буквально, то есть сердце) и тем самым направил на путь истины.

Что касается московского и алма-атинских исследователей, то они не вносят поправки в вышеупомянутый отрывок текста в своих изданиях⁶³.

Следует отметить и тот факт, что в подавляющем большинстве случаев, где встречается слово جهاد – «джихад», В.Г.Тизенгаузен переводит его как «война» или «священная война». Однако это слово в своей основе имеет более широкое значение – «прикладывать максимальное усилие для достижения цели»⁶⁴. Автор арабско-русского словаря Х.К.Баранов переводит это слово как «борьба» и указывает на то, что лишь в контексте с выражением في سبيل الدين (الله) – «на пути религии (Аллаха)» оно переводится как «священная война, война за веру». Исходя из этого, мы предлагаем следующий перевод вышеупомянутого отрывка.

«Известно, что пророк воевал с своими родичами – родственниками и не одобрял тех, кто допускал себе быть среди оставшихся (дома). Цель (послания) напоминание об этом и поднесения приветствия тому, кто на хранимой стороне, чье сердце озарил Аллах, так что он направился на путь истины и подрожал царю Берке-хану – да будет доволен им Аллах – в его усердии...».

Четвертый вид: ошибки, допущенные из-за невнимательности

Пример №1

Оригинальный текст:

ثم تعبر طائفة منهم الى خراسان فيفرون منها ملكا و تخريبا و قتلا و نهبا ثم يتجاوزونها الى الري و همدان و بلد الجبل و ما فيها من البلاد الى حد العراق ثم يقصدون بلاد انزليجان و ارمانية و

ранее сказано: «Разве они не странствовали по земле, имея сердца, посредством которых они могли разуметь, и уши, посредством которых они могли слушать. Поистине не слепнет зрение (человека) однако слепнет сердце, что в груди (его)» (Коран: Халж 22/46).

⁶² Tiesenhausen W. Altinorda Devleti Tarihine Ait Metinler. S. 170.

⁶³ Храпачевский Р.П. Золотая Орда в источниках. Т. 1: арабские и персидские источники. Сборник материалов... М., 2003. – С. 55. Кумеков Б.Е., Муминов А.К. История Казахстана в арабских источниках. Том I. Сборник материалов, относящихся к ...Алма-Аты, 2005. – С. 92.

⁶⁴ М'алуф Луис. Аль-Мунджид фи ал-луга (Помощник в языке). – С. 106.

⁵⁷ СМИЗО. Т. I. – С. XIV.

⁵⁸ СМИЗО. Т. I. – С. 80 / строка 17–19.

⁵⁹ СМИЗО. Т. I. – С. 102.

⁶⁰ Баранов Х.К. Арабско-русский словарь. – С. 73–74.

⁶¹ Известно, что путь истины человек находит не органами чувств, а посредством душевного богатства. Об этом в Ко-

يخربونها و يقتلون اكثر اهلها و لم ينج الا الشريد النادر في اقل من السنة. هذا ما لم يسمع بمثله.⁶⁵

Перевод на русский язык по В.Г.Тизенгаузену:

За тем один отряд их перебирается в Хорасан и окончательно расправляется с ним, завладевает, опустошает, избивает и грабит; потом переходит в Рей, Хамадан, землю Джебальскую и во (все) области (простирающиеся) до пределов Ирака; далее направляется в земли Адзербейджана и Аррании, опустошая их и убивая большую часть жителей. Спасся только редкий (из них), выбравший верный путь. Менее чем в год (происходит) то, чему подобного не слышанно⁶⁶.

Комментарии:

В данном отрывке В.Г.Тизенгаузен допустил ошибку при переводе слова الشريد, которое очень похоже на слово الرشيد разница лишь в расположении первой и второй букв. Незначительная замена коренных букв коренным образом меняет значение слов в любом языке, а особенно в арабском., так как арабский язык относится к группе синтетических языков, в которых грамматические отношения выражаются посредством флексии⁶⁷. Исходя из этого, первое слово (то которое приводится в оригинальном арабском тексте) переводится как: 1. 1) беглый; 2) блуждающий; 2. 1) беглец, изгнанник, бродяга, а второе (переведенное В.Г.Тизенгаузенем): 1) правильный; 2) здравый, (благо)разумный; совершеннолетний; 3) идущий правильным путем⁶⁸. Возможно, что эта ошибка со стороны В.Г.Тизенгаузена объясняется недоступностью тех списков, которыми пользовался Измирли.

Более правильный перевод этого отрывка будет следующим: «За тем один отряд их перебирается в Хорасан и окончательно расправляется с ним, завладевает, опустошает, избивает и грабит; потом переходит в Рей, Хамадан, землю Джебальскую и во (все) области (простирающиеся) до пределов Ирака; далее направляется в земли Адзербейджана и Аррании, опустошая их и убивая большую часть жителей. Спасся (из них) только редкий беглец. Менее чем в год (происходит) то, чему подобного не слышанно». Данный перевод удачно вписывается в логическую цепочку мыслей Ибн

аль-Асира, в то время как предыдущий перевод не передает всю эмоциональную окраску вышеупомянутого эпизода. Более того, он создает почву для воображения о том, что жители городов, подвергшихся молниеносному нашествию монголов, имели время для выбора путей отступления. А это не соответствует действительности.

Что же касается московского и казахстанского изданий, то мы не обнаружили в них исправлений в вышеупомянутом извлечении⁶⁹. Такую оплошность с их стороны можно объяснить уже только невнимательностью.

Пример №2

Оригинальный текст:

ثم قصدوا بلاد قفجاق و هم من اكثر الترك عددا فقتلوا كل من وقف لهم فهرب الباقون الى الغياض و رؤس الجبال و فارقوا بلادهم و استولى هؤلاء التتر عليها⁷⁰.
و سمع من كان بعيد الدار من القفجاق الخبر ففرّوا من غير قتال و ابعدوا فبعضهم اعتصم بالغياض و بعضهم بالجبال و بعضهم لحق ببلاد الروس⁷¹.

Перевод на русский язык по В.Г.Тизенгаузену:

Потом они направились в земли Кыпчаков, одного из самых многочисленных племен тюркских, и избили (там) всех тех, которые сопротивлялись им; остальные бежали в болота, на вершину гор, покинув землю свою. И ею овладели эти татары⁷².

Услышав эту весть, жившие вдали Кипчаки бежали без всякого боя и удалились; одни укрылись в болотах, другие в горах, а иные ушли в страну Русских⁷³.

Комментарии:

В вышеупомянутых отрывках В.Г.Тизенгаузен допустил ошибку при переводе слова الغياض, являющегося формой ломаного множественного числа от слова غَيْضَة. В арабско-русском словаре дается следующее лексическое значение этого слова: 1) лесная чаща, заросли⁷⁴. В толковом словаре арабского языка «аль-Мунджид» для него приводится такое толко-

⁶⁵ Tiesenhause W. Altunorda Devleti Tarihine Ait Metinler. S. 6.

⁶⁶ СМИЗО Т. I. – С. 3.

⁶⁷ Шагаль В.Э. Учебник арабского языка. В двух томах. Том I. – М.: Воениздат, 1983. – С. 7.

⁶⁸ Баранов Х.К. Арабско-русский словарь. – С. 284, 384.

⁶⁹ Храпачевский Р.П. Золотая Орда в источниках. Т. I: арабские и персидские источники. Сборник материалов... М., 2003. – С. 12. Кумекоев Б.Е., Муминов А.К. История Казахстана в арабских источниках. Том I. Сборник материалов, относящихся к... Алма-Аты, 2005. – С. 26.

⁷⁰ Tiesenhause W. Altunorda Devleti Tarihine Ait Metinler. S. 6.

⁷¹ Tiesenhause W. Altunorda Devleti Tarihine Ait Metinler. S. 56.

⁷² СМИЗО Т. I. – С. 3.

⁷³ СМИЗО Т. I. – С. 25–26.

⁷⁴ Баранов Х.К. Арабско-русский словарь. – С. 577.

вание: 1) одновременный спад воды; 2) скопление деревьев на месте, где убывала вода; 3) чаща, лес, джунгли⁷⁵. Ни в одном из толкований мы не видим упоминания о болоте. Для обозначения слова «болото» в арабском языке используется такая языковая единица, как *مستنقع*. Следовательно, вышеупомянутые отрывки вернее будет привести следующим образом: «Потом они направились в земли Кыпчаков, одного из самых многочисленных племен тюркских, и лишили жизни (там) всех тех, которые сопротивлялись им; остальные бежали в леса, на вершину гор, покинув землю свою. И ею овладели эти татары».

Услышав эту весть, жившие вдали Кыпчаки бежали без всякого боя и удалились; одни укрылись в лесах, другие в горах, а иные ушли в страну Русских». Данный перевод более точно описывает географический ландшафт, в котором обитали кыпчаки, так как известно, что основным местом обитания кыпчаков были степи и горы, болота же более характерны для западносибирских земель.

Что касается московского переиздания «Сборника», то вышеупомянутые ошибки В.Г.Тизенгаузена сохраняются без изменений⁷⁷. Однако в казахстанском издании на странице 27 в сноске 3 и на странице 46 в сноске 13 есть краткое указание: «в тексте: «лесные чащи»⁷⁸.

Следует обратить внимание и на тот факт, что В.Г.Тизенгаузен во многих местах глагол *قتل* (убивать, уничтожать, умерщвлять, лишать жизни, казнить)⁷⁹ переводит как «избить». Для русского языка конца XIX века лексическая единица «избить» имела значение «совершать резню, побоище, во множестве убивать»⁸⁰, но сейчас она имеет несколько иное значение, а именно «1) кого (что). Ударами причинить боль, нанести увечья кому-н.; 2) что. Ударами (толчками, ходьбой) привести в негодное состояние (разг.)»⁸¹. К сожалению, это не учитывалось в современных переизданиях.

Обнаруженные ошибки и неточности в переводе В.Г.Тизенгаузена вполне объяснимы временем, когда проводилась эта работа. У В.Г.Тизенгаузена не было возможности сопоставить все списки рукописных источников, тем более изданных работ, на тот момент отсутствовала так называемая коллективная проверка перевода (рецензирование, научное редактирование), вероятнее всего у В.Г.Тизенгаузена под рукой не было и достаточно хороших словарей. Однако издание Р.П.Храпачевского, являющееся простым переизданием работы В.Г.Тизенгаузена не несет никакого качественного изменения в улучшении переводов арабских источников. О чем пишут и казахстанские специалисты, отмечая, что он китаист⁸², а не арабист, и к его изданию нужно относиться только как к чистому переизданию «Сборника В.Г.Тизенгаузена».

Однако много претензий и к казахстанскому изданию, выполненному Институтом востоковедения имени Р.Б.Сулейменова, где имеются признанные специалисты: филологи и востоковеды, возможности как для проверки переводов, исправления, а возможно, и нового перевода. Многие, в том числе достаточно элементарные ошибки в переводах, были повторены и Б.Е.Кумековым и А.К.Муминовым. Все эти перечисленные факты говорят о том, что вопрос качественного перевода арабских источников, в том числе издание не только извлечений, но и полных текстов со сверкой всех имеющихся списков ждет своих исследователей.

Перед исследователями переводов арабоязычных источников В.Г.Тизенгаузена намечается несколько направлений. Это, во-первых, анализ перевода «Сборника» с точки зрения грамматики арабского языка. Во-вторых, анализ перевода «Сборника» с точки зрения соответствия его канонам ислама. В-третьих, анализ «Сборника» с точки зрения тюркских и персидских заимствований в арабских историко-географических материалах XIII–XVI веков.

Список источников и литературы

Аляутдинов Ш. Перевод смыслов Священного Корана. В 4 т. Т 1. – СПб.: Издательство «ДИЛЯ», 2009. – 672 с.

Борисов Ф.М. Русско-арабский словарь: Ок. 43 000 слов. – 2-е изд. – М.: Рус. яз., 1981. – 504 с.

Баранов Х.К. Арабско-русский словарь: Ок. 42 000 слов. – 7-е изд. – М.: Рус. яз., 1989. – 928 с.

⁷⁵ Малуф Луис. Аль-Мунджид фи ал-луга. – С. 567.

⁷⁶ Борисов Ф.М. Русско-арабский словарь: Ок. 43 000 слов. – 2-е изд. – М.: Рус. яз., 1981. – 504 с. См. с. 60.

⁷⁷ Храпачевский Р.П. Золотая Орда в источниках. Т. 1: арабские и персидские источники. Сборник материалов... М., 2003. – С. 12, 26.

⁷⁸ Кумеков Б.Е., Муминов А.К. История Казахстана в арабских источниках. Том I. Сборник материалов, относящихся... Алма-Аты, 2005. – С. 27, 46.

⁷⁹ Баранов Х.К. Арабско-русский словарь. С. 606.

⁸⁰ Даль В.И. Большой иллюстрированный словарь русского языка: современное написание. – М.: Астрел, АСТ, Транзит книга, 2005. – 348 с. – С. 70.

⁸¹ Ожегов С.И. Толковый словарь русского языка. М., 1999. – С. 238.

⁸² Кумеков Б.Е., Муминов А.К. История Казахстана в арабских источниках. Том I. Сборник материалов, относящихся... Алма-Аты, 2005. – С. 9–10.

Даль В.И. Большой иллюстрированный словарь русского языка: современное написание: ок. 1500 ил. – М.: Астрел, АСТ, Транзит книга, 2005. – 348 с.

Золотая Орда в источниках. Т. 1: арабские и персидские источники. Сборник материалов, относящихся к истории Золотой Орды, в переводах В.Г.Тизенгаузена. Ч. 1. Извлечения из сочинений арабских. Ч. 2. Извлечения из сочинений персидских. Составление, вводная статья и комментарии Р.П.Храпачевского. М.: Центр по изучению военной и общественной истории, 2003. – 448 с.

Ибн Манзур. Лисанул араб. (Язык арабов) – толковый словарь арабского языка, новое переработанное издание № 3. В 18 томах. Бейрут: Изд. Ихья аль-турас аль-араби, 1993 г., Т. 7 – 457 с.

Ибн Асир. Камиль фи тарих. (Полный исторический свод). В 13 томах. Бейрут: Садир, 1979 г. Т. 12. – 525 с.

Ильяс Камалов. Исследования о Золотой Орде в Турции // Золотоордынское наследие. Материалы Международной научной конференции «Политическая и социально-экономическая история Золотой Орды (XIII–XV вв.)». 17 марта 2009 г. Сб. статей. Вып. 1. – Казань: Изд. «Фэн» АН РТ. – С. 295–304.

Исламов Р.Ф. Алтын Урда һәм мәмлүкләр Мисыры: язма мирас, мәдәни багланышлар. – Казан: Фикер, 1998. – 250 б.

История Казахстана в арабских источниках. Том I. Сборник материалов, относящихся к истории Золотой Орды. Извлечения из арабских сочинений, собранные В.Г. Тизенгаузенем. Подготовка к новому изданию, введение, дополнения и комментарии Б.Е.Кумекова, А.К.Муминова. Алма-Аты: Дайк-Прес, 2005. – 711 с.

Колонитаров Я.И. Краткий таджикско-русский словарь: Ок. 20 000 слов. – 2-е изд. – Душанбе: Моариф, 1988. – 496 с.

М'алуф Луис. Аль-Мунджид фи ал-луга (Помощник в языке) – толковый словарь арабского языка, издание тридцать третье. Бейрут: Дар ал-Машрик, 1992. – 1014 с.

Му'джем васит (Средний словарь) – толковый словарь арабского языка. В 2 томах. Академия арабского языка (под редакцией Абдуссаляма Харуна). Бейрут: «Ихья аль-турас аль-араби», год не указан. Т. 2. – 1082 с.

Мари Фаверо. К вопросу об альянсе между Золотой Ордой и Мамлюкским султанатом по арабским источникам // Золотоордынское наследие. Материалы международной научной конференции «Политическая и социально-экономическая история Золотой Орды (XIII–XV вв.)». 17 марта 2009 г. Сб. статей. Вып. 1. – Казань: Изд. «Фэн» АН РТ. – С. 46–54.

Миргалеев И.М. Материалы по истории войн Золотой Орды с империей Тимура. – Казань: Институт истории АН РТ, 2007. – 108 с.

Миннегулов Х.Ю. Еще раз о литературе Золотой Орды // Золотоордынское наследие. Материалы Международной научной конференции «Политическая и социально-экономическая история Золотой Орды (XIII–XV вв.)». 17 марта 2009 г. Сб. статей. Вып. 1. – Казань: Изд. «Фэн» АН РТ. – С. 304–308.

Ожегов С.И. Толковый словарь русского языка: Ок. 80000 слов. – 4-е изд. – М., 1999. – 944 с.

Пачкалов А.В. Георг Якоб Кер (1692–1740), первый исследователь нумизматики Золотой Орды // Золотоордынская цивилизация. Сб. статей. Вып. 2. – Казань: Изд-во «Фэн» АН РТ, 2009. – С. 199–209.

Селезнев Ю.В. Элита Золотой Орды. – Казань: Изд-во «Фэн» АН РТ, 2009. – 232 с.

Тизенгаузен В.Г. Сборник материалов, относящихся к истории Золотой Орды. Т. I: Извлечения из сочинений арабских. Спб., 1884. – 565 с.

Тизенгаузен В.Г. Сборник материалов, относящихся к истории Золотой Орды. Т. II. Извлечения из персидских сочинений, собранные В.Г.Тизенгаузенем и обработанные А.А.Ромаскевичем и С.Л.Волиным. М.: Изд-во Академии наук СССР, 1941. – 308 с.

Шагаль В.Э. Учебник арабского языка. В двух томах, том первый. – М.: Воениздат, 1983. – 396 с.

Юсупова Р.Р. Турецко-русский словарь. М.: Русский язык медиа, 2005. – 694 с.

Köprülü F. Altın Ordu'ya ait yeni araştırmalar. Belleten, V/19. Ankara, 1941. S. 397–436.

Tiesenhause W. Altınorda Devleti Tarihine Ait Mehtinler. Çev. İsmail Hakkı İzmirli. İstanbul: Maarif matbaası, 1941. – 428 s.

ABSTRACT

Damirdzhan R. Zaynuddinov

Arabic sources on the history of the Golden Horde: analysis of V.Tiesenhause translations

The article of Damirdzhan Zaynuddinov is dedicated to the study of the «V.Tiesenhause's compilation». The author analyzes the mistakes of V.Tizengauzen made during the translation excerpts from the Arab works into Russian language. The mistakes are conventionally subdivided into four types: a) errors due to the grammatical rules of Arabic language and b) errors related to loan-words d) errors due to literal translation, and e) errors due to inattention. For each of the four options there are given comments and own versions of translation. Beyond the translation of V.Tiesenhause in the analysis author pays attention to translations of Ismail Hakkı İzmirli into Turkish. Also checked new Russian editions carried by R.Hrapachevskiy (Moscow) and B.Kumekov and A.Muminov (Alma-Ata). It is noted that in recent editions there are also serious errors found.

Клад из Дев-кескен-кала и вопросы начала чеканки серебряных монет в Джучидском улусе

К вопросу о начале чеканки монеты в Джучидском улусе обращались разные исследователи XX века. Эта проблема находится, и будет находиться под пристальным вниманием ученых ввиду её актуальности при решении некоторых узловых аспектов средневековой истории. Значимость проблемы обусловлена той ролью, которую играла чеканка полноценной монеты для развития экономики государства. На географические и хронологические параметры начала монетного производства опираются важные исторические выводы и заключения, формирующие наши представления о прошлом улуса, об этапах и направлениях его становления и развития. Нумизматический источник – единственный документальный источник, позволяющий проводить подобные исследования. Однако он требует постоянного изучения, поскольку не существует в мире таких нумизматических коллекций (даже виртуальных), которые содержали бы всю необходимую информацию обо всей продукции каждого восточного монетного двора за любой интересующий ученого период времени. То есть в поле зрения исследователей постоянно попадают новые монетные артефакты, а точнее, за ними постоянно приходится «охотиться». Поводом для появления этой статьи послужила находка монет Хорезма, имеющая отношение к решению вопроса о начале чеканки в Джучидском улусе.

В 2009 году автору удалось изучить одну небольшую группу серебряных дирхемов XIII века, найденных чабанами в Туркменистане в районе озера Сарыкамыш (на городище Дев-кескен-кала, или в его окрестностях)¹. Все монеты представляют собой небольшой кладик хорезмийских дирхемов середины XIII века, практически неизвестных до сегодняшнего дня. Всего удалось зафиксировать 39 монет клада и еще один экземпляр, представлявший собой отдельную находку (см. далее табл. 1). Поскольку монеты были найдены без применения технических средств (металлодетектора), то оценить степень полноты обнаруженного состава не представляется возможным.

Факт, что мы имеем дело с кладом, а не с единичными находками, установлен по двум

признакам. Во-первых, осмотренные еще не мытые монеты имели характерные признаки их долгого совместного нахождения в стопке: 1. в центре некоторых монет сохранились круглые участки не окислившейся и не загрязненной поверхности; 2. по торцам монет присутствовал толстый слой прикипевших загрязнений, а иногда деструктурированный (корродированный) слой монетного металла; 3. в просмотренном комплексе обнаружены две монеты, находившиеся долгое время на разных концах стопки, из-за чего их внешние (по отношению к стопке монет) поверхности оказались равномерно покрытыми прикипевшими загрязнениями с окислами под этим слоем. Все это характерно для монет, длительное время хранившихся в стопке и подвергавшихся воздействию агрессивной внешней среды (почвы). Во-вторых, хронологический состав клада имеет узкие рамки – интервал всего в 10 лет (от 658/1260 до 668/1269–70 гг.).

Находка столь раннего клада джучидских серебряных монет на территории Хорезма является редчайшим на сегодняшний момент событием. Дирхемы этого клада: 1. устанавливают новые хронологические рубежи начала монгольской чеканки в Хорезме; 2. указывают на время появления тамги Менгу-Тимура («дома Бату»)² на дирхемах этого монетного двора; 3. ставят некоторые непростые вопросы, связанные с помещением на дирхемах имени покойного Мунгга-каана³; 4. ак-

² Это устоявшееся в исторической литературе со времен А.К.Маркова, но в корне ошибочное приписывание тамги к какому-либо Чингизидскому дому(!) внесло немало путаницы и ошибочных утверждений в труды историографов. Такая трактовка полностью опровергается в ходе подробного анализа постановки тамг на монеты как Великой Монгольской империи, так и государств Чагатаидов, Джучидов и Ильханов. Ни одна из ветвей потомков Чингиз-хана никогда не имела тамги «дома»! (Петров П.Н. Нумизматическая история Чагатайского государства 668/1270–770/1369 гг. Автореферат кандидатской диссертации. – Казань. – 2007. – с. 9). Вместо понятия «тамга дома» Е.А.Давидович употребила значительно более корректную и точную формулировку, охарактеризовав такие тамги общегосударственными. Вопрос особо и подробно будет рассмотрен в других публикациях.

³ Имя каана Мбнгке на хорезмийских монетах передано так – Мунгга. Кроме того, автор отличает написание имен Менгу (у хана Менгу-Тимура) и Мунгга (имя каана), поскольку их написание на монетах арабскими буквами отличается между собой. Поэтому в тексте статьи используется вариант написания имени каана тот же, что и на монетах.

¹ Я благодарю нумизмата-коллекционера из Туркменистана за то, что он взял на себя труд прислать мне фото-изображения всех монет и их метрологию.

туализируют рассмотрение вопроса о начале чеканки монет в Джучидском улусе. Однако начнем освещать вопросы по порядку.

Метрологические параметры дирхемов приведены в таблице № 1. Нумерация монет в таб-

лице та же, что и в последующем описании и фототаблицах. Номера кладовых монет не имеют литературных дополнений, в то время как единичная находка отмечена номером с литерой (№ 31a).

Таблица № 1

Перечень изученных дирхемов клада

№	Вес, г	Диаметр, мм	Год, г.х.	МД	Эмитент и тамга	Примечание
1	1,12	18	[6]58 словами	Не указано	Мунгка каан	фракция
2	1,12	17,5-19,5	[658]	Не указан	Мунгка каан	фракция
3	1,45	20	[658]	Не указан	Мунгка каан	фракция
4	1,34	21	[650-е?]	Не указан	Мунгка каан	фракция
5	1,78	18	Не указан	Не указан	Мунгка каан	
6	0,95	14,5-15	Обрезан?	Не указан?	Мунгка каан	фракция. На Л.с. – калима.
7	1,99	20	Не указан	Не указан	Мунгка каан	
8	1,84	19	Не указан	Не указан	Мунгка каан	
9	1,67	19,5-21,5	Не указан	Не указан	Мунгка каан	
10	1,87	21-22	Не указан	Не указан	Мунгка каан	сильная коррозия, обломан край
11	1,88	21-22	Не указан	Не указан	Мунгка каан	
12	1,72	20	Не указан	Не указан	Мунгка каан	разломан на две части
13	1,45	19	Не указан	Не указан	Мунгка каан	фракция
14	1,28	17-19	Не указан	Не указан	Мунгка каан	фракция
15	1,70	20	Не указан	Не указан	Мунгка каан	
16	1,49	19-20	Не указан	Не указан	Мунгка каан	фракция
17	1,01	18	662	Не указан	Мунгка каан	фракция
18	1,61	21,1	662	Не указан	Мунгка каан	обломан
19	1,69	20-21	662	Не указан	Мунгка каан	
20	1,70	21	662	Не указан	Мунгка каан	
21	1,92	19,5-20,5	662	Не указан	Мунгка каан	
22	1,49	16-17	665 (абджад)	Хваризм	Тамга анонимный	
23	1,93	19	[665] (абджад)	[Хваризм]	Тамга анонимный	
24	1,73	19	66[5] (абджад)	Хваризм	Тамга анонимный	
25	1,90	19	665 (абджад)	Хваризм	Тамга анонимный	
26	1,67	18	665 (абджад)	Хваризм	Тамга анонимный	
27	1,95	19	665 (абджад)	Хваризм	Тамга анонимный	
28	1,71	19	668 (абджад)	Хваризм	Тамга анонимный	
29	1,76	19	668 (абджад)	Хваризм	Тамга Менгу Тимура анонимный	
30	1,54	18	668 (абджад)	Хваризм	Тамга анонимный	фракция

31a	1,42	19	668 (абджад)	Хваризм	Тамга анонимный	фракция
32	1,51	17	66[8] (абджад)	Хваризм	Тамга анонимный	фракция
33	1,67	18	66[8] (абджад)	Хваризм	Тамга анонимный	
34	1,65	17,5	668 (абджад)	Хваризм	Тамга анонимный	
35	1,65	18	66[5?] (абджад)	Хваризм	Тамга анонимный	
36	1,78	18	66x [665?] (абджад)	Хваризм	Тамга анонимный	
37	1,91	17,5-19	66x (абджад)	Хваризм	Тамга анонимный	
38	1,88	19	66x (абджад)	Хваризм	Тамга анонимный	
39	1,69	16,5-19	66x (абджад)	Хваризм	Тамга анонимный	
40	1,84	17-18	66x (абджад)	Хваризм	Тамга анонимный	

Описание монет клада

№ 1. МД¹ не указан [Хваризм]. [6]58 г.х., Мунга-каан. 1 экз.

Фототабл. 1.

Л.с. Сложный картуш (квадрат из точек вписан в круглый ободок).

В поле: *مونكا / قان الا / عظم*

В двух из четырех сегментов картуша видны виньетки (в остальных – стерто).

см. Рес. I.

О.с. Два ободка из точек разделены круговой легендой.

В поле: *مونكا [كا] / قان [الا] / عظم [م]*

От круговой легенды сохранилось:
... ثمان و خمس [ين]

см. Рес. А – тот же штампель, что и у монет 2 и 3.

№ 2 и 3. МД не указан [Хваризм]. [658] г.х., Мунга-каан. 2 экз.

Фототабл. 1.

Л.с. Сложный картуш (квадрат из точек вписан в двойной ободок).

В поле: *مونكا / قان (!) الا / عظم*

В верхнем сегменте – композиция из трех точек.

см. Рес. II.

О.с. Два ободка из точек разделены круговой легендой.

В поле: *مونكا / قان الا / عظم*

Круговая легенда не сохранилась.

см. Рес. А – тот же штампель, что и у монеты № 1.

№ 4. МД не указан [Хваризм]. Год не указан (650-е гг.х.), Мунга-каан. 1 экз.

Фототабл. 1.

Л.с. Сложный картуш (квадрат из точек вписан в линейный ободок).

В поле: *مونكا / قان (!) الا / عظم*

В правом и нижнем сегментах – по крупной точке.

Следы внешней круговой легенды.

О.с. Сложный картуш (квадрат из точек вписан в линейный ободок).

В поле: *مونكا / قان الا / عظم*

В правом и нижнем сегментах – по виньетке. Возможно, была внешняя круговая легенда.

По сути, О.с. отличается от Л.с. только заполнением сегментов.

№ 5. МД не указан [Хваризм]. Год ? Мунга-каан. 1 экз.

Фототабл. 2.

Л.с. Виден лишь однолинейный ободок.

В поле: *مونكا / قان الا / عظم*

Справа и внизу – композиции из трех точек.

О.с. Тройной ободок (внешний и внутренний – линейные, средний – точечный).

В поле в две строки: *الملك .؟ / .؟*

¹МД – здесь и далее: монетный двор.

Вверху и внизу – композиции из трех «процветших» точек.

Справа – композиция из трех точек; слева – стерто.

№ 6. МД не указан [Хваризм]. Год стерто? Мунгка-каан. 1 экз.

Фототабл. 2.

Л.с. Ободка не видно, поле заключено в квадрат из точек.

В поле: لا اله الا / الله محمد / رسول الله

О.с. Полностью ободок не виден (внутренний – линейный).

В поле: [مو]نككا / [قا]ان الاعظم / [الع]بادل (?)

№ 7, 8, 9. МД не указан [Хваризм]. Год не указан. Мунгка-каан. 3 экз.

Фототабл. 2.

Л.с. Тройной ободок (внешний и внутренний – линейные; средний – точечный).

В поле: الملك لله / الواحد / القهار

= ал-мулк лиллах / ал-вахид / ал-каххар

= власть [принадлежит] Аллаху / единому, / всемогущему

По четырем сторонам легенды – композиции из 3-х точек.

О.с. Тройной ободок (внешний и внутренний – линейные, средний – точечный).

В поле: مონкка / قان الا / عظم

По четырем сторонам легенды – композиции из 3-х точек.

Все три монеты биты одной парой штемпелей.

№ 10–16. МД не указан [Хваризм]. Год не указан. Мунгка-каан. 7 экз.

Фототабл. 2/10 и 3/11–16².

Монеты аналогичны №№ 7–9 по содержанию и расположению легенд в поле, но отличаются оформлением. Пары штемпелей³: вторая – №10; третья – №11;

четвертая – №12; пятая – №№ 13,14; шестая – №15. Аналогична этим монета и №16,

но в легенде поля вместо каан написано кан – قان (!).

Л.с. Ободки разные. В поле: القهار /

الملك لله / الواحد

По четырем сторонам легенды у каждой разновидности штемпеля свои композиционные решения заполнения поля.

О.с. Ободки разные.

В поле: مონкка / قان الا / عظم

По четырем сторонам легенды у каждой разновидности штемпеля свои композиционные решения заполнения поля.

№ 17. МД не указан [Хваризм]. 662 г.х. Мунгка-каан. 1 экз.

Фототабл. 3.

Л.с. Тройной ободок (между двух линейных – точечный).

В поле: الملك لله / الواحد (!) / القهر (!)

По трем сторонам легенды – композиции из 3-х точек (вверху – обрезано).

О.с. Тройной ободок (внешний и внутренний – линейные, средний – точечный).

В поле: مონкка / قان الا / ۶۶۲ / عظم

По трем сторонам легенды – композиции из 3-х «процветших» точек (внизу – обрезано).

№ 18, 19, 20. МД не указан [Хваризм]. 662 г.х. Мунгка-каан. 3 экз.

Фототабл. 3.

Л.с. Тройной ободок (между двух линейных – точечный).

Видны линии разметки циркулем.

В поле:

الملك لله / الواحد / القهار

По четырем сторонам легенды – композиции из 3-х точек.

О.с. Тройной ободок (между двух линейных – точечный).

В поле: مონкка / قان الا / ۶۶۲ / عظم

По четырем сторонам легенды – композиции из 3-х «процветших» точек.

№ 21. МД не указан [Хваризм]. 662 г.х. Мунгка-каан. 1 экз.

Фототабл. 3.

Как №№ 18–20, но другая пара штемпелей.

№ 22, 23, 24. Хваризм. 665 г.х. Анонимный чекан. Тамга. 3 экз.

Фототабл. 5 (в том числе реконструкция).

Л.с. Тройной ободок (внешний и внутренний – линейные, средний – точечный).

В поле: الملك لله / الواحد / القهار

² Об аналогичной монете было доложено К.К.Хромовым на МНК-V (Волгоград, 2006): «Краткие сообщения о частных вопросах нумизматики Улуса Джучи и Великой Монгольской империи», однако, по желанию автора, его доклад не вошел в материалы трудов конференции. Публикуя монету (v=1,73; d=19,2x21,6), автор предположил, что она должна иметь круговую легенду. Судя по имеющимся экземплярам, этот тип монет не имеет круговой легенды.

³ Первая пара штемпелей – №№ 7–9.

С четырех сторон от легенды – композиции из трех точек.

О.с. Тройной ободок (внешний и внутренний – линейные, средний – точечный).

В верхней части поля тамга и легенда поля ограничены линией из точек.

В поле: *تامغا Менгу-Хваризм* / *سنه حسه*

Тимура *ضر*

Справа и слева от тамги над буквами слова *чекан* – крупные точки.

Год записан в виде хронограммы: *حسه* (= *حسه* = 665).

С четырех сторон от легенды поля – композиции из 3-х точек.

Примечательно, что в легенде после слова *ب*

في нет предлога *ضر*

№ 25. *Хваризм. 665 г.х. Анонимный чекан. Тамга. 1 экз.*

Фототабл. 5.

Л.с. Тройной ободок (внешний и внутренний – линейные, средний – точечный).

В поле: *الملک لله / الواحد/القهار*

С четырех сторон от легенды – композиции из трех точек.

О.с. Тройной ободок (внешний и внутренний – линейные, средний – точечный).

В поле: *تامغا* *ب في* / *خوارزم* / *سنه حسه*

Менгу-Тимура *ضر*

Год записан в виде хронограммы: *حسه* (= *حسه* = 665).

Над тамгой, слева и снизу от легенды поля – композиции из 3-х точек;

Справа – композиция из 4-х точек.

№ 26, 27. *Хваризм. 665 г.х. Анонимный чекан. Тамга. 2 экз.*

Фототабл. 5.

Л.с. Тройной ободок (внешний и внутренний – линейные, средний – точечный).

В поле: *الملک لله / الواحد/القهار*

С четырех сторон от легенды – композиции из трех точек.

Штемпеля Л.с. монет 26 и 27 – разные.

О.с. Тройной ободок (внешний и внутренний – линейные, средний – точечный).

В поле: *تامغا* *ب في* / *خوارزم* / *سنه حسه*

Менгу-Тимура *ضر*

Буква *ميم* в слове *Хваризм* передана в виде кружочка над предыдущей буквой.

Год записан в виде хронограммы: *حسه* (= *حسه* = 665).

Вверху у тамги (справа) – три точки, слева и справа от легенды поля – композиции из 4-х точек; внизу – точка и слева от нее линии, образующие треугольник.

№ 28. *Хваризм. 668 г.х. Анонимный чекан. Тамга. 1 экз.*

Фототабл. 6.

Л.с. Тройной ободок (внешний и внутренний – линейные, средний – точечный).

В поле: *الملک لله / الواحد/القهار*

Справа и вверху от легенды – видны виньетки (с других сторон – стерто).

О.с. Тройной ободок (внешний и внутренний – линейные, средний – точечный). В поле:

تامغا *ب في* / *خوارزم* / *سنه حسه*
ضر

Год записан в виде хронограммы: *حسح* (= *حسح* = 668).

Внизу – композиция из 3-х точек, справа – композиции из 3-х точек и кружочка.

№ 29–34. *Хваризм. 668 г.х. Анонимный чекан. Тамга. 6 экз.*

Фототабл. 6.

Л.с. Тройной ободок (внешний и внутренний – линейные, средний – точечный).

В поле: *الملک لله / الواحد/القهار*

По четырем сторонам легенды – композиционные построения из трех точек.

О.с. Тройной ободок (внешний и внутренний – линейные, средний – точечный).

В поле: *تامغا* *ب في* / *خوارزم* / *سنه حسح*
Менгу-Тимура *ضر*

Год записан в виде хронограммы: *حسح* (= *حسح* = 668).

Вверху над буквой *ra* слова *зарб* – три точки. Внизу и слева от легенды – композиции из 3-х точек. Справа – 4 точки.

№ 35–40. *Хваризм. Год? Анонимный чекан. Тамга. 6 экз.*

Фототабл. 7.

Год на этих монетах так же написан хронограммой, однако, она сохранилась не пол-

ностью: ...حس = 66... г.х. Отличительные особенности изображений на этих монетах также не позволили отнести их к какому-либо конкретному известному году выпуска: 665, 668 или 669 г.х.

Не исключено, что среди этих монет присутствует дирхем 669 г.х., но в любом случае эти дирхемы биты не ранее 665 г.х. и не позднее 669 г.х.



Рис. 1. Тамга Менгу-Тимура.

Монеты клада с №1 по №21 не имеют указания на название монетного двора ни на аверсе, ни на реверсе. И лишь с 665 г.х. название *Хваризм* на многие века укореняется на продукции этого монетного двора. Монетное обращение в регионе Хорезм (Ургенч, Кят, Хива и их округи) на протяжении второй половины XIII и в XIV веках характеризуется локальностью. Период наибольшей изолированности монетного обращения Хорезма – XIII век. Сюда практически не поступало монет с территории Крыма, Поволжья. Не фиксируются и монеты Чагатайского ханата за исключением дирхемов, битых в самом Хорезме (в 680-е гг.х.). Причин такой замкнутости местного монетного рынка несколько, но здесь они рассматриваться не будут. Поскольку это клад конца второй трети XIII в., и он был найден в округе средневекового Ургенча, то его дирхемы без названия монетного двора, составляющие 54% от всего объема комплекса, могут однозначно быть атрибутированы как продукция монетного производства *Хваризм*. Причина столь однозначного отнесения заключается не только в локальном (региональном) характере обращения продукции монетного двора *Хваризм*, но и в наблюдаемой преемственности композиционных решений в оформлении сторон монет, типов картушей, дукта надписей, репертуара легенд в наблюдаемом типологическом монетном спектре этого эмиссионного центра.

Датировка клада и монет его составляющих

Младшая монета клада датирована 668/1269–70 гг. Хорезмийские дирхемы 669 г.х. известны (см. фототабл. 8 / X1 и X2), но в составе изучаемой находки они не зафиксированы. Это позволяет относить тезаврацию клада к узкому хронологическому интервалу: не ранее 668 г.х.

и не позднее 669 г.х. (т.е. в пределах 1269–71 гг.). Проверить эту датировку можно лишь косвенным способом, проанализировав хронологический состав клада. Для этого необходимо попытаться уточнить время выпуска недатированных монет.

Как уже отмечалось, датированные монеты клада представляют собой комплекс продукции монетного двора *Хваризм*, выпускавшейся в течение 10 лет. Ранние монеты относятся к 658 г.х., а поздние – к 668 г.х. Любопытным является переход в написании года на монетах: 658 г.х. – написан словами; 662 г.х. – цифрами; 665, 668 гг.х. – хронограммой. Если на монете №1 год написан словами и читается, то установление года на монетах №№2 и 3 осуществлено благодаря поштемпельному анализу (см. фототабл. 1 / Rec.). Экземпляр №4 не имеет года, но по времени чеканки он вполне может считаться близким к 658 г.х., поскольку выпуски типов⁴ монет Хорезма с именем *Мунга*, помещенным одновременно как на аверсе, так и на реверсе, пока зафиксированы только для дирхемов с этой датой.

Наиболее проблемной для хронологической атрибуции группой монет являются дирхемы без обозначения года чеканки (№№5–16).

Монета №6 является мелкой фракцией полновесного дирхема, битой, видимо, специально изготовленными штемпелями. Вследствие уникальности этой монеты мы не имеем возможности сравнивать этот тип с другими подобными фракциями, в результате этот дирхем не поддается атрибуции по времени выпуска с необходимой точностью. Как уже отмечалось, для монетной продукции Хорезма характерна преемственность в смене типов дирхемов. Поэтому логика хронологической атрибуции, основанная на результатах наблюдений за последовательностью смены типов, вполне применима в данном случае⁵. Однако для монеты №6 логически не удастся установить, с каким типом полновесных дирхемов одновременно она чеканилась. Эта монета не могла чеканиться позднее 664 г.х. (на монете отсутствует тамга), но могла ли она выпускаться в районе 658 г.х. – неизвестно. Поэтому можно предполагать, исходя из

⁴ За критерии типа здесь принимается два внешних параметра – композиционное оформление и содержание легенд на каждой из сторон монеты. Изменение одного из параметров даже на одной из сторон монеты означает смену типа монеты.

⁵ Надо иметь в виду, что подобный подход не является законом восточной нумизматики и требует осмотрительности и обоснованного применения при анализе монетной продукции каждого монетного двора в каждый конкретный отрезок времени.

хронологического состава клада, что она ориентировочно бита в интервале 658–664 гг.х.

Дирхем №5 имеет имя Мунгка-каана лишь на одной стороне монеты. Возможно, этот тип также бит в интервале годов 658–664 гг.х., но после смерти Мунгка.

Обращает на себя внимание факт чеканки золотых динаров Хорезма дирхемовыми штампами (см. фототабл. 2/Х сравни с 2/10)! Упомянутый золотой динар не относится к находкам в Дев-кескен-кала. Однако важно, что благодаря замеченной особенности в чеканке этого джучидского золота его можно датировать интервалом 659–664 гг.х. Типологически штампы для чеканки серебра полностью соответствуют требованиям для чеканки золотых динаров Мунгка-каана (на них нет тамги, и стоит имя каана).

Интересно, что монеты №№ 17–20, датированные 662/1264 г. и битые не одной парой штампов, несут на себе имя Мунгка-каана. В данном случае это важно постольку, поскольку необходимо датировать группу монет №№ 7–16 с отсутствующим годом выпуска. Дирхемы № 7–16 на одной стороне несут имя Мунгка, как и дирхемы 662 г.х. А на другой их стороне расположена та же легенда, что и на дирхемах 662 г.х. То есть монеты 662 г.х. указывают, что имя Мунгка-каана ставилось на продукции хорезмийского монетного двора и после его смерти. Следовательно, наличие имени Мунгка-каана на монетах Хваризма не может являться самостоятельным датирующим признаком. Практика упоминания имени покойного каана на монетах активно использовалась Хулагу ильханом на протяжении всего его правления (см. например, Diler Ömer, 2006). С другой стороны, в настоящее время мы не знаем датированных монет этого монетного двора в интервале между 658–662 и 662–665 гг.х. и не можем точно определить, в каком году на аверсе дирхемов появилась легенда: «*власть [принадлежит] Алтагу / единому, / всемогущему*». Эта легенда затем долгие годы не сходила с серебряных монет Хорезма. Пока это единственный репер для хронологической атрибуции дирхемов №№ 7–16, и он не позволяет решить вопрос однозначно. Поэтому выпуск дирхемов № 7–16 может быть отнесен как к 659–661 гг.х., так и к 663–664 гг.х. (включая и 662 г.х.).

Использование буквенного обозначения года на монетах в Золотой Орде и в государстве

Чагатаидов в XIII веке является фактом однозначно доказанным. Самой ранней из зафиксированных автором дат, переданных хронограммой, является 665 г.х. на хорезмийских монетах этого клада. Самым поздним золотоордынским дирхемом, известным нам на настоящий момент, является монета султана *гийас ад-дунья в-ад-дин* Мухаммад-хана в Орде 779 г.х. На этом выпуске год указан так: **ط ٦٦٥** (буква

айн изображена в виде трилистника – см. фототабл. 8/Х5)⁷. В отличие от других монетных дворов Джучидского улуса, использовавших хронограммы для указания года чеканки монет спорадически, или вообще не использовавших его, Хорезм в течение как минимум 11 лет (с 665 по 676 г.х.) регулярно указывал год только буквами по системе *абджад*⁸. Благодаря монетам этого клада можно считать установленным, что датировка монет Хорезма с помощью хронограммы началась в 665 г.х., а закончилась если не в 676, то не позднее 677 г.х. На это указывает присутствие хронограммы на дирхемах 665/1266–67 и 676/1276–77 гг. (см. фототабл. 8/Х3⁹) и ее отсутствие на дирхеме 678 г.х.¹⁰ В настоящее время нами зафиксированы хорезмийские дирхемы, датированные с помощью букв следующих годов: 665, 668, 669, 67х, 674 и 676 гг.х.

Представим хронологический состав клада в виде диаграммы № 1.

При построении диаграммы за 100% были приняты 39 монет клада, однако монета №6 не была учтена из-за неопределенности ее датировки. Монеты №7–16 условно были отнесены к интервалу лет 663–664(?). Дирхемов 665 и 668 гг.х. примерно поровну. То есть хронологический состав клада указывает на резкое увеличение доли монет 668 г.х. в погодовой раскладке¹¹. Это позволяет сделать следующее зак-

⁷ См. <http://www.zeno.ru> № 78802.

⁸ Баранов Х.К. Арабско-русский словарь. – М.: 1977. – С. 21 – **أَبْجَد**; Настич В.Н. Хронограммы на монетах монгольских улусов // Центральная Азия от Ахеменидов до Тимуридов. Археология, история, этнография, культура. Материалы международной научной конференции, посвященной 100-летию со дня рождения А.М. Беленицкого. – СПб. – 2005. – С. 276.

⁹ В обоих случаях приведен рисунок того же экземпляра монеты: Лебедев В.П. Новые данные о раннем чекане Хорезма и Сарая // Тезисы докладов и сообщений ВНК-VI. – СПб. – 1998. – С. 65–68; Лебедев В.П. Новые данные о раннеджучидском чекане Хорезма и Сарая // Степи Европы в эпоху средневековья. – Донецк. – 2000. – С. 277.

¹⁰ Федоров-Давыдов Г.А. Нумизматика Хорезма золотоордынского периода // НЭ. – М. – 1965. – Т. V. – С. 179.

¹¹ Имеется в виду среднестатистическая раскладка количества монет, приходящаяся на каждый год.

¹² Буквенную датировку или хронограммы составляли также в виде зашифрованного и осмысленного текста (*тарихи*) (Rodgers C.J., M.R.A.S., 1898, 715–739). Подобное искусство велось на Востоке. Но на монетах Джучидов или Чагатаидов использование *тарихи* нами пока зафиксировано не было.

лючение: характер диаграммы косвенно подтверждает датировку времени сокрытия клада,

сделанную по младшей монете – 668/1269–70, допускает 669/1270–71 гг.

Диаграмма №1. Хронологический состав клада хорезмийских дирхемов

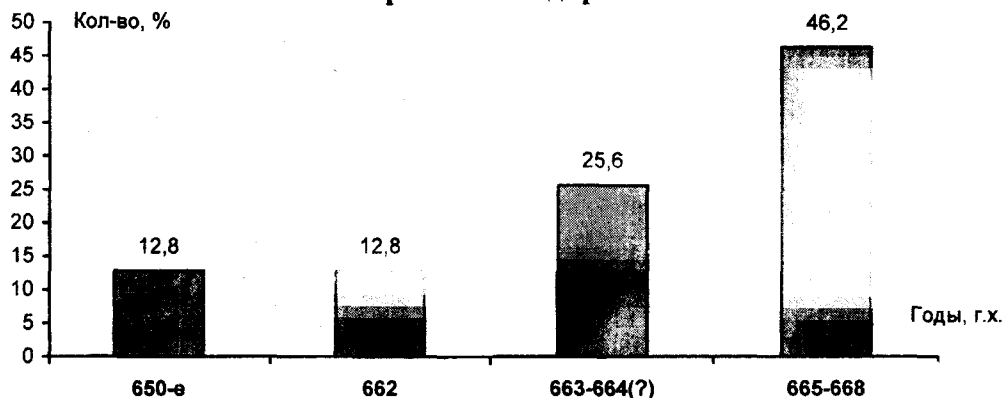

В этой статье решено не рассматривать вопросы метрологии монет клада, поскольку они непосредственно связаны с непростой проблемой изучения системы номиналов и характером их обращения. Этим вопросам будет посвящена самостоятельная работа.

Тамги на монетах клада

Рассмотрение вопросов, связанных с помещением имени каана Мунгка при отсутствии его тамги на монетах Хорезма; началом постановки на монеты новой тамги (тамги Менгу-Тимура), требует привлечения нумизматической информации о продукции монетных дворов, работавших синхронно с *Хваризмом*. Таких крупных производств в улусе, регулярно выпускавших свою продукцию, сейчас насчитывается четыре – это монетные дворы: *Крым*, *Булгар*, *Хваризм* и *Сарай*. Наверняка в XIII в. существовали и работали и другие монетные дворы, например, *Дженд*. Однако эти эмиссионные центры выявлены не все, и говорить о классификации их продукции в настоящее время преждевременно¹. Остается лишь выразить надежду, что со временем дополнительный перечень и локализация выявленных новых монетных дворов обогатят наши знания об этой эпохе и позволят уточнить выводы, которые будут сделаны в этом разделе. А в этой статье проанализируем продукцию лишь четырех перечисленных монетных дворов.

Прежде всего, необходимо обосновать причину рассмотрения нами именно серебряных монет как наиболее характерных и информативных. Это объясняется не только составом изучаемого хорезмийского клада, содержащего серебряные дирхемы, и необходимостью сравнивать с ними аналогичные монеты других монетных производств. В течение XIII – начала XIV веков отношение к праву, необходимости и значимости постановки тамги на монеты в монгольских государствах не менялось с момента начала функционирования этого института (630-х гг.х., при каане Угедее²). Однако заметно, что существовала градация монет по их значимости (медные, серебряные, золотые), обуславливавшая несколько различный характер помещаемой информации, а также допускавшая различные степени свободы для резчиков-художников в вопросах их оформления.

Так, на золотых монетах Великой Монгольской империи тамга никогда не помещалась. Известен лишь один золотой динар уже не перский, а с тамгой Кайду-хана, битый в Имие (редчайший, видимо, донативный выпуск)³. Существуют редкие выпуски золотых динаров титулом Чингиз-хан (Самарканд, Бухара, Газ

¹ До начала XXI века количество известных науке монет XIII в. было незначительным, соответственно систематическое осмысление этой части нумизматического наследия было невозможным.

² Тамга начала появляться на монетах еще во время Чингиз-хана, однако никакой закономерности в ее постановке пока обнаружить не удастся. После формирования наследных улусов практика помещения различных тамг на монеты приобретает актуальность и начинает шире применяться, что и позволило автору отследить основные закономерности и принципы размещения знаков собственности на монетах (и персонализировать многих из них).

³ Монета осмотрена автором в составе частной коллекции в г. Урумчи (Синьцзян).

и некоторых других монетных дворов), а также многочисленные эмиссии с именем Мунга-каана (на разных монетных дворах Средней Азии и Восточного Туркестана). В основном же динары анонимны. Золотые выпуски по ранжиру всегда «осуществлялись по приказу» исключительно верховного правителя (в реальности, конечно, его администрации). Этот статус золотой чеканки изначально снимает необходимость размещения на динарах тамги каана.

На серебряных монетах мы наблюдаем совершенно другую картину – тамги размещаются часто (в улусах Угедеидов, Тулуидов, Чагатаидов и Джучидов), а имена представителей золотого рода – много реже (как правило, в Джучидском улусе и у Хулагуидов). Именно по чеканке серебряной монеты мы можем отслеживать основные особенности хозяйственных (а иногда и политических) взаимоотношений между представителями рода Чингиз-хана. Именно серебряные монетные эмиссии находились в правовом поле улусных и местных владетельных Чингизидов, подчинявшихся, однако, указам владельца престола Чингисхана. Это прекрасно видно по многообразию тамг на дирхемах в тех регионах, где владетельному Чингизиду было разрешено ставить свою тамгу. Полученное право означало, что он мог сам разрешать в своей вотчине ставить тамги на монеты своим родственникам (как правило, сыновьям)⁴. Серебряные монеты наиболее многочисленны и на настоящий момент в значительной степени систематизированы. Именно поэтому дирхеми являются наиболее информативным источником.

Медные монеты (пулы или фельсы) предназначались для обращения исключительно на местных рынках, и их выпуск был подконтролен местным городским администрациям. Они сохранились в количественном отношении и разнообразии типов не равномерно для таких государств, как Джучидское и Чагатаидское. Их «неформальная» атрибуция⁵ часто вызывает серьезные сложности, а неполный типологический корпус (особенно для монет Монгольской империи, Чагатаидов и Джучидов XIII – начала XIV вв.) обуславливает слабую изученность

этого нумизматического материала. Все это не позволяет пока нам делать какие-либо серьезные наблюдения и выводы на основании монетного источника на медном носителе.

По этим причинам здесь анализируются исключительно серебряные монеты.

Монетный двор Крым

До прихода к власти Менгу-Тимура (665/1266–67 г.) в улусе выпускались 3 типа крымских дирхемов. Первый тип чеканился явно до 663 г.х., поскольку он был обнаружен в Отрарском кладе с датой сокрытия не позднее 663 г.х.⁶ Регулярные находки этих монет в Крыму начал фиксировать К.К.Хромов⁷. Поскольку в Средней Азии, на территории Синьцзяна, в Монголии и где бы то ни было еще, до настоящего времени регулярных находок этих монет не обнаружено, то местоположение монетного двора с названием (!) *قىرىم* *Кирим* было закономерно локализовано именно в Крыму. Второй тип монет – мелкие фракции дирхема (~0,5 г), анонимные, без датировки, которые также выпускались в Крыму. Возможно, эти разменные монеты обращались одновременно с дирхемами первого типа⁸. Третий тип – это монеты, несущие, по нашему мнению, тамгу Берке⁹. Крым – это единственный монетный двор Джучидского улуса, на продукции которого ставилась тамга Батуида до воцарения Менгу-Тимура. Не исключено, что тамга появилась после того, как Ариг-Буга сошел с политической арены. То есть чеканка этих монет могла быть кратковременной (~ 662–664/1264–1266 гг.), а эмиссия очень небольшой по объему. Это отчасти может объяснять редкость этих монет.

Приход к власти Менгу-Тимура ознаменовался в 665 г.х. выпуском серебряных монет. Но монеты эти были не простые. Во-первых, на них стояла новая тамга. Во-вторых, кроме тамги стояло еще и имя хана. В-третьих, перед именем стоял титул правителя монголов в форме *кан(!) ал-ади*¹⁰ или *каан ал-ади*¹¹.

⁴ Эта закономерность прекрасно иллюстрируется монетами западных владений Ногай, монетами державы Кайду, битыми в Алматы, Таразе, Андигане и некоторых других центрах чеканки.

⁵ «Формальная» атрибуция – прочтение выпускных данных на монетах. «Неформальная» атрибуция – локализация истинного (локализованного) места чеканки и установление истинного года выпуска монеты с использованием особых методик, таких как аналитическая топография находок этих монет с их поштемпельным анализом и т.п.

⁶ *Настич В.Н., Байпаков К.М.* Клад серебряных вещей и монет XIII в. из Отрара // Казахстан в эпоху феодализма. – Алма-Ата. – 1981. – С. 46, №17.

⁷ *Хромов К.К.* Монеты западной части Улуса Джучи. Часть I. Йармаки Крыма. Раздел I. Серебряные монеты, чеканенные до правления хана Токту // Восточная нумизматика в Украине. Сборник публикаций. Монеты Джучидов и сопредельных государств в XIII–XV вв. – Киев. – 2007. – Часть II. 2007. – С. 8–9.

⁸ *Хромов К.К.* Монеты западной части ..., с. 9, вариант 1 и 2.

⁹ *Хромов К.К.* Монеты западной части ..., с. 10–12.

¹⁰ *Хромов К.К.* Монеты западной части ..., с. 13–20.

¹¹ *Хромов К.К.* Монеты западной части ..., с. 21.

Этот титул, без сомнения, относится к имени Менгу-Тимура, а не славит пекинского каана Хубилая, или отдает дань памяти каану Мунгка. И в этом убеждает, прежде всего, то, что никаких иных титулов у имени Менгу-Тимура нет. В качестве проверки этого довода рассмотрим синхронно чеканенные монеты Хулагуидов. Имя каана Мунгка на ильханских (особенно регулярно – на золотых) монетах очень долго после смерти каана помещал Хулагу, а когда имя каана перестали ставить, то титул *каан* был сохранен в легенде дирхемов подавляющего большинства монетных дворов¹². Титул *каан* присутствует и на монетах следующего ильхана – Абага. Но отличие этих многочисленных иранских выпусков от крымских монет заключается в том, что до или после имени Хулагу (и Абага) обязательно присутствует их титул либо *хан*, либо *ильхан*, в результате чего становится понятным, что в данном случае титул *каан* не имеет отношения к имени ильхана. На основании этого наблюдения можно заключить, что титул *каан* на крымских дирхемах Менгу-Тимура относится именно к имени эмитента! То же можно утверждать и для болгарских дирхемов этого Батуида.

И нельзя не согласиться с краткой оценкой крымских ранних выпусков монет, сделанной В.П.Лебедевым: «Самые ранние монеты Золотой Орды с этой тамгой [тамгой Менгу-Тимура¹³. – П.Н.Петров] чеканены в Крыму в 665 г.х. (1266/1267 гг.) от имени Менгу-Тимура (Савельев П.С., 1858, № 491), тогда как при Берке там чеканились серебряные и медные монеты с другой, оригинальной тамгой (Янина С.А., 1965. – С. 169; Лебедев В.П., 1994. – С. 26, рис. 1,4)»¹⁴.

Теперь мы знаем, по данным изучаемогоклада, что и в Хорезме тамга Менгу-Тимура на дирхемах появилась в 665 г.х.

Монетный двор Булгар

До Менгу-Тимура в Булгаре чеканились дирхемы и пулы с именем и тамгой Мунгка-каана, а

затем дирхемы с именем и тамгой Ариг-Буги¹⁵. О монетах с именем покойного халифа ан-Насира здесь можно не упоминать, поскольку на этих монетах тамги отсутствуют, да и сама чеканка этих монет при монголах пока надежно не доказана¹⁶. Отсутствие на динарах Булгара тамги Берке даже после политической гибели Ариг-Буги (в противовес монетам Крыма) представляется важным фактом. Тамга – это не герб, как считает А.З.Сингатуллина¹⁷, и ее постановка – не акт политической декларации. Наличие тамги наследника престола Чингизхана – это отнюдь не само собой разумеющееся обстоятельство, которое обязательно должно сопровождать все выпуски всех дворов империи! Тамга – это знак собственности. Не зря один из налогов назывался *тамгой*. Это конкретное указание на юридическую собственность по отношению к конкретному объекту. Таковыми объектами могли являться: часть улуса, размещенного на этой территории; сам монетный двор с его доходами; часть города, или город с округой, или несколько городов (в данном случае в Булгарской земле); налог с Булгара (распоряжение им!) и т.п. Нумизматические памятники не сообщают, какой именно характер носила эта собственность в каждом конкретном случае. Но в любом случае это сводилось именно к распоряжению налогом (или налогами)¹⁸. Факт помещения имени на монете [как и титулов: *малик*, *султан* (для XIII в.), *падишах*, *шах* и т.п.] в глазах монгольского общества такими свойствами и значимостью, как тамга, не обладал. Изменения в этом вопросе начали формироваться с объявлением ислама государственной религией. Имя и титулы на монете – есть политическая декларация, обращенная к населению. Это хорошо видно на примерах чеканки монет в Средней Азии, в Восточном Туркестане, Каракоруме и на Кавказе, где часто помещались имена и титулы местных маликов,

¹² Diler Ömer. *Ilkhans Coinage of the Persian Mongols*. – Istanbul. – 2006, p. 236–278.

¹³ Эту тамгу принято ошибочно называть тамгой «дома Бату», как говорилось выше.

¹⁴ Лебедев В.П. Новые данные о раннеджучидском чекане Хорезма и Сарая // *Степи Европы в эпоху средневековья*. – Донецк. – 2000. – С. 280; Савельев П.С. Монеты Джучидские, джагатаидские, джеларидские и другие, вращавшиеся в Золотой Орде в эпоху Токтамыша // *ЗРАО*. – СПб. – 1858. – Т. XII. Вып. II. № 491; Янина С.А. О монетах, приписываемых хану Ногаю // *Материалы сессии, посвященной итогам 1964 г.* – Баку. – 1965. – С. 169; Лебедев В.П. К нумизматике Крыма золотоордынского периода // *Нумизматический сборник МНО*. – М. – 1994. – №3, с.26, рис. 1,4.

¹⁵ Сингатуллина А.З. Джучидские монеты Поволжских городов XIII века. – Казань. – 2003. – С. 26–29.

¹⁶ Подробнее о монетах с именем халифа ан-Насира см. ниже.

¹⁷ Сингатуллина А.З. О тамгах на джучидских монетах Поволжья XIII в. // *Тезисы докладов и сообщений ВНК-VI*. – СПб. – 1998. – С. 69.

¹⁸ Почекаев Р.Ю. Вторая империя монголов: притязания и действительность // *Монгол – Оросын түүх бичлэг дэх Монголын эзэнт гүрэн (Эрдэм шинжилгээний хурлын материал) [= Монгольская и российская историография Великой Монгольской империи (Сборник научных статей конференции)]*. – Улаанбаатар. – 2009. – С. 106–107; Кычанов Е.И. Сведения из «Истории династии Юань» («Юаньши») о Золотой Орде // *Источниковедение истории Улуса Джучи (Золотой Орды). От Калки до Астрахани. 1223–1556*. – Казань. – 2002. – С. 32.

амиров-управителей и вассалов (местных династов), но «анонимных» в отношении представителей «золотого рода». Часто лишь присутствие тамги указывало на истинного собственника, сообщало его имя. В этом случае ильханские монеты для сравнения не подходят, поскольку местные мусульманские традиции изначально зафиксировали особенности монетного дела на определенном уровне и не допустили радикальных изменений в характере монетных легенд. А, судя по чеканной продукции, ильханам владельцами престола Чингизхана не было дано права помещать свои тамги на монетах.

Приход к власти Менгу-Тимура обусловил резкие изменения в содержании монетных легенд и изображений. Во-первых, на дирхемах вместо ожидаемой тамги Хубилая появилась тамга Менгу-Тимура. Во-вторых, рядом с этой тамгой была помещена надпись *верховная тамга* (~ *главная тамга*). В-третьих, зафиксированы именные выпуски монет Менгу-Тимура, в том числе с титулом *каан*¹⁹. Таким образом, монеты зафиксировали переход собственности²⁰ от наследников престола Чингизхана в Булгарской земле (видимо, закрепленной за троном каана) к Менгу-Тимуру – хану Джучидского улуса.

Монетный двор Сарая

Чеканка Сарая до 665 г.х. в настоящий момент не обнаружена. Представляется, что самыми первыми выпусками Менгу-Тимура в Сарае были серебряные монеты с его тамгой(!), с номиналом *ад-динар* и именем покойного халифа ан-Насира²¹ [см. фототабл. 8/ X7 (в=1,46 г. – экз. из бывшей коллекции Ю.Е.Пырсова)]. Имени хана на сарайских серебряных дирхемах нет. Эти монеты, несмотря на отсутствие на них года выпуска, датируются периодом с 665 г.х. (приход к власти Менгу-Тимура) до 671 г.х., когда в Сарае начинается регулярная чеканка дирхемов нового облика с годом, но анонимных и также с тамгой. Такая датировка сарайских динаров была подтверждена монетой с двумя цифрами года 71 (= [6]71 г.х.)²².

Монетный двор Хваризм

На хорезмийских монетах изучаемогоклада отчетливо фиксируется факт прихода к власти Менгу-Тимура. Если до 665 г.х. монетные легенды в обязательном порядке содержали имя Мунгга-каана, причем даже в 662 г.х., когда его уже несколько лет как не было в живых, то его тамга на этих дирхемах отсутствовала как при его жизни (658 г.х.), так и после смерти. Это важно, поскольку это означает, что собственность в Хорезме принадлежала не обладателю престола Чингиз-хана, а Джучидам. Совершенно очевидно, что Берке не было дано права ставить собственную тамгу на монеты ни одного монетного двора улуса. Исключением не является даже крымская чеканка с его тамгой. Судя по всему, эта эмиссия была осуществлена Берке уже после падения власти Ариг-Бути, что можно рассматривать как результат непризнания прав Хубилая на престол Чингиз-хана.

Если права на постановку владетельной тамги на монеты соблюдались строго, то причины отсутствия тамги на продукции каких-либо монетных дворов явно менялись со временем в зависимости от внутривластной ситуации в государстве, от смены взгляда на порядки хозяйствования в улусе. Поэтому и объяснения такого факта будут разными в разных ситуациях. Так, отсутствие тамги на монетах Хорезма с именем Мунгга-каана было вызвано совсем иными причинами, чем прекращение постановки тамги ханом Токтой на монетах Хорезма, Сарая, Маджара и Укека.

Итак, в 665/1266–67 г. с приходом к власти хана Менгу-Тимура в Хорезме резко меняется тип монет – они становятся анонимными и на них размещается тамга нового правителя.

Сконцентрируем всю собранную информацию в таблицу № 2.

Из уникальной по важности и информативности легенды булгарских монет: *верховная тамга*, – отчетливо становится понятно, что до этой тамги верховной (главной) в Булгаре была не тамга хана Джучидского улуса, а другая тамга. И эти прежние тамги мы видим на монетах Булгара – это знаки собственности владельцев престола Чингиз-хана! Но с приходом каана Менгу-Тимура все изменилось, и теперь главной стала его тамга, единолично владеющего Булгаром (и Русью), распоряжающегося налогами, собранными с жителей этих территорий, что подтверждают и письменные источники. Конечно, так было подчеркнуто полностью Менгу-Тимура в улусе, и фиксирован переход ряда полномочий каана (престола Чингизханова) к Джучидам.

¹⁹ Сингатуллина А.З. Джучидские монеты Поволжских городов XIII века. – Казань. – 2003, №№ 11–24 и далее.

²⁰ и в первую очередь – распоряжение налоговой сферой.

²¹ Евстратов И.В., Гумянов С.В. Вес, размер и достоинство серебряных монет, чеканенных в Сарае и Укеке в XIII – нач. XIV в. // Труды МНК-II, Муром, 2003. – М.: 2005. – С. 106, фототабл. 17/38, 39.

²² Гумянов С.В. Нумизматические материалы XIII–XIV вв. Саратовская область. Часть 1. Монетные сборы с Хмельевского I селища // ДПДР. – Вып. IV. – Нижний Новгород. – 2002. – С. 66 и 71, №17.

**Имена и тамги на монетах 650-х – 682 гг.х.
основных эмиссионных центров Джучидского улуса**

	Крым	Булгар	Сарай	Хорезм
Чеканка с 650-х/1250-х до 664/1266 гг.	б/г – анонимные, без тамги; б/г – анонимные, тамга Берке.	б/г – тамга и имя <i>каан Мунгка</i> ; б/г – тамга и имя <i>каан Ариг-Буги</i> .	неизвестна	658 г.х. – без тамг, <i>каан ал-азам Мунгка</i> ; б/г и 662 г.х. – без тамг, <i>каан ал-азам Мунгка</i> .
Чеканка с 665/1266-67 до 682/1283 гг.	665 г.х. – тамга Менгу-Тимура , <i>каан ал-адил Менгу-Тимур</i>	б/г – тамга Менгу-Тимура , <i>верховная тамга</i> , анонимные; 678 г.х. – тамга Менгу-Тимура , <i>каан Менгу-Тимур</i> .	б/г – тамга Менгу-Тимура , <i>ан-Насир ли-д-Дин Аллах</i> ; с 671 г.х. – тамга Менгу-Тимура , анонимные.	665 г.х. – тамга Менгу-Тимура , анонимные.

Из таблицы наглядно видно, что тамга Менгу-Тимура с приходом этого Батуида к власти заняла свое место на серебряной монетной продукции всех трех основных зон экономического развития с оседлым населением (Крым, Булгар и Хорезм) и в столице Сарая с 665 г.х. (и позднее). Есть также предварительная нумизматическая информация, свидетельствующая о существовании и некоторых других монетных дворов среднеазиатских владений Джучидов, которые начали ставить тамгу Менгу-Тимура. Это возвестило о полной хозяйственной независимости в управлении улусом от кого бы то ни было, и в первую очередь от каана в Пекине. Следует подчеркнуть, что сама по себе тамга (графическое изображение знака собственности) не несет политической нагрузки! Но политический окрас может приобретать факт появления или исчезновения тамги на монете (монетах), однако это лишь возможность, а не закон. Основная функция тамги на монете – фиксировать собственность и указывать ее владельца.

В данном случае присутствие тамги Менгу-Тимура на монетах улуса является политическим вызовом и каану Хубилаю, и ильхану Хулагу. Самовольное размещение личной тамги на монетах вполне можно трактовать как результат выбора уверенного и устойчивого курса Джучидов на политическую и экономическую независимость. В факте повсеместного и регулярного помещения собственных тамг на мо-

нетах в государствах Кайду и Менгу-Тимур можно усматривать еще и солидарность этих лидеров в вопросе противостояния с Ираном и Китаем. Что, собственно, прекрасно подтверждается и другими письменными источниками.

Отсутствие тамги Мунгка-каана на дирхеме монетного двора *Хваризм* в 658/1260 году, и присутствие его имени (даже на обеих сторонах монет) могут свидетельствовать лишь о том, что Хорезм не входил в личные владения каана, и Менгу-Тимура и Джучидам каан не давал права ставить на монетах свою тамгу. А поскольку «все принадлежит императору», как отмечал еще Карпини, то неудивительно, что имя каана Мунгка ставилось на монетах *Хваризма*, *Херата*, *Димашки*, *Табриза*, *Тифлиса* и многих других монетных дворов Востока без тамги, как политическая декларация его власти. Появление и исчезновение тамги Мунгка на серебряной продукции того или иного монетного двора в каждом конкретном случае необходимо рассматривать отдельно. Наблюдение за динамикой появления и исчезновения тамги с монет одного и того же монетного двора может сообщить очень важную информацию (например, при изучении монет Тифлиса, на которых сначала тамга не ставилась [650–652 гг.х.], затем её присутствие чередовалось с периодами отсутствия [653–654 гг.х.], а затем – тамга стала неотъемлемой частью монетных композиций [655–659 гг.х.], при этом имя грузинского царя оказалось на

ностью удаленным из легенд [с 652 г.х.])¹. В этой динамике появления и исчезновения тамги Мунгка-каана на монетах можно усмотреть помесячное распоряжение доходами (налогами с монетного двора?) с Тифлиса то каана Тулуида, то царя Грузии с постепенным полным переходом этих доходов (налогов) под контроль и распоряжение каанской администрации. Это напоминает ситуацию с тамгами Джучидов, Чагатаидов и Кайдуидов на дирхемах Хорезма в 680-е гг.х., и частую смену тамг на дирхемах Тараза, а также смену тамг на монетах Исакчи, чеканившихся во владениях Ногай².

Причины длительного сохранения на монетах Хорезма имени каана Мунгка (см. изучаемый клад №№5, 7–21) после его кончины могут быть объяснены по-разному. Но для доказательного объяснения данные отсутствуют. Можно утверждать лишь, что этот факт полностью отвергает рассуждения о политической (моральной) поддержке Ариг-Буги выпусками монет с его тамгой и его именем в Булгаре! Хорезм несравненно ближе к театру действий Ариг-Буги, и где как не здесь поддержать бы его политически – чеканить монету с его именем (речи о тамге нет!). Однако таких монет вообще не существует. Вместо этого на дирхемах 662 г.х. мы читаем имя покойного Мунгка-каана. Не исключено, что в 663–664 гг.х. имя покойного каана продолжает помещаться. То есть чеканкой монет с чьим-то именем и тамгой никакая политическая поддержка у монголов никогда не выражалась! Тамга ставилась только там, где были владения хозяина тамги, и тогда, когда на это было его право. А в Хорезме у Ариг-Буги владений не было, как и у Мунгка-каана. По крайней мере, ни тот, ни другой владыка не вел там хозяйственную деятельность с помощью своего административного ресурса. Сохранение имени каана Мунгка в этих условиях в правление Берке может рассматриваться как выжидательная политическая акция, как нежелание признавать власть Хубилая или/и что-то иное. К моменту прихода во власть Менгу-Тимура внешнеполитическая и военная си-

туации были уже очевидны³, и ждать было нечего. Четкие и решительные действия хана Менгу-Тимура окончательно разорвали пути подчиненности от верховной власти Империи, что отчетливо демонстрируют памятники нумизматики.

О начале чеканки серебряных монет в Джучидском улусе

Вопрос о начале монетной чеканки в Джучидском улусе давно привлекал внимание историков, а выделение одного («самого раннего») центра эмиссий часто приводится в качестве весомого аргумента в научных теориях. В связи с этим, а также благодаря обнаружению серебряных дирхемов Хорезма со столь ранней датировкой, как 658/1260 г., возникает настоятельная необходимость установления ранней хронологической границы начала монетной чеканки в улусе. Однако рассматриваемые нумизматические артефакты не всегда могут сообщать нам информацию (в том числе и о времени выпуска монет) с той степенью точности, которая необходима для формирования релевантного научного вывода. В этих условиях необходимо разделить монетные выпуски на две группы. Первая группа – монеты, способные указать нам достоверную хронологическую границу начала эмиссии. Вторая группа – монеты, способные указать на потенциальную хронологическую границу. По мере развития наших фактических знаний в этой области нумизматики эти границы могут сдвигаться.

Установление хронологической границы начала чеканки монет в Джучидском улусе может осуществляться только на основании рассмотрения и изучения начала функционирования каждого монетного двора в отдельности. И решение может быть принято по результатам анализа полученной информации со всех известных монетных производств. Поэтому разделение монетного материала на две обозначенные группы должно проводиться для каждого монетного двора.

Итак, установление достоверной хронологической границы начала чеканки на конкретном монетном производстве может осуществляться на основании нескольких монетных сведений: 1) по году, указанному в монетной легенде; 2) по имени эмитента; 3) по виду тамги. Причем

¹ Е.А. Пахомов. Монеты Грузии. – Тбилиси. – 1970. – С. 133–146.

² Beütter В.М., Дружинин Е.Г. Дирхемы Исакчи конца XIII в. // Труды МНК-V, Волгоград, 2006. – М., 2008. – С. 142–143; Oberländer-Tárnoveanu E., 1987. Oberländer-Tárnoveanu E. Numismatical Contributions to the History of the South-Eastern Europe at the End of the 13th Century // Revue Roumaine d'Histoire. – XXXVI /3. – 1987; Oberländer-Tárnoveanu E., 1993. Un Atelier Monétaire Inconnu de la Horde d'or sur le Danube: Sâqçy-Isaccea (XIIIe – XIVe siècles) // Proceedings of the XI-th International Numismatic Congress (Brussels, 1991). Extrait du Volume III. – Louvain-la-Neuve. – 1993.

³ Порсин А.А. Причины и ход войны между Золотой Ордой и Хулагуидским Ираном (1262–1266 годы) // Золотоордынское наследие. Материалы Международной научной конференции «Политическая и социально-экономическая история Золотой Орды (XIII–XV вв.)». – Казань. – 2009. – Вып. 1., с. 200–210.

только год в данном случае является наиболее хронологически точным указателем, в то время как имя эмитента и тамга могут указывать лишь хронологический интервал, который не всегда является достаточным для выводов в проводимом исследовании. Любые научные выводы, которые делаются на основании времени начала монетной чеканки в государстве (в том числе и в Улусе Джучи), могут опираться только на достоверно установленную хронологическую границу!

Потенциальная хронологическая граница начала чеканки монет в государстве – это вероятностная граница, обусловленная существованием монет, точная (а иногда и относительная) хронологическая атрибуция выпуска которых не может быть однозначно установлена. Но при этом должно быть доказано, что рассматриваемые нумизматические артефакты являются предшественниками известных однозначно датированных выпусков, и потенциально могут рассматриваться в качестве самых ранних продуктов монетного производства на данном монетном дворе. В научных выводах, опирающихся на достоверно установленную хронологическую границу начала чеканки в государстве, следует обязательно учитывать вероятность существования более ранних эмиссий монет в государстве на основании установления потенциальной хронологической границы.

Такой теоретический подход определяет характер и порядок рассмотрения вопроса. Поэтому постараемся определить круг монетных производств в Джучидском улусе, работавших во второй трети XIII века, а затем рассмотреть их продукцию.

Сейчас известно пять активных эмиссионных центров монетной чеканки: Крым, Сарай, Булгар, Хорезм, Дженд. Возможно, ими перечень не ограничивается, ведь мы практически не изучали продукцию среднеазиатских монетных производств. Но на настоящий момент автору неизвестны другие установленные монетные дворы, несмотря на то, что необычные монеты второй трети XIII в. изредка встречаются при изучении нумизматических фондов музеев, археологических и частных коллекций в Средней Азии⁴.

Монетный двор Сарай

Самой ранней датированной джучидской монетой на сегодняшний день объявлена маленькая фракция (0,44 г) полновесного дирхема Са-

⁴ Все подобные монеты, встречавшиеся автору, либо не имели названия монетного двора в своих выпускных легендах, либо утратили его, что не позволяло их точно атрибутировать.

рая с годом, возможно, хронограммой «хну» – 656(?). В 1998 г. и позднее в статье 2000 года этот момент был подан В.П.Лебедевым как предположение⁵. Автор статей справедливо сомневается в правильности такой интерпретации, поскольку свое чтение он предложил, не видя собственно самой монеты, а изучая лишь ее протирку, присланную ему Ю.Е.Пырсовым. Более поздняя публикация фотографии подобной монеты с полностью сохранившимся словом – «хронограммой»⁶ (см. здесь фототабл. 8/Х4) подтверждает правильность сомнений В.П.Лебедева. Опубликованный экземпляр показывает, что если это слово и является хронограммой (خنه – خنو – خبه?), то ее перевод в цифры не столь очевиден, как в известных нам случаях с другими монетами, битыми в Хорезме, Сарай и Алмате. Во-первых, последняя буква явно не *вав* (و) (=6), а *хā* (ا), обозначающая в системе *абджад* число единиц (=5). Во-вторых, над второй буквой точка стоит правее, и она может принадлежать букве (خ), «обозначающей» сотни (=600). В-третьих, точка еще стоит и под второй буквой (точно посередине – ب). Ясно, что как *ба* (=2) вторая буква в хронограмме читаться не может, и что это должна быть буква из серии символов, обозначающих десятки. По смыслу это должна бы быть буква *нун* (=50), однако уверенности в этом нет, поскольку нет ясности с точками над и под буквами этого слова. Даже если посчитать вторую букву в этом буквосочетании за *нун* – год будет читаться как 655, а не 656 г.х. Но хронограмма ли это вообще? Подобное сомнение возникает, поскольку эти три буквы не предваряют слово *санат* (год), которое регулярно ставилось перед годом, тем более переданным хронограммой. Но если это не хронограмма, то, вероятнее всего, это название самой мелкой серебряной монеты *хбба* – *حبة*.

⁵ Лебедев В.П. Новые данные о раннем чекане Хорезма и Сарая // Тезисы докладов и сообщений ВНК-VI. – СПб. – 1998, с. 68; Лебедев В.П. Новые данные о раннеджучидском чекане Хорезма и Сарая // Степи Европы в эпоху средневековья. – Донецк. – 2000. – С. 280.

⁶ Евстратов И.В., Гумаюнов С.В. Вес, размер и достоинство серебряных монет, чеканенных в Сарайе и Укеке в XIII – XIV в. // Труды МНК-II, Муром, 2003. – М., 2005, фототабл. 202, № 51 – эта же монета см. здесь фототабл. 8/Х4.

⁷ Гиргас В.Ф. Арабско-русский словарь к Корану и хадисам. (Казань, 1881). – М.-СПб. – 2006. – С. 143. Подобное же название монеты встречено и прочтено В.П.Лебедевым (его личное письмо ко мне в январе 2010 г.) на мелкой

Следовательно, датировка этих фракций может быть установлена только типологическим и поштемпельным анализом подобных же мелких монет Сарая XIII века⁸. Возможно, со временем вопрос хронологической атрибуции этих нумизматических объектов будет решен окончательно. А сейчас следует признать такую датировку (656 или 655 гг.х.) монеты ошибочной. То есть эту мелкую фракцию в качестве самой ранней джучидской датированной монеты мы учитывать в своих рассуждениях не можем.

Итак, до настоящего времени самыми ранними зафиксированными сарайскими выпусками являются серебряные монеты с тамгой Менгу-Тимура, номиналом *ад-динар* и именем покойного халифа ан-Насира [см. фототабл. 8/Х7]. Их датировка укладывается в период с 665 г.х. по 671 г.х., когда в Сараяе было начато производство дирхемов другого облика и с годом. То есть, достоверная граница начала чеканки в Сараяе на настоящий момент – 671/1272–73 гг., а потенциальная – не ранее 665/1266–67 гг.⁹

Монетный двор Дженд

В настоящее время известны серебряные дирхемы Дженда¹⁰. Это анонимные, без указания года выпуска и без тамг монеты, обнаруженные в Отрарском кладе¹¹ с датой тезаврации не позднее 663/1264–65 г. Кроме них в Дженде выпускались золотые динары. Причем на одном из динаров клада, найденного в 2009 г.х. в Казахстане и разошедшегося среди коллекционеров в странах, виден год – 65х г.х. (см. фототабл. 8/Х8). Кроме имени покойного багдадского халифа ан-Насира других имен на динаре не помещено. Наличие этих монет однозначно указывает на то, что эмиссионный центр Дженд работал в период с 650-х по 663 гг.х. То есть, возможно, он функционировал и в период правления Бату, и при Берке. К сожалению, продукция этого монетного двора в настоящее время выявлена далеко не вся и, поэтому не систематизирована. Но тем не менее мы имеем ясное указание на существование регулярной

чеканки в Дженде в ранний период истории Джучидского улуса.

То есть достоверная хронологическая граница начала функционирования этого монетного производства – 650-е/1250-е гг., а потенциальная хронологическая граница связана с годами правления Бату в 650-е гг.х.

Монетный двор Хваризм

В рассмотренном выше кладе хорезмийских дирхемов монета с годом 658/1260 г. однозначно указывает на достоверную хронологическую границу начала чеканки. Но стоит обратить внимание на недатированную монету № 4 (см. табл. 1), отнесенную нами к 650-м гг.х., и которая вполне могла быть бита и до 658 г.х., но в период правления Мунгка-каана (650-е/1250-е гг.). Это и есть потенциальный хронологический рубеж, самая ранняя дата которого ограничивается временем правления Бату.

Монетный двор Крым

Для Крыма известно, как отмечалось в разделе о тамгах, три типа ранних серебряных монет. Первый тип (с названием монеты *йармак*) выпускался явно до 663 г.х., поскольку он был обнаружен в том же Отрарском кладе с датой сокрытия не позднее 663 г.х., в котором были обнаружены и дирхемы Дженда¹². Установить годы чеканки этих монет пока не удастся, но они явно предшествовали дирхемам с тамгой Берке, на которых был помещен его титул и лакаб – *падшах ал-ислама нусрат ад-дунья ва-д-дин*. Судя по этой легенде и присутствию тамги, можно полагать, что эти монеты бились в первой половине 660-х гг.х.

То есть достоверной хронологической границей начала чеканки в Крыму следует считать 662–664/1263–1266 гг., а потенциальной – период до 662/1263 г.

Монетный двор Булгар

Из ранних выпусков, осуществлявшихся в Булгаре, следует отметить три: 1) серебряные динары с именем халифа ан-Насира; 2) именные дирхемы Мунгка-каана с его тамгой; 3) именные дирхемы Ариг-Буги с его тамгой. Лишь монеты Ариг-Буги по времени чеканки (659–661/2 гг.х.) однозначно укладываются в период правления Берке. В каком году начался выпуск

фракции (в= 0,18 г) дирхема Укека 706 г.х. (см. <http://www.elpo.ru>, № 24160).

Отсутствие тамги на монете Сарая может говорить о чеканке её в период правления, например, хана Токты.

⁸ Причина выбора именно этой даты объясняется тем, что монеты этого типа практически не датированы, следовательно, установление чеканки именно в этом году является возможным, но пока недоказуемым.

¹⁰ Город Дженд входил в состав хуби Джучидов.

¹¹ *Настич В.Н., Байпаков К.М.* Клад серебряных вещей и монет XIII в. из Отрара // Казахстан в эпоху феодализма. – Алма-Ата. – 1981. – С. 41–42, №9–11.

¹² *Настич В.Н., Байпаков К.М.* Клад серебряных ..., с. 46, №17; *Хромов К.К.* Монеты западной части Улуса Джучи. Часть I. Йармаки Крыма. Раздел 1. Серебряные монеты, чеканенные до правления хана Токту // Восточная нумизматика в Украине. Сборник публикаций. Монеты Джучидов и сопредельных государств в XIII–XV вв. – Киев. – 2007. – Часть II. 2007. – С. 8–9.

монет Мунга-каана – неясно. Он мог быть иницирован как в год его избрания на престол Чингиз-хана (в 649 г.х.), так и позднее – в 650-е гг.х. (при Бату и даже при Берке).

Намного более сложной выглядит ситуация с серебряными динарами с теофорным именем покойного халифа ан-Насир ли-д-Дин Аллаха [см. фототабл. 8/Х6 (вес 1,86 г – экз. из бывшей коллекции Ю.Е.Пырсова)]. В отношении начала их чеканки высказывалось два принципиальных суждения¹³. Каждое из них имеет свою логику, свои доводы и сводятся к двум взаимопротивоположным точкам зрения: 1) рассматриваемые монеты чеканились до завоевания Булгара Джучидом Бату; 2) эти монеты чеканились уже во времена монгольского владычества.

Но существует еще один возможный вариант решения этой проблемы: после завоевания Булгарских земель чеканка этих монет могла быть возобновлена уже монгольской администрацией (возможно, не сразу). В таком подходе нет попытки искусственного примирения точек зрения по этому вопросу, нет поиска компромисса – он вреден в подобном научном споре. Но есть конкретные факты, одни из которых могут быть истолкованы однозначно, а другие – неоднозначно. Рассмотрим их кратко.

С одной стороны, эти монеты действительно начали выпускаться до прихода Бату, о чем свидетельствуют находки именно мелких медных фельсов с именем ан-Насира (в. 2,9; 3,4; 4,5 г)¹⁴ на Юловском городище в Мордовии. Поселение было уничтожено монгольским нашествием и как населенный пункт не возрождалось до XVII века¹⁵. Такой факт обуславливает уверенность в том, что обнаруженные фельсы были потеряны не позднее времени уничтожения населенного пункта. И это не единственный случай обнаружения булгарских монет с именем покойного багдадского халифа на уничтоженных ордами Бату поселениях, известный нам. У автора этих

строк есть информация о находке единственной монеты (серебряного болгарского динара) на месте домонгольского маленького селища во Владимирской области. Эта средневековая русская деревня также была уничтожена и полностью сожжена в период нашествия орд Батия, и более не возрождалась на этом месте никогда. По данным А.Г.Мухамадиева, «медные монеты Насир ли-д-Дина обнаружены в слое XII в. в Биляре»¹⁶. И количество подобной информации постоянно растет. Такие факты невозможно объяснить иначе, чем существованием домонгольской чеканки и обращения этих монет.

С другой стороны, доводы, приводимые А.З.Сингатуллиной о: 1) перечеканке медных монет «ан-Насира» в монеты с тамгой и именем Мунга-каана; 2) о результатах стратиграфического анализа находок этих монет при раскопках в Булгаре (ссылаясь на С.А.Янину) в слоях XIII века; 3) кладе 1978 г.х., содержащем монеты обоих каанов и два динара с именем ан-Насира¹⁷ и т.д., представляются вполне справедливыми, но сообщающими нам надежную информацию лишь о том, что серебряные динары Булгара с теофорным именем халифа ан-Насир ли-д-дин Аллаха *обращались вместе с дирхемами и Мунга, и Ариг-Буги каанов* (то есть в период правления Берке)! Это не позволяет установить, чеканились ли динары монгольской администрацией, но в первом приближении позволяет рассматривать вариант существования таких эмиссий.

Если реанимация чеканки монетного производства и в самом деле имела место (при Бату или при Берке), то почему не было изменено содержание монетных легенд? Хорошо известно, что, захватив город с функционировавшим до того монетным двором (если город не уничтожался полностью), новые власти могли продолжать эксплуатировать монетное производство и при этом не меняли внешний облик чеканившихся там монет, но меняли содержание легенд сообразно требованиям новых политических реалий. По сути, так поступали многие завоеватели в большинстве случаев. Содержание булгарских монетных легенд с именем покойного багдадского халифа вполне устраивало (не раздражало) монгольскую верхушку. Имя это не соотносилось с враждебностью и опасностью для Чингизидов, поскольку ан-Насир состоял в переписке с Чингиз-ханом по поводу его заклятого врага – хорезмшаха Мухаммада ибн Текеша. Сначала, видимо, упоми-

¹³ Мухамадиев А.Г. Булгаро-татарская монетная система XII–XV вв. – М. – 1983, с.29–37; Мухамадиев А.Г. Древние монеты Казани. – Казань. – 2005. – С. 91–100; Федоров-Давыдов Г.А. Денежное дело Золотой Орды. – М. – 2003. – С. 165; Янина С.А. Джучидские монеты из раскопок и сборов Куйбышевской экспедиции в Болгарах в 1953–1954 гг. // МИА. – М. – 1958. – №61. – С. 394–399; Сингатуллина А.З. Джучидские монеты Поволжских городов XIII века. – Казань. – 2003. – С. 16–26; Петров П.Н. Булгар середины XIII в. и Великая Монгольская империя // Тезисы докладов и сообщений ВНК-IX. – СПб. – 2001. – С. 70–71.

¹⁴ Именно мелкие медные монеты (вес от 1,27 до 4,90 г) Азгар Гагаулович считает наиболее близкими по времени чеканки к моменту батыева нашествия (Мухамадиев А.Г. Булгаро-татарская монетная ... – С. 34–35).

¹⁵ Лебедев В.П., Васин А.Г. Пфенниги Австрии XIII в. на домонгольском городище древней Мордовии // Тезисы докладов и сообщений ВНК-XV. – М. – 2009. – С. 94–96.

¹⁶ Мухамадиев А.Г. Булгаро-татарская монетная ... – С. 33

¹⁷ Сингатуллина А.З. Джучидские монеты Поволжских городов XIII века. – Казань. – 2003. С. 26.

вание этого халифа помещалось на монеты осознанно, согласно политической установке властей, а к середине XIII века это просто могло стать традицией. Именно традиционностью объясняет Е.А. Давидович его использование на монетах XIII века¹⁸. Имя ан-Насира долгое время (практически в течение всего XIII века) активно помещалось на монетах, и особенно часто и даже регулярно – в государстве Чагатаидов. Именно так может быть объяснена возможность сохранения прежних монетных легенд на динарах Булгара монгольской администрацией, если допустить возобновление ею производства этих монет. Но это одновременно означает, что мы не увидим каких-либо типологических изменений (в том числе изменений в содержании легенд) в первый период функционирования этого монетного двора при монголах. Замечу, что смены действующих халифов в Багдаде практически не отражались на монгольских монетах первой половины XIII века¹⁹.

Однако прямых, надежных подтверждений чеканки серебряных динаров в Булгаре монгольской администрацией пока нет! И даже если такие выпуски были, доказать факт их существования совсем не просто, поскольку в этом случае более ранние монеты из обращения не изымались, и они точно так же, как и только что отчеканенные динары, выпадали бы в культурный слой уже монгольской эпохи. Поэтому представляется, что возможность чеканки серебряных динаров монголами учитывать необходимо, но считать эту эмиссию однозначно первой эмиссией, осуществленной монголами в Улусе Джучи, как это не редко утверждается в научной исторической литературе²⁰, и уверенно утверждать, что: «булгарские монеты с именем ан-Насир ли-д-Дина, послужившие образцом для сарайских, чеканились еще при Бату. С этих монет, собственно, и началась Джучидская чеканка вообще»²¹, – преждевременно!

¹⁸ Давидович Е.А. Денежное хозяйство Средней Азии после монгольского завоевания и реформа Мас'уд-бека (XIII в.). – М., 1972. – С. 115–120.

¹⁹ Исключение из этого правила известно одно – это золотые динары Тараза, Херата и некоторых других монетных дворов, не несущих никаких признаков ханской власти, но сообщающих лишь одно имя – халифа ал-Мустансира. В нумизматике Булгара подобного не наблюдалось!

²⁰ Егоров В.Л. Историческая география Золотой Орды в XIII–XIV вв. – М., 1985. – С. 95; Янина С.А. Джучидские монеты из раскопок и сборов Кууйбышевской экспедиции в Болгарах в 1953–1954 гг. // МИА. – М. – 1958. – №61. – С. 393 и т.д.

²¹ Естратов И.В., Гумаюнов С.В. Вес, размер и достоинство серебряных монет, чеканенных в Сарае и Укеке в XIII – нач. XIV в. // Труды МНК-II, Муром, 2003. – М., 2005. – С. 106.

Кроме того, проблема заключается еще и в том, что если чеканка была возобновлена в 640–650-е гг.х., то мы все равно не можем установить, в каком году произошло это событие. Возобновление выпусков этих динаров могло произойти и спустя 5, 10–12 и более лет, а могло не прерываться вовсе.

Поэтому достоверной хронологической границей начала чеканки на монетном дворе Булгар является именной (с тамгой!) выпуск Мунгка-каана, причем не в течение всего его правления, а только в период правления Берке, т.е. по самой поздней границе 656–658/1258–1260 гг. Это обуславливается сменой монет с именем Мунгка дирхемами с именем Ариг-Буга. Возможность чеканки дирхемов Мунгка-каана в период с 649 по 655 г.х. велика, но находится в области вероятностей, то есть определяет уверенную потенциальную хронологическую границу. Однако на роль монеты, определяющей этот хронологический рубеж, претендует еще динар с именем ан-Насира. Его вероятностные временные рамки чеканки в период монгольского господства в Булгаре не имеют какой-либо логической опоры для обоснованного их сокращения, поэтому принимаются самые широкие: 630-е – 658/1230-е – 1260 гг.

Итак, для анализа сведем все полученные данные в таблицу № 3.

В таблице в квадратные скобки заключены имена Чингизидов, не упоминавшиеся на монетах. В случае с именем Берке на крымских йармаках, то оно указано без скобок, поскольку на этих монетах стоит его личная тамга.

Из полученных данных четко видно, что четыре из пяти известных на сегодняшний день самых ранних эмиссионных центров Джучидского улуса уверенно фиксируют начало своей производственной деятельности в правление Мунгка-каана и Берке. Но при этом есть основания предполагать, что активность этих монетных дворов могла быть инициирована раньше, еще в правление Бату. Однако надежных доказательств этому на настоящий момент нет.

Необходимо особо подчеркнуть, что приведенный анализ основан на имеющихся, на сегодняшний день, у автора данных о монетах XIII века интересующих нас монетных дворов. Со временем результаты, приведенные здесь, будут уточняться и корректироваться по мере обнаружения новых монет и эмиссионных центров, поэтому нельзя рассматривать сделанный вывод в качестве постулата.

Хронологические границы начала чеканки монетных дворов Джучидского улуса

Монетный двор	Достоверная хронологическая граница		Потенциальная хронологическая граница	
	Годы Г.х. / гг. н.э.	Имена ханов	Годы Г.х. / гг. н.э.	Имена ханов
Сарай	671/1272-73	[Менгу-Тимур]	665-670/1266-1272	[Менгу-Тимур]
Дженд	650-е/ 1250-е	[Мунгка каан]	650-655/1252-53-1257	[Мунгка каан, Бату]
Хваризм	658/1260	Мунгка каан, [Берке]	650-е/1250-е	Мунгка каан, [Бату, Берке]
Крым	662-664/1263-1266	Берке	до 662/1263-64	[Берке, Бату(?)]
Булгар	656-658/1258-1260	Мунгка каан, [Берке]	630-е – 658/ 1230-е – 1260	[Бату, Берке]

Как отмечалось выше, обычно учеными начало чеканки в улусе приписывается конкретно одному монетному двору, и им является Булгар. При этом так называемые «самые первые» выпуски призваны служить аргументами большей развитости (статусности) этой конкретной области (иногда и города) по сравнению с другими областями (регионами, городами) улуса. Именно так трактуется факт чеканки монет с именем покойного халифа ан-Насира в Булгаре: «Чеканка первых монет Чингизидов в Восточной Европе была произведена именно в Болгаре, который был первым и долгое время единственным в то время центром монетной чеканки Улуса Джучи. ... долгое время монетный двор Болгара был фактически единственным, обслуживающим всю территорию страны и не представлял никакой самостоятельной территориально-политической единицы»¹; «Булгар, первым начавший чекан в 40–50-х гг. XIII в., чеканил как серебряную, так и медную монету, что подтверждает то, что Среднее Поволжье в середине XIII века становится экономическим и политическим центром Улуса Джучи. ... Сначала в 1240-е годы обращаются серебряные и медные монеты с именем халифа Насир-лид-дина, затем в 1250-е годы серебряные монеты великих

каанов Менгу и Ариг Буги ...»². Между тем даже без проведенного анализа ясно, что для столь конкретных утверждений отсутствуют какие-либо серьезные основания по одной самой банальной причине – на упомянутых монетах Булгара отсутствуют указания на годы выпуска! И на настоящий момент установить их невозможно. Поэтому подобные рассуждения фактически базируются на предположении о том, что могло бы быть.

Без сомнения, Булгар после монгольского завоевания в XIII веке достаточно быстро превратился в один из самых экономически успешно развивавшихся регионов Джучидского юрта. Но только он был не единственным, как видно из проведенного анализа, а одним из нескольких регионов! И мы сейчас не можем утверждать наверняка, был ли он самым первым центром чеканки монет в улусе, но единственным он не был – это точно! В какой степени он превратился в политический центр – нумизматические источники умалчивают. Однако чья тамга была главной в Булгаре, то есть кто был фактическим хозяином-распорядителем в Булгаре и в чью пользу собирались с Булгара налоги, и в какие времена, – об этом монеты сообщают с документальной точностью и однозначностью. Булгар был эмиссионным центром Монгольской империи, и до прихода к власти Менгу-Тимура он находился во владении (полностью или частично – неясно) хозяина престола Чингисхана, а не Джучидов. С приходом к власти Менгу-Тимура произошли кардинальные

¹ Измайлов И.Л. Волжская Булгария XIII в.: автономия или ханский улус // Золотоордынское наследие. Материалы Международной научной конференции «Политическая и социально-экономическая история Золотой Орды (XIII–XV вв.)». – Казань. – 2009. – Вып. 1. – С. 34. По этой цитате возникает еще один вопрос: каким образом локально обращавшиеся монеты Булгара, не выходявшие за пределы современных границ Татарстана, по мнению автора, могли обеспечивать монетой все государство Джучидов? Этого просто не происходило и даже теоретически не могло произойти.

² Валеев Р.М. Хозяйственная и торговая деятельность населения средневожского региона Золотой Орды в XIII–начале XV веков // Золотоордынская цивилизация. – Казань. – 2009 – Вып.2. – С. 128.

изменения в жизни всего улуса, и Булгарской земли в частности.

Зная о начале чеканки в Крыму, Хорезме и Джэнде еще до воцарения Менгу-Тимура (до 665/1266–67 гг.), нельзя говорить о том, что именно Булгар был первым, а тем более единственным центром монетной чеканки в Джучидском улусе! А локальность монетного обращения в Булгарской земле в рассматриваемый период категорически опровергает всякие попытки объявить его эмиссионным центром, обеспечивающим монетой весь Улус Джучи! Видимо, правильнее рассматривать чеканку в Булгаре как закономерный этап, способствовавший и сопутствовавший экономическому развитию улуса, начавшийся именно в тех регионах, которые уже имели монетное производство ранее или были готовы к началу монетного обращения. То есть речь идет о регионах, заселенных оседлым населением. Эти регионы являлись катализаторами торговли и центрами «кристаллизации» предпринимательской активности на путях развития экономики всего улуса. А Булгар, Крым и Хорезм как раз и были теми центрами, которые позднее обеспечили экономическую устойчивость государства.

Мог ли монетный двор *Сарай (Дворец)*³ начать чеканку в те же годы, что и Булгар? Принципиально – мог, и препятствий для этого не существовало. Но сарайских монет, битых ранее времени правления Менгу-Тимура, до сих пор не обнаружено.

Начало чеканки монет всегда связано с экономической необходимостью, потребностью местного рынка. Это самое главное и единственное условие, при котором в тех или иных регионах по разрешению ханской администрации возникали и функционировали монетные дворы. До настоящего времени автору этих строк не удалось зафиксировать ни одного случая начала работы нового монетного двора, по каким-либо политическим или просто амбициозным мотивам монгольских владык, несмотря на то, что это активно практиковалось в домонгольском мусульманском мире. Прокламационная функция монет эксплуатировалась в разные времена и в разных регионах с разной интенсивностью, в зависимости от внутривнутриполитической обстановки в государстве. В самом деле, если в Сараях при Берке монета не чеканилась, а в Хорезме чеканилась, – не означает же это, что Хорезм имел более высокий полити-

ческий статус по сравнению со столицей, основным политическим центром улуса? Наличие или отсутствие монетного двора в том или ином регионе на раннем этапе развития улуса само по себе не являлось и не могло являться критерием политической статусности данного региона. Поэтому обосновывать или доказывать повышенную политическую статусность того или иного региона (города) наличием в нем эмиссионного центра, представляется не совсем корректным. Скорее, наличие центра чеканки монет указывает на существующий экономический потенциал этого региона (города).

Что же касается политического статуса Булгара, – то он до 665 г.х. действительно был самым высоким в Джучидском улусе, поскольку, во-первых, в его округе ханам улуса было предписано иметь сезонную кочевку; во-вторых, это единственная территория в улусе, на которой выпускались монеты с тамгой наследников престола Чингизхана (что указывало на присутствии на Булгарской земле их личных владений⁴, а возможно, и администрации).

В заключение хочется заметить, что не надо пытаться аргументировать исключительность Булгарской чеканки ее массовостью. Мы не в состоянии сейчас оценить объемы эмиссии каждого центра чеканки монет не то что по пятилетиям, но и по десятилетиям и даже двадцатилетиям. В разных регионах условия и причины утрат (тезаврации) монет были разными, количество населения было разное, а значит, различной была и интенсивность убыли монетной массы во времени. Кроме того, длительность обращения монет одного типологического ряда в разных регионах различалась. Не исключено, что старые монеты население старалось относить в переделку, и процесс этот в каких-то регионах мог целенаправленно стимулироваться экономическими мерами. Все это существенно и непропорционально уменьшило объем нумизматического материала XIII века, дошедший до наших дней с разных регионов.

Список источников и литературы

Баранов Х.К. Арабско-русский словарь. – М., 1977.

Бейттер В.М., Дружинин Е.Г. Дирхемы Исакии конца XIII в. // Труды МНК-V, Волгоград, 2006. – М., 2008.

Большаков О.Г. Средневековый город Ближнего Востока (VII – середина XIII в.). – М., 1984.

Валеев Р.М. Хозяйственная и торговая деятельность населения средневожского региона Золотой

³ Здесь особо подчеркивается, что речь идет не о городе Сарай, а о монетном дворе *Сарай*, который в XIII веке мог быть и стационарным (в любом городе вилайата Сарай) и передвижным (в ставке хана).

⁴ Еще раз отмечу, что характер этих владений нумизматический источник не сообщает.

Орды в XIII – начале XV веков // Золотоордынская цивилизация. – Казань. – 2009. – Вып. 2.

Гиргас В.Ф. Арабско-русский словарь к Корану и хадисам. (Казань, 1881). – М.-СПб., 2006.

Гумаюнов С.В. Нумизматические материалы XIII – XIV вв. Саратовская область. Часть 1. Монетные сборы с Хмелевского I селища // ДПДР. – Нижний Новгород, 2002 – Вып. IV.

Гумаюнов С.В., Лебедев В.П. Обзор маджарского чекана хана Токты // Труды МНК-V, Волгоград, 2006. – М., 2008.

Давидович Е.А. Материалы по метрологии средневековой Средней Азии // в книге с В. Хинц. Мусульманские меры и веса с переводом в метрическую систему. – М., 1970.

Давидович Е.А. Денежное хозяйство Средней Азии после монгольского завоевания и реформа Мас'уд-бека (XIII в.). – М., 1972.

Давидович Е.А. История денежного обращения средневековой Средней Азии (медные монеты XV – первой четверти XVI в. в Мавераннахре). – М., 1983.

Джамал ал-Карши. Ал-Мулхакат би-с-сурах (Введение, пер. с арабо-персидского, коммент., текст, факсимиле Ш.Х.Вохидова, Б.Б.Аминова; отв. ред. А.К.Мунинов) // История Казахстана в персидских источниках. – Алматы. – 2005. – Т. I.

Евстратов И.В., Гумаюнов С.В. Вес, размер и достоинство серебряных монет, чеканенных в Сарае и Укеке в XIII-нач. XIV в. // Труды МНК-II, Муром, 2003. – М., 2005.

Егоров В.Л. Историческая география Золотой Орды в XIII–XIV вв. – М., 1985.

Измайлов И.Л. Волжская Булгария XIII в.: автономия или ханский улус // Золотоордынское наследие. Материалы Международной научной конференции «Политическая и социально-экономическая история Золотой Орды (XIII–XV вв.)». – Казань. – 2009. – Вып. 1.

Кычанов Е.И. Сведения в Юань-ши о переселениях киргизов в XIII веке // Известия АН Кирг. ССР. Серия общественных наук. – Фрунзе. – 1963. – Т. V, вып. 1.

Кычанов Е.И. Сведения из «Истории династии Юань» («Юань ши») о Золотой Орде // Источниковедение истории Улуса Джучи (Золотой Орды). От Калки до Астрахани. 1223–1556. – Казань. – 2002. – С. 30–42.

Караев О. Чагатайский улус. Государство Хайду. Могулистан. – Бишкек. – 1995.

Лебедев В.П. К нумизматике Крыма золотоордынского периода // Нумизматический сборник МНО. – М. – 1994. – №3.

Лебедев В.П. Новые данные о раннем чекане Хорезма и Сарая // Тезисы докладов и сообщений ВНК-VI. – СПб. – 1998.

Лебедев В.П. Новые данные о раннеджучидском чекане Хорезма и Сарая // Степи Европы в эпоху средневековья. – Донецк. – 2000.

Лебедев В.П. Каталог монет Крыма в составе Золотой Орды (сер. XIII – нач. XV в.) // Вестник Одесского музея нумизматики. – Одесса. – 2000. – №2.

Лебедев В.П., Васин А.Г. Пфенниги Австрии XIII в. на домонгольском городище древней Мордовии // Тезисы докладов и сообщений ВНК-XV. – М. – 2009.

Мухамадиев А.Г. Булгаро-татарская монетная система XII–XV вв. – М. – 1983.

Мухамадиев А.Г. Древние монеты Казани. – Казань. – 2005.

Настич В.Н., Байпаков К.М. Клад серебряных вещей и монет XIII в. из Отрара // Казахстан в эпоху феодализма. – Алма-Ата. – 1981.

Настич В.Н. Хронограммы на монетах монгольских улусов // Центральная Азия от Ахеменидов до Тимуридов. Археология, история, этнография, культура. Материалы Международной научной конференции, посвященной 100-летию со дня рождения А.М. Беленицкого. – СПб. – 2005.

Петров П.Н. Булгар середины XIII в. и Великая Монгольская империя // Тезисы докладов и сообщений ВНК-IX. – СПб., 2001.

Петров П.Н. Очерки по нумизматике монгольских государств XIII–XIV веков. – Нижний Новгород. – 2003.

Петров П.Н. Нумизматическая история Чагатайского государства 668/1270–770/1369 гг. Автореферат кандидатской диссертации. – Казань – 2007.

Петров П.Н. Хронология правления ханов в Чагатайском государстве в 1271–1368 гг. (по материалам нумизматических памятников) // Тюркологический сборник 2007–2008. История и культура тюркских народов России и сопредельных стран. – М. – 2009.

Порсин А.А. Причины и ход войны между Золотой Ордой и Хулагуидским Ираном (1262–1266 годы) // Золотоордынское наследие. Материалы Международной научной конференции «Политическая и социально-экономическая история Золотой Орды (XIII–XV вв.)». – Казань. – 2009. – Вып. 1.

Почекаев Р.Ю. Вторая империя монголов: притязания и действительность // Монгол – Оросын түүх бичлэг дэх Монголын эзэнт гүрэн (Эрдэм шинжилгээний хурлын материал) [= Монгольская и российская историография Великой Монгольской империи (Сборник научных статей конференции)]. – Улаанбаатар. – 2009. – С. 106–112.

Рашид ад-Дин. Сборник летописей. – М.-Л. – 1946. – Т. III.

Савельев П.С. Монеты Джучидские, джагатайские, джелаиридские и другие, вращавшиеся в Золотой Орде в эпоху Токтамыша // ЗРАО. – СПб. – 1858. – Т. XII., Вып. II.

Сингатуллина А.З. О тамгах на джучидских монетах Поволжья XIII в. // Тезисы докладов и сообщений ВНК-VI. – СПб. – 1998.

Сингатуллина А.З. Джучидские монеты Поволжских городов XIII века. – Казань. – 2003.

Сухи В. Именные болгарские монеты Монгккаана // Труды МНК-IV, Болгар, 2005. – М. – 2008.

Тростьянский О.В., Егоров Э.Н. Анонимные и анэпиграфные монеты Булгара XIII–XIV вв. // Труды МНК-I, Саратов 2001. – М. – 2005.

Федоров-Давыдов Г.А. О начале монетной чеканки в Хорезме и Сарае в конце XIII в. // ЭВ. – 1961. – Т. XIV.

Федоров-Давыдов Г.А. Нумизматика Хорезма золотоордынского периода // НЭ. – М. – 1965. – Т. V.

Федоров-Давыдов Г.А. Клад серебряных джучидских монет с Селитренного городища // НЭ. – М. – 1980. – Т. XIII.

Федоров-Давыдов Г.А. Из истории денежного обращения средневекового Хорезма // Приаралье в древности и средневековье. – М. – 1998.

Федоров-Давыдов Г.А. Денежное дело Золотой Орды. – М. – 2003.

Хромов К.К. Монеты западной части Улуса Джучи. Часть I. Йармаки Крыма. Раздел I. Серебряные монеты, чеканенные до правления хана Токту // Восточная нумизматика в Украине. Сборник публикаций. Монеты Джучидов и сопредельных государств в XIII–XV вв. – Киев. – 2007. – Часть II.

Янина С.А. Джучидские монеты из раскопок и сборов Куйбышевской экспедиции в Болгарах в 1953–1954 гг. // МИА. – М. – 1958. – №61.

Янина С.А. О монетах, приписываемых хану Ногаю // Материалы сессии, посвященной итогам 1964 г. – Баку. – 1965.

Янина С.А. Золотые анонимные монеты Хорезма 60–70-х гг. XIV века в собрании Государственного Исторического музея // Нумизматический сборник. – М. – 1971. – Часть IV, вып. III.

Diler Ömer. Ilkhans Coinage of the Persian Mongols. – İstanbul. – 2006.

Oberländer-Tárnoveanu E. Numismatical Contributions to the History of the South-Eastern Europe at the End of the 13th Century // Revue Roumaine d'histoire. – XXXVI/3. – 1987.

Oberländer-Tárnoveanu E. Un Alelier Monétaire Inconnu de la Horde d'or sur le Danube: Săqçy-Isaccea (XIIIe – XIVe siècles) // Proceedings of the XI-th International Numismatic Congress (Brussels, 1991). Extrait du Volume III. – Lonvain-la-Neuve. – 1993.

Rodgers C.J., M.R.A.S. Tarikhs or Eastern Chronograms // J. Royal Asiatic Society of Great Britain and Ireland. – 1898. – XXVI.

Список сокращений

ВНК – Всероссийская нумизматическая конференция

ЗРАО – Записки Российского археологического общества

МИА – Материалы и исследования по археологии СССР

МНО – Московское нумизматическое общество

МНК – Международная нумизматическая конференция «Монеты и денежное обращение в монгольских государствах XIII–XV веков»

НЭ – Нумизматика и эпиграфика

ЭВ – Эпиграфика Востока

ABSTRACT

Pavel N. Petrov

The Hoard from Dev-kesken-qala and question of the beginning of coin minting in Ulus Djuchi

The subject of this article is the study of the small hoard of Khwarezmian coins dating the middle of the 13th century. Several questions regarding the placement of tamgha on the coins of Khwarezm, Qrim and Bulgar during the period 650–660 AH/ 1250–1260 AD are being discussed in this article: – The tamgha as the sign of property of its owner (for example: coins of Great Qa'ans, Berke and Mengü-Timur); – Starting time of coin minting in the Ulus Djuchi. The author studied the production of coins at the following mints: Djand, Qrim, Bulgar and Sarai. It was identified that coins of Sarai before the rule Mengü-Timur are unknown. The most difficult problem of chronological attribution of the early dirhems is the absence of the date on the coin. Due to this fact, the author used indirect data for definition of the minting time. Based on the analysis made by the author we can state the following: 1. The exact starting years of coin minting at the following mints: Djand, Khwarezm, Qrim and Bulgar are impossible to identify; 2. Indirect method of dating points that some of them operated simultaneously. Taking into the account the results of the analysis it is possible to say that the earliest mints in the Ulus Djuchi started their work in the regions with the sedentary population; not only in Bulgar but also in Middle Asia.

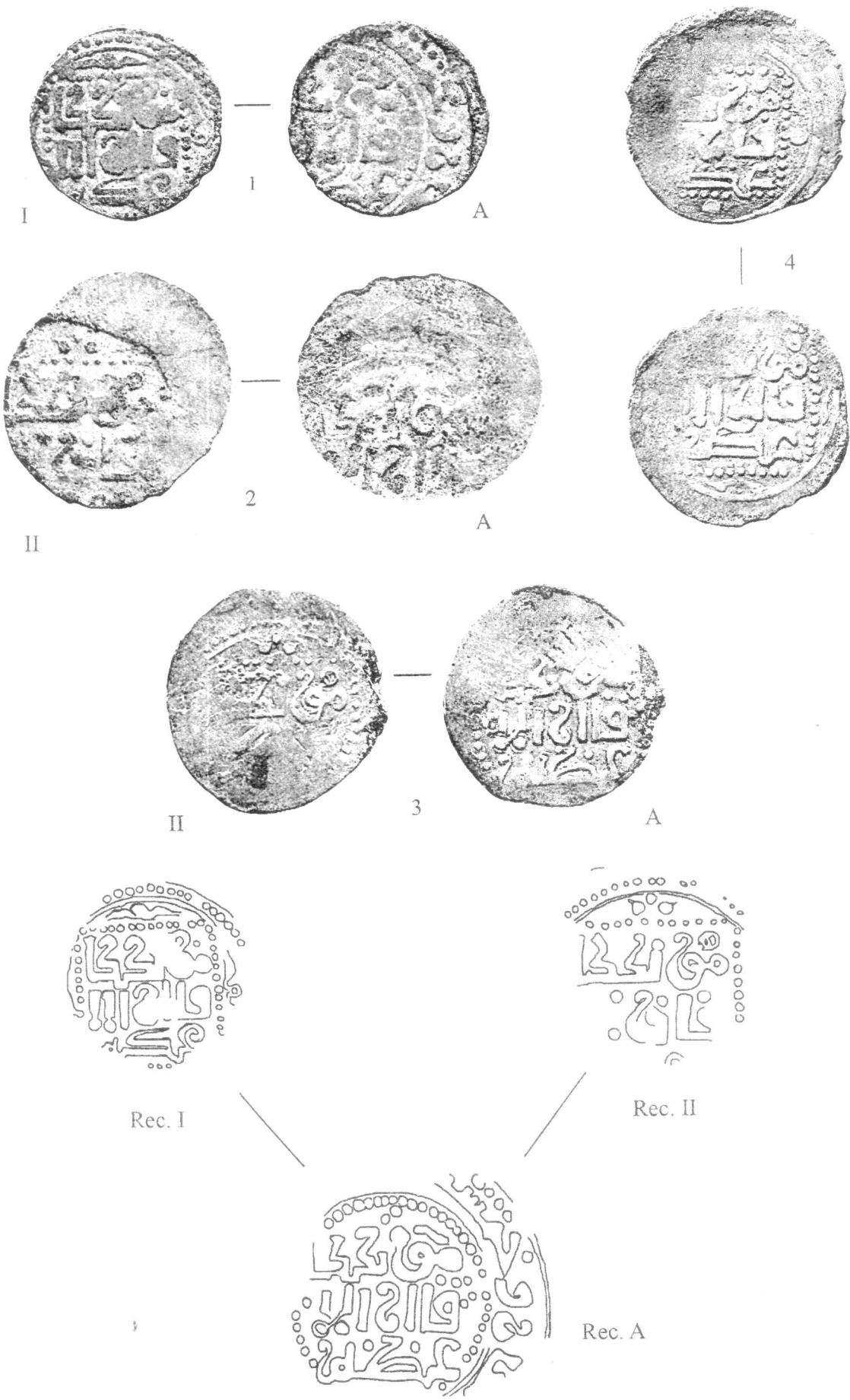

Фототаблица 1

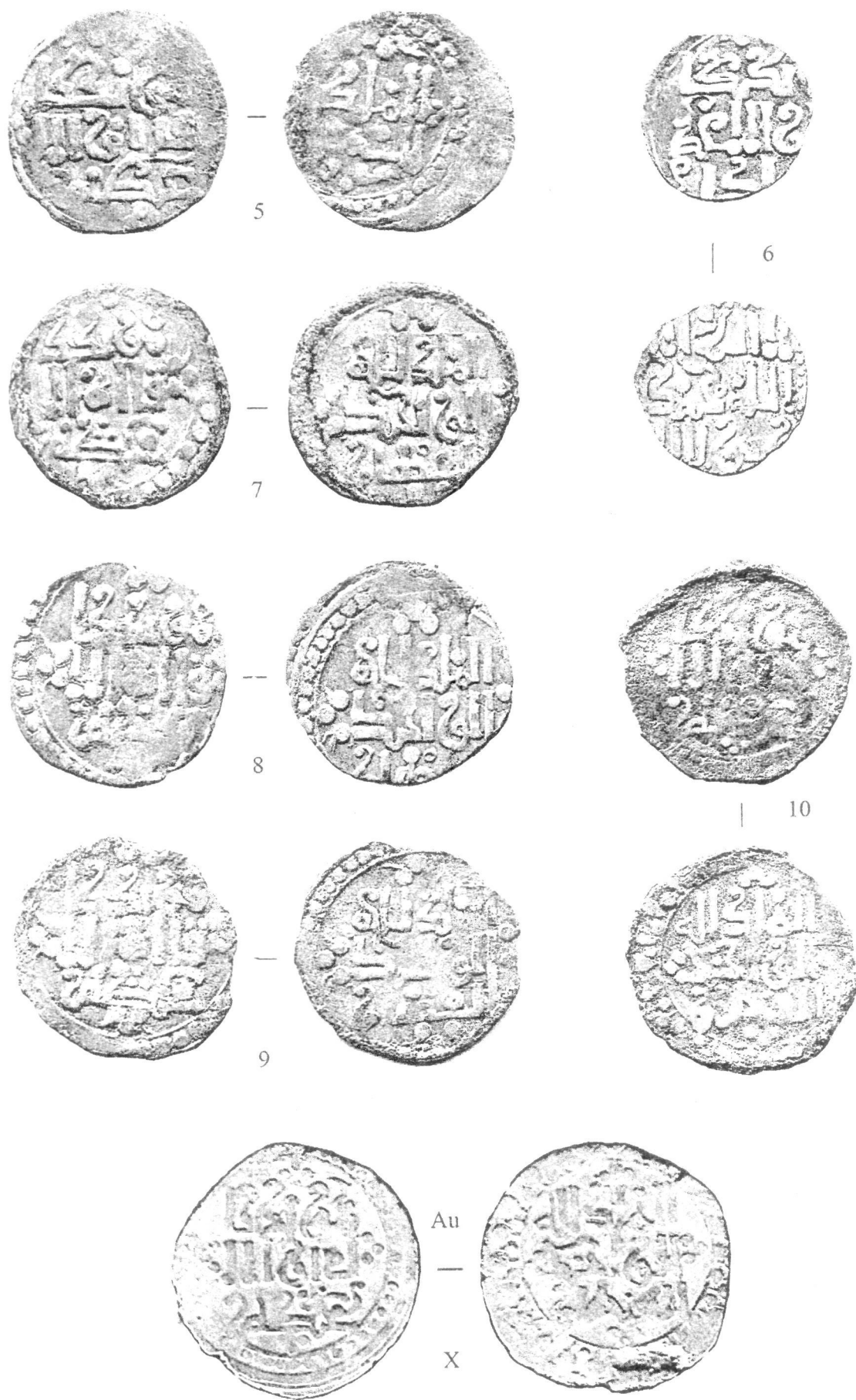

Фототаблица 2



Фототаблица 3

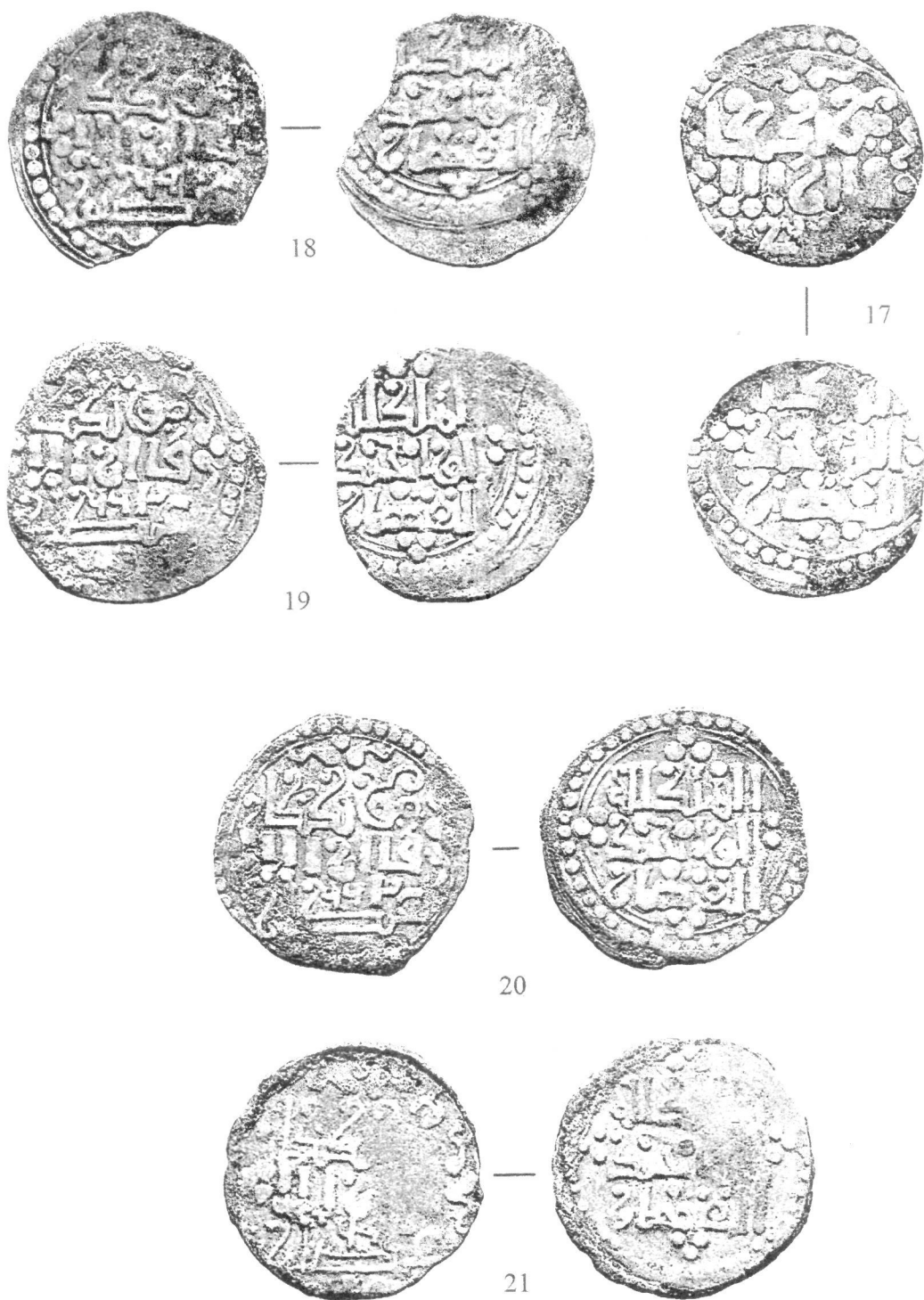

Фототаблица 4



Фототаблица 5



28



29



30



31a



32



34



33



Фототаблица 6



35



36



37



38



40



39



Фототаблица 7



Фототаблица 8

Натанзи как источник по истории Золотой Орды

Вопрос о достоверности сообщений Анонима Искандера (Натанзи) имеет глубокую историографию. Большинство исследователей безоговорочно принимали сообщения Анонима на веру, не исследуя момент путанности генеалогии и хронологии Анонима, а также причину появления других ошибок, таких как путаница с Белой и Синей Ордой и потомками золотоордынского темника Ногай, которые якобы правили на Востоке улуса.

Историография вопроса хорошо разобрана у Костюкова В.П.¹ Список ученых, доверявших сообщению Анонима о востоке Улуса Джучи впечатляет, но с 80-х годов появляются новые исследователи, ставящие под сомнение подлинность сообщений Анонима. Позиции Юдина В.П.² и Тогана З.В. были основаны на знакомстве с Чингиз-наме Утемиш-хаджи, который полностью противоположен Анониму Искандера по истории восточного Дешти-Кипчака времен смуты. Джексон поддерживал их точку зрения³. Шамильоглу Ю. писал: «Большинство ученых все еще благосклонно относятся к информации Натанзи, ограничившись простым исправлением его путаницы в наименованиях Синей и Белой орд. Однако, учитывая предыдущее обсуждение надежности Натанзи, какие могут быть оправдания для использования его в качестве «уникального» источника по истории улуса Орды без самых серьезных предосторожностей?»⁴. Гаев А.Г. писал, «Натанзи создавал художественное произведение, при этом произвольно осмысляя, komponуя и с помощью фантазии и увязывая в единую канву известные ему разрозненные исторические факты и сюжеты. Т.е. Аноним Искандера является не генеалогическим и даже не вполне историческим сочинением, а больше назидательно-публицистическим, показывающим молодому тимуридскому царевичу Искандеру в соответственно подобранных и подчас гротескно обработанных

исторических картинах, что такое хорошо и что такое плохо»⁵. Костюков В.П., указывая на многочисленные ошибки Анонима, писал о том, что аргументы защитников Анонима «имеют самое косвенное отношение к методике научного анализа». Вопрос о достоверности сведений Анонима Искандера очень важен, так как Натанзи является той основой, на которой базируются все точки зрения о происхождении Урус-хана от Орда-эджена. Можно с уверенностью сказать, что, решив вопрос с определением уровня достоверности сообщений Натанзи, можно решить вопрос о происхождении Урус-хана.

Раньше в статье «Аноним Искандера как источник по генеалогии джучидов» мы затрагивали вопрос о достоверности генеалогий и хронологии из Анонима. В той статье были сделаны следующие выводы:

«Генеалогии джучидов и чагатаидов смутных времен из Анонима полностью противоречат генеалогиям из других источников и, скорее всего, являются авторским домыслом. Примером не критического отождествления мог быть эпизод с потомками Сасы-Буки. Надо думать, Аноним из Рашид ад-дина знал о том, что восток улуса Джучи принадлежал Орда-эджену. Также Аноним имел первоисточник, где было сказано о потомках Сасы-Буки, которые действительно правили в Сыгнаке. Думается, он просто приписал Сасы-Буку и Кара-Ногаю (которого он путал с золотоордынским темником Ногаем) к потомкам Орда-эджена на основании того, что примерно (по его мнению) совпадала территория, где правили и те и другие»⁶.

В споре сторонников и противников достоверности сообщений Анонима Искандера, автор занимает промежуточную позицию: в данном произведении есть рациональное зерно, которое является отражением известий из Улуса Джучи дошедших до Анонима. В то же время стоит признать, что доля домысливания самим Натан-

¹ Костюков В.П. «Улус Джучи и синдром федерализма» // Вопросы истории и археологии Западного Казахстана. – 2007. – №1. – С. 195–204.

² Юдин В.П. «Утемиш-хаджи. Чингиз-наме». Алматы. 1992. – С. 67

³ Jackson P. «The Mongols and the West»: 1221–1410. Longman Publishing Group. 2005. P.369.

⁴ Shamiloglu U. Tribal Politics and Social organization in the Golden Horde. Columbia University. 1986. P.165–168.

⁵ Гаев А.Г. «Генеалогия и хронология Джучидов» // Достоинство Поволжья и других регионов. Выпуск 4. Том: Нижний Новгород. 2002. – С. 14.

⁶ Сабитов Ж.М. Аноним Искандера как генеалогический источник // Золотоордынская цивилизация. Сборник статей. Выпуск 1. – Казань: Институт истории им. Ш.Мажити АН РТ, 2008. – С. 121.

и различных сообщений огромна, что видно на примере генеалогических и хронологических данных. Новые составители СМИЗО писали, что источником для Натанзи и Хафиза Абру по истории Золотой Орды был некий источник на тюркском языке (сочинение), так как у обоих источников есть сведения, свидетельствующие о том, что источник их появления у обоих авторов был один⁷. Основываясь на характерных особенностях Анонима Искандера, автор хотел бы выдвинуть свою точку зрения на то, кто был источником для Натанзи и Хафиза Абру (а через него и Самарканди). Первоисточником для Натанзи являлась не рукопись на тюркском языке, а именно очевидец событий, проживший в Улусе Джучи почти всю жизнь и под конец жизни, оказавшийся в Иране. Это может многое объяснить, например наличие многих разговорных тюрко-монгольских слов, которые вообще не употреблялись в письменных источниках (куби, субе, ильчийан, кадага и др.). Видимо, этот человек либо слабо знал фарси, либо не знал его вообще, и при общении с ним Натанзи записал его сведения на бумагу, позже, когда появилась потребность внести пояснения и коррективы в записанный текст, источник информации либо уже умер, либо был вне зоны досягаемости Натанзи. Именно одноразовый контакт с источником информации и механистическая запись его воспоминаний Натанзи привели к тому, что многие моменты, непонятые Натанзи, были домыслены им же позже. Можно также предположить, что Хафиз Абру также имел контакт с этим человеком, что отразилось в некоторых сведениях у Хафиза (идентичные рассказы с Анонимом, отличающиеся в деталях). В статье мы попытаемся разделить данные, полученные Натанзи от очевидца событий и его домысливание, а также постараемся ответить на вопрос, кто был тем очевидцем, который стал источником Натанзи по истории Улуса Джучи смутного периода.

В своих построениях мы будем исходить из того, что все или большинство хронологических и генеалогических данных Натанзи являются его домыслом, этот предмет был уже исследован отдельно в статье⁸. Также мы, на основе гипотезы Гаева⁹, будем исходить из тождества таких пер-

сон, как Сасы-Бука, Эрзен, Мубарак-ходжа, Чимтай с Кара-Ногаем, Туглук-Тимуром, Мубарак-ходжой, Кутлук-ходжой соответственно.

Ниже мы приступим к разбору текста Натанзи, где будем выдвигать свои гипотезы по поводу соотношения в тексте сообщения очевидца и домысливания Натанзи.

1. Ветвь султанов Ак-Орды.

«Сасы-Бука, сын Ногая умер естественной смертью. Могила находится в Сауране». Думаю, тут Натанзи отождествил двух Ногаев, темника Ногая и хана Кара-Ногая, также очевидец событий, скорее всего, говорил о Кара-Ногае, сыне Сасы, но Натанзи перепутал местами отца и сына. Возможно, это было следствием того, что его называли Сасы-Нокай, как это записано у Шами¹⁰.

2. Рассказ о царствовании Эрзена.

«По указу Узбек-хана, он стал после отца его преемником. Большую часть медресе, ханака и мечетей, которые находятся в Отраре, Сауране, Дженте, Барчкенде, устроил он. Около 700 человек его уруга (джучиды) получили свой удел (куби) и область (субе). Могила находится в Сыкнаке». Здесь можно заметить, что мы исходим из отождествления Гаева Эрзена с Туглук-Тимуром. Эрзен, по всей видимости, был своего рода эпитетом хана, который Натанзи принял за личное имя. Токлук-Тимур таким образом отличился широким строительством, а также тем, что вернул джучидам их уделы, которых они лишились в результате реформ Узбек-хана. Также по указу Узбек-хана вполне могло быть у автора этих строк следующим выражением: «по указу узбеков», т.е. данный хан был выбран узбеками на курултае. Напомним, что после Узбек-хана курултаи не проводились, а первый вновь избранным ханом на курултае стал Кара-Ногай, который после убийства Тенгиз-Буки был возведен на ханский престол другими джучидами.

3. Мубарак-ходжа, двоюродный брат Токлук-Тимура стал известен «благодаря смуте (булкак), через шесть месяцев он распростился с подобной раю долиной Сарая, и еще два с половиной года скитался в странах киргиз и на Алтае». Т.е. тут можно предположить, что Мубарак-ходжа в отличие от своего кузена и предшественника решил поучаствовать в смуте в западной части Улуса Джучи и захватить Сарай. Это ему удалось, но только на 6 месяцев, после чего он потерял трон и вынужден был скитаться. Судя по монетам, он правил в 1368–1369 годах. Скорее всего, его противником в

⁷ История Казахстана в персидских источниках. Т.4. Алматы: Дайк-Пресс, 2006. – С. 207.

⁸ Сабитов Ж.М. Аноним Искандера как генеалогический источник // Золотоордынская цивилизация. Сборник статей. Выпуск 1. – Казань: Институт истории им. Ш.Марджани АН РТ, 2008. – С. 117–121.

⁹ Гаев А.Г. «Генеалогия и хронология Джучидов» // Древности Поволжья и других регионов. Выпуск 4. Том.3. Нижний Новгород. 2002. – С. 13.

¹⁰ История Казахстана в персидских источниках. Т.4. Алматы: Дайк-Пресс, 2006. – С. 209.

борьбе за Сарай был Азиз-шейх или Мамай. У Шами записан как Мура-ходжа, брат Туклук-Тимура, а уже Йазди как Мурад-ходжа. Видимо, Шами или его первоисточник неправильно записали имя Мубарака, опустив второй слог (получилось Мура-ходжа), а уже Йазди добавил к имени букву д и таким образом получилось имя Мурад-ходжа.

4. Чимтай.

«После него (Мубарака) Чимтай стал правителем, эмиры Кок Орды (здесь эмиры улуса Бату) письмами и посольствами звали его на свое царство, но он не захотел, а послал туда своего брата Орда-шейха с несколькими огланами». Видимо, Чимтай было прозвищем Кутлук-ходжи. Хотелось бы отметить тот факт, что чим (шым) на юге Казахстана – это трава, которая используется при строительстве дома (при укладке фундамента). Отсюда название города Чимкент (Шымкент). Таким образом, мы можем предположить, что Кутлук-ходжа, брат Кара-Ногай имел строительную специальность, связанную с использованием травы чим (шым) во времена строительства «джучидами-строителями» мавзолея для Джир-Кутлу, отца Тенгиз-Буки. И его специальность стала его прозвищем, под которым он был записан Натанзи.

Ханы улуса Бату

1. Орда-Шейх

Был послан Чимтаем (Кутлук-ходжой) с востока на запад, где стал ставленником эмиров улуса Бату в их борьбе с Хызыром, который после смерти Орда-шейха правил один год и был также убит. Но впоследствии был убит самими эмирами. Мы склонны придерживаться версии А.П. Григорьева, отождествляющего Орда-Шейха с Базарчи, потомком Тангута, чья генеалогия есть в Нусрат-наме.

2. Хызыр, согласно Натанзи, правил год.

3. «После смерти Хызыра на престол посадили Хальфая, сына Сасы-Буки. Он был убит после девяти месяцев правления».

Мы считаем, что имя Хальфай – это искаженное имя Кульпа, а указание его после Хызыра связано, прежде всего, с тем, что в вопросах хронологии Натанзи был не очень аккуратен, и правление Хальфая после Хызыра вполне могло быть результатом домысла Натанзи. Насчет генеалогии Кульпы есть несколько точек зрения, рассмотренных Р.Почекаевым, который приходит к выводу, что Кульпа «принадлежал к дому Бату, но не к той ветви, из которой происходил Узбек и его потомки»¹¹.

Вполне возможно Хальфай (Кульпа) был сыном Сарай-Буки, брата Тохты, что было отражено у Натанзи как сын Сасы-Буки (возможно, Натанзи услышал, что Хальфай сын Сарай-Буки правил в Улусе Джучи, Сарай-Бука у него трансформировался в Сасы-Буку, а Хальфая в черед правлений он вставил после «еще одного сына Сасы-Буки»).

4. Тимур-ходжа. Правил 2 года, согласно другим источникам его правление было очень коротким.

5. Мурид. Был убит своим беклярбеком Ильясом, сыном Могул-Буги. Правил три года согласно Натанзи.

6. Азиз-хан, сын Тимур-ходжи. Возможно, он действительно сын Тимур-ходжи, в крайнем случае, он представитель именно этой династии шибанидов, так как наследование власти после Мурида прошло без особых эксцессов. Правил либо три года, либо чуть больше.

7. Хаджи-хан. Скорее всего, этот Хаджи-хан – это Хаджи-Черкес.

8. Кельдибек. Упомянут гораздо выше и раньше всех предыдущих семерых ханов. При его правлении погибли из-за его интриг такие эмиры, как Нангутай, отец Хусейна Ак-Суфи, Могул-буга, отец Ильяса и др. Был убит Яглыбаем, сыном Тоглубая (согласно прочтению Григорьева), которого не стоит отождествлять со сподвижником Токтамыша Яглыбаем бахрином, первый был сыном Тоглубая, советника Бердибека из рода канглы. Кельдибек был самозванцем, так как, судя по всему, у эмиров улуса Бату просто кончились чингизиды, багтуйдов почти всех вырезал Бердибек, а остальные находились в подчинении у Тенгиз-Буки далеко на востоке, поэтому понятны просьбы эмиров к Чимпаю о том, чтобы тот взял трон на Западе, просто у эмиров не осталось под рукой чингизидов, которые смогли бы легитимизировать их власть.

Также очень интересна хронология событий в Улусе Джучи. «С начала 751 года (11 марта 1350 – 27 февраля 1351 года) до конца 765 года (10 октября 1363 – 27 сентября 1364), что составляет 12 лет, погибло 8 царей». Мы сами не считали семь царей, но если сюда добавить вышеупомянутого Кельдибека, то их будет восемь. Также интересна ошибка в 10–12 лет времени смуты, а также разница между годами смуты (765–751 не равно тем указанным годам). Скорее всего, тут была указана датировка по животному циклу, переводя который:

¹¹ Почекаев Р.Ю. «К вопросу о переходе власти в государствах Чингизидов. Золотая Орда в 1358–1362 гг.: династический кризис и феномен самозванства» // Золотоордская цивилизация. Сборник статей. Выпуск 2. – Казань: Изд. «Фэн» АН РТ, 2009. – С. 41.

тический кризис и феномен самозванства» // Золотоордская цивилизация. Сборник статей. Выпуск 2. – Казань: Изд. «Фэн» АН РТ, 2009. – С. 41.

годы по хиджре, Натанзи допустил ошибку на один цикл. Таким образом, смута была поставлена на 12 лет раньше. Отсутствие каких-либо упоминаний о Мамае говорит нам, что сам источник информации не был в гуще событий в улусе Бату, так как такую крупную политическую фигуру, как Мамай, он бы не пропустил. Таким образом, его сведения о положении в улусе Бату были получены через кого-то, а не через личное участие в этих событиях. Источник Натанзи жил в это время, скорее всего, на востоке Улуса Джучи, среди подданных Кара-Нога, Токлук-Тимура и их преемников.

В главах с начала правления Урус-хана и до главы о правлении Джалал аддин султана, сына Токтамышша, уровень авторского домысливания почти равен нулю. Это вызвано тем, что по этому периоду у Натанзи было много различного материала, кроме свидетельств очевидца. Мы хотели бы выделить те эпизоды, которые могли быть взяты из слов устного информатора Натанзи

1. Эпизод с Тимур-Меликом и Балтычаком.

У Натанзи, как и у Хафиза Аbru и Самарканди, есть эпизод с казнью Балтычака. Отличия минимальные, но они есть. У Натанзи Тимур-Мелик (Тимурбек) назван не сыном Урус-хана, а сыном Мухаммед-хана. А также у Натанзи Тимур-Мелик отец Тимур-Кутлука. Балтычак назван как отец Идигея¹². Вполне возможно, что Тимур-Мелик не был сыном Урус-хана, или там присутствовал феномен двойного отцовства. Косвенными подтверждениями этого являются Шами, который называет Тимур-Мелика как Тумукан (Нумкан) Тимур-Мелик¹³, причем по тексту летописей Тимур-Мелик не назван сыном Урус-хана, а Тумкан (Нумкан) является дедом Тимурбеку (Тимур-Малику). А в Муиззе отец Тимур-Кутлука назван как Тимур-хан, причем он графически обозначен ханом, как и многие другие ханы. Т.е. на основе вышесказанного можно предположить, что Тимур-мелик не являлся сыном Урус-хана, а является сыном Мухаммед-хана (Кутлук-Тимур), сына Нумкана. Также с этой точки зрения становится понятным отождествление Балтычака с отцом Идигея у Натанзи. Видимо проводя параллели между Тимур-ханом и его советником Балтычаком, с одной стороны, и с Тимур-Кутлуком, сыном Тимур-хана и его советником Идигея с другой стороны, он решил логически, если первый хан

отец второго хана, то и первый советник может быть отцом второго советника. Также очень интересно, почему информатор Натанзи считал этот эпизод достойным для попадания в историю. Безусловно, Балтычак у него вызывал симпатию, по всей видимости, во времена Токтамышша устный информатор Натанзи был в лагере противников Токтамышша.

2. Эпизод с Чинтеком.

У Натанзи есть два эпизода с Чинтек (Чинсек)-огланом, который претендовал на ханскую власть, но был изгнан Тимур-Кутлуком и во второй раз он также пытался овладеть Токмакским улусом¹⁴. Ю.В.Селезнев отождествляет его с Джантой (Ченте), сыном Менгу-Тимура, сына Бадакула¹⁵, а также известно, что он был участником битвы на Кондурче¹⁶. Видимо, устный информатор Натанзи находился в лагере противников Чинтека, а именно среди сторонников Тимур-Кутлука и Идегея.

3. Эпизод Шадибек-хана.

Тут Натанзи описывает величину тела Шадибека, которая сравнима с величиной тела Нангудая кунграта. Далее рассказывается о том, что Шадибек бежал в сторону Дербенда Бакинского, где укрылся у Шайх-Ибрагима Дербендского, который его не выдал Идегею. Этот эпизод, скорее всего, также был сообщением, рассказанным устным информатором Натанзи, так как тут есть такие мелочи, которые не известны по другим источникам. Более того, мы считаем, что устный информатор Натанзи попал в Иран вместе с Шадибеком в составе его свиты. Судя по всему, этот информатор родился в восточной части Улуса Джучи, где проживал во время смуты, во время войн Урус-хана с Токтамышем он участвовал на стороне противников Токтамышша. После походов Тимура, он был среди сторонников Тимур-Кутлука, после смерти которого был сторонником Шадибека. Попал в Иран он через Дербент во время эмиграции Шадибека. Позже этот устный информатор один раз встретился с Натанзи, когда был записан основной рассказ о делах в Золотой Орде. Позже Натанзи не смог больше встретиться с этим информатором, что привело к тому, что сам Натанзи начал додумывать те эпизоды, которые были ему непонятны. Например, он произвольно расставил генеалогические связи между ханами смутного времени.

¹⁴ История Казахстана в персидских источниках. Т.4. Алматы: Дайк-Пресс, 2006. – С. 262, 270.

¹⁵ Селезнев Ю.В. Элита Золотой Орды. Редактор издания И.М.Миргалеев. – Казань: Издательство «Фэн» АН РТ, 2009. – С. 214.

¹⁶ Миргалеев И.М. Войны Токтамыш-хана с Аксак Тимуром. – Казань: Институт истории АН РТ, 2003. – С. 76.

¹² История Казахстана в персидских источниках. Т.4. Алматы: Дайк-Пресс, 2006. – С. 259–263, 364.

¹³ История Казахстана в персидских источниках. Т.4. Алматы: Дайк-Пресс, 2006. – С. 209.

Резюмируя все вышесказанное, хотим отметить:

1. Источником сведений по Золотой Орде смутного периода являлось не сочинение на тюркском языке, как считали составители нового издания СМИЗО¹⁷, а человек, который, по всей видимости, вырос и провел основную часть своей жизни в восточной части Улуса Джучи. При этом он был среди сторонников Тимур-Малика, его сына Тимур-Кутлука и Шадибека, в свите которого он бежал в Дербент, а позже в Иран, где Натанзи смог взять у него сведения по Золотой Орде. Причем из-за того, что такая встреча была один раз, Натанзи не смог скрупулезно все понять, он механически записал воспоминания информатора и позже, когда у него появились вопросы по некоторым пунктам, он не смог найти на них ответы, в силу отсутствия его информатора в зоне досягаемости.

2. Уровень авторского домысливания в разных частях Анонима разный. Первым таким домысливанием стал эпизод с отождествлением двух Ногаев: золотоордынского темника Ногай с Ногаем, сыном Сасы. Информатор рассказывал Натанзи о Кара-Ногае, а Натанзи, опираясь на Рашид ад-дина, решил, что этот Ногай и есть золотоордынский темник, что сразу же механически сместило его хронологическую шкалу, смешав представителей сыгнакских тукатимуридов с ордуидами.

3. Таким образом, мы утверждаем, что хронологическая шкала и генеалогические таблицы у Натанзи, от Бердибека до Урус-хана, является плодом его собственного домысливания. В то же время надо отметить, что каждый рассказ о правлении какого-нибудь хана уникален и бесценен для истории Золотой Орды и являются записанным свидетельством степной историографии.

Список источников и литературы

Jackson P. «The Mongols and the West»: 1221–1410. Longman Publishing Group. 2005.

Shamiloglu U. Tribal Politics and Social organization in the Golden Horde. Columbia University. 1986. 286 p.

Гаев А.Г. Генеалогия и хронология Джучидов // Древности Поволжья и других регионов. Выпуск 4. Том.3. Нижний Новгород. 2002. – С. 9–55.

История Казахстана в персидских источниках. Т.4. Алматы: Дайк-Пресс, 2006. – 620 с.

Костюков В.П. Улус Джучи и синдром федерализма // Вопросы истории и археологии Западного Казахстана. – 2007. – №1. – С. 169–207.

Миргалеев И.М. Войны Токтамыш-хана с Аксак Тимуром. – Казань: Институт истории АН РТ, 2003. – 88 с.

Почекаев Р.Ю. К вопросу о переходе власти в государствах Чингизидов. Золотая Орда в 1358–1362 гг.: династический кризис и феномен самозванства // Золотоордынская цивилизация. Сборник статей. Выпуск 2. – Казань: Изд. «Фэн» АН РТ, 2009. – С. 39–49.

Сабитов Ж.М. Аноним Искендера как генеалогический источник // Золотоордынская цивилизация. Сборник статей. Выпуск 1. – Казань: Институт истории им. Ш.Марджани АН РТ, 2008. – С. 117–121.

Селезнев Ю.В. Элита Золотой Орды. Редактор издания И.М. Миргалеев. – Казань: Издательство «Фэн» АН РТ, 2009. 232 с.

Юдин В.П. «Утемиш-хаджи. Чингиз-наме». Алматы, 1992.

ABSTRACT

Zhaksilik M. Sabitov

Natanzy as a source on the history of the Golden Horde

The question of the credibility of Natanzy reports has a deep theory. Most researchers unequivocally message Natanzy have taken on faith, not confused when researching genealogy and chronology anonymous. A minority of researchers (Yudin V.P., Togan A., Z., Abuseitova M.H, Jackson P., Tulibaeva J.M.) questioned the credibility of reports about the Natanzy Ordu origin of Urus-Khan, not focusing on other contentious moments of Natanzy. Shamiloglu Ul. and Gayev A.G. give a sharp estimate Natanzy as a completely unreliable source. Based on the analysis of communications Natanzy, the author offers an explanation of the inconsistencies that arise in the comparative analysis of data Natanzy and other authors.

¹⁷ История Казахстана в персидских источниках. Т.4. Алматы: Дайк-Пресс, 2006. – С. 207.

Политика Золотой Орды в Восточной и Южной Европе в 50-х – 70-х годах XIII века

Предпосылки, ход событий и последствия монгольского вторжения в Европу, произошедшего в 1241 – 1242 годах, неоднократно рассматривались исследователями¹. В целом данный эпизод великого западного похода изучен достаточно хорошо, хотя определенная неясность присутствует в вопросе о первоначальных целях, которые были поставлены перед монгольской армией и, соответственно, в достижении конечного результата. Система отношений, сложившаяся между Золотой Ордой и странами Восточной и Южной Европы после ухода монголов обратно в Дешт-и-Кипчак, так же достаточно часто становилась объектом изучения отечественных и зарубежных авторов. Тем не менее, существует ряд неясных и дискуссионных моментов, связанных с данной проблематикой. Детальный анализ золотоордынской политики по отношению к странам Восточной и Южной Европы может не только выявить некоторые закономерности в европейской политике Золотой Орды, но и позволит под другим углом взглянуть на внутривосточную ситуацию в Улусе Джучи во второй половине XIII века.

Данный вопрос имеет обширную историографию, рассматривающую в основном отдельные моменты взаимоотношений Золотой Орды и европейских государств. Достаточно полно исследована политика Джучидов в отношении Болгарии и других государств балканского региона². Взаимоотношения с Венгрией рассмат-

ривались в основном в контексте проблемы венгерских кыпчаков³. Также в литературе определено внимание уделяется золотоордынской политике в отношении Польши⁴. Стоит отметить и ряд обобщающих работ, освещающих данный вопрос⁵.

Итак, в начале 1243 года тумены Бату покинули разоренную Европу и вернулись обратно в глубь половецких степей. На протяжении следующих шестнадцати лет внутривосточная ситуация в Эке Монгол улусе не позволяла сконцентрировать внимание каракорумской администрации на европейском направлении⁶. На тот момент Золотая Орда являлась составной частью Монгольской империи, и естественно, что вопросы политического взаимодействия с европейскими государствами находились в компетенции великого каана. Из сообщения Плано Карпини ясно, что продолжение наступления на запад планировалось в период правления Гуюка⁷. Хотя возможно, что в данном случае имел место элемент запугивания, нередко применявшийся монголами по отношению к западным дипломатам.

¹ Пауцто В.Т. Монгольский поход в глубь Европы // Татаро-монголы в Азии и в Европе. – М., 1977. – С. 210–228; Мыськов Е.П. Политическая история Золотой Орды (1236–1313 гг.). – Волгоград, 2003. – С. 29–40; Почекаев Р.Ю. Батый. Хан, который не был ханом. – М., 2006. – С. 52–58; Jackson P. The Mongols and the West: 1221–1410. – Longman Publishing Group, 2005. – P. 63–75; Костюков В.П. «Железные псы Батуидов» (Шибан и его потомки в войнах XIII в.) // Вопросы истории и археологии Западного Казахстана. – Уральск, 2008. – С. 52–54.

² Ников П. Татаробългарските отношения през Средните векове с оглед към царуването на Смилеца // ГСУ. – София, 1921. – С. 1–95; Павлов П. Татаро-монголи на българска военна служба в началото на XIV в. // Военноисторически сборник. – София, 1987. – С. 112–120; Павлов П. Татарите на Ногай, България и Византия (около 1270–1302 г.). // Българите в Северното Причерноморие. – Велико Търново, 1995. – С. 121–130; Руссеев Н.Д. Золотая Орда на Нижнем Дунае // Золотоордынская цивилизация. – Казань, 2009. – С. 90–103.

³ Голубовский П. Половцы в Венгрии (Исторический очерк). // Университетские известия. – № 12 – Киев, 1889. – С. 45–72; Малышев А.Б. Половцы в Венгрии и Золотая Орда // Дешт-и-Кипчак и Золотая Орда в становлении культуры евразийских народов. Материалы международной конференции. – М., 2004. – С. 24–30.

⁴ Swietoslawski W. Archeologiczne slady najazdow tatarskich na Europe Srodkowa w XIII w. – Lodz, 1997. – S. 17–23.

⁵ Веселовский Н.И. Хан из темников Золотой Орды Ногай и его время. – ЗРАН, 1922. – С. 23–37; Егоров В.Л. Историческая география Золотой Орды в XIII–XIV вв. – М., 1985. – С. 187–193; Вернадский Г.В. Монголы и Русь. – Тверь, М., 1997. – С. 179–188; Jackson P. The Mongols and the West: 1221–1410. – С. 119–123, 196–201.

⁶ Вопрос о событиях, произошедших в Монгольской империи с момента смерти великого каана Угедея в 1241 году и до взятия войсками Хулагу Багдада в 1259 году, выходит за рамки нашего исследования. Здесь приводятся лишь наиболее современные работы по данной тематике: Мыськов Е.П. Политическая история Золотой Орды (1236–1313 гг.). – С. 39–78; Костюков В.П. Улус Джучи и синдром федерализма // Вопросы истории и археологии Западного Казахстана. – Уральск, №1, 2007. – С. 173–187; Костюков В.П. Иранский поход Хулагу: предистория // Золотоордынская цивилизация. – Казань, 2009. – С. 69–90.

⁷ Путешествие в восточные страны Плано Карпини и Рубрика. – М., 1957. – С. 65–66.

Вопрос о формировании западных границ Улуса Джучи уже неоднократно поднимался исследователями, отмечавшими крайнюю их размытость и неопределенность. Особое внимание уделялось проблеме разграничения собственно кочевых территорий, входивших в Золотую Орду, и зависимых от нее государств, выплачивающих монголам дань⁸. В сочинении Гильома де Рубрука содержится перечень южноевропейских государств, которые на момент 1253 года являлись монгольскими данниками⁹. Венгерский король Бела IV в письме папе Иннокентию IV также упоминает о том, что Болгария подчинена монголам. В этом же послании говорится о готовящемся вторжении в Венгрию, причем опасность, судя по тексту, исходила не только со стороны Дунайской Кумании, но и со стороны Болгарии¹⁰. Судя по упомянутому выше сообщению Рубрука вассалами Монгольской империи, платившими ей дань, на Балканах в начале 50-х годов XIII века были Болгария и, возможно, Македония («малая Булгария до Склавонии»).

Резкая активизация монгольской политики в западном направлении начинается в конце 50-х годов XIII века. С 1258 года усиливается давление на Галицко-Волынское княжество, до этого момента сопротивлявшееся монголам. Князь Даниил Галицкий признает власть Золотой Орды. В 1259 году на место Куремсы, отвечавшего за взаимоотношения с Юго-Западной Русью и бывшего, по сообщению Плано Карпини, «господином всех, которые поставлены на заставе против всех народов Запада», был назначен Бурундай¹¹. По предположению В.П.Костюкова: «В свете планов захвата Европы можно предположить, что замена Курумиши, командовавшего войсками на западной границе Улуса Джучи, по меньшей мере, с 1245 года, Бурундаем была

продиктована не столько мягкостью и безынициативностью Курумиши, которого якобы «никто не боялись даже вассалы Джучидов, сколько масштабами предстоящей кампании и опытом Бурундая, хорошо знакомого с европейским театром военных действий»¹².

Зимой 1259–1260 годов Бурундай осуществил масштабный поход через Юго-Западную Русь, разорив Польшу и Литву. К монгольской войску вынуждены были примкнуть и русские князья¹³. Мысль о том, что данный поход был не просто рядовым набегом, а частью операции по подготовке к продвижению монголов в глубь Европы, уже высказывалась исследователями¹⁴.

Аргументация данной точки зрения состоит в следующем: 1 – именно с предстоящим походом в Европу связывается передача западных ордынских владений Шибанидам, наиболее активно проявившим себя во время кампании 1241–1242 годов (этот вопрос будет рассмотрен нами ниже); 2 – одновременно с нападением на Польшу и Литву были отправлены посольства в Венгрию и во Францию. От французского короля Берке требовал полной покорности, а венгерскому предлагал союз на следующих условиях: установление брачных связей между их детьми; освобождение Венгрии от уплаты дани и уважение ее границ; предоставление ей пятой части будущих трофеев в обмен на участие венгерского контингента под командованием сына короля в монгольском наступлении на Европу; в противном случае Берке грозил Беле IV новой войной: полным уничтожением его королевства; 3 – уроны, понесенный Польшей в плане человеческих жертв и разрушений, превосходил последствия нападения 1241 года¹⁵; 4 – в 1260 – 1261 Берке направил Беле IV еще одно посольство с предложением союза. Бела под влиянием папы все же отказался от этого. На Венгрию был сделан неудачный татарский набег¹⁶.

Судя по всему, в данном случае речь действительно идет о подготовительной фазе мощного наступления на Европу. Основными целями были ликвидация сопротивления со стороны князя Даниила Галицкого, нагнетание паники

⁸ Егоров В.Л. Историческая география Золотой Орды в XIII – XIV вв. – С. 32; Руссов Н.Д. Золотая Орда на Нижнем Дунае. – С. 91.

⁹ Путешествие в восточные страны... С. 89: «также и за Дунаем, в направлении к Константинополю, Валахия, земля, принадлежащая Ассану, и малая Булгария до Склавонии, все платят им дань; даже и сверх условленной дани они брали, в недавно минувшие годы, со всякого дома по одному топору и все железо, которое находили в слитке».

¹⁰ ЛИБИ. – Т. IV. – София, 1981. – С. 101–103.

¹¹ Путешествие в восточные страны... – С. 70; Ипатьевская летопись датирует приход Бурундая 1260 годом, но учитывая тот факт, что в соответствии с польскими источниками поход на Польшу начался в декабре 1259 года, наиболее вероятной датой данного замещения является середина 1259 года. ПСРЛ. – СПб., 1908. – С. 577; Щавелева Н.И. К истории второго нашествия монголо-татар на Польшу // Восточная Европа в древности и средневековье. М., 1978. – С. 307; Великая хроника о Польше, Руси и их соседях. – М., 1987. – Гл. 130.

¹² Костюков В.П. «Железные псы Батуидов» (Шибаниды – потомки в войнах XIII в.). – С. 73.

¹³ Щавелева Н.И. К истории второго нашествия монголо-татар на Польшу. – С. 307–310. По данным Густинской летописи в этом походе принимал участие Ногай, что, видимо, не соответствует действительности. Веселский Н.И. Хан из темников Золотой Орды Ногай в это время. – С. 26.

¹⁴ Малышев А.Б. Половцы в Венгрии и Золотая Орда. – С. 26; Костюков В.П. «Железные псы Батуидов»... – С. 73.

¹⁵ Костюков В.П. «Железные псы Батуидов»... – С. 72.

¹⁶ Малышев А.Б. Половцы в Венгрии и Золотая Орда. – С. 26.

ских настроений в Европе, путем разорения Польши и Литвы, а также заключение союза с Белой IV для использования Венгрии в качестве плацдарма наступления на Европу. Основные направления ударов были вполне стандартными и, по всей видимости, соответствовали монгольской военной доктрине в отношении Европы. Напомним, еще Плато Карпини в своем сообщении упоминал о планах монголов направить войска в Венгрию и Польшу, а также нанести удар по Ливонии и Пруссии¹⁷. По всей видимости, южное направление, через Болгарию и Дунай, как основное на тот момент не рассматривалось, по крайней мере, у нас нет сведений об активности Золотой Орды в этом регионе в указанный период.

Стоит отметить, что монголы обычно не завоевывали побежденной территории одним вторжением; за первым натиском следовал долгий перерыв, когда они основательно закреплялись в тылу. Лишь после этого наносился второй, решительный удар, в результате которого подчинялись ранее разоренные территории¹⁸.

Итак, в конце 50-х годов XIII века начинается планомерная подготовка продвижения монголов в глубь Европы. Основное отличие данной операции от подготовки к походу 1241 года заключалось в том, что, судя по всему, теперь инициатором являлся не великий каан, а Берке, при котором Золотая Орда стала проводить самостоятельную внешнюю политику. По предположению В.П.Костюкова, боевые действия были прекращены из-за смерти великого каана Мунке¹⁹. Смерть Мунке, судя по сообщению Рашид ад-Дина, датируется августом 1259 года, а вторжение ордынских войск под командованием Бурундая на территорию Польши произошло в ноябре того же года²⁰. Следовательно, можно, с большой долей уверенности, предположить, что смерть великого каана послужила причиной начала активной фазы операции, а не ее завершения.

Видимо, Берке решил воспользоваться смертью Мунке для укрепления собственного влияния в Европе. Но этим планам не суждено было сбыться. Борьба за каракорумский престол, развернувшаяся между Хубилаем и Ариг-Бугой, спровоцировала кризис, который впоследствии привел к распаду Монгольской империи. Фор-

мирование коалиций Берке – Ариг-Буга и Хубилай – Хулагу, а также вспыхнувший на Кавказе конфликт между Золотой Ордой и Ильханатом отвлекли внимание Джучидов от своих западных границ.

В 1262 г. сын Белы – Стефан добился мира с Берке. В том же году Бела и Стефан начали междоусобную войну. Стефан опирался на половцев, а Бела – на ливонцев и литовцев. В 1264 г. Берке вновь предложил Беле союз. Папа Урбан IV убеждал Белу отказаться от этого. Бела и на этот раз послушался понтифика. Были построены новые крепости для обороны от татар²¹.

Одним из наиболее ярких эпизодов политики Золотой Орды по отношению к Южной Европе во время правления Берке является поход монгольских войск 1265 года на Константинополь. Причины и ход конфликта неоднократно становились объектом исторических исследований, поэтому, в данном случае, целесообразно будет привести наиболее общие выводы по данному вопросу²². Сразу после начала военного противостояния Золотой Орды и Ирана складывается военно-политический союз между Улусом Джучи и мамлюкским Египтом. Их объединил общий геополитический противник – Хулагуидский Иран. Еще до начала войны с Золотой Ордой Хулагу предпринимал попытки завоевания Сирии, но вынужден был отвести войска после поражений, нанесенных ему египетскими войсками при Айн-Джалуте и Химсе. Но, тем не менее, правитель Ирана не отказался от намерений захватить восточные владения султана Бейбарса. Последнему пришлось искать союзника, способного оказать Египту поддержку в борьбе с Хулагуидами. На тот момент единственным государством, способным это сделать и имеющим для этого достаточные причины, была Золотая Орда. В 1261 году султан Бейбарс отправил дипломатическое послание Берке с предложением о союзе. Ответ был написан только 11 мая 1263 года. С момента начала войны между Золотой Ордой и Хулагуидским Ираном достаточно быстро удалось наладить дипломатические отношения между двумя государствами. Судя по данным египетских источников, основной трассой для обмена посольствами служил морской путь через Константи-

¹⁷ Путешествие в восточные страны... – С. 66.

¹⁸ Ледерер Э. Венгерско-русские отношения и татаро-монгольское нашествие // Международные связи России до XVII в. – М., 1961. – С. 183.

¹⁹ Костюков В.П. «Железные псы Батуидов»... – С. 73.

²⁰ Рашид ад-Дин. Сборник летописей. – Т. II. М.-Л., 1960. – С. 147; Swietoslawski W. Archeologiczne slady najazdow tatarskich na Europe Srodkowa w XIII w. – С. 20–21.

²¹ Малышев А.Б. Половцы в Венгрии и Золотая Орда. – С. 28.

²² Егоров В.Л. Историческая география Золотой Орды в XIII–XIV вв. – С. 194; Насонов А.Н. Монголы и Русь (история татарской политики на Руси). – М.-Л., 1940. – С. 41–44; Селазнев Ю.В. Ногай – полководец и политик Золотой Орды // Новик. – Воронеж: ЦЧКИ, 2000. Вып.3. – С. 67–68; Почечкаев Р.Ю. Цари Ордынские. Биографии ханов и правителей Золотой Орды. – СПб., 2010. – С. 30, 264.

нополь. Стоит отметить, что между императором Византии Михаилом VIII Палеологом и султаном Египта существовала письменная договоренность, оговаривающая свободный проезд дипломатических миссий из Каира в Сарай и обратно. Но Михаил VIII Палеолог нарушил договор и задержал египетских послов, направлявшихся к Берке. Бейбарс предпринял попытку решить эту проблему мирным путем и предложил императору путем переговоров избавиться западные границы Византии от постоянных набегов золотоордынских отрядов.

По мнению Е.П.Мыськова, Михаил VIII Палеолог был вынужден это сделать под давлением представителей Хулагу, которые в это время находились в Константинополе²³. Берке послал в Византию войско, которое, пройдя через Болгарию, разграбило окрестности Константинополя. Штурм города предотвратил посол египетского султана, Фарис ад-Дин Акуш ал Масуди, который, по просьбе византийского императора, убедил предводителя золотоордынского войска в том, что между Византией, Золотой Ордой и Египтом существуют союзнические отношения и что задержка египетских послов в Константинополе произошла по независящим от императора обстоятельствам. Предводитель золотоордынской армии потребовал от него письменно подтвердить эти слова. Посольство спокойно добралось до Крыма и затем двинулось на Нижнюю Волгу, к месту кочевья Берке. Вместе с ними присутствовал посол Михаила VIII Палеолога, с целью передать правителю Золотой Орды предложение о мире и согласие платить ежегодную дань. Фарис ад-Дин Акуш ал Масуди попытался обвинить в задержке посольства императора Византии, но Берке предъявил ему им же подписанный документ и отпустил в Египет, где он был сурово наказан султаном Бейбарсом, так как подозревался им в получении взятки от Михаила VIII Палеолога.

Достаточно спорным остается вопрос по поводу участия темника Ногай в данном военном предприятии. На наш взгляд, Ногай не мог в нем участвовать. Впервые неуверенность в том, что данным походом руководил либо даже участвовал в нем Ногай, была высказана А.Н.Насоновым²⁴. Основным источником по данному вопросу является сочинение Георгия Пахимера. Сведения, содержащиеся в «Истории о Михаиле и Андронике Палеологах» содержат

ряд странностей, которые заслуживают отдельного рассмотрения. Во-первых, нигде автор напрямую не называет Ногай руководителем либо участником похода на Константинополь. Во-вторых, фраза, касающаяся болгар, «так как не совсем пока подчинил его себе Ногай», говорит о том, что, по мнению Пахимера, он еще до похода проводил целенаправленную политическую линию, направленную на покорение балканских народов. Но подобное предположение противоречит сведениям других источников. Ногай вместе со своим отцом Тутаром участвовал в походе на Иран в 1256 году. У нас нет конкретной информации о дате его рождения, но, судя по косвенным данным, Ногай в то время был еще очень молодым человеком, практически мальчиком, и, естественно, не мог вести активных политических и военных действий²⁵. Все последующие годы своей жизни до похода на Византию он провел частью в Иране, а частью на Кавказе, командуя передовыми подразделениями золотоордынских войск во время войны с Хулагуидами. Судя по всему, Георгий Пахимер искусственно переносит современную ему ситуацию последних двух десятилетий XIII века, когда влияние Ногай на Балканах действительно было огромно, на более ранний период. В-третьих, действия золотоордынских войск на византийской территории, описанные автором, создают впечатление беспорядочного набега, направленного исключительно на устрашение, а не на взятие Константинополя²⁶.

Поход золотоордынских войск на Византию датируется началом 1265 года. Анализ военно-политической ситуации, сложившейся на тот момент в Золотой Орде, показывает, что возможность участия в нем Ногай практически исключена. Судя по сообщению Рашид-ад-дина, в середине 1264 года Ногай командовал джучидскими подразделениями, находящимися на границе с Ираном. Именно с ним встретился посланец Хулагу шейх Шериф Тебризи. А уже в середине 1265 года Ногай возглавляет передовой отряд, вторгшийся на территорию Хулагуидов. По данным источника, в середине июля 1265 года передовой отряд джучидских войск

²³ Мысков Е.П. Причины и ход борьбы между Хулагуидским Ираном и Золотой Ордой (1262–65) // Золотоордынское наследие. Материалы Международной научной конференции «Политическая и социально-экономическая история Золотой Орды (XIII–XV вв.)». – Казань, 2009. С. 203–204.

²⁴ Георгий Пахимер. История о Михаиле и Андронике Палеологах. – СПб., 1862. – С. 210–211; Павлов П. Тагач монголы на българска военна служба в началото на XIV – С. 123.

²³ Мысков Е.П. Политическая история Золотой Орды (1236–1313 гг.). – С. 97.

²⁴ Насонов А.Н. Монголы и Русь (история татарской политики на Руси). – С. 43.

под командованием Ногая вторгся в Хулагуидский Иран и значительно продвинулся в глубь его территории²⁷. Если учесть, что Ногай участвовал в боевых действиях с самого их начала, то можно с большой долей уверенности предположить, что сразу после завершения первого этапа войны между Золотой Ордой и Хулагуидским Ираном он был назначен командующим войсками, дислоцирующимися на Кавказе. Или, если брать во внимание сообщения египетских источников о первоначальном старшинстве Сунтая, занимал достаточно значительную должность на данном направлении.

В обстановке, сложившейся на Кавказе, в 1264 и первой половине 1265 года, а именно временного затишья, во время которого обе стороны накапливали силы и готовились к войне, решение Берке снять, по сути, с действующего фронта уже зарекомендовавшего себя волководца вместе с частью войск кажется очень маловероятным. К тому же Византия как противник, на тот момент, не представляла для Берке практически никакой угрозы. Трудно представить, что Берке бросил Ногая на абсолютно второстепенное для него направление. Логичнее предположить, что в набеге участвовали золотоордынские войска, расположенные на границе с Византией. К тому же у Ногая практически не было времени, примерно за один год он должен был с войсками преодолеть расстояние от границы с Ираном до Византии, совершить набег и вернуться к началу второго этапа войны с Хулагуидами. Таким образом, можно заключить, что информация об участии Ногая в походе 1265 года, по всей видимости, не соответствует действительности. Само предположение об участии Ногая в походе не подкрепляется ничем, кроме гипотетического утверждения о том, что земли, вошедшие в его улус в начале 70-х годов, являлись его родовым владением и, соответственно, принадлежали клану Ногая в 1265 году.

Пахимер сообщает о том, что именно болгары «призвали» монголов для участия в походе, пообещав им богатую добычу, а также, что на тот момент Болгария была еще не подчинена Золотой Орде²⁸. Вряд ли эта информация соответствует действительности. Как уже говорилось выше, причиной похода стали противоречия, сложившиеся между Золотой Ордой, Хулагуидским Ираном, мамлюкским Египтом и Византией. Данное мероприятие, безусловно,

было инициировано Берке и отвечало, прежде всего, золотоордынским интересам. Сам характер сообщения Пахимера говорит о том, что основной ударной силой служили именно монгольские войска, а болгары участвовали в качестве вспомогательных подразделений. По всей видимости, участие войск болгарского царя Константина было обусловлено именно его вассальной зависимостью от Золотой Орды.

Следующим важным эпизодом во взаимоотношениях Золотой Орды со странами Восточной и Южной Европы является появление в начале 70-х годов XIII века на западных границах Улуса Джучи Ногая. На наш взгляд, появление Ногая в Пруто-Днестровском междуречье можно датировать 1271–1272 годами. Оно было связано с заключением мира между Золотой Ордой и Хулагуидским Ираном, произошедшим в 1271 – начале 1272 годов. Возможно, отправка Ногая с Кавказа на границу с Византией была одним из условий мирного договора между Золотой Ордой и Хулагуидским Ираном. Для этого конфликта он был знаковой фигурой, к тому же имел место и личный мотив – кровная месть за отца, погибшего в Иране²⁹.

Крайне спорным остается вопрос о наследственном характере принадлежности западных территорий Золотой Орды семье Ногая. Впервые эту идею высказал М.Г.Сафаргалиев, отождествив Мауцы, согласно сообщению Плано Карпини, кочевавшего в степях близ Днепра, и деда Ногая Бувала (Мувала)³⁰. Оппонируя ему, Г.А.Федоров-Давыдов заметил, что для подобного утверждения необходимо доказать тождественность Мауцы и Мувала³¹. Мнение о том, что улус Ногая являлся его родовыми владениями разделяют В.В.Трепавлов, Е.П.Мыськов и Р.Ю.Почекаев³².

Итак, единственным доводом в пользу того, что земли улуса Ногая принадлежали его роду с момента завершения великого западного похода, является утверждение о том, что Мауцы, упомянутый Плано Карпини, и дед Ногая Бувал являются одним лицом.

²⁹ Порсин А.А. Отношения между Золотой Ордой и Хулагуидским Ираном во время правления Менгу-Тимура (1266–1282 годы) // Вопросы истории и археологии Западного Казахстана. – Уральск. 2009. – С. 143, 150–151.

³⁰ Сафаргалиев М.Г. Распад Золотой Орды // Ученые записки Мордовского государственного университета. – Вып. XI. Саранск, 1960. – С. 42.

³¹ Федоров-Давыдов Г.А. Общественный строй Золотой Орды. – М., 1973. – С. 53.

³² Трепавлов В.В. Государственный строй Монгольской империи XIII в. – М., 1993. – С. 89; Мыськов Е.П. Политическая история Золотой Орды (1236–1313 гг.). – С. 46–47; Почекаев Р.Ю. Цари Ордынские. Биографии ханов и правителей Золотой Орды. – С. 48.

СМИЗО. – СПб., 1884. – Т. 1. – С. 152–153, 380; СМИЗО. – М.-Л., 1941. – Т. 2. – С. 75–76.

²⁷ Георгий Пахимер. История о Михаиле и Андронике Пахиологах. – С. 211.

Упоминание о Мауцы есть также и в русских летописях. Под 1250 годом Ипатьевская летопись сообщает о требовании передачи Галича, поступившего к князю Даниилу от Могучея³³. По всей видимости, он действительно был начальником правого крыла Ак-Орды в период правления Бату³⁴. Но само по себе это никак не доказывает его тождественность с дедом Ногай. На наш взгляд, весьма вероятно соотношение Мауцы со вторым сыном Чагатай Муджи Яя³⁵. В период правления Батыя Улус Джучи являлся составной частью Монгольской империи, то есть являлся общей собственностью представителей «золотого рода». Поэтому вполне возможно, что самые западные владения монголов были отданы под формальный контроль не Джучиду, а представителю другого чингизидского клана, учитывая то недоверие, которое испытывали к Бату его родичи. В качестве примера создания Каракорумом системы противовесов, сдерживающей влияние Батуидов, можно привести разделение Улуса Джучи на две части при юридическом старшинстве Орду³⁶. Хотя это, безусловно, лишь предположение, нуждающееся в дальнейшей разработке. Отождествление Мауцы – Могучея с Муджи Яя, естественно, не имеет никаких принципиальных преимуществ перед версией соотношения его с дедом Ногай Бувалом кроме, пожалуй, большей близости в плане произношения. Речь идет лишь о том, что гипотеза о принадлежности западных территорий Золотой Орды клану Ногай лишена какой-либо доказательной базы.

Кроме фактической недоказуемости, у идеи о наследственной принадлежности западной части Ак-Орды семье Ногай есть еще один серьезный недостаток. Еще Г.А.Федоров-Давыдов отмечал, что в XIII веке в Золотой Орде отсутствовало как таковое представление об улусе как о четко определенной географически административной единице, принадлежащей определенному клану и передаваемой по наследству³⁷.

³³ ПСРЛ. – СПб., 1908. – С. 550.

³⁴ Мыськов Е.П. Политическая история Золотой Орды (1236–1313 гг.). – С. 47.

³⁵ Рашид ад-Дин. Сборник летописей. – Т. II. М.-Л., 1960. – С. 89.

³⁶ Костюков В.П. – 2007. Улус Джучи и синдром федерализма. – С. 174–176.

³⁷ Федоров-Давыдов Г.А. – Общественный строй Золотой Орды. – С. 53: «не было никакой устойчивости в определении границ рядовых улусов, а вместе с тем и степени самостоятельности и независимости кочевого феодала от центральной власти. Мы привели ряд свидетельств о той власти, которую имели ханы XIII в. над своими улусными вассалами. Уделы часто менялись, менялись кочевья и местопребывание эмиров со своими сотнями или тысячами.

Безусловно, существовало базовое разделение Улуса Джучи на правое и левое крылья, подвластные соответственно Батуидам и Ордуидам оформленное еще при жизни Чингизхана, либо практически сразу после его смерти³⁸. Но, в общем, изменение места пребывания отдельных улусов, связанное с изменением политической ситуации и системы субординации между Джучидами, было распространено в рамках Золотой Орды на протяжении всего XIII века.

К тому же связь между владениями Мауцы и Ногай, вытекающая из их расположения на некоем абстрактном «западе» Золотой Орды представляется нам совершенно неоправданным обобщением. Судя по сообщению Платона Карпини, владения Мауцы располагались восточнее Днепра, между владениями Куремсы и Картана³⁹. Вопрос о географической локализации улуса Ногай неоднократно поднимался исследователями, и, по общему мнению, его ядром являлись Нижнедунайская низменность, Пруто-Днестровское междуречье, с центром в районе города Исакчи, то есть наиболее западные территории Золотой Орды, граничащие с Болгарией, Венгрией и Византией⁴⁰. Действительно, судя по всему, Мауцы – Могучей был старшим по отношению к Куремсе и Картану, с точки зрения чингизидской клановой иерархии, не говорить о его владениях и о владениях Ногай как об одной и той же административной единице, вряд ли возможно.

В связи с появлением Ногай на западных границах Золотой Орды крайне интересен вопрос о возможном присутствии там владений Шибанидов. Данная проблема была подробно рассмотрена В.П.Костюковым в специальном исследовании, посвященном политической истории Шибана и его потомков в XIII веке⁴¹. На основании сведений, содержащихся в русских летописях о замене Куремсы на Бурундая, бывшего в свое время аталыком Шибана, а также данных более поздних источников, таких как сообщения Абу-л-Гази и уттемиш-хаджи, автор пришел к выводу о том, что владения Шибанидов на западных рубежах империи дейст-

Более или менее постоянными оставались только крупные основные улусы».

³⁸ Костюков В.П. Улус Джучи и синдром федерализма. С. 174; Кушкумбаев А.К. Крыльевая система в Улусе Джучи // Золотоордынское наследие. Материалы Международной научной конференции «Политическая и социально-экономическая история Золотой Орды (XIII–XV вв.)». Казань, 2009. – С. 85.

³⁹ Путешествие в восточные страны... – С. 71.

⁴⁰ Егоров В.Л. Историческая география Золотой Орды XIII–XIV вв. – С. 34; Руссев Н.Д. Золотая Орда на Нижнем Дунае. – С. 92.

⁴¹ Костюков В.П. «Железные псы Батуидов»... – С. 73–74.

тельно существовали, а также попытался связать сведения поздних источников, касающиеся данного вопроса, с основными политическими событиями, произошедшими в Монгольской империи в XIII веке.

Реконструируя рассматриваемые события, В.П.Костюков предположил, что сразу после завершения великого западного похода Шибан либо в силу принадлежности к числу «царевичей правой руки», либо как опытный и удачливый военачальник должен был получить кочевья на западной границе и готовиться к возобновлению наступления на Европу. Однако угроза занятия великоханского престола Гуюком потребовала срочного укрепления безопасности восточной границы Улуса Джучи, и Шибан, вероятно, пользовавшийся особым доверием Бату, был направлен в восточный Дешт-и Кыпчак. Возможно, кто-то из сыновей Шибана остался на западных кочевьях. Берке, став главою Улуса Джучи, оживил наступление на Европу. Мобилизация сил для европейской войны, несомненно, коснулась Шибанидов. Берке лишил Шибанидов их зауральских владений затем, чтобы ничто не мешало сыновьям героя западного похода утверждать монгольское господство в Европе, либо из-за возможного недоброжелательного к ним отношения. Неудачное для Берке развитие династического кризиса, возникшего после смерти Мунке, не только обусловило изгнание Джучидов из Ирана, но и поставило Улус Джучи во враждебные отношения с Хубилаем, Хулагу и Чагатаидами. С этого времени джучидскими границами, требующими постоянной военной готовности, становятся южная и восточная. Актуализация угрозы с востока, вероятно, стала главной причиной возвращения Менгу-Тимуром Шибанидам кочевий в Восточном Дешт-и Кыпчаке⁴². Автор уточняет, что, во-первых, определить точное место западных владений Шибанидов и период времени, в течение которого они их удерживали, вряд ли возможно, во-вторых, что существует определенное противоречие, заключающееся в том, что географическое положение областей «Улак и Корал», завоевание которых Утемиш-хаджи приписывает Шибану, в целом совпадает с теми территориями, которые были завоеваны Ногаем. По его мнению, поскольку ни у Утемиш-хаджи, ни у Абуль-Гази нет упоминаний о Ногае, можно допустить, что в «степной историологии», из которой сведения о западных владениях Шибанидов вошли в их сочинения, прои-

зошло смешение информации о разных персонажах джучидской истории⁴³.

В общем, согласившись с выводами автора, хотелось бы внести несколько уточнений. Действительно, указанные источники сообщают, что сразу после завершения великого западного похода Шибаниды получили во владения территории Улак и Корал или Корел⁴⁴. Топоним Улак обычно отождествляется с Валахией, а Корал или Корел – с Польшей, либо Украиной⁴⁵. Согласно новому прочтению И.А.Мустакимова отрывка о Шибане из Таварих-и гузида-йи Нусрат-наме Шибанидам принадлежал улус Кара Улак, ассоциирующийся с Валахией⁴⁶. Но никакого особого противоречия в том, что географически западные владения Шибанидов практически совпадают с территорией улуса Ногай, на наш взгляд, нет. Согласно сообщению Абуль-Гази, при Менгу-Тимуре, который восстановил в силе решение Бату по поводу размещения их улуса, нарушенного Берке, Шибаниды получили владения в Ак-Орде⁴⁷.

Нам также известно, что именно в эпоху правления Менгу-Тимура, а точнее в начале 70-х годов, произошел уход Ногай с Кавказа на западные границы Золотой Орды, «которые он сам завоевал и сделал своим юртом»⁴⁸. Можно предположить, что, руководствуясь решением хана, Ногай занял территорию, освобожденную Шибанидами. Ввиду этого чрезвычайно интересен тот факт, что с конца 80-х годов источники фиксируют существование на Кавказе владений

⁴³ Костюков В.П. «Железные псы Батуидов»... – С. 75, 78–79.

⁴⁴ Утемиш-хаджи. Чингиз-наме. – Алма-Ата, 1992. – С. 97: «Затем [Шайбан-хан] пошел походом на вилайет Улак и захватил его. Затем пошел походом на вилайет Корал. Корал – очень большой вилайет. Много было за него сражений. Наконец он покорил Корал и сделал его столицей. Там он скончался. И сейчас [еще] есть потомки государя [вилайета] Корал.»; Абуль-Гази-Бахадур-хан. Родословное древо тюрков. – М., Ташкент, Баку, 1996. – С. 104.

⁴⁵ Костюков В.П. «Железные псы Батуидов»... – С. 74.

⁴⁶ Мустакимов И.А. Владения Шибани Абулхайр-хана по данным Таварихи гузида Нусрат-наме // Национальная история татар. Теоретико-методологическое введение. Казань, 2009. – С. 217.

⁴⁷ Абуль-Гази-Бахадур-хан. Родословное древо тюрков. – С. 99.

⁴⁸ СМЗО. – М.-Л., 1941. – Т. 2. – С. 69; Порсин А.А. Отношения между Золотой Ордой и Хулагуидским Ираном во время правления Менгу-Тимура (1266–1282 годы). – С. 150–151; Почекаев Р.Ю. Цари Ордынские. Биографии ханов и правителей Золотой Орды. – С. 52; Р.Ю.Почекаев также датирует отправку Ногай с Кавказа в Подунавье временем правления Менгу-Тимура, хотя, по его мнению, это произошло в 1266–1267 годах, сразу же после взошествия Менгу-Тимура на престол. С этим вряд ли можно согласиться, так как первое, четкое датированное сообщение о Ногае, содержащееся в сочинении Пахимера, относится к 1273 году.

Шибанида Тамма – Токты⁴⁹. Именно он возглавлял набег 1288 года на Иран⁵⁰. Во втором предводителе похода, Буке, В.П. Костюков видел внука Шибана Джучи – Буку⁵¹. В Таварихи гузидаи Нусрат-наме также имеется сообщение о владениях Шибанидов, под названием Джулат черкес – это область на Кавказе. Его центром, очевидно, являлся город, находившийся на месте современного городища Верхний Джулат в Северной Осетии⁵². Имеющаяся источниковая база не позволяет указать точную дату или даже правление хана, когда шибанидские владения появились в данном регионе, хотя и имеется сообщение Махмуд б. Вали о том, что сын Бахадура Шибанид Джучи-Бука командовал авангардом армии Менгу-Тимура в походе против Хулагуидов⁵³. Исходя из этого, тот факт, что месторасположение владений Тама-Токты практически совпадает с территорией, подконтрольной Ногаю в 60-е годы XIII века, вряд ли является простым совпадением. Можно сделать осторожное предположение о том, что в период правления Менгу-Тимура произошло перемещение улуса Ногай с Кавказа на западные границы, на территорию бывшего улуса Шибанидов, которые в свою очередь разместились частично на востоке империи, на территории, выделенной им еще Бату, а частично на кавказской границе с Ильханатом, заняв место Ногай. В период правления Менгу-Тимура Шибаниды также лишились своих владений в Крыму, которые были переданы Тука-Тимуриду Уран-Тимуру⁵⁴. По-видимому, ликвидация западных (в обобщенном смысле) владений Шибанидов являлась в тот период на-

равленной внутривосточной линией сарайской администрации.

Итак, в начале 70-х годов XIII века Ногай появляется на западных границах Золотой Орды. По вопросу его статуса в этот период существуют разные точки зрения. По мнению ряда авторов, Ногай не признавал власти хана Менгу-Тимура, превратив свой улус, по сути, в самостоятельное владение⁵⁵. Р.Ю.Почекаев считает, что Ногай, попав в опалу с приходом к власти Менгу-Тимура, был отправлен им на западные рубежи империи, в его родовые владения, где получил возможность вести самостоятельную внешнюю политику, развернул дипломатическую переписку и стал активно вмешиваться в политику соседних государств⁵⁶.

Для того, чтобы определить закономерности взаимоотношений Золотой Орды со своими западными соседями в 70-е годы XIII века, а также ту роль, которую в них играл Ногай, требуется рассмотреть основные события, произошедшие в этом регионе в интересующий нас период. К сожалению, источниковая база по данному вопросу крайне скудна и ограничивается в основном сочинениями византийских авторов и краткими и отрывочными сообщениями, содержащимися в русских летописях.

Вопрос о возможном походе Менгу-Тимура на Константинополь в 1271 году был разобран Е.П.Мыськовым. По-видимому, стоит согласиться с общим выводом автора о том, что реальное нападение золотоордынских войск на Византию произошло в 1265 году при Берке, а сообщения ряда источников об аналогичном походе Менгу-Тимура можно отнести в разряд исторических недоразумений⁵⁷.

В 1270 году Андроник Тарханиот, племянник Михаила VIII Палеолога, поднял мятеж против византийского императора и призвал на помощь татар. Основным побудительным мотивом участия золотоордынцев в данном мероприятии, по словам автора, являлась военная нажива. Характер вторжения, судя по описанию автора, носит характер грабительского набега⁵⁸. В этом эпизоде сложно увидеть некую осознанную политическую линию Золотой Орды в отношении Византии, мы еще не раз столкнемся со сл-

⁴⁹ Рашид ад-Дин. Сборник летописей. – С. 74: «Этого Токдая называют [также] Муртад-Токлай и Тамма-Токлай; зимовья его находятся около реки Терека, у Дербенда. Уже долгое время, как он состоит во главе сторожевой рати».

⁵⁰ Там же. – С. 82: «С той поры они оставили споры до времен Аргун-хана, когда в месяце рамазане 687 г.х. [29 сентября – 28 октября 1288 г. н.э.] опять пришло от них громадное войско, их предводителями [были] Тама-Токта и Бука. Аргун-хан [уже] направлялся из зимних стойбищ, в Арране и Мугане на летовку. Когда он услышал весть об их прибытии, то вернулся обратно и в передовой рати отправил старших эмиров Тогачара и Кунджи-бала с войском. Они дали бой и убили Бурултая, [одного] из предводителей их войска и много воинов».

⁵¹ Костюков В.П. «Железные псы Батуидов»... – С. 87.

⁵² Мустакимов И.А. Владения Шибани Абулхаир-хана... – С. 217.

⁵³ Ахмедов Б.А. Государство кочевых узбеков. – М., 1965. – С. 163. По всей видимости, речь идет об обострении отношений между Золотой Ордой и Хулагуидским Ираном, произошедшем в самом конце правления Менгу-Тимура.

⁵⁴ Кляшторный С.Г., Султанов Т.И. Казахстан: летопись трех тысячелетий. – Астана, 1992. – С. 191.

⁵⁵ Греков Б.Д., Якубовский А.Ю. Золотая Орда и ее падение – М.-Л., 1950. – С. 35; Закиров С. Дипломатические отношения Золотой Орды с Египтом (XIII–XIV вв.) – М., 1966 – С. 64.

⁵⁶ Почекаев Р.Ю. Цари Ордынских. Биографии ханов правителей Золотой Орды. – С. 53–58.

⁵⁷ Мыськов Е.П. Политическая история Золотой Орды (1236–1313 гг.). – С. 107–108.

⁵⁸ Георгий Пахимер. История о Михаиле и Андронике Палеологах. – С. 297.

чаями участия монголов в военных действиях на территории данного региона исключительно с целью наживы.

В 1272–1273 годах происходит обострение отношений между византийским императором и болгарским царем Константином. Напомним, что Болгария с момента завершения похода в Европу являлась вассалом Золотой Орды и ее данником. Михаил VIII Палеолог заключил военно-политический союз с Ногаем, скрепленный браком последнего с незаконнорожденной дочерью византийского императора Ефросинией. Ногай помог своему новому родственнику войсками, что вынудило Константина пойти на уступки Византии. Между императором Византии и Ногаем был заключен мир, конкретные условия которого нам неизвестны⁵⁹.

Следующим важным эпизодом, интересным для данной тематики, является восстание Ивайло. Его причины и ход событий неоднократно становились предметом исторических исследований⁶⁰. Нас, в данном случае, интересуют, прежде всего, позиция Золотой Орды в лице Ногай по данному вопросу, а также конкретные политические шаги им предпринятые.

Итак, в 1277 году болгарский пастух Ивайло поднимает восстание, первоначальной целью которого было освобождение страны от засилья монголов. Разбив несколько золотоордынских отрядов, он вступает в прямую военную конфронтацию с царем Константином. В том же 1277 году Константин проигрывает сражение войскам Ивайло и погибает. Михаил VIII Палеолог первоначально пытавшийся заключить союз с Ивайло, впоследствии пересматривает свою позицию и начинает подготовку к оккупации Болгарии. Он выдвигает в качестве претендента на болгарский престол Иоанна, внука по матери Иоанна Асеня II. Царица Мария, жена покойного Константина, возглавившая после смерти мужа страну, перед угрозой византийского вторжения предлагает Ивайло брачный союз. После некоторых колебаний он соглашается, и в середине 1278 года берет Марию в жены. В том же году в Болгарию вторгаются византийские вой-

ска под руководством Михаила Главы. В результате компании 1278 – 1279 годов Глава занимает значительную часть Болгарии и осаждает столицу государства Тырново. В это время по стране распространяются слухи о гибели Ивайло в сражении с моголами. Воспользовавшись паникой, болгарские феодалы избавляются от царицы Марии, выслав ее к византийскому императору, и признают власть Иоанна Асеня III. До конца 1279 года Михаил Глава продолжает активные боевые действия против Ивайло, но затем отзывается в Константинополь по причине болезни. Весной 1280 года повстанцы переходят в наступление и осаждают Тырново. Подкрепления, высылаемые Михаилом VIII Палеологом, уничтожаются войсками Ивайло. Иоанн Асень III бежит в Византию, забрав с собой болгарскую казну. Болгарские феодалы возводят на престол боярина половецкого происхождения Тертера, вокруг которого консолидируется большая часть знати. Положение Ивайло сильно осложняется, он обращается за помощью к Ногаю, то же делает и Иоанн Асень III, по приказу Михаила VIII Палеолога. В 1280 году Ивайло погибает в ставке Ногай, убитый по приказу последнего.

Такова общая канва интересующих нас событий. Распространена точка зрения, в соответствии с которой Ногай достаточно активно влиял на ход восстания. Общий анализ ситуации показывает, что это не совсем так. Достоверно известно об одном столкновении войск Ивайло с монголами, в самом начале восстания⁶¹. Стоит отметить, что в этот момент Ивайло только начал приобретать сторонников, и преобладающей силой в его армии в 1277 году были слабо обученные и плохо вооруженные крестьяне. Тот факт, что он одержал победу над несколькими золотоордынскими отрядами подряд, говорит о количестве и организованности последних. По-видимому, речь идет о небольших вооруженных группах, занимавшихся в основном грабежами, засилье которых и сдетонировало волну народного возмущения.

Мнение ряда авторов о том, что Ногай во время восстания посылал войска для борьбы с Ивайло, на наш взгляд, не соответствует сведениям, содержащимся в источниках⁶². Пахимер говорит лишь о слухах возможного монгольского вторжения и о том страхе, который подобная возможность вызывала у болгарской эли-

⁵⁹ *Георгий Пахимер*. История о Михаиле и Андронике Палеологах. – С. 399; *Васил Н. Златарски*. История на българската държава през средните векове. Второ българско царство. България при Асеневици (1187–1280). – Том III. София, 1972. – С. 546–572.

⁶⁰ *Васил Н. Златарски*. История на българската държава през средните векове... – С. 545–573; *Константин Иречек*. История на българите. – София, 1978. – С. 324–326; *Карышковский П.О.* Восстание Ивайла (Крестьянская война в средневековой Болгарии в 1277–128 0 гг.) // *Византийский временник*. – Т. XIII. М., 1858. – С. 107–135; *Павлов П.* Татари на Ногай, България и Византия. – 1995. – С. 126–127.

⁶¹ *Георгий Пахимер*. История о Михаиле и Андронике Палеологах. – С. 400.

⁶² *Карышковский П.О.* Восстание Ивайла... – С. 129; *Почекаев Р.Ю.* Цари Ордынские. Биографии ханов и правителей Золотой Орды. – С. 55.

ты⁶³. Аналогична ситуация и с мнимой гибелью Ивайло в бою с золотоордынцами. Причем здесь автор сразу же поясняет, что известием о смерти Ивайло тут же воспользовались его политические противники⁶⁴. Это, вполне возможно, и объясняет появление подобной ложной информации. Опять же, если предположить, что золотоордынские войска участвовали в войне против Ивайло, достаточно странным выглядит факт его приезда к Ногаю с просьбой о помощи. Подобный поступок был возможен лишь при условии того, что Ивайло считал темника нейтральной стороной в конфликте.

Отдельного внимания заслуживает развитие ситуации в ставке Ногая, приведшее к убийству Ивайло. Судя по сообщению Георгия Пахимера, первым за помощью к Ногаю отправился Ивайло вместе со своим соратником Часимбеком. Узнав об этом, византийский император послал к Ногаю Иоанна Асеня с многочисленными подарками. Ногай принял дары от обоих претендентов на болгарский престол и долгое время держал их возле себя, обещая положительное решение вопроса то одному, то другому. Затем, на пиру он отдал приказ об убийстве Ивайло и Часимбека. Судя по сообщению Пахимера, Иоанну Асеню была сохранена жизнь лишь благодаря жене Ногая Ефросинье⁶⁵. Прежде всего, вопросы вызывает дли-

тельное промедление Ногая в выборе выгодного ему претендента на болгарский престол. По предположению П.О.Карышковского, оно было связано с тем, что золотоордынский темник просто долгое время не мог найти выход из сложившейся затруднительной ситуации⁶⁶. Вряд ли можно принять подобное объяснение, учитывая, что с момента начала восстания у Ногая было достаточно времени, чтобы определиться с выгодным ему претендентом. Можно предположить, что таким образом он оказывал давление на Михаила VIII Палеолога, вымогая очередное вознаграждение за уже принятое решение. И, скорее всего, это обстоятельство действительно имело место.

Но, на наш взгляд, существовала более весомая причина этого затянувшегося ожидания. В 1278 году хан Менгу-Тимур отправляет сарайского епископа Феогноста к императору Михаилу VIII и патриарху Константинопольскому как своего совместного посланника, с письмами и дарами для каждого из них. По предположению Г.В.Вернадского, данное посольство было вызвано желанием Менгу-Тимура, в связи с событиями в Болгарии, вернуть контроль над взаимоотношениями с византийским императором, которые до этого курировались Ногаем⁶⁷. Согласившись с выводом автора о том, что посольство было напрямую связано с восстанием Ивайло, стоит отметить, что вряд ли Ногай до этого самостоятельно выстраивал политику по отношению к Византии и Болгарии. Обращая на себя внимание нарочитое безразличие золотоордынского темника к событиям, происходившим на границах его владений. Нельзя сказать, что Ногай в принципе не интересовался Болгарией. Одни из первых его шагов после переворота 1291 года и обретения, по сути неограниченной власти в Золотой Орде ста-

⁶³ *Георгий Пахимер* История о Михаиле и Андронике Палеологах. – С. 410: «Ведь Лахана не в состоянии ни отразить, ни выдержать тохарцев, которые, по всей вероятности, устремятся на него, частью как на явного их врага, а частью и потому, что его ненавидят сами соотечественники».

⁶⁴ *Георгий Пахимер* История о Михаиле и Андронике Палеологах. – С. 412: «Вскоре разнеслась весть, что он побежден тохарцами. Услышав об этом, терновиты, давно уже волновавшиеся против Марии, нашли теперь благовременным выдать ее вместе с сыном военачальникам царя, а Асана признать своим деспотом; потому что ему издавна принадлежало право господства над болгарским народом».

⁶⁵ *Георгий Пахимер*. История о Михаиле и Андронике Палеологах. – С. 429–431: «И много в то время произвел он неистовств. Наконец, когда Асан убежал, и царскую власть захватил Тертерий, – он вздумал обратиться к Ногаю и просить его помощи. Но и царь в свою очередь не оставлял без внимания этого обстоятельства; он тоже посылает к Ногаю Асана с многочисленными дарами, и просит его не презреть наследственного болгарского князя, но помочь ему, как брату, который нуждается в помощи для защиты своих прав. Ногай, сделав благосклонный прием Лахане, который успел прийти раньше, с такою же благосклонностью принял и Асана. Но взявши от обоих дары, он чрез то очень затруднил свои отношения. Долго удерживая их иводя всюду с собою (ибо у обоих были одни и те же виды против Тертерия, хотя втайне они сильно враждовали за царство друг против друга, и далеко расходились в своих намерениях), он ничего не делал, но тратил время в пустых обещаниях то тому, то другому. А они между тем работали пред ним и поневоле слушались каждого его мановения. Наконец, учреждается пир, и хмель успел уже

сильно отуманить пирующих. Когда они опьянели и потеряли рассудок, – Ногай тотчас, как бы очнувшись от сна, припомнив, как мог тогда, взаимную их вражду (Асан в это время сидел возле него, а Лахана и его протострат Часимпакс – пониже, друг против друга), приказывает своим людям прехладнокровно, как будто дело было ничтожное, взять Лахану в том положении, в каком тот сидел. Только он успел сказать: «Этот человек враг моего отца, царя и достоин никак не жизни, а смерти», они, выдрискрутив ему руки, вонзают каждый по ножу в его горло. Он тут же падает мертвым. То же повторяется и с Часимпаксом, который смотрел на это зрелище. – Ногай отдал приказ убить его, и слуга вонзил ему кинжал в шею. В это, совершенно потерял присутствие духа и Асан. Он сильно боялся за себя, – да и испытал бы, конечно, то же самое, если бы не заступилась за него Евфросиния. Потом вскоре не отослала его. Так это было».

⁶⁶ *Карышковский П.О.* Восстание Ивайла... – С. 133.

⁶⁷ *Вернадский Г.В.* Монголы и Русь. – Тверь, М., 1997. С. 169.

именно захват Болгарии и свержение царя Тертера⁶⁸.

Ввиду этого можно объяснить фактическое бездействие Ногай лишь наличием некоего мощного сдерживающего фактора, которым, учитывая золотоордынские реалии 70-х годов XIII века, могла быть только воля хана Менгу-Тимура. Приняв подобное предположение, можно заключить, что при появлении у себя в ставке сразу двух претендентов на тырновский престол, Ногай попал в весьма затруднительную ситуацию. Какими бы ни были результаты посольства епископа Феогноста, судя по отсутствию какой-либо активности золотоордынских войск после его завершения, решения об активном вмешательстве Сарая в конфликт принято не было. Следовательно, можно допустить, что задержка с выбором между Ивайло и Иоанном Асенем была связана не с нерешительностью Ногай, а с ожиданием им решения Менгу-Тимура по данному вопросу.

Также можно заключить, что в период правления Менгу-Тимура на Балканах произошло перераспределение сфер влияния между Золотой Ордой и Византийской империей. Реакция Джучидов на борьбу за болгарский престол, а точнее полное отсутствие таковой, говорит о том, что на тот момент Болгария вышла из-под сарайской юрисдикции. Возникает ощущение, что Золотая Орда полностью отдала право решения политической судьбы владений Асенов в руки византийского императора. Имеющиеся источники не позволяют четко привязать данный факт к определенному событию, но, исходя из общего массива информации, можно сделать осторожное предположение о том, что это было связано с заключением военно-политического союза между Золотой Ордой и Византией в 1273 году.

После неудавшейся попытки нового наступления на Европу в 1259–1260 годах, как Венгрия, так и Польша надолго выпали из сферы интересов Золотой Орды. По всей видимости, это было связано с тем, что в XIII веке данные регионы интересовали Джучидов исключительно в качестве плацдарма для дальнейшего продвижения на запад. Определенным исключением можно считать поход золотоордынских войск в Польшу, предпринятый в 1280 году⁶⁹. Но он, судя по всему, носил характер набега и имел целью исключительно грабеж.

Список источников и литературы

- Абуль-Гази-Бахадур-хан*. Родословное древо тюрков. – М., Ташкент, Баку, 1996. 187 с.
- Ахмедов Б.А.* Государство кочевых узбеков. – М., 1965. 193 с.
- Веселовский Н.И.* Хан из темников Золотой Орды Ногай и его время. – СПб., 1922. 58 с.
- Вернадский Г.В.* Монголы и Русь. – Тверь, М., 1997. 480 с.
- Великая хроника о Польше, Руси и их соседях.* – М., 1987. 264 с.
- Георгий Пахимер.* История о Михаиле и Андронике Палеологах. – СПб., 1862. 296 с.
- Голубовский П.* Половцы в Венгрии (Исторический очерк) // Университетские известия. – № 12. – Киев, 1889. – С. 45–72.
- Греков Б.Д., Якубовский А.Ю.* Золотая Орда и ее падение. – М. – Л., 1950. 478.
- Гръцки извори за българската история.* – Т. X. София, 1980. 412 с.
- Егоров В.Л.* Историческая география Золотой Орды в XIII–XIV вв. – М., 1985. 245 с.
- Закиров С.* Дипломатические отношения Золотой Орды с Египтом (XIII–XIV вв.) – М., 1966. 160 с.
- Златарский В.Н.* История на българската държава през средните векове. Второ българско царство. България при Асеневци (1187–1280) – Том III. София, 1972. 575 с.
- Иречек К.* История на българите. – София, 1978. 602 с.
- Карышковский П.О.* Восстание Ивайла (Крестьянская война в средневековой Болгарии в 1277–1280 гг.) // Византийский временник. – Т. XIII. М., 1858. – С. 107–135.
- Костюков В.П.* Улус Джучи и синдром федерализма // Вопросы истории и археологии Западного Казахстана. – Уральск, №1, 2007. – С. 169–207.
- Костюков В.П.* «Железные псы Батуидов» (Шибан и его потомки в войнах XIII в.) // Вопросы истории и археологии Западного Казахстана. – Уральск, 2008. – С. 43–98.
- Костюков В.П.* Иранский поход Хулагу: предыстория // Золотоордынская цивилизация. – Казань, 2009. – С. 69–90.
- Кляшторный С.Г., Султанов Т.И.* Казахстан: летопись трех тысячелетий. – Астана, 1992. 374 с.
- Кушкумбаев А.К.* Крыльевая система в Улусе Джучи // Золотоордынское наследие. Материалы Международной научной конференции «Политическая и социально-экономическая история Золотой Орды (XIII–XV вв.)». – Казань, 2009. – С. 80–104.
- Латински извори за българската история.* – Т. IV. – София, 1981. 292 с.
- Ледерер Э.* Венгерско-русские отношения и татаро-монгольское нашествие // Международные связи России до XVII в. – М., 1961. – С. 181–203.
- Мальшев А.Б.* Половцы в Венгрии и Золотая Орда // Дешт-и-Кипчак и Золотая Орда в становлении культуры евразийских народов. Материалы международной конференции. – М., 2004. – С. 24–30.

⁶⁸ ГИБИ. – Т. X. София, 1980. – С. 185.

⁶⁹ *Swietoslawski W.* Archeologiczne slady najazdow tatarskich na Europe Srodkowa w XIII w. – С. 21.

Мыськов Е.П. Политическая история Золотой Орды (1236–1313 гг.). – Волгоград, 2003. 175 с.

Мустакимов И.А. Владения Шибани Абулхайр-хана по данным Таварихи гузида Нусрат-наме // Национальная история татар. Теоретико-методологическое введение. – Казань, 2009. – С. 210 – 219.

Насонов А.Н. Монголы и Русь (история татарской политики на Руси). – М.-Л., 1940. 177 с.

Ников П. Татаробългарските отношения през Средните векове с оглед към царуването на Смилеца // ГСУ. – София, 1921. – С. 1–95.

Павлов П. Татаро-монголи на българска военна служба в началото на XIV в. // Военноисторически сборник. – София, 1987. – С. 112–120.

Павлов П. Татарите на Ногай, България и Византия (около 1270–1302 г.). // Българите в Северното Причерноморие. – Велико Търново, 1995. – С. 121–130.

Пашуто В.Т. Монгольский поход в глубь Европы // Татаро-монголы в Азии и в Европе. – М., 1977. – С. 210–228.

Полное собрание русских летописей. – СПб., 1908. 638 с.

Порсин А.А. Причины и ход борьбы между Хулагуидским Ираном и Золотой Ордой (1262–65) // Золотоордынское наследие. Материалы Международной научной конференции «Политическая и социально-экономическая история Золотой Орды (XIII–XV вв.)». – Казань, 2009. – С. 200–210.

Порсин А.А. Отношения между Золотой Ордой и Хулагуидским Ираном во время правления Менгу-Тимура (1266–1282 годы) // Вопросы истории и археологии Западного Казахстана. – Уральск, 2009. – С. 139–156.

Почекаев Р.Ю. Батый. Хан, который не был ханом. – М., 2006. 352 с.

Почекаев Р.Ю. Цари Ордынские. Биографии ханов и правителей Золотой Орды. – СПб., 2010. 406 с.

Путешествие в восточные страны Плано Карпини и Рубрука. – М., 1957. 272.

Рашид ад-Дин. Сборник летописей. – Т. II. М.-Л., 1960. 214 с.

Русев Н.Д. Золотая Орда на Нижнем Дунае // Золотоордынская цивилизация. – Казань, 2009. – С. 90–103.

Сафаргалиев М.Г. Распад Золотой Орды // Ученые записки Мордовского госуниверситета. – Вып. XI. Саранск, 1960. 278 с.

Сборник материалов, относящихся к истории Золотой Орды. – Т. I. – СПб., 1884. 563 с.

Сборник материалов, относящихся к истории Золотой Орды. – Т. II. – М.-Л., 1941. 309 с.

Слезнев Ю.В. Ногай – полководец и политик Золотой Орды // Сборник научных работ аспирантов и студентов исторического факультета Воронежского государственного университета. Воронеж, 2000. Вып. 3. – С. 66–76.

Трепапов В.В. Государственный строй Монгольской империи XIII в. – М., 1993. 168 с.

Утемиш-хаджи. Чингиз-наме. – Алма-Ата, 1992. 224 с.

Федоров-Давыдов Г.А. Общественный строй Золотой Орды. – М., 1973. 180 с.

Щавелева Н.И. К истории второго нашествия монголо-татар на Польшу // Восточная Европа в древности и средневековье. – М., 1278. – С. 307–314.

Jackson P. The Mongols and the West: 1221–1410. – Longman Publishing Group, 2005. 414 p.

Swietoslowski W. Archeologiczne slady najazdow tatarskich na Europe Srodkowa w XIII w. – Lodz, 1997. 128 p.

Список сокращений

ГИБИ – Гръшки извори за българската история.

ЛИБИ – Латински извори за българската история.

ГСУ – Годишник Софийского университета.

ПСРЛ – Полное собрание русских летописей.

СМИЗО – Сборник материалов, относящихся к истории Золотой Орды.

ABSTRACT

Artem A. Porsin

Policy of Golden Horde in East and Southern Europe in 50–70th years of XIII century

In article the system of the relations which have developed between Golden Horde and the countries of East and Southern Europe in 50–70th years of XIII century is considered. On the basis of the data containing in various sources, the changes connected with them in localization of possession separate dzhuchids clans are analyzed as the relation between ulus Dzhuchi and the separate western states.

А.В.Паруних

К вопросу об обстоятельствах смерти хана Большой Орды Ахмата в 1481 году

Противостояние Московского Великого княжества и Большой Орды в конце 70-х гг. XV века закономерно вылилось в очередной вооруженный конфликт – т.н. «стояние на Угре» осе-

нью 1480 года. Особенности и ход «угринского стояния» детально описаны в многочисленном корпусе русских летописей и в материалах дипломатической переписки России с державами

иностранными; также существует и обширнейшая историография по данному вопросу, однако обстоятельства и дата смерти хана Большой Орды Ахмата представляются слабо изученными в специальной литературе, посему наметить пути решения данного вопроса предлагается в данной статье.

Первоначально стоит отметить тот факт, что процесс отступления хана Ахмата от Угры и последующий разгром его объединенным войском лидеров Ногайской Орды и Тюменского ханства освещены в источниках и актах дипломатической переписки, непоследовательно и фрагментарно. Наиболее подробно указанные события описываются в разных редакциях Устюжских и Вологодских летописей (1781 и 1982 гг.). Никоновская (в редакциях 1790 и 1901 гг.), Вологодско-Пермская и прочие летописи не уделяют данному событию значительного внимания, отмечая лишь факт разгрома войска Ахмата и некоторые присущие ему обстоятельства. Дополнительные сведения представляют Казанский летописец, а также «Новый летописец, составленный в царствование Михаила Федоровича». Судя по всему, на основании их данных составлен абзац, посвященный разгрому Большой Орды, в «Историческом и дипломатическом собрании дел» — компилятивном сочинении конца XVIII века, при составлении которого, видимо, использовались не дошедшие до нас документы.

Однако практически все летописцы отмечают, что в разгроме большеордынского войска и убийстве хана Ахмата участвовало объединенное войско Ногайской Орды и Тюменского ханства, вторгшееся на территории Орды сразу же после окончания «угринского стояния». В Тюменском ханстве во второй половине XV века утвердилась династия Сибирских Шибанидов и устранение Большой Орды с политической арены способствовало бы укреплению ханства на международной арене. Ногайская Орда же, по определению В.В.Трепавлова, представляла из себя в последние десятилетия XV века т.н. «составное вожжество», характеризующееся наличием значительного количества общин ногайских элей, имевших собственно военно-административное устройство, но при этом подчиняющихся мурзе¹.

Нечингизидский статус ногайских лидеров мешал полноправному вхождению в ранг, характерный для большинства тюрко-татарских государств того времени, и заставлял их искать союзников среди Чингизидов. В результате выбор пал на основателей Тюменского ханства.

Взаимоотношения ногаев и Тюмени на момент вторжения представляли собой номинальную подчиненность первых Сибирским Шибанидам². При этом Ногайская Орда де-факто обладала самостоятельностью.

Разгром и последующее убийство хана Ахмата позволили оформить устойчивые дипломатические связи Московского Великого княжества и Тюменского ханства в лице их лидера хана Ибрахима (в русских летописях и в памятниках дипломатической переписки его имя пишется как «Ибак», «Ивак» или «Иван»). Также стоит отметить тот факт, что в ряде летописей Ибрахим называется «царем шибанским»³; в других же он именуется «нагайским царем»⁴. Таким образом, упоминания летописей лишний раз подтверждают факт верховенства лидера Сибирских Шибанидов среди ногаев.

В.В.Каргалов, опираясь на данные источников, предполагает отход русских войск с Угры, начиная с 26 октября⁵. Тем не менее войска хана Ахмата не стали переходить реку: очевидно, было принято решение к отступлению (примерно 6–11 ноября), что, прежде всего, было связано с усиливающимися холодами и отсутствием войск союзников, однако, как будет указано ниже, это не единственные факторы отхода большеордынцев.

Исследователь отмечает, что на обратном пути большеордынское войско грабило близлежащие территории, но здесь их постигла неудача⁶. Отступление превратилось в бегство, с чем, по всей видимости, связан факт вторжения некоторых русских отрядов непосредственно на владения Большой Орды: «И посылает, отая царя Златыя орды его пленити слушамаго своего царя Урдоплета Городецкаго с ними же воеводу князя Василья Ноздроватого Звенигорьского, со мною силою, доколе царь стояша на Руси, а не недуще ему сего. Они же, Волгою в ладьях пришедше на Орду, и обретоша ю пусты

² Трепавлов В.В. История Ногайской Орды... — С. 114; Нестеров А.Г. Государства Шейбанидов и Тайбугидов в Западной Сибири в XIV–XVII вв.: археология и история. АКД. М., 1988. — С. 14.

³ ПСРЛ. Т.37. Устюжские и Вологодские летописи XVI — XVIII вв. Л., 1982. — С. 95; Сборник Муханова. СПб., 1866. — С. 29; Летописец, содержащий в себе Российскую историю. М., 178. — С. 159

⁴ Книга, глаголемая Летописец Федора Кирилловича Нормантского // Временник Императорского Московского общества истории и древностей Российских. Кн.5. М., 1850. — С. 4; ПСРЛ. Т.12. Летописный сборник, именуемый Патриаршей, или Никоновской летописью. СПб., 1901. — С. 202, 203; Русская летопись по Никонову списку. Часть VI. До конца 1534 года. СПб., 1790. С. 114; ПСРЛ. Т.26. Вологодско-Пермская летопись. М.-Л., 1959. С. 274.

⁵ Каргалов В.В. Конец ордынского ига. М., 1984. — С.113.

⁶ Каргалов В.В. Там же. — С.113–114.

без людей, токмо в ней женск пол и стар и млад: и тако ея поплениша, жен и детей варварских и скот весь: онех же полон взяша, онех же мечю и огну и воде предаша»⁷. На основании вышеупомянутых данных источников было выдвинуто предположение о том, что из-за вторжения русских отрядов на территорию Орды Ахмат был вынужден начать отступление⁸. При этом А.А.Горский указывает, на основании данных русских летописей, что татары в ноябре 1480 г. были «наги и босы, ободрались»⁹.

Казанский летописец, резюмируя сведения о вторжении русских во владения хана Ахмата, констатирует: «И прибегоша вестницы ко царю Ахмату, яко Русь орду его поплениша. И скоро, в том часе царь от реки Угры назад обратися бежати, никоеи же пакости нашей земли учинив, да яко же прежде речемое великого князя воинство от орды отступи»¹⁰. Примерно те же сведения фиксирует «Новый летописец»¹¹. На основании этих сведений можно предположить отход основных русских войск от Угры и практически одновременное вторжение некоторых отрядов («царя Урдоплета Городецкаго с ними же воеводу князя Василья Ноздроватого Звенигорьского, со мною силою») на большеордынские земли. Схожее мнение приводит в своем исследовании и Л.В.Черепнин¹². Таким образом, климатический фактор и отказ Казимира IV поддержать ордынцев в совокупности со внезапным ударом русских войск привели к резкому ослаблению боеспособности Ахмата.

«Историческое и дипломатическое собрание дел...» фиксирует следующие интересные факты военной операции русских войск: «Между тем великий князь, узнав, что Ахмат оставил Орду свою без всякой защиты, немедленно отрядил туда царя Курдоулата с Российскими войсками которые, не найдя себе никакого сопротивления, разграбили и опустошили татарские жилища, побили и попленили неприятельских жен и детей. Ахмат, стоящий на берегах Угры, уведен о сем несчастьи, побежал к своим на помощь, но тогда как он старался встретить обременных добычею и пленом Россиян, кото-

рые избрали себе для возвратного пути совсем другую дорогу, Нагайцы ворвались в Орду и истребили до конца все избегшее от руки прежних победителей. Они, взяв в плен Ахматовых жен, пошли далее, переправились через Волгу, встретились с Татарским войском, вступили с оным в сражение и по долговременной и кровопролитной битве, оное одолели; сам Ахмат умерщвлен был Нагайским князем Иваном, сыном царя Шибана»¹³.

Данный отрывок показывает пример координации действий двух войск с использованием отвлекающего маневра для распыления сил противника, что наводит на мысль о совместных действиях тюменско-ногайских войск Ибрахима и отрядов московского князя Ивана III. На этот же вывод могут указывать также и цитированные выше косвенные сообщения Казанского и Нового летописца, по всей видимости явившихся источниками при составлении указанного труда.

Совместной операции, возможно, предшествовали и первые дипломатические контакты Сибирских Шибанидов и Москвы, о которых, к сожалению, источники не упоминают. На возможную договоренность указывает А.Г.Нестеров, утверждающий, что «именно в это время (1480-й год) шейбанидский хан заключил союз с великим князем Московским Иваном III, направленный против большеордынского Ахмад-хана»¹⁴. С исследователем также стоит согласиться и в том, что 1481 год стал временем наибольшего могущества Сибирских Шибанидов¹⁵. Косвенным подтверждением гипотезы о мире служит другой летописный отрывок: «Как приходил царь Ахмат на Русь и стоял обе Угре и без него взял ево орду Ногайский Царь Иван и его убил»¹⁶.

Тем не менее А.А.Горский и Р.Ю.Почекаев предположили, что причиной вторжения сибирско-ногайских войск в Поволжье явились опасения возможного усиления хана Ахмата. Р.Ю.Почекаев при этом указывает, что, «узнав о неудаче Ахмада на Угре и роспуске им войск Ибак с ногайскими князьями решили использовать свой шанс»¹⁸. Однако скоротечность опера-

⁷ ПСРЛ. Т.19. История о Казанском царстве (Казанский летописец). СПб., 1903. – С. 202; Новый летописец, составленный в царствование Михаила Федоровича. М., 1853. – С. 15.

⁸ Историческое и дипломатическое собрание дел между Российскими великими князьями и бывшими в Крыму Татарскими царями, с 1462 по 1533 гг. // Записки Одесского Общества истории и древностей. Том V. Одесса, 1863. – С. 192.

⁹ Горский А.А. Москва и Орда. М., 2000. – С. 176.

¹⁰ ПСРЛ. Т.19. История о Казанском царстве. – С. 202.

¹¹ Новый летописец... – С. 15.

¹² Черепнин Л.В. Образование Русского централизованного государства в XIV–XV веках. М., 1960 – С. 881.

¹³ Историческое и дипломатическое собрание дел... – С. 192.

¹⁴ Нестеров А.Г. Формирование государственности тюркских народов Урала и Западной Сибири в XIV–XV вв. // Дешт-и Кипчак и Золотая Орда в становлении культуры евразийских народов. М., 2003. – С. 114.

¹⁵ Нестеров А.Г. Государства Шейбанидов и Тайбугидов. – С. 14.

¹⁶ Книга, глаголемая Летописец... – С. 4.

¹⁷ Горский А.А. Москва и Орда... – С.177; Почекаев Р.Ю. Цари Ордынские. Биографии ханов и правителей Золотой Орды. СПб., 2010. – С. 226–227.

¹⁸ Почекаев Р.Ю. Цари Ордынские... – С.227.

щин (между стремительным отступлением Ахмата и его убийством прошло не более 1,5 месяцев) не позволяет согласиться с выводами исследователей. Вероятнее всего, подготовка к военной операции заняла большее время: кроме того, начальный этап формирования войска проходил непосредственно в Тюмени – регионе, достаточно отдаленном от Поволжья, и сведения о военных событиях пришли бы относительно поздно.

Прежде чем проанализировать обстоятельства смерти хана Ахмата, стоит отметить особенности действий сибирско-ногайских войск поздней осенью 1480 года, для чего обратимся к данным первоисточников.

Наиболее подробно ход вторжения войск Ногайской Орды и Тюменского ханства освещает Устюжская летопись: «Тое же зимы слыша царь Ибак Шибанский, что царь Ахмат идет с Руси, а воивал землю Литовскую, полону и богатства бесчисленно, и приде царь Ибак в Нагаи, а с ним силы 1000 казаков. И взял с собою шурю свою из Нагаи Мусу мурзу да Ямгурчеи мурза, а с ними силы пять на десят тысящ казаков, и перевезеся Волгу на горную сторону, а уже осень. И поиде на переем на Ахмата царя, и перенял след его за Доном, и поиде после Ахмата по вестем»¹⁹. Судя по всему, отправной точкой похода явилась Тюмень, откуда отправился хан Ибак с незначительным отрядом: «силы пять на десят тысящ казаков» им были взяты у мурз Ногайской Орды, являвшихся номинально подданными Шибанидам и потому обязанными выступить с ним в поход. В письме крымского хана упоминается также и младший брат Ибака Мамук: «приход Царь Шибанский, а Ибак Солтан его, а Макму князь, а Обат Мурза, а Муза, а Евгурцы приход Ахматову Орду потоптали»²⁰. В.В.Трепавлов отметил, что данный отрывок представляет собой констатацию иерархических отношений между ногаями и Шибанидами. На вершине властной пирамиды отмечен Ибак, «Макму князь» (т.е. Мамук), возможно, выступает в роли беклярибека, а мангытские лидеры Аббас, Муса и Ямгурчи представляются мирзами²¹. Также стоит отметить и то, что в реальности тюменский хан располагал лишь ограниченными ресурсами, на что указывает свидетельство небольшой численности его отряда («1000 казаков»). Стоит поддержать мнение В.В.Трепавлова, считающего, что Ибрахим в действительности распола-

гал лишь людьми и ресурсами Тюменского ханства, тогда как использование ногайских войск позволяло их лидерам навязывать Шибанидам свою политическую стратегию²².

Следующая фраза летописца: «И как Ахмат разделился своими ити салтаны, на зимовище приде и ста зимовати расплошася»²³ может коррелировать со сведениями Казанского и Нового летописцев о внезапном вторжении некоторых русских ратей на территорию Большой Орды. Неспособный адекватно среагировать, Ахмат был вынужден отступать, попутно разоряя близлежащие окраины.

Следующие несколько недель после отступления стали роковыми как для армии хана, так и для него самого. Устюжская летопись констатирует: «А царь Ибак приде на него силою своею безвестно с мырзаями месяца генваря в 6 день. Приде на него на утре изноровяся, а царь Ахмат еще спит. А царь Ибак сам вскочи в белу вежу цареву Ахъматову и уби его своими руками. А силы межи собою не билися»²⁴. Бросается в глаза факт внезапности нападения ногайско-тюменского войска на лагерь хана Ахмата, не ждавшего нападения. Примечательно точное указание даты атаки («генваря в 6 день»). Точная фиксация времени нападения присутствует в письме крымского хана Менгли-Гирея королю Казимиру IV: «Генваря месяца в двадцать первый приход...»²⁵.

Разночтения среди источников присутствуют в связи с убийством непосредственно самого хана. Ряд источников отмечает, что Ахмата убил лично хан Ибрахим²⁶. Устюжская летопись (в обеих редакциях) детализирует процесс, указывая, что хан Ибак убил Ахмата «своими руками»²⁷. Другие летописцы связывают смерть хана Большой Орды с шурином Ибака мусой Ямгурчи²⁸. В этой связи интересно замечание А.А.Горского, что тюменцы и ногайцы стремились приписать убийство хана Большой Орды себе и использовать эту заслугу в последующих контактах²⁹. Однако, как показали дальнейшие

¹⁹ ПСРЛ. Т.37. Устюжские и Вологодские летописи... – С. 95; Летописец... – С. 158–159.

²⁰ Сборник Муханова... – С. 29.

²¹ Трепавлов В.В. История Ногайской Орды... – С. 115.

²² Трепавлов В.В. Тайбуга. «На Мангытском юрте третий государь» // *Tatarica*. № 1. 1997/1998. Казань, 1997. – С. 99.

²³ ПСРЛ. Т.37. Устюжские и Вологодские летописи... – С. 95.

²⁴ ПСРЛ. Т.37. Устюжские и Вологодские летописи... – С. 95.

²⁵ Сборник Муханова... – С. 29.

²⁶ ПСРЛ. Т.26. Вологодско-Пермская летопись... – С. 274; Книга, глаголемая Летописец... – С. 4.

²⁷ ПСРЛ. Т.37. Устюжские и Вологодские летописи... – С. 95; Летописец... – С. 159.

²⁸ Русская летопись... – С. 114; ПСРЛ. Т.19. История о Казанском царстве... – С. 203; ПСРЛ. Т.12. Летописный сборник... – С. 203.

²⁹ Горский А.А. Москва и Орда... – С. 177–178.

события (в частности, визит посла от Тюменского хана Чюмгура в Москву), все заслуги автоматически приписал себе Ибрахим, обойдя при этом ногайских мурз.

Внезапное вторжение войск Ибрахима в лагерь Ахмата и убийство последнего привели к захвату огромных трофеев: «И шибаны с нагаи начаша ахматову орду грабити меж Доном и Волгою, на Донцу на Малом близ Азова. И стоял царь Ивак 5 дней на Ахматове орде и поиде прочь, а ордобазар с собою поведе в Тюмень, не грабя, а добра и скота и полону литовскаго бесчисленно поимал и за Волгу перевел»³⁰. Вологодско-Пермская летопись фиксирует, что в плен была взята и дочь Ахмата³¹.

Интересен при взятии трофеев и факт упоминания «ордобазара». Д.Н.Маслюженко отметил, что «ордобазар» связан в первую очередь с упоминанием Устюжской летописи о взятии пленных: как отмечает исследователь: «с помощью увода «ордобазара» Ибрахим не только увеличивал население улуса, но и стремился вписать его в систему международной торговли»³². Д.Н.Маслюженко отождествляет «ордобазар» с кочевой ставкой, при которой могли находиться ремесленники и торговцы. На торговый аспект указывает следующее упоминание в Вологодско-Пермской летописи: «...и Орду розпустоши, и базарь разграби, и полон весь за Волгу перевезе в Ногаи»³³. Тем не менее вывод Д.Н.Маслюженко, что Ибак при помощи ордобазара стремился не только увеличить население улуса, но и вписать ханство в систему международной торговли³⁴, в источниках отражения не находит.

А.П.Григорьев указывает, что термин «ордобазар» обозначает «рынок при походной ставке хана»³⁵. А.Г.Нестеров в своем исследовании отметил тот факт, что в кочевой ставке Орду-Базар чеканились монеты³⁶, намекая при этом на финансовую подоплеку термина. Увод тюменцами «ордобазара», а также факт находок археологами Ю.П.Аргентовским и В.Я.Толмачевым в 1912 г. и позднее при обследовании джон у деревни Могилевой Шадринского уезда Пермской губернии

нескольких позднеджучидских монет с последующей атрибуцией одной из них хану Ибрахиму позволили исследователю предположить, что при ставке хана Ахмата находился и финансовый двор, который был увезен в Сибирь³⁷.

В целом, опираясь на мнение вышеуказанных исследователей, можно трактовать термин «ордобазар» достаточно широко: это и кочевая ставка хана, при которой осуществлялась торговля и развивались ремесла, находился финансовый двор, это, возможно, и обоз, а также ставка для приближенных и родственников самого хана.

Удачная операция по уничтожению опасного противника Московского великого княжества позволила Ибрахиму укрепить свое внешнеполитическое положение, о чем свидетельствует прибытие первого официального посольства из Тюменского ханства во главе с послом князем Чюмгуром летом 1481 года. Данное событие уникально, поскольку воспроизводится лишь в одном источнике: «Того же лета царь Ивак послал посла своего Чюмгура князя к великому князю Ивану Васильевичу и к сыну его великому князю Ивану Ивановичу с радостью, что супостата твоего есми убил, царя Ахмата. И князь великий посла Ивакова чествовал и дарил и отпусти ко царю с честью, а царю Иваку теш послали»³⁸. Акцентирование внимания летописца на чествовании посла хана и дарении его «тешем» свидетельствует об установлении достаточно теплых отношений между двумя государствами. Упоминание Г.Л.Файзрахмановым о существовании некоей угрозы, в связи с которой и был прислан в Москву посол от Тюменского ханства, источниками не подтверждается³⁹.

В целом стоит отметить тот факт, что обстоятельства отхода Ахмат-хана от Угры и последующего его убийства достаточно полно отражены как в русских летописях, так и в памятниках дипломатической переписки. Есть все основания полагать, что Московское Великое княжество и Тюменское ханство установили дипломатические отношения, вероятно, во время «угринского стояния». Факт дипломатических контактов могут косвенно подтвердить некоторые нарративные источники, указывающие на координацию действий двух войск. Напрямую взаимодействие московских ратей и ногайско-тюменского войска в источниках не отображается, однако вышеупомянутые свиде-

³⁰ ПСРЛ. Т.37. Устюжские и Вологодские летописи... – С.95.

³¹ ПСРЛ. Т.26. Вологодско-Пермская летопись... – С. 274.

³² Маслюженко Д.Н. Этнополитическая история лесостепного Притоболья в средние века. Курган, 2008. – С. 92.

³³ ПСРЛ. Т.26. Вологодско-Пермская летопись... – С. 274.

³⁴ Маслюженко Д.Н. Этнополитическая история... – С. 92.

³⁵ Григорьев А.П. Золотоордынские ханы 60–70-х гг. XIV в.: хронология правлений // *Историография и источниковедение стран Азии и Африки. Вып. VIII. Л., 1983.* – С. 50.

³⁶ Нестеров А.Г. Монеты Сибирских Шейбанидов // *II Берсовские чтения: материалы научной конференции. Екатеринбург, 1994.* – С. 59–60.

³⁷ Там же. – С. 57–62.

³⁸ ПСРЛ. Т.37. Устюжские и Вологодские летописи... – С.95; Летописец... – С. 159.

³⁹ Файзрахманов Г.Л. История татар Западной Сибири. Казань, 2007. – С. 123.

ния (вторжение русских ратей в тыл большеордынскому войску и практически одновременный переход через Волгу войск Тюменского ханства и Ногайской Орды) позволяют выдвигать данное предположение.

Резкий отход, а фактически бегство, хана Ахмата приводит к распылению его сил и внезапности нападения на лагерь объединенных тюменско-ногайских войск, причем летописи не фиксируют вооруженного сопротивления. Противоречивость сведений относительно убийства самого хана, по мнению А.А.Горского, сводится к тому, что Тюмень и ногаи в равной степени хотели повысить свой авторитет в глазах великого князя Ивана III, но поскольку весть об убийстве Ахмата принес вместе с посольством тюменский князь Чюмгур (при этом источники не указывают послов от ногаев), утверждение исследователя может считаться спорным. Подтверждает спорность суждения факт теплого приема тюменского посольства.

После убийства хана Ахмата Большая Орда значительно ослабла, однако пограничные земли Москвы и Крымского ханства еще в течение 22 лет подвергались набегам «Ахматовых детей». Московское Великое княжество и Тюменское ханство укрепили свои позиции в международных отношениях тюрко-татарских государств и в течение почти двух десятилетий, несмотря на некоторые коллизии, являлись равноправными партнерами.

Список источников и литературы

Горский А.А. Москва и Орда. М.: Наука, 2000. – 214 с.

Григорьев А.П. Золотоордынские ханы 60–70-х гг. XIV в.: хронология правлений // Историография и источниковедение стран Азии и Африки. Вып. VII. Л.: Наука, 1983. С. 9–54.

Историческое и дипломатическое собрание дел между Российскими великими князьями и бывшими в Крыму Татарскими царями, с 1462 по 1533 гг. // Записки Одесского общества истории и древностей. Том V. Одесса. Городская типография, 1863. – 1016 с.

Каргалов В.В. Конец ордынского ига. М.: Наука, 1984. – 157 с.

Книга, глаголемая Летописец Федора Кирилловича Нормантского // Временник Императорского Московского общества истории и древностей Российских. Кн. 5. М.: Университетская типография, 1850. – 295 с.

Летописец, содержащий в себе Российскую историю. М.: Московская типография, 1781. – 203 с.

Маслюженко Д.Н. Этнополитическая история лесостепного Притоболья в средние века. Курган: Изд-во Курганского гос. ун-та, 2008. – 168 с.

Нестеров А.Г. Государства Шейбанидов и Тайбунидов в Западной Сибири в XIV–XVII вв.: археология и история. АКД. М., 1988. – 20 с.

Нестеров А.Г. Монеты Сибирских Шейбанидов // II Берсовские чтения: материалы научной конференции. Екатеринбург, 1994. – С. 57–62.

Нестеров А.Г. Формирование государственности у тюркских народов Урала и Западной Сибири в XIV–XVI вв. // Дешт-и Кипчак и Золотая Орда в становлении культуры евразийских народов. М.: ИСАА при МГУ, 2003. С. 109–121.

Новый летописец, составленный в царствование Михаила Федоровича. М.: Университетская типография, 1853. – 302 с.

Почекаев Р.Ю. Цари Ордынские. Биографии ханов и правителей Золотой Орды. СПб.: ЕВРАЗИЯ, 2010. – 408 с.

ПСРЛ. Т. 12. Летописный сборник, именуемый Патриаршей, или Никоновской летописью. СПб.: Типография И.Н.Скореходова, 1901. – 278 с.

ПСРЛ. Т. 19. История о Казанском царстве (Казанский летописец). СПб.: Типография И.Н.Скореходова, 1903. – 316 с.

ПСРЛ. Т. 26. Вологодско-Пермская летопись. М.-Л.: Издательство Академии наук СССР. 1959. – 416 с.

ПСРЛ. Т. 37. Устюжские и Вологодские летописи XVI–XVIII вв. Л.: Наука, 1982. – 235 с.

Русская летопись по Никонову списку. Часть VI. До конца 1534 года. СПб.: Императорская Академия наук, 1790. – 294 с.

Сборник Муханова. СПб., 1866. – 797 с.

Трепавлов В.В. Тайбуга. «На Мангытском юрте третий государь» // Tatarica. № 1. 1997/1998. Казань, 1997. С. 96–107.

Трепавлов В.В. История Ногайской Орды. М.: Восточная литература РАН, 2002. – 752 с.

Файзрахманов Г.Л. История татар Западной Сибири. Казань: Татарское книжное издательство, 2007. – 431 с.

Черепнин Л.В. Образование Русского централизованного государства в XIV–XV веках. М.: Издательство соц.-эконом. литературы, 1960. – 899 с.

Список сокращений

АКД – Автореферат кандидатской диссертации
ИСАА – Институт Азии и Африки
МГУ – Московский государственный университет
ПСРЛ – Полное собрание русских летописей

ABSTRACT

Aleksey V. Parunin

To a question about the circumstances of the death of the Khan of the Great Horde Akhmad in 1481

This article is dedicated to repel opposition Grand Principality of Moscow, Tyumen and the Great Horde Khanate in the late 1480 in light of the characteristics and circumstances of the defeat of the troops and the subsequent killing of Akhmad Khan. On the basis of numerous data of the Russian chronicles examines the progress and outcome of military conflict, the collapse of the Great Horde, and the subsequent diplomatic contacts Shibaniid dynasty and Moscow in 1481.

Несколько замечаний к походу Тимура 1391 г.

Военные действия Тимура против Токтамыша в 1391 г. неоднократно привлекали внимание исследователей. Общие реконструкции похода и анализ отдельных его этапов содержатся в работах М.Шармуа¹, Й.Хаммера-Пургшталя², М.Иванина³, Г.Ховорса⁴, А.Ю.Якубовского⁵, М.А.Абдураимова⁶, М.Г.Сафаргалиева⁷, Б.Манц⁸, И.М.Миргалеева⁹. Экстраординарная обстоятельство, с какой кампания в Дашт-и Кыпчаке описана биографами Тимура, и высокая квалификация большинства изучавших ее историю специалистов, казалось бы, делают излишним новое обращение к теме, однако даже беглое ознакомление со старыми и новыми исследованиями обнаруживает, что далеко не все аспекты похода освещены с исчерпывающей полнотой и доказательностью. В частности, противоречиво или недостаточно объясненными, на мой взгляд, остаются цель и общий план похода, выбор маршрута, а также место и итоги генерального сражения. Эти вопросы и будут предметом рассмотрения в настоящей статье.

Д.Синор, указывая на специфический характер экономики Золотой Орды и скромный уровень ее «богатств», пришел к заключению, что у экспедиций Тимура на север не могло быть прагматической мотивации и потому «из всех

военных свершений так называемой монгольской эры ни одно, кажется, не было столь же бессмысленным как кампании Тимура против Токтамыша»¹⁰. С таким выводом согласиться трудно. Действительно, захват добычи не являлся главной целью вторжений Тимура в Дашт-и Кыпчак, хотя это и не означает, что материальный стимул отсутствовал совершенно. Огромное количество скота, прежде всего, лошадей, а в еще большей степени – рабов и рабынь, само по себе, было достаточно весомым вознаграждением для руководителей и рядовых участников походов¹¹, хотя, конечно, эта добыча вряд ли оправдывала все риски и трудности похода¹². Но даже если исключить узкокорыстную мотивацию, в остатке мы найдем не только иррациональное «завоевание ради завоевания».

Чтобы понять причину войн Тимура с Токтамышем, необходимо прояснить содержание связывавших их отношений. В литературе принято характеризовать Токтамыша как хана с

¹ Charmoy M. Expedition de Timour-i Lenk, ou Tamerlan contre Toqtamische Khan de Loulous de Djouchy en 793 de L'hegire on 1391 de notre ère. – S.-Pb., 1836.

² Hammer-Purgstall J. von. Geschichte der Goldenen Horde in Kiptschak, das ist: der Mongolen in Russland. – Pesth, 1840.

³ Иванин М. О военном искусстве и завоеваниях монголо-татар и среднеазиатских народов при Чингис-хане и Тимерлане. – СПб., 1875.

⁴ Howorth H.H. History of the Mongols from the 9th to the 19th Century: Part 2. The So-Called Tartars of Russia and Central Asia. Division I. – London, 1880.

⁵ Якубовский А.Ю. Тимур // Вопросы истории. №8–9. 1946; Греков Б.Д., Якубовский А.Ю. Золотая Орда и ее падение. – М. – Л., 1950.

⁶ Абдураимов М.А. Тимур и Тохтамыш. Дисс. на соискание уч. степ. канд. ист. наук. Л., 1948; Абдураимов М. Тимур ва Тохтамыш. – Тошкент, 2000.

⁷ Сафаргалиев М.Г. Распад Золотой Орды. Ученые записки Мордовского госуниверситета. – Вып. XI. – Саранск, 1960.

⁸ Manz B. The Rise and Rule of Tamerlane. – Cambridge, 1989.

⁹ Миргалеев И.М. Политическая история Золотой Орды периода правления Токтамыш-хана. – Казань, 2003; Миргалеев И.М. Войны Токтамыш-хана с Аксак Тимуром. – Казань, 2003; Миргалеев И.М. Материалы по истории войн Золотой Орды с империей Тимура. – Казань, 2007.

¹⁰ Синор Д. Монголы на Западе // Степи Европы в эпоху средневековья. Том 6. Золотоордынское время. – Донецк 2008. – С. 379.

¹¹ «Они собрались, выйдя из степи и пустыни, и, сопутствуемые победой и одолением, с множеством скота и казны пошли обратно. (Обилие добычи и скота) доходило до того, что пешие нукеры возвращались обратно с 10 и 20 головами лошадей, а одноконные – со 100 лошадьми и больше, то же, что было определено для личной (собственности Тимура), переходило за границу счета и исчисления... (Из «Книги побед» Низам-ад-дина Шами // Сборник материалов, относящихся к истории Золотой Орды. II. Извлечения из персидских сочинений, собранные В.Г.Тизенгаузеном и обработанные А.А.Ромасквичем и С.Л.Волиным. – М.-Л., 1941. – С. 118). «В этой победе досталось столько добра, что счет ему был известен только Аллаху. Добыли столько баранов, верблюдов и лошадей, что на обратном пути некоторые были просто бессильны их везти, и бросили. ...Попалось очень много гурьевских монгольских девушек: только тех, которые были государя, насчитывали более пяти тысяч. Девушки все были луноликие, а мальчики подобны солнцу». Вернувшись в Ташкент, «государь Сахибкиран, по щедрости подобный морю, открыв руку щедрости, царевичам и царевичкам вельможам города раздарил луноликих красавиц, солишь подобных рабов, баранов, лошадей и верблюдов, каждому по его чину» (Иязди Шараф ад-Дин Али. Зафар-нама Перев. со староузб., предисл., коммент., указ. и карт. А.Ахмедова. – Ташкент, 2008. – С. 150–151).

¹² По этой причине вряд ли можно принять точку зрения Б.Манц, согласно которой Тимур избрал в отношении Золотой Орды тактику систематического ограбления как наиболее рациональную с точки зрения безопасности экономической эффективности (Manz B. Op. cit. – P. 114).

сомнительным происхождением и более чем сомнительными способностями, как незадачливого вассала Тимура, окончательно сгубившего Улус Джучи самонадеянным выступлением против своего покровителя. Недавно И.М.Миргалеев сделал попытку преодолеть этот традиционный взгляд, сконцентрировавшись, преимущественно, на доказательстве прихода Токтамыша к власти уже в начале 1370-х годов и демонстрации размаха его государственной деятельности¹³. Несмотря на относительную неудачу этой «реабилитации» Токтамыша¹⁴, в целом, она верна.

Восточный Дашт-и Кыпчак для Средней Азии, учитывая политическую ситуацию 1360–1370-х годов, был тем же самым, чем для Китая дзингизидской эпохи была Монголия, и способы умерить агрессию с севера тоже были похожими. Первоочередной задачей Тимура являлось предотвращение нападений узбеков на Мавераннахр, а необходимыми средствами ее решения были поощрение усобиц в стане врага и заключение союза с одной из противоборствующих группировок. Поэтому можно допустить, что Токтамыш в борьбе с преемниками Уруса пользовался поддержкой Тимура. О действительных ее масштабах судить сложно, так как почти вся информация исходит из тимуридских источников. Но даже, если помощь Тимура, действительно, явилась существенной, это не означает, что на политическую арену Токтамыш был выдвинут исключительно усилиями Тимура; еще более ошибочно считать его марионеточным ханом, связанным обязательствами службы своему патрону¹⁵. Токтамыш в крайне неблагоприятной внутренней и внешней политической ситуации на протяжении почти трех десятков лет оставался наиболее значимой фигурой Улуса Джучи, и этот факт более чем убедительно свидетельствует его незаурядный властный потенциал, реализовавшийся независимо от дружелюбия или враждебности Тимура.

Даже в шибанидской историографии, наполненной едкими выпадами против Тукати-

муридов, Токтамыш изображается деятельным и справедливым правителем, обладателем очевидного для всех «царственного фарра»¹⁶. Вполне вероятно, что в период борьбы за власть в Восточном Дашт-и Кыпчаке в глазах части узбеков именно Токтамыш был легитимным претендентом на ханскую власть, а Урус, который, по словам Махмуда б. Вали, «так застрашал все узбекские племена, что все смутьяны притихли»¹⁷, узурпатором. Как известно, дедом Токтамыша был Кутлук-ходжа¹⁸, и, по всей видимости, это тот самый Кутлук-ходжа, который, согласно Шами, Йазди и автору «Родословия тюрков», правил в Восточном Дашт-и Кыпчаке после Мубарак-ходжи¹⁹. Ханский статус деда Токтамыша позволяет интерпретировать известие о казни отца Токтамыша Урусом как эпизод междоусобной борьбы Тукати-муридов за власть в восточном крыле Улуса Джучи²⁰. Наследник Кутлук-ходжи, Туй-ходжа, очевидно, придерживался политики своего отца,

¹⁶ «Так как по милости божьей замечен был в особе Тохтамыш-оглана царственный фарр, то нукеры [Урус-] хана и другие люди невольно склонялись к этому названному оглану» (Утемиш-хаджи. Чингиз-наме. Факсимиле, перевод, транскрипция, текстологические примечания, исследование В.П.Юдина. – Алма-Ата, 1992. – С. 113–114).

¹⁷ Цит. по: Алексеев А.К. Политическая история Тукай-Тимуридов: По материалам персидского исторического сочинения Бахр ал-асрар. – СПб., 2006. – С. 62.

¹⁸ Из «Книги побед» Низам-ад-дина Шами. – С. 106; Из «Книги побед» Шереф-ад-дина Йезди // Сборник материалов, относящихся к истории Золотой Орды. II. Извлечения из персидских сочинений, собранные В.Г.Тизенгаузеном и обработанные А.А.Ромаскевичем и С.Л.Волиным. – М.-Л., 1941. – С. 146; Из «Родословия тюрков» // Сборник материалов, относящихся к истории Золотой Орды. II. Извлечения из персидских сочинений, собранные В.Г.Тизенгаузеном и обработанные А.А.Ромаскевичем и С.Л.Волиным. – М.-Л., 1941. – С. 207.

¹⁹ Тухтамиш б. Туй-хаджа б. Кутлук-ходжа б. Куйунчак б. Сарича б. Урунг-баш б. Тука-Тимур (Му'изз ал-ансаб (Прославляющее генеалогии). Введ., пер. с перс. яз., примеч., подг. факсимиле к изд. Ш.Х.Вохидова. История Казахстана в персидских источниках. Т. III. – Алматы, 2006. – С. 44); Токтамыш-хан б. Той-Ходжа б. Туглу-Ходжа б. Кончак б. Сарыджа б. Уз-Гимур б. Тука-Тимур (Таварих-и гузида-йи нусрат-наме // Материалы по истории казахских ханств XV–XVIII веков. (Извлечения из персидских и тюркских сочинений). – Алма-Ата, 1969. – С. 39). Йазди рассказывает о воцарении Токтамыша так: «Благодаря Сахибкирану победа сопутствовала Токтамышу, он победил Темур Малика и сел на царский трон Дашти Кыпчака, на место отцов [выделено мной – В.К.]» (Йазди Шараф ад-Дин Али. Зафар-наме. – С. 87–88).

²⁰ Как рассказывает Натанзи, когда Урус-хан отправился на завоевание правого крыла Улуса Джучи «...Туй-ходжа-оглан, который был правителем Мангышлака, не явился (в поход) и был казнен» (Из «Анонима Искендера» // Сборник материалов, относящихся к истории Золотой Орды. II. Извлечения из персидских сочинений, собранные В.Г.Тизенгаузеном и обработанные А.А.Ромаскевичем и С.Л.Волиным. – М.-Л., 1941. – С. 131).

¹³ Миргалеев И.М. Политическая история Золотой Орды периода правления Токтамыш-хана. – Казань, 2003.

¹⁴ Слабость нумизматических аргументов, задействованных в работе И.М.Миргалеева для доказательства непричастности Тимура к воцарению Токтамыша, убедительно продемонстрировал Е.Ю.Гончаров (Гончаров Е.Ю. Очерк монетного дела в улусе Джучи на рубеже 770-х – 780-х гг. н.э. Нумизматический комментарий к книге И.М.Миргалеева «Политическая история Золотой Орды периода правления Токтамыш-хана» // Труды международных нумизматических конференций. Монеты и денежное обращение в монгольских государствах XIII–XIV вв. Болгар 2005, Волгоград 2006. – М., 2008).

¹⁵ См., напр.: Buell P.D. Historical Dictionary of the Mongol World Empire. – Lanham and Oxford, 2003. – P. 77.

признававшего верховенство сарайских ханов. Его соперник Урус предлагал иной курс, даже более амбициозный, чем курс предшественника Кутлук-ходжи, Мубарак-ходжи, который пытался добиться независимости от Сарая и демонстрировал ее выпуском монет в Сыгнаке. По всей видимости, когда победившему Туй-ходжу Урусу удалось распространить свою власть на Сарай, у Токтамыша не осталось другого пути к спасению, кроме как уйти под защиту Тимура.

Тимур в своей деятельности, разворачивавшейся в период кризиса, переживаемого всеми монгольскими улусами, несомненно, руководствовался идеей создания мировой державы²¹. На долгом пути к суверенной власти он активно использовал ресурсы военной и политической доктрины Чингиз-хана и статуса Чингизидов, по-прежнему остававшегося экстраординарным в пределах монголосферы. Можно предположить, что возведение в ханы праправнука Угэдэя хотя бы отчасти служило знаком возвращения к завещанному Чингиз-ханом порядку и залогом восстановления былого единства и могущества империи²². В этом плане поддержка преследуемого узурпатором джучидского оглана давала Тимуру имиджевые выгоды не менее существенные, чем непосредственно практические.

Тимуридская историография много преуспела в унижении Токтамыша, причем несомостоятельность, трусливая дерзость и хищность джучидского хана на ее страницах неизменно соседствуют с поразительной мягкостью, с какой Тимур сносил злодеяния своего протезе. Конечно, учитывая, что Токтамыш в счете поколений приходился Суйургатмышу вну-

ком²³, а Тимур был зятем Суйургатмыша, у Тимура были формальные основания для проявления родительских чувств, вместе с тем, трудно найти еще хотя бы один пример, когда бы «железный хромец» перед лицом откровенной агрессивности столь долго оставался кротким и терпеливым. Готовность Тимура извинить Токтамыша и переложить ответственность за периодически возникавшие конфликты на дурных советчиков, как представляется, означает лишь одно – отношения с Токтамышем для него имели особую ценность, намного превосходящую ущерб, причиняемый военными акциями золотоордынцев. Весьма вероятно, что между Тимуром и Токтамышем в ту пору, когда Токтамыш боролся за власть в Восточном Дашт-и Кыпчаке, был заключен союз, предусматривающий раздел объектов военной экспансии и согласованные действия по восстановлению и расширению монгольского господства²⁴. Для Тимура это был, по существу, единственный способ не только обезопасить Мавэраннырх от атак северного соседа, но и использовать его мощь для достижения своих амбициозных целей. Разумеется, в тимуридских сочинениях какие-либо подтверждения предположению о стратегическом характере соглашения, связывавшего Тимура и Токтамыша, искать тщетно. Но, по меньшей мере, один факт такого рода есть в арабских источниках – я имею в виду уникальные известия ал-Аскалани о посольствах Токтамыша и Тимура в Египет, свидетельствующие об их попытках позиционировать себя на внешнеполитической арене как союзников²⁵.

Не известно, какими были предварительные договоренности между Тимуром и Токтамышем относительно территорий к югу от Кавказа, но

²¹ Разного рода предсказаниями и пророчествами достижения Тимуром мирового господства наполнена так называемая «Автобиография» Тимура (Автобиография Тамерлана // Тамерлан. Эпоха. Личность. Деяния. – М., 1992. – С. 49, 53, 55, 56); о том, что Тимур уже в детстве был уверен в своей великой будущности, пишет Йазди (Йазди Шараф ад-Дин Али. Зафар-наме. – С.14), самому Тимуру его биографы приписывали недвусмысленные имперские декларации: «земля должна иметь одного господина, как небо – единого Бога» (Темир Хромой // Тамерлан. – М., 2003. – С. 131), «все пространство населенной части мира не стоит того, чтобы иметь двух царей» (цит. по: Бартольд В.В. Улугбек и его время / Сочинения. Т. II, часть 2. – М., 1964. – С. 59).

²² Любопытно, что Абу-л-Гази считает Суйургатмыша потомком Хайду – внука Угэдэя, безуспешно соперничавшего с Толуидами (прежде всего – с Хубилаем) и долго державшим под своей властью чагатайские владения: «Эмир Тимур возвел в ханы Сююргатмыш-хана, сына Данишмендча-хана, сына Кайду, сына Тайшия, сына Огдай-хана, сына Чингиз-ханов» (Родословное дерево тюрков. Сочинение Абу-л-Гази, Хивинского хана. Русс. пер. и предисл. Г.С.Саблукова, прим. Н.Ф.Катанова. ИОАИЭ, Т. XXI, вып. 5–6, – Казань, 1906. – С. 134).

²³ Суйургатмыш б. Данишманда б. Хундун б. Турджан б. Малик б. Угэдэй; Тухтамиш б. Туй-хаджа б. Кутлук-хаджа б. Куйунчак б. Сарича б. Урунг-баш б. Тука-Тимур б. Джучи (Му'изз ал-ансаб. – С. 44, 60).

²⁴ Идея возрождения имперской мощи и прекращения усобиц ради успеха новых завоеваний никогда не утрачивала популярности среди монгольских лидеров, что подтверждается формальным признанием главенства Хубилая и его наследников большинством улусных владетелей в периодических коллективных декларациями о преодолении раскола.

²⁵ «В сафаре 787 г. (= 14 марта – 11 апр. 1385) прибыли в Египет) послы Токтамышхана и с ними подарки, посланные Тимурленком, управителем государства (Дештского... В шаабане 795 (= 12 июня – 10 июля 1393 г.) прибыли послы Тимурленка к (Эльмелику) Эззахыру с изъявлением дружбы и с письмом от имени Токтамышхана, султана Дештского» (Из летописи Ибнхаджара Эласкалани // Бензенгаузен В.Г. Сборник материалов, относящихся к истории Золотой Орды. Извлечения из сочинений арабских. Т. I. СПб., 1884. – С. 452–453).

какими бы они ни были, внешняя политика Улуса Джучи после выхода из кризиса неизбежно должна была вернуться к этой болезненной проблеме, более столетия назад уже расколовшей казавшийся незыблемым союз между Джучидами и Толуидами²⁶. И в этот раз, как некогда Берке и Хулагу, Токтамыш и Тимур не собирались идти на уступки, более того, Токтамыш продемонстрировал решимость защищать свои права на Северный Иран нападениями на Мавераннахр.

Поздней осенью 1387 г. золотоордынское войско под предводительством Бек-Йарук-оглана и Илыгмыш-оглана вторглось во владения Тимура и разграбило область Отрара и местности вблизи Самарканда и Бухары. Спешно возвратившийся из Шираза Тимур заставил золотоордынцев отступить. Илыгмыш-оглан ушел в Хорезм, а Бек-Йарук-оглан – в Дашт-и Кыпчак. Чтобы предотвратить использование Хорезма в качестве плацдарма для новых нападений, весной 1388 г. Тимур напал на Илыгмыш-оглана и Сулеймана Суфи, сравнял с землей Ургенч и переселил его население в Самарканд.

В конце 1388 г. золотоордынцы вновь атаковали Мавераннахр, на этот раз войском начальствовал сам Токтамыш. В это время Тимуру уже служили джучидские огланы Кунче и Тимур-Кутлуг, принявшие активное участие в военных действиях, продолжавшихся до начала весны 1389 г. Тимур заставил Токтамышя уйти за Сары-су и собирался продолжить преследование, но признал более целесообразным разгромить прежде моголов, ибо, как напоминали ему беки, Хизр-Ходжа-оглан был «большим врагом». Однако подготовка к походу против Токтамышя началась немедленно: в то время как основные силы Тимура действовали в Моголистане, оставленный в Туркестане Той-Бугашейх, «согласно приказу государя Сахибкирана, занялся в тех пределах земледелием»²⁷. Любопытно, как это мероприятие, свидетельствующее об основательности подготовки к походу в Дашт-и Кыпчак, отразилось в очерке деяний Тимура, составленном русским летописцем: «...поиде к Великой Орде и сеяше просо за шесть месяц, еже бы прокормити толикое множество воинства его по тех пустынех до предних стран мира»²⁸.

Личное участие Токтамышя в нападениях на Мавераннахр и угроза новых вторжений не оставляли Тимуру выбора: без военного разгрома Токтамышя безопасность Мавераннахра, а уж тем более – использование Улуса Джучи как политического сателлита не могли быть достигнуты. Уничтожение военных сил Улуса Джучи и наказание Токтамышя следует считать первоочередной целью Тимура²⁹. Какими были планы Тимура после достижения этой цели, сказать трудно. Йазди мимоходом сообщает, что, победив Токтамышя, «государь Сахибкиран с властью и счастьем сел на престол Джучи», но это, по всей видимости, всего лишь образное выражение, по многим причинам такого рода воцарение, если оно и имело место, было не более чем роскошным перформансом. С другой стороны, не видно, чтобы у Тимура была подходящая кандидатура, способная заменить Токтамышя. Служившим ему уже несколько лет Кунче и Тимур-Кутлугу Тимур после бегства Токтамышя поручил собрать свои улусы и вернуться к нему на служение³⁰, но огланы сочли благоразумным остаться в родных степях, причем оба намеревались завладеть тем самым тронем, на который якобы уже воссел Тимур. Точно так же не пожелал покинуть родные степи и стать слугой Тимура и эмир Идигей. Таким образом, можно считать, что политического завершения поход 1391 г. не получил, и Тимуру пришлось удовлетвориться тем, что Улус Джучи хотя бы на некоторое время перестал быть опасным для создаваемой им империи.

Присутствие в окружении Тимура нескольких представителей джучидской элиты, на мой взгляд, снимает всякие вопросы относительно того, насколько Тимур был осведомлен о внутриполитическом положении Улуса Джучи и его военных ресурсах, о ближайших планах Токтамышя, его местопребывании и т.д. Перебежчики, несомненно, являлись надежными экспер-

²⁶ Костюков В.П. Иранский поход Хулагу: предыстория // Проблемы истории, филологии, культуры. №1 (23). Москва-Магнитогорск-Новосибирск, 2009.

²⁷ Йазди Шараф ал-Дин Али. Зафар-наме. – С. 135.

²⁸ Летописный сборник, именуемый Патриаршею или Никоновскою летописью. ПСРЛ. Т.ХІ. – М., 2000. – С. 152

²⁹ Цель похода с полной ясностью отражена на так называемой Карсакпайской надписи – памятном знаке, оставленном Тимуром в Улуг-таге: «В лето 793, в год свиньи в срединный весенний месяц султан Турана – Тимур-бек шел с 200 000 войском, имени своего ради по кровь Тохтамыш-хана...» (Пономарев А., 1945. – С. 223–224).

³⁰ В трактовке Г.В.Вернадского, «Тимур не пытался преследовать Тохтамышя за Волгой, по-видимому, больше не считая его опасным. Однако он согласился позволить двум значительным вождям из улуса Джучи, которые были с ним против Тохтамышя – князю Тимур-Кутлугу (внуку Урус-хана) и эмиру Едигею – покинуть его и отправиться в Кипчак, вероятно, рассчитывая на их противодействие Тохтамышю в случае его попытки возвратиться» (Вернадский, 1997. – С. 279). Такое предположение источники не поддерживают.

тами также при выборе времени начала похода и его маршрута³¹. Учитывая уровень постановки внешней разведки в крупных государствах того времени, можно не сомневаться в том, что и Токтамыш должен был хорошо знать о приготовлениях Тимура. Масштабы готовившегося похода³², очевидно, устрасили Токтамыша, что и послужило причиной отправления посольства, прибывшего к Тимуру, когда его войско уже достигло Отрара. Впрочем, сам Тимур был не вполне уверен в успехе кампании, и, похоже, был готов удовольствоваться обещаниями Токтамыша впредь не допускать «непристойных дел». Свидетельством тому является его требование прислать для обсуждения условий примирения Али-бека – одного из тех эмиров Токтамыша, которые, видимо, являлись приверженцами идеи возрождения единой империи³³. Однако на курултае, устроенном для решения вопроса о дальнейших действиях, было решено поход продолжить.

Маршрут и время похода были полностью подчинены поставленной цели. При благоприятном его развитии Тимур мог надеяться на максимально скрытный выход своей армии к летним кочевьям Токтамыша, которые должны были располагаться либо в среднем течении Итиля, либо, если Токтамыш готовил новое нападение на Мавераннахр, на северной периферии Восточного Дашт-и Кыпчака, близ среднего или верхнего течения Яика. Замысел состоял в том, чтобы у Токтамыша осталось как можно меньше времени на сбор войска. В случае удачи Тимур, как минимум, обеспечивал себе численное преимущество. В виду указанных задач время начала похода и его маршрут можно считать оптимальными.

³¹ Йазди прямо пишет, что они «при центре, где находилось победоносное знамя, состояли в качестве вожатых (кылауз)» (Из «Книги побед» Шереф-ад-дина Йезди. – С. 159).

³² Весной 1390 г. в Акяре Тимур созвал специальный курултай, на котором от даруг областей и беков тюменов и тысяч потребовал «скрупулезно и подробно перечислить, сколько человек относится к каждому беку и сколько человек он подготовит в день для войска». Эти мероприятия должны были обеспечить увеличение численности войска «пуше прежнего» (Йазди Шараф ад-Дин Али. Зафар-наме. – С. 138).

³³ Костюков В.П. Шибаниды и Тукатимуриды во второй половине XIV в. // Вопросы истории и археологии Западного Казахстана. Вып. 11. – Уралск, 2009.

В середине марта³⁴ войско Тимура достигло Сары-Су³⁵. Обычно в это время те насельники Восточного Дашт-и Кыпчака, что зимовали близ Сырдарьи, начинали откочевывать на север – вслед за подрастающей травой³⁶. Весна 1391 г. была поздней³⁷, однако, когда спустя две недели после форсирования Сары-су Тимур поднялся на вершину в местности Улуг-таг³⁸, «вся равнина сплошь зеленела». Огромная армия Тимура

³⁴ Согласно Йазди в переводе А.Ахмедова, войско подошло к Сары-су «в четверг, в начале раби второго», т.е. 14 марта. В «Сборнике материалов по истории Золотой Орды» в повествованиях Шами и Йазди дана другая дата прихода к Сары-су – «в четверг 1 числа джумади I», т.е. 6 апреля. Между тем, дата курултая в Кара-Самане, после которого войско продолжило движение в Дашт-и Кыпчак, и в «Сборнике материалов по истории Золотой Орды» и в издании А.Ахмедова, указана одинаковая – «среда 16 раби первого», т.е. 21 февраля. Учитывая, что расстояние от Отрара до Сары-су превышает 400 км, продолжительность перехода почти в полтора месяца (от 21 февраля до 6 апреля) представляется чрезмерно большой. В «Сборнике материалов по истории Золотой Орды», в датах похода 1391 г. встречаются и другие ошибки. Так, по хронологии «Сборника материалов по истории Золотой Орды», на преодоление расстояния примерно в 300 км от Сары-су до того места в Улуг-таге, где был установлен памятный знак (50 км к западу от Джезказгана) войску Тимура понадобилось 3 недели (скорость около 13 км в день). Двигаясь далее, через месяц (29 мая) оно достигло реки Яик, хотя расстояние от места установки памятного знака до Яика даже по прямой составляет 750 км, реально же войско на дистанции от Улуг-тага до Яика преодолело не менее 1000 км (скорость около 35 км в день). Указанные несообразности обязывают во всех случаях отдавать предпочтение хронологии похода по Йазди в переводе А.Ахмедова.

³⁵ В тексте – Сары(к)-узен (Из «Книги побед» Низам-ад-дина Шами. – С. 113; Из «Книги побед» Шереф-ад-дина Йезди. – С. 160). В большинстве исследований Сары-узен правильно определяется как Сары-су, лишь А.Ахмедов идентифицировал этот гидроним с речкой, «вливающейся в оз. Сарыкколь в Тургайской области Казахстана» (Йазди Шараф ад-Дин Али. Зафар-наме. – Прим. 592, 641), что находится в очевидном противоречии с хронологией похода.

³⁶ В это же время, как свидетельствуют источники XVIII–XIX вв., из Средней Азии на север отправлялись первые купеческие караваны. В начале июня они прибывали в пункт назначения на Оренбургской или Уйской линии (Таиров А.Д. Торговые коммуникации в западной части Урало-Иртышского междуречья. Препринт. – Челябинск, 1995. – С. 6).

³⁷ Войско форсировало Сары-су в пору весеннего разлива. Дальнейшее движение тоже должно было происходить в условиях половодья, поэтому проводники вели войско по возвышенным местам, что, в частности, свидетельствует о локализации памятного знака – в 50 км к западу от современного Джезказгана.

³⁸ «21 (того же) месяца (= 26 IV) войска прибыли в Кичик-даг, выступили оттуда и через две ночи, в пятницу достигли Улуг-дага» (Из «Книги побед» Низам-ад-дина Шами. – С. 113). «В среду двадцать первого числа [того же] месяца (28.03.1391) достигли одной горы, называемой Кичик Таг. Там остановились на один день, а утром пустились в путь и достигли горы Улуг Таг» (Йазди Шараф ад-Дин Али. Зафар-наме. – С. 141).

значительную долю которой составляли пешие части³⁹, сопровождаемая обозами с провиантом, фуражом и военной амуницией и, возможно, стадами мелкого рогатого скота⁴⁰, неспешно двигалась на север со скоростью, примерно равной скорости весенних перекочевков населения Дашт-и Кыпчака⁴¹.

На всем пути вплоть до Тобола войско Тимура не встретило никаких следов противника⁴². Это является еще одним свидетельством, что для улусных начальников Восточного Дашт-и Кыпчака подготовка большого карательного похода секретом не являлась, и они не рисковали зимовать вблизи границ державы Тимура. В свою очередь, Тимур знал, где находится Токтамыш, и до поры до времени не особенно беспокоился об организации разведки, боевого охранения и пр. Правда, бегство двух нукеров Идигея при переправе через Сары-су означало, что Токтамыш предупрежден об

опасности и получает время для сбора войск, тем не менее у Тимура оставалась возможность большую часть пути двигаться в режиме кочевания.

Маршрут движения на участке от Улуг-тага до Яика с достаточной достоверностью не восстанавливается. По рассказу Шами, «выступив оттуда и охотясь, они достигли местности Иланчук и остановились (там). Перейдя через реку Иланчук, через 8 дней они прибыли в местность Анакаркуюн»⁴³. В соответствующем отрывке из рассказа Йазди единственное отличие заключается в том, что местность Анакаркуюн названа Атакарагуй (Анакарагуй, Атакабригой). Поскольку провиант был уже на исходе, в этом урочище была устроена большая облава, а после ее окончания Тимур сделал смотр войску. День, в который проводилась загонная охота, указан у Йазди: «в субботу 1 джумади II (= 6 V 1391)»⁴⁴ или «в понедельник в начале месяца джумады второй (03.05.1391)»⁴⁵. После смотра, продолжавшегося два дня, «в пятницу 7 джумади II (= 12 V 1391)» войско вкось тронулось в путь и, преодолев Тобол, «в понедельник 24 джумади II (= 29 V 1391)» пришло к Яику⁴⁶.

М.Иванин предположил, что Тимур после форсирования реки Иланчук (совр. Улы-Жыланшык), «направился на уроч. Анакарагуй, вероятно, где ныне приказ Аман-Карагайский, потому что здесь по реке Абуге находятся превосходные пастбища». После этого, по мнению М.Иванина, Тимур двинулся в юго-западном направлении, перешел Тобол и, «направляясь несколько южнее крепости Орска», прошел вдоль Яика, чтобы перейти его «ниже Ильинской крепости, с тем чтобы миновать Губерлинские горы»⁴⁷. Такого рода маршрут представляется маловероятным. Трудно объяснить, как от р. Улы-Жыланшык путь в 400 км по прямой войско, занятое, в основном поисками пищи, могло пройти за 8 дней, и, вообще, для чего Тимуру понадобилось уходить так далеко на север, в район озера Кушмурун, а затем фактически возвращаться назад; столь же трудно допустить, что он мог пройти расстояние, по прямой равное почти 600 км, от урочища Анакарагуй до предполагаемого места переправы через Яик за 17 дней, при том, что марш совершался уже с разведками и в боевом строю.

³⁹ «Собираясь в поход в Дешт-и-Кипчак, Тимур отправил тавачиев собирать войска, взяв с них (с тавачиев) обязательство (мучилка) не обращать внимания ни на кого и по-прежнему и новому числу (сан) выставить войско: из вилайетов и племен (ахшам), конных и пеших, тюрок и таджиков, с провизией и запасами на один год» (Из «Места восхода двух счастливых звезд и места слияния двух морей» Абд-ар-раззак Самарканди // Сборник материалов, относящихся к истории Золотой Орды. II. Извлечения из персидских сочинений, собранные В.Г.Тизенгаузеном и обработанные А.А.Ромаскевичем и С.Л.Волиным. – М.-Л., 1941. – С. 191). «Обилие добычи и скота» доходило до того, что пешие нукеры возвращались обратно с 10 и 20 головами лошадей, а однокопные – со 100 лошадьми и больше» (Из «Книги побед» Низам-ад-дина Шами. – С. 118). О составе среднеазиатского войска можно судить по рассказу Рузбихана о походе Шейбани-хана на казахов в 1509 г. В частности, он указывает, что войско Кучум-султана было равным десяти тысячам боевых всадников и более двадцати тысячам пехотинцев, а войско Суюндж-Хваджа-султана (дядя Шейбани-хана) включало десять тысяч конных чистокровных узбеков и «небоевой» тридцатитысячный корпус «из монголов и джугатайцев, начальников сардаров и сотников области Ташкента» (Фазлаллах ибн Рузбихан Исфрахани. Михман-наме-йи Бухара (Записки бухарского гостя). – М., 1976. – С. 88–89).

⁴⁰ Характеризуя степень оскудения войска в начале мая, Йазди пишет, что «один баран (стоил) 100 кепекских динаров, а 1 ман хлеба большого веса, равняющийся 16 манам шар'и, дошел до 100 кепекских динаров» (Из «Книги побед» Шереф-ад-дина Йезди. – С. 161).

⁴¹ М. Иванин определил среднюю скорость движения армии Тимура от Ташкента до Яика в 15–20 верст в день, отметив, что «киргизские перекочевки почти равняются этим переходам» (Иванин М. Указ. соч. – С. 198).

⁴² Тем не менее в литературе нередко можно встретить не подтверждаемые источниками утверждения, будто бы армия Тимура испытывала трудности с продовольствием, потому что двигалась по степи, предусмотрительно опустошенной и выжженной противником, или будто бы Тимур, пройдя через восточную часть территории Дашт-и Кыпчака, истребил кочевое население. Надуманным является также мнение, что Токтамыш в этой кампании сознательно избрал тактику «скифской войны».

⁴³ Из «Книги побед» Низам-ад-дина Шами. – С. 113.

⁴⁴ Из «Книги побед» Шереф-ад-дина Йезди. – С. 161.

⁴⁵ Йазди Шараф ад-Дин Али. Зафар-наме. – С. 142.

⁴⁶ У Шами: в среду 24 (того же) месяца (= 29 V) (Из «Книги побед» Низам-ад-дина Шами. – С. 114).

⁴⁷ Иванин М. Указ. соч. – С. 197–198.

Более вероятно, что крайняя точка, которой Тимур достиг, двигаясь на север, находилось где-то в районе Наурзумского реликтового соснового бора (190 км к югу от г. Кустанай). Это допущение отчасти объясняет и этимологию топонима Атакарагуй, и наличие среди трофеев облавной охоты лосей. Расстояние по прямой до Наурзума от места установки памятного знака в Улуг-таге равно 500 км, и на его преодоление испытывающая недостаток в продовольствии армия Тимура вряд ли могла затратить менее месяца. Что же касается упоминаемой на этом участке пути р. Йиланчик, то в предлагаемой версии ее следует идентифицировать с Тургаем, а не с мелководной Улы-Жыланшык. Пересечение последней могло быть отмечено в источниках лишь в том случае, если бы с Улуг-тага Тимур повернул на северо-запад, но в таком случае оставалось бы необъяснимыми, с одной стороны, отсутствие упоминания о пересечении гораздо более полноводного Тургая⁴⁸, с другой стороны, упоминание Тобола, протекающего вне прямого пути от Улуг-тага к Яику.

Из урочища Анакарагуй отдохнувшая армия Тимура 12 мая двинулась на запад и, пройдя около 400 км по прямой, 29 мая подошла к Яику выше Орской излучины (на дистанции между Орском и Магнитогорском). Опасаясь вражеской засады на известных проводникам бродах, войско поднялось вверх по реке и, согласно повествованию Йазди, в течение двух дней переправлялось на правый берег. Затем, по рассказу Шами, «еще 6 дней совершали стоянки и переходы и пришли к реке Самур». Под рекой Самур следует понимать реку Сакмару, протекающую в 80–100 км западнее Яика. Название следующей реки, преодоленной после форсирования реки Самур, созвучно названию Яика (Иик, Йик); она может быть идентифицирована с рекой Большой Ик⁴⁹.

Йик – последняя из рек, упомянутых на пути Тимура к месту, где произошло сражение с Токтамышем. После ее форсирования Тимур

вновь устроил смотр своему войску⁵⁰ и обязал командиров, «чтобы приготовили заслоны и щиты, веревками разделили землю, устроили ров между собой и врагами и чтобы каждый день соблюдали осторожность таким порядком»⁵¹. В понедельник 15 раджаба (= 18 VI) после ряда мелких стычек передовых отрядов армии Токтамыша и Тимура сошлись в местности Кундурча или Кундузча.

В литературе безраздельно господствует мнение, что Шами и Йазди, говоря о местности Кундурча (Кундузча), имели в виду реку Кондурчу – правый приток реки Сок, впадающей в Волгу в Самарской излучине. Это мнение можно обнаружить уже в сочинениях Абу-л-Гази и Мухаммеда ибн Мухаммеда Адрианопольского, помещающих сражение между Тимуром и Токтамышем непосредственно на Итиле⁵². В последнее время вопрос о месте сражения, решившего исход похода, изучается в значительной мере усилиями самарских краеведов⁵³.

Отождествление «местности Кундурча» с берегами притока Сока, на мой взгляд, источниками отнюдь не предписывается. Скорее наоборот, учет всех деталей описания событий после победы Тимура обязывает сделать вывод, что битва должна была происходить на весьма

⁵⁰ «Тимур выстроил победоносное войско и, проверив латы и снаряжение их (воинов), пожаловал им безграничные награды и милости» (Из «Книги побед» Низам-ад-дина Шами. – С. 115).

⁵¹ Из «Книги побед» Низам-ад-дина Шами. – С. 115

⁵² Абу-л-Гази: «По прошествии некоторого времени эмир Тимур пошел воевать Иранское царство; Токтамыш-хан, зная, что Мавераннахр остался без защиты, вторгнулся в Самарканд, избил в нем несколько мусульман; разграбил его и возвратился назад. Эмир Тимур, получив известие об этом, возвратился в Самарканд и, не останавливаясь в нем, повел войско против Токтамыш-хана. На берегу Идила (Волги) он сразился с Токтамышем. Эмир Тимур одержал победу, а Токтамыш-хан обратился в бегство. Эмир Тимур истребил много народа» (Абу-л-Гази. Указ. соч. – С. 143). Мухаммед ибн Мухаммед Адрианопольский: «Он [Тимур – В.К.] победил в большой битве бесчисленную армию Токтамыш-хана на берегу Итиля, истребив более ста тысяч человек» (цит. по: Миргалеев И.М. Материалы по истории войн Золотой Орды с империей Тимура. – С. 62).

⁵³ Мурсков В.В. Битва в междуречье Сока и Кондурчи // Сельская трибуна (Сергиевский район Куйбышевской области). 1981. 8 сентября; Гурьянов Е.Ф. Битва на Кондурче // Маяк Ильича. 1984. 19, 24 января; Самарская летопись. Очерки истории Самарского края с древнейших времен до начала XX в. / Под ред. Кабытова П.С. и Храмова Л.В. Кн. II. Самара, 1993; Петровский Н.Н. Поход на Кондурчу // Самарская лука. №10–11, 2003; Арнольдов М. Загадка одного сражения. Наука и жизнь, №4, 2004; Касимов Ф. Тамерлан – Токтамыш: битва на Кондурче http://www.simbir-archeo.narod.ru/Russian/statyap/Casimov_Tamerlan.htm; Гагин И.А. Токтамыш-хан в истории Среднего Поволжья (к вопросу о битве на реке Кондурча в 1391 году) // Известия Самарского научного центра Российской академии наук. Т.11. №2. 2009.

⁴⁸ М.Шармуа предположил, что «Анакарагуй» или «Атакарагуй» есть испорченное «Кара-Тургай» (Charmou M. Op. cit. – P.114), но такая интерпретация порождает трудно-преодолимое противоречие со временем, затраченным на марш от места находки Карасакпайской надписи в Улугтаге до Кара-Тургая.

⁴⁹ По Шами, река была форсирована «утром первого раджаба (= 4 VI)» (Из «Книги побед» Низам-ад-дина Шами. – С. 114), по Йазди, «в понедельник 1 раджаба (= 4 VI 1391)» (Из «Книги побед» Шериф-ад-дина Йезди. – С. 164), «в начале месяца раджаб, в понедельник (04.06.1391)» (Йазди Шараф ад-Дин Али. Зафар-наме. – С. 144). Указанная дата, по всей видимости, ошибочна, так как находится в противоречии с утверждением Шами, что путь до реки Самур занял 6 дней.

дальнем расстоянии от Волги. Обратимся к источникам. Шами рассказывает о финале похода следующее: «Когда вражеское войско... обратилось в бегство и ушло в пустыню, Тимур, в победном шествии, в полном благополучии и под счастливой звездой стал лагерем и, выбрав войско, послал вслед, чтобы их ограбить и как следует наказать. Они (войска) отправились согласно приказанию»⁵⁴. У Йазди описание более пространное, и именно оно дает исследователям основания к тому, чтобы местом битвы считать берег Волги: «Когда на Токтамыш-хане и приверженцах его оправдалось на деле изречение «они вкусили наказание за свое действие и концом их дела был убыток», Тимур победоносно и счастливо стал лагерем и занялся исполнением обязательства благодарности и хвалы царю царств всевышнему и святейшему. Могушественные царевичи и высокопоставленные эмиры, собравшись у подножия победного престола, преклонили колена и, радостно поздравляя его со славной победой, совершили большой нисар. Могушественный Тимур принял их в свои объятия и, почтив эмиров и храбрецов победоносного войска разными милостями, наградами и ласками, пожаловал царские подарки. Выбрав затем из всего войска по 7 человек из 10, он отправил их в погоню за обреченными на смерть беглецами. Они, согласно приказанию, двинулись по пятам врагов быстро, как бегущая молния и как грядущая судьба, а у тех несчастных спереди оказалась река Итиль, а сзади губительный меч. И с той стороны нет пути к бегству и убежища и с этой нет отсрочки и лошады. Спереди их была глубокая река Итиль и вода переходила через голову, а сзади вода мечей поднималась и доходила до шеи... Тимур-завоеватель же благополучно двинулся вслед своих войскам, ушедшим в погоню за неприятелем, прибыл к берегу Итиля, и равнина Уртупе стала местом лагеря султана... Все эмиры и воины, которые по приказанию (Тимура) отправились в разные стороны, победоносно прибыли ко двору Тимура с бесчисленной добычей... Тимур, с помощью всевышнего, вступив на престол царствования и миродержавия в том месте, которое было столицей султанства и ханства Джучи-хана и сыновей его, предался удовольствиям и счастливой жизни... Таким образом, в этом очаровательном месте он среди удовольствий и счастливой жизни провел 26 дней»⁵⁵.

Как видно, оба источника солидарны в том, что армия Тимура не бросилась преследовать

войска Токтамыша сразу же после того, как оно «обратилось в бегство и ушло в пустыню». Вначале в ставке Тимура были совершены пышные протокольные мероприятия поздравлений и награждений, затем был произведен подсчет оставшихся в живых воинов, и только потом специально назначенные части были отправлены в погоню за беглецами, в то время как сам Тимур с оставшейся при нем одной третью войска отправился к Волге. Такое поведение победителей, если бы битва, действительно, происходила на берегах Кондурчи, было бы, по меньшей мере, странным. От предполагаемых мест сражения на Кондурче (у слияния с рекой Сок; в окрестностях с. Борма; возле с. Старый Буян и т.д.) расстояние до берега Волги составляет от 20 до 80 километров, и это обстоятельство предполагает, что прижать бежавшего противника к Волге и уничтожить его можно было бы только в условиях непосредственного преследования. После этого победители уже могли приступить к проведению праздничных мероприятий, но не наоборот.

Помимо ссылок на рассказ Йазди в исследованиях приводятся и другие аргументы в пользу отождествления берегов притока Сока с полем битвы. Так, М.Г.Сафаргалиев обратил внимание на то, что на карте Фра Мауро место боя («Тут Тамерлан совершил величайшее избиение татар») показано в районе реки Кондурча, а двумя страницами ниже связал с местом боя и другую надпись на карте Фра Мауро: «тут находятся 18 могил, сделанных Тамерланом... Он приказал похоронить только начальников»⁵⁶. На самом деле, карта Фра Мауро не позволяет с приемлемой точностью локализовать место битвы: если первая надпись помещена вблизи левого берега Итиля (причем, значительно ниже Самары, южнее течения реки, которую можно идентифицировать с Большим Иргизом), то вторая – непосредственно у правого берега Яика. М.Г.Сафаргалиев также указал на возможную связь названия Царева Кургана, расположенного в устье реки Сок с событиями 18 июня 1391 года, ибо, по преданию, здесь когда-то происходила несчастная война от «невиданного царя»⁵⁷. Связь топонима «Царев Курган» с походом Тимура, разумеется, исключить нельзя (хотя, как известно, есть и другие версии его происхождения⁵⁸), но в таком случае,

⁵⁶ Сафаргалиев М.Г. Указ. соч. – С. 154,156.

⁵⁷ Там же. – С. 154.

⁵⁸ См., напр.: Дневные записки путешествия доктора и Академии наук адъютанта Ивана Лепехина по разным провинциям Российского государства, 1768 и 1769 году. СПб., 1771. – С. 234–235.

⁵⁴ Из «Книги побед» Низам-ад-дина Шами. – С. 117–118.

⁵⁵ Из «Книги побед» Шереф-ад-дина Йезди. – С. 171–172.

более вероятно, что он имеет отношение не к самой битве, а к отдыху Тимура в местности Уртупе.

Указанные препятствия к общепринятому отождествлению «местности Кундурча (Кундузча)» с притоком Сока заставляют обратить внимание еще на одну особенность похода. Путь от Арыси (21.02) до Яика (29.05) занял немногим менее 100 дней. За это время, считая пройденный путь прямыми отрезками, было преодолено расстояние 1500 км, т.е. дневная скорость по прямой, принимая во внимание разного рода остановки, составляла немногим более 15 км. Учитывая численность и состав армии Тимура, а также протяженность, ландшафтные и климатические условия похода, такая скорость представляется нормальной⁵⁹. Но если придерживаться мнения, что Кундурчинская битва состоялась в Самарской луке, придется согласиться с тем, что после перехода Яика армия Тимура стала двигаться со скоростью вдвое большей, чем прежняя. Действительно, расстояние от Яика (считать ли его от места выше Орска или места ниже Орска – от крепости Ильинской) до Кондурчи равняется 600 км. На правый берег Яика Тимур переправился 31 мая, а 18 июня состоялась битва, т.е. дневной переход по прямой равнялся 35 км.

М.Иванин, обративший внимание на ускорение движения Тимура на этом участке до 35 верст в сутки, увидел в нем подобие практики баранчи: «двигаться... сначала малыми переходами и затем постепенно усиливая, чтобы несколько «подморить» лошадей (как говорят оренбургские и кавказские казаки), т.е. сделать их способнее к скорой и продолжительной езде, следовательно, и к бою, преследованию неприятеля, а в случае надобности, и к быстрому отступлению»⁶⁰. Но такого рода сравнение нельзя признать удовлетворительным уже потому, что темп марша войска Тимура определялся не возможностями конницы, а возможностями пехоты; к тому же сомнительно, чтобы конницу можно было «подморить» увеличением длины дневного перехода с 15–20 км до 35 км.

Вся совокупность условий, в которых поход развивался на дистанции от Яика до «местности

Кундурча», должна была, скорее, уменьшить темп движения, нежели увеличить его. В первых, как уже отмечалось выше, вскоре после форсирования Яика войскам было предписано соблюдать максимальную осторожность: выставлять усиленное боевое охранение, создавать укрепления вокруг лагеря на остановках и т.д. Во-вторых, правобережье Яика характеризуется сильно пересеченным рельефом и экстраординарно плотной гидрографической сетью (2-километра на квадратный километр), несомненно, серьезно замедлявшими движение армии. Источники, описывая движение за Яиком впервые после форсирования Сары-су фокусируют внимание на естественных препятствиях – множестве рек и топей⁶¹, лесах, плохой погоде: дождем и снегом⁶². Поэтому резонно предположить, что битва произошла где-то около середины дистанции между местом переправы через Яик и Самарской Лукой, возможно, самое дальнее – в восточной части Общего Сырта вблизи Бузулукского бора, где, кстати, две реки (приток Боровки и приток Большой Кинели) называются Кондузла; хотя, весьма вероятно

⁶¹ «[Выступив оттуда в сторону врага, они дошли до больших болот и топей, после больших трудностей перешли через них и стали лагерем...], «[Мубашир: несколькими смелыми людьми отправился и после многих усилий дошел до леса...], «[Мули и Сайн-Тимур – В.К. ... отправились согласно приказанию, перешли по пути много болот, топей и рек...], «[Ику-Тимур – В.К.] ... перешел много рек и болот...» (164). В связи с преодолением водных преград представляется необходимым сделать небольшое замечание относительно снаряжения воинов Тимура. Согласно Самарканди, перед началом похода Тимуром «было постановлено, чтобы у каждого человека было наготове четыре рода вооружения: лук, 30 стрел, колчан с чехлом для лука и щит, чтобы у каждого человека было по свободной заводной лошади, а у каждого 10 человек по 1 палатке, по два заступа, по 1 мотыге, по 1 серпу, по 1 пиле, по 1 топору-секире, по 1 шилу, по 1 иголку, по полману бичевки амбарного веса, по крепкой шкуре и по здоровому котлу...» (Из «Места восхода двух счастливых звезд и места слияния двух морей» Абдураззак Самарканди. – С. 191–192). Потребность в упомянутых в этом списке 100 иголок, полагающихся на 100 воинов, попытался объяснить, кажется, только М.Иванин, предположивший, что имелись в виду, вероятно, не иголки, а наконечники стрел (Иванин М. Указ. соч. – С. 19). Однако стрелы в количестве 30 штук на одного воина указаны в начале перечня обязательного снаряжения. По моему взгляду, вместо «100 иголок» следует читать «100 гвоздей». Перечисленные подряд гвозди, бечевки и шкур (бурдюк, как правильно заметил М.Иванин) – все это средства различных способов переправы через реки.

⁶² После того, как сторожевые войска армий Тимура Токтамышша сошлись, «...они двинулись по направлению к врагу и шли, выстроив правое и левое крыло войска. Каждый день сторожевой неприятеля показывался и снег уходил. 5 дней они провели таким образом, а в эти дни был дождь, снег и холод. На 6-й день погода прояснилась» («Книги побед» Низам-ад-дина Шами. – С. 116).

⁵⁹ Для сравнения: поход войска Дмитрия от Коломны до Куликова поля, проходивший в гораздо более благоприятных условиях и совершавшийся на значительно более короткой дистанции (200 верст), занял 11 дней, включая стоянки, т.е. переходы равнялись 22–23 км в сутки (Похлебкин В.В. Татары и Русь. 360 лет отношений Руси с татарскими государствами в XIII–XVI вв., 1238–1598 гг. (От битвы на р. Сить до покорения Сибири): Справочник. – М., 2005. – С. 59).

⁶⁰ Иванин М. Указ. соч. – С. 193, 203.

топоним «Кондурча (Кундузча)» не имеет никакого отношения к названию реки⁶³.

Локализация места Кундурчинской битвы в западной части нынешней Оренбургской области, удовлетворительно согласуясь с темпом марша армии Тимура, столь же удовлетворительно согласуется с отмеченной выше обстоятельностью поведения победителей, и, кроме того, способна прояснить некоторые другие аспекты сражения и его последствий. Во-первых, допуская, что битва развернулась на берегах притока Сока, трудно понять, какими соображениями в выборе места сражения руководствовался не только Токтамыш, но и Тимур. Армия первого фактически оказалась бы в западне, с юга и запада запертой течением Волги, а с севера – течением Черемшана. С другой стороны, непонятно, зачем бы Тимуру понадобилось навязывать Токтамышу сражение буквально в нескольких десятках километров от Волги, когда можно было поставить противника в еще более невыгодное положение, прижав его к еще не вошедшей в берега реке. А вот вдали от Волги, когда у Токтамыша было еще достаточно времени и пространства для маневра, и Тимур должен был считаться с реальными угрозами «скифской войны», его стремление заставить Токтамыша принять большое сражение вполне оправданно.

Во-вторых, получает объяснение приводимая М.Шармуа красочная деталь бегства войска Токтамыша – якобы на протяжении 40 фарсахов пространство было покрыто трупами побежденных⁶⁴. Большая часть оставшихся в живых воинов Токтамыша, надо полагать, бежала на запад, в сторону неблизкой Волги (что соотносится с выражением Шами: войско Токтамыша «обратилось в бегство и ушло в пустыню»); она, по преимуществу, и стала объектом неумолимого преследования, продолжавшегося на дистанции, сопоставимой с 40 фарсахами. У беглецов, получивших возможность бежать в других направлениях, шансов на спасение оказалось больше. Токтамыш, в финале сражения вышедший в тыл Тимуру, но не выдержавший контратаки, по всей видимости, ушел в лесные районы, на се-

вер или северо-восток, а участвовавший в сражении князь Василий Дмитриевич «за малым утече» на юг, за Яик⁶⁵.

В третьих, становится понятным, почему поход 1391 г. отразился в башкирском эпосе как одно из величайших народных бедствий: победа над Токтамышем была одержана в пределах башкирского heartland'a⁶⁶, и башкиры, в землях которых, по всей видимости, некоторое время укрывался Токтамыш⁶⁷, стали первой жертвой грабежей и насилий, чинимых победителями.

Наконец, в-четвертых, более логичной становится дата возвращения войска Тимура в Мавераннахр. Если считать, что битва состоялась в Самарской Луке, то получается, что Тимур, пробыв там всего 26 дней, отправился в обратный путь уже в середине июля. Такая поспешность кажется необъяснимой – у Тимура было достаточно времени, чтобы, обосновавшись в Уртепе, сполна пожать плоды победы и лишь в августе начать неспешно откочевывать в юго-восточном направлении⁶⁸. В Ташкент его войско

⁶³ «Того же лета (6899 г. – В.К.) на Тахтамышя царя прииде ин царь силен из Шамахеиския земли, и бысть сеча велика, а князь Василей Дмитриевич утече у царя за Яик и прииде на свою отчину на Москву» (Летописный сборник, именуемый Патриаршею или Никоновскою летописью. ПСРЛ. Т.ХІ. СПб., 1897. – С. 125). Более обстоятельно возвращение Василия Дмитриевича изложено в Архангелогородском летописце под 6898 г.: «Того же лета на Тахтамышя прииде ин царь силен из Шамархииския земли, и бысть им сеча велика. Того же лета князь великий Василей Дмитриевич бысть во Орде в ту сечу у Тактамыша и за малым утече у сечи тое за Яик реку и за Волгу. И бежа за Дон, блюдяся погони, и вожи облудилися, и прибеже на Киев» (Устюжские и Вологодские летописи XVI–XVIII вв. ПСРЛ. Т.XXXVII. – Л., 1982. – С. 79).

⁶⁴ Впрочем, локализация Кундурчинской битвы в Самарской Луке не препятствует башкирским историкам полагать, что она имела место именно в Башкирии: «... в 1391 г. состоялась громадная битва между войсками Токтамыша и Тимура на р. Кундузча, на территории Южной Башкирии» (Кузеев Р.Г. Народы Среднего Поволжья и Южного Урала. Этногенетический взгляд на историю. – М., 1992. – С. 102); «Одно из самых крупных подобных сражений между Токтамышем и Тимуром произошло в 1391 г. на р. Кундурча в башкирских степях... Это было самое грандиозное сражение средневековья в пределах Башкортостана...» (Мажитов Н., Султанова А. История Башкортостана с древнейших времен до XVI в. – Уфа, 1994. – С. 254, 306).

⁶⁵ Согласно башкирским шежере, ставка Токтамыша некоторое время располагалась на реках Чермасан и Кармасан. В дастане «о местопребываниях и местожительствах» из «Дафтар-и Чингиз-наме» упоминается некий Токтамыш, правивший на реках Ай и Узан (на это сообщение внимание автора любезно обратил С.А.Закиров).

⁶⁶ Нет никаких данных для суждения о величине территории, подвергнутой ограблению в 1391 г. Надо думать, что она была сравнительно небольшой – главным образом потому, что войско Тимура понесло тяжелые потери, и у него недоставало средств для организации дальних рейдов и погрома городских центров на Нижней Волге. Косвенным свидетельством нехватки сил является тот факт, что

⁶³ В ходе боя, как рассказывает Шами, «... мимо головного отряда (канбул) правого крыла стало проходить войско врага, чтобы зайти в тыл войску (Тимура) и удержать берег Черной реки (?)» (Из «[Книги побед] Низам-ад-дина Шами. – С. 117).

⁶⁴ Charmoy M. Op. cit. – P.122. См. также: Howorth H. Op. cit. – P.247; Сафаргалиев М.Г. Указ. соч. – С. 156. У Л.Лянглэ в рассказе о походе 1391 г. 40 фарсахов почему-то превратились в 40 миль (Лянглэ Л. Жизнь Тимура // Тамерлан. Эпоха. Личность. Деяния. М., 1992. – С. 378), а у И.М.Миргалеева – в 40 километров (Миргалеев И.М. Войны Токтамыш-хана с Аксак Тимуром. – С. 66).

вернулось «в месяце мухарраме семьсот девяносто четвертого года (декабрь 1391)»⁶⁹, т.е., если придерживаться общепринятой версии, затратило на дорогу пять месяцев. Даже с учетом того, что воины Тимура были немало обременены попечением о стадах и «гуриеподобных монгольских девушках», это время представляется чрезмерно большим.

В заключение следует отметить, что, хотя главная цель похода – устранение с политической сцены Токтамышша – не была достигнута, подхлестнутый поражением в Кундурчинской битве политический кризис джучидского государства позволил Тимуру надолго отодвинуть угрозу новых вторжений золотоордынцев в Мавераннахр. Оглань восточного крыла Улуса Джучи и их улусы, являвшиеся ударной силой в нападениях на среднеазиатские владения Тимура, в 1391 г. частью примкнули к Токтамышшу, частью откочевали на восток. Позже и те, и другие приняли самое активное участие в войнах между Токтамышем и Идигеем. По словам Ибн Арабшаха, Идигей «поставил от себя султана и в столице возвел (особаго) хана, созвал к нему предводителей левой стороны и начальников племен ея. Они вняли зову его и прибыли к нему, будучи сильнее других и безопасны от злобных действий Джагатайцев и несправедливости их»⁷⁰. Но и владения Тимура вплоть до гибели Токтамышша равно оставались безопасны от «злобных действий» северных соседей.

Список источников и литературы

Абдураимов М.А. Тимур и Тохтамыш. Дисс. на соискание уч. степ. канд. ист. наук. – Л., 1948.

Абдураимов М. Темур ва Тохтамыш. – Тошкент, 2000.

Автобиография Тамерлана // Тамерлан. Эпоха. Личность. Деяния. – М., 1992.

Алексеев А.К. Политическая история Тукай-Тимуридов: По материалам персидского исторического сочинения Бахр ал-асрар. – СПб., 2006.

Арнольд М. Загадка одного сражения // Наука и жизнь. – 2004. – №4.

Вернадский Г.В. Монголы и Русь. – Тверь; М., 1997.

Бартольд В.В. Улугбек и его время / Сочинения. Т. II, часть 2. – М., 1964.

Гагин И.А. Токтамыш-хан в истории Среднего Поволжья (к вопросу о битве на реке Кондурча в 1391 году) // Известия Самарского научного центра Российской академии наук. Т. 11. – 2009. – №2.

Гончаров Е.Ю. Очерк монетного дела в улусе Джучи на рубеже 770-х – 780-х гг.х. Нумизматический комментарий к книге И.М.Миргалеева «Политическая история Золотой Орды периода правления Токтамыш-хана» // Труды международных нумизматических конференций. Монеты и денежное обращение в монгольских государствах XIII–XIV вв. Болгар 2005, Волгоград 2006. – М., 2008.

Греков Б.Д., Якубовский А.Ю. Золотая Орда и ее падение. – М.-Л., 1950.

Григорьев А.П., Телицын Н.Н., Фролова О.Б. Напись Тимура 1391 г. // Историография и источниковедение истории стран Азии и Африки. Вып. 21. – СПб., 2004.

Гурьянов Е.Ф. Битва на Кондурче // Маяк Ильича. 1984. 19, 24 января.

Дневные записки путешествия доктора и Академии наук адъюнкта Ивана Лепехина по разным провинциям Российского государства, 1768 и 1769 году. – СПб., 1771.

Иванин М. О военном искусстве и завоеваниях монголо-татар и среднеазиатских народов при Чингис-хане и Тамерлане. – СПб., 1875.

Из «Анонима Искендера» // Сборник материалов, относящихся к истории Золотой Орды. II. Извлечения из персидских сочинений, собранные В.Г.Тизенгаузенем и обработанные А.А.Ромаскевичем и С.Л.Волиным. – М.-Л., 1941.

Из «Книги побед» Низам-ад-дина Шами // Сборник материалов, относящихся к истории Золотой Орды. II. Извлечения из персидских сочинений, собранные В.Г.Тизенгаузенем и обработанные А.А.Ромаскевичем и С.Л.Волиным. – М.-Л., 1941.

Из «Книги побед» Шереф-ад-дина Йезди // Сборник материалов, относящихся к истории Золотой Орды. II. Извлечения из персидских сочинений, собранные В.Г.Тизенгаузенем и обработанные А.А.Ромаскевичем и С.Л.Волиным. – М.-Л., 1941.

Из «Места восхода двух счастливых звезд и места слияния двух морей» Абд-ар-раззак Самарканди // Сборник материалов, относящихся к истории Золотой Орды. II. Извлечения из персидских сочинений, собранные В.Г.Тизенгаузенем и обработанные А.А.Ромаскевичем и С.Л.Волиным. – М.-Л., 1941.

Из [журнала] путешествия Христофора Барданеса в Киргизскую степь 1771 года // История Казахстана в русских источниках XVI–XX вв. Т. IV. Первые историко-этнографические описания казахских земель. XVIII в. – Алматы, 2007.

Из летописи Ибнхаджара Эласкалани // Тизенгаузен В.Г. Сборник материалов, относящихся к истории Золотой Орды. Извлечения из сочинений арабских. Т. I. – СПб., 1884.

Из сочинения Ибнарабшаха // Тизенгаузен В.Г. Сборник материалов, относящихся к истории Золотой Орды. Извлечения из сочинений арабских. Т. I. – СПб., 1884.

Тимур не предпринял никаких действенных мер к тому, чтобы увести улусы Тимур-Кутлуга, Кунче и Идигея в Мавераннахр.

⁶⁹ Йазди Шараф ал-Дин Али. Зафар-наме. – С. 150.

⁷⁰ Из сочинения Ибнарабшаха // Тизенгаузен В.Г. Сборник материалов, относящихся к истории Золотой Орды. Извлечения из сочинений арабских. Т. I. – СПб., 1884. – С. 469–470.

- Йазди Шараф ад-Дин Али*. Зафар-наме. Перев. со староузб., предисл., коммент., указ. и карта А.Ахмедова. – Ташкент, 2008.
- Касимов Ф.* Тамерлан – Тохтамыш: битва на Кондурче // <http://www.simbir-archeo.narod.ru/Russian/statyap/CasimovTamerlan.htm>.
- Костюков В.П.* Иранский поход Хулагу: предистория // Проблемы истории, филологии, культуры. №1 (23). Москва-Магнитогорск-Новосибирск, 2009а.
- Костюков В.П.* Шибаниды и Тукатимуриды во второй половине XIV в. // Вопросы истории и археологии Западного Казахстана. Вып. 1 (10). Уральск, 2006.
- Кузеев Р.Г.* Народы Среднего Поволжья и Южного Урала. Этногенетический взгляд на историю. – М., 1992.
- Летописный сборник, именуемый Патриаршею или Никоновскою летописью. ПСРЛ. Т.ХІ. – М., 2000.
- Летописный сборник, именуемый Патриаршею или Никоновскою летописью. ПСРЛ. Т.ХІ. – СПб., 1897.
- Мажитов Н., Султанова А.* История Башкортостана с древнейших времен до XVI в. – Уфа, 1994.
- Миргалеев И.М.* Войны Токтамыш-хана с Аксак Тимуром. Казань, 2003.
- Миргалеев И.М.* Материалы по истории войн Золотой Орды с империей Тимура. – Казань, 2007.
- Миргалеев И.М.* Политическая история Золотой Орды периода правления Токтамыш-хана. – Казань, 2003.
- Му'изз ал-ансаб* (Прославляющее генеалогии). Введ., пер. с перс. яз., примеч., подг. факсимиле к изд. Ш.Х.Вохидова. История Казахстана в персидских источниках. Т.ІІІ. – Алматы, 2006.
- Мурсков В.В.* Битва в междуречье Сока и Кондурчи // Сельская трибуна (Сергиевский район Куйбышевской области). 1981. 8 сентября.
- Петровский Н.Н.* Поход на Кондурчу // Самарская лука. – 2003. – №10–11.
- Пономарев А.И.* Поправки к чтению «Надписи» Тимура // СВ. – Т.3. – М., 1945.
- Похлебкин В.В.* Татары и Русь. 360 лет отношений Руси с татарскими государствами в XIII–XVI вв., 1238–1598 гг. (От битвы на р. Сить до покорения Сибири): Справочник. – М., 2005.
- Родословное дерево тюрков. Сочинение Абу-л-Гази, Хивинского хана. Русс. пер. и предисл. Г.С.Сабдулова, прим. Н.Ф.Катанова. ИОАИЭ, Т.ХХІ, вып.5–6. – Казань, 1906.
- Дневные записки путешествия капитана Николая Рычкова в Киргис-Кайсацкой степи в 1771 году. – СПб., 1772.
- Самарская летопись. Очерки истории Самарского края с древнейших времен до начала XX в. / Под ред. Кабытова П.С. и Храмова Л.В. Кн. II. – Самара, 1993.
- Сафаргалиев М.Г.* Распад Золотой Орды. Ученые записки Мордовского госуниверситета. Вып. XI. – Саранск, 1960.
- Синор Д.* Монголы на Западе // Степи Европы в эпоху средневековья. Том 6. Золотоордынское время. – Донецк, 2008.
- Таварих-и гузида-йи нусрат-наме // Материалы по истории казахских ханств XV–XVIII веков. (Извлечения из персидских и тюркских сочинений). – Алма-Ата, 1969.
- Таиров А.Д.* Торговые коммуникации в западной части Урало-Иртышского междуречья. Препринт. – Челябинск, 1995.
- Темур Хромой* // Тамерлан. – М., 2003.
- Устюжские и Вологодские летописи XVI–XVIII вв. ПСРЛ. Т.ХХХVII. – Л., 1982.
- Утемиш-хаджи. Чингиз-наме. Факсимиле, перевод, транскрипция, текстологические примечания, исследование *В.П.Юдина*. – Алма-Ата, 1992.
- Фазлаллах ибн Рузбихан Исфাহани*. Михман-наме-йи Бухара (Записки бухарского гостя). – М., 1976.
- Цыбульский В.В.* Лунно-солнечный календарь стран Восточной Азии с переводом на данные европейского календаря (с 1 по 2019 г. н.э.). – М., 1987.
- Чекалин Ф.Ф.* Нижнее Поволжье по карте космографа XV в. Фра-Мауро // Труды Саратовской ученой архивной комиссии. Т. II. Вып. II. – Саратов, 1890.
- Якубовский А.Ю.* Тимур // Вопросы истории. №8–9. 1946.
- Buell P.D.* Historical Dictionary of the Mongol World Empire. – Lanham and Oxford, 2003.
- Charmoy M.* Expedition de Timour-i Lenk, ou Tamerlan contre Toqtamich Khan de Loulous de Djouchy en 793 de L'hegire on 1391 de notre ère. – S.-Pb., 1836.
- Hammer-Purgstall J. von.* Geschichte der Goldenen Horde in Kiptschak, das ist: der Mongolen in Russland. – Pesth, 1840.
- Howorth H.H.* History of the Mongols from the 9th to the 19th Century: Part 2. The So-Called Tartars of Russia and Central Asia. Division 1. – London, 1880.
- Manz B.* The Rise and Rule of Tamerlane. – Cambridge, 1989.

ABSTRACT

Vladimir P. Kostyukov

Some remarks about Timur's campaign in 1391

The article deals with some details of Timur's campaign against Tokhtamysh in 1391, such as the aim and the general plan of the campaign, the route of Timur's army march, as well as the place and the result of the main battle. Special attention is paid to the issue of defining the location of "the Kundurcha (Kunduzcha) place" where the battle took place. Taking into account all the available source data the author does not agree with the traditional opinion that the "Kundurcha" river is a river in the Samar bend of the Volga. It is more likely that the battle took place eastwards, at the western end of the Obshchy Syrt.

Стеклянные сфероконусы золотоордынского времени из Хорезма: уникальная находка 1956 года

Памяти Беллы Ильиничны Вайнберг (1932–2010)

Стеклянные сфероконусы¹, в отличие от керамических, – находка очень редкая в археологических раскопках, в единичных экземплярах они представлены и в музейных коллекциях. Поэтому действительно уникальной является находка на одном памятнике сразу четырех подобных сосудов.

Фрагменты этих стеклянных сфероконусов были найдены в 1956 г. Б.И.Вайнберг в ходе исследований золотоордынского ремесленного поселения в 4 км от Теке–Сенгира² (Левобережный Хорезм) в рамках работ Туркменского этнографического отряда Хорезмской археолого-этнографической экспедиции по изучению заброшенных туркменских поселений XVIII–XIX вв. на Дарьялыке и в урочище Уаз³ (рис. 1⁴).

Это «самые крайние с запада культурные территории Хорезмского оазиса, издавна населенные туркменами ... Расположенные в хвостовых частях оросительных систем левого берега Аму–Дарья, эти земли, принадлежащие к числу земель древнего орошения Хорезма, на протяжении всей истории то осваивались и заселялись, когда в каналах, пришедших по ним, появлялась вода, то вновь пустели, когда в

силу тех или иных причин прекращался доступ воды в орошавшие их каналы»⁵.

К сожалению, единственные сведения о месте находки публикуемых нами сфероконусов – результаты исследований этнографического отряда Хорезмской экспедиции. В частности, известно, что район к северо–западу и западу от Куня–Ургенча в XVI в. был освоен туркменскими племенами, а в первой половине XIX в. земли в урочище Уаз получили семьи туркмен-текинцев, «жившие вокруг своей крепости Теке–Сенгир»⁶.

Археологические раскопки ни на самом памятнике, ни на расположенном рядом ремесленном поселении не проводились. Имеется упоминание о том, что в 1956 г. на центральном бугре Теке–Сенгира был заложен шурф, о находках из которого ничего неизвестно, за исключением нескольких фрагментов стекла, взятых для проведения химических анализов⁷. Позднее в этом районе проводилось изучение других золотоордынских поселений: в 1964–1971 гг. небольшой разведочный отряд ХАЭЭ под руководством Е.Е.Неразика обследовал разновременные сельские поселения Левобережного Хорезма, в том числе памятники золотоордынского времени в междуречье Северного Дaudана и Дарьялыка, среди которых были поселения XIV в. Куня–Уаз I и Куня–Уаз II, расположенные в 1,5 км к северу и северо–западу от городища Куня–Уаз⁸, т.е. в непосредственной близости от Теке–Сенгира.

¹ Авторы не ставили целью в одной небольшой работе дать разбор всех вопросов, касающихся происхождения, датировки и распространения стеклянных сфероконусов. Эта интересная тема, несомненно, требует проведения дальнейших исследований.

² Теке – название одного из туркменских племен, сенгир – туркм. укрепление. См.: Вайнберг Б.И. Туркменские поселения по Дарьялыку (По материалам Туркменского археолого-этнографического отряда 1957 г.) // МХЭ. Вып. 4. Полевые исследования Хорезмской экспедиции в 1957 году. – М.: Изд-во АН СССР, 1960. – С. 123.

³ Толстов С.П. Хорезмская археолого-этнографическая экспедиция 1955–1956 гг. // СА, № 1. – М.: Изд-во АН СССР, 1958. – С. 133; Толстов С.П. Работа Хорезмской археолого-этнографической экспедиции в 1954–1956 гг. // МХЭ. Вып. 1. Полевые исследования Хорезмской экспедиции в 1954–1956 гг. – М.: Изд-во АН СССР, 1959. – С. 37; Васильева Г.П. Работы Туркменского этнографического отряда в 1954–1956 гг. // МХЭ. Вып. 1. Полевые исследования Хорезмской экспедиции в 1954–1956 гг. – М.: Изд-во АН СССР, 1959. – С. 168–189, рис. 1.

⁴ Иллюстрации к статье выполнены Т.Г.Алпаткиной.

⁵ Васильева Г.П. Отчет Туркменского этнографического отряда о работе в Куня–Ургенском и Ленинском районах Ташаузской области летом 1956 г. // Отчет о работе Хорезмской археолого-этнографической экспедиции ИЭЭ РАН и ее отрядов в 1956 г. Т. 2. – Архив ИЭА РАН, фонд 142, опись 2, ед. хр. 28, индекс 2822. – С. 1–2.

⁶ Васильева Г.П. Отчет Туркменского этнографического отряда о работе в Куня–Ургенском и Ленинском районах Ташаузской области летом 1956 г. – С. 2, 10.

⁷ Абдуразаков А.А., Безбородов М.А. Средневековое стекло Средней Азии (опыт химической характеристики). Ташкент: Изд-во «Фан», 1966. – С. 51, 76, 85–86 и др.

⁸ Неразик Е.Е. Сельское жилище в Хорезме (I–XIV вв.). И истории жилища и семьи. Археолого-этнографические очерки. – М.: Изд-во «Наука», 1976. – С. 5–6, 125–126, 191–192.

Настоящая работа – первая публикация стеклянных сфероконовусов из Хорезма⁹. Они хранятся в коллекции ГМИУ (инв. № 238/1–4¹⁰). Изготовлены из прозрачного стекла зеленоватого оттенка (рис. 2¹¹).

Инв. № 238/1 (рис. 2, а). Склеен, часть стенок утрачена. В. – 12 см; наибольший Д. тулова – 5,8 см; наименьший Д. в основании – 1,5 см; Д. горловины – 1,5 см; Д. отверстия – 0,7 см. Толщина стенок в основании – 0,9 см, на тулове – 0,5 см.

Инв. № 238/2 (рис. 2, б). Склеен, горловина и часть корпуса утрачены. Сохранившаяся В. – 12,5 см; наибольший Д. тулова – 5,4 см; наименьший Д. в основании – 1,4 см. Толщина стенок в основании – 0,9 см, на тулове – 0,4 см.

Инв. № 238/3 (рис. 2, в). Склеен, часть корпуса и горловина утрачены. Сохранившаяся В. – 9,2 см; наибольший Д. тулова – 5,5 см; наименьший Д. в основании – 1,4 см; Д. горловины – 1,6 см; Д. отверстия – 0,8 см. Толщина стенок в основании – 0,8 см; на тулове – 0,3 см.

Инв. № 238/4 (рис. 2, г). Склеен, горловина и часть корпуса утрачены. Сохранившаяся В. – 12 см; наибольший Д. тулова – 5,5 см; наименьший Д. в основании – 1,5 см. Толщина стенок в основании – 0,9 см; на тулове – 0,3 см.

Рассмотрим публикуемые сфероконовусы в контексте подобных находок с других памятников.

Находки стеклянных сфероконовусов

Хорезм

Теке-Сенгир – публикуемые четыре экземпляра (рис. 2, а-г).

Узбекистан

Один экземпляр найден на городище Афрасиаб¹² (рис. 3, а; о нем см. ниже). Опубликовано

также фрагмент дна стеклянного сфероконовуса из фондов Самаркандского музея¹³.

Поволжье

На городище Биляр найден фрагмент стеклянного сфероконовуса (рис. 3, б), который датируется XII – началом XIII века¹⁴.

О существовании в Поволжье в XIV в. стеклянных сфероконовусов говорит находка на Царевском городище каменной формы для изготовления орнаментированных сфероконовусов (рис. 3, д). Она состоит из четырех частей, которые, по-видимому, скреплялись между собой проволокой, исходя из чего С.Е.Михальченко делает вывод о том, что подобные разъемные каменные формы (известные и в домонгольском Биляре) служили для выдувания стеклянных сфероконовусов¹⁵. Дно у сосудов, изготовленных в этой форме, могло получиться плоским (рис. 4, д). В Средней Азии в X–XIII вв. известны редкие находки таких плоскодонных керамических сфероконовусов¹⁶ (рис. 5, 22–24).

Закавказье

Известно пять стеклянных сфероконовусов из Двина¹⁷.

Мавераннахра. – С. 253, рис. 7; *Аминджанова М.* Средневековые стеклянные сосуды из музеев Ташкента и Самарканда. – Рис. 2, 9; Шишкина Г.В. – С. 27.

¹³ *Аминджанова М.* О некоторых стеклянных сосудах Мавераннахра. – С. 253, рис. 7.

¹⁴ *Валиулина С.И.* Стекло Волжской Булгарии по материалам Билярского городища – Казань: Казанский государственный университет, 2005. – С. 48, 165, рис. 21, 3.

¹⁵ *Михальченко С.Е.* Сфероконовусы Поволжья // КСИА. № 140. Восточная Европа в I–II тысячелетиях н.э. – М.: Изд-во «Наука», 1974. – С. 48–49, рис. 1, 3.

¹⁶ О формах для стеклянных сфероконовусов см. также: *Ettinghausen R.* The uses of spherico-conical vessels in the Museum East // *Journal of Near Eastern Studies*. Vol. XXIV, N 3. – L., 1965. – P. 227.

Выдуванием в узорчатую форму изготавливали, например, стеклянные сосуды, найденные на Шах-Сенеме и на Нисе: *Давидович Е.А.* Стекло из Нисы // Труды ЮТАКЭ. Т. I. – Ашхабад: Изд-во Туркменского филиала АН СССР, 1949. – С. 382–383; *Трудновская С.А.* Стекло с городища Шах-Сенем // Труды ХАЭЭ. Т. II. Археологические и этнографические работы Хорезмской экспедиции. 1949–1953. – М.: Изд-во АН СССР, 1958. – С. 425–427, рис. 2. См. также: *Абдуразаков А.А., Безбородов М.А., Заднепровский Ю.А.* Стеклоделие Средней Азии в древности и средневековье. – Ташкент: Изд-во АН УзССР, 1963. – С. 218–223.

¹⁷ *Галиева З.С.* Сфероконические сосуды Средней Азии: к вопросу о типологии и хронологии // *Средняя Азия. Археология. История. Культура. Материалы Международной конференции, посвященной 50-летию научной деятельности Г.В.Шишкиной.* – М.-СПб., 2000. – С. 55.

¹⁸ *Джанполадян Р.М.* Сфероконические сосуды из Двина и Ани // Археологические памятники Армении. 12. Средневековые памятники. Вып. IV. – Ереван: Изд-во АН Армянской ССР, 1982. – С. 16, 23, рис. 60.

⁹ В публикации средневековых стеклянных сосудов из собрания Ташкентского музея истории народов Узбекистана (в настоящее время – Государственный музей истории Узбекистана) экземпляры, найденные Б.И.Вайнберг, не вошли: *Аминджанова М.* О некоторых стеклянных сосудах Мавераннахра // ИМКУ. Вып. 2. – Ташкент: Изд-во АН УзССР, 1961. – С. 246–253; *Аминджанова М.* Средневековые стеклянные сосуды из музеев Ташкента и Самарканда // ИМКУ. Вып. 3. – Ташкент: Изд-во АН УзССР, 1962. – С. 87–100.

¹⁰ В литературе только однажды упоминались три из четырех этих экспонатов: «Стеклянные симоб-кузача [среднеазиатское название сфероконовусов] без определенных датировок: Музей истории народов Узбекистана, кол. 238/1, 2, 3». См.: *Шишкина Г.В.* Стекло Афрасиаба / Глава в кн.: Шишкина Г.В. Ремесленная продукция средневекового Согда. Стекло. Керамика. Вторая половина VIII – начало XIII в. – Ташкент: Изд-во «Фан», 1986. – С. 27, сноска 33.

¹¹ Фотограф С.М.Наследов (Государственный музей истории Узбекистана).

¹² *Аминджанова М.* О некоторых стеклянных сосудах

Это значительное количество для подобных сосудов, однако нужно учитывать, что они были собраны в ходе продолжавшихся более полувека раскопок большого города, тогда как четыре публикуемых экземпляра найдены одновременно на небольшом поселении, где раскопки вообще не проводились.

Ближний Восток

Известны стеклянные сфероконусы XII–XIII вв. из Ирана¹⁸ и XIII–XIV вв. из Египта¹⁹.

В собрании муниципального музея в Гааге есть фрагмент сосуда XIII в. из Сирии; в Музее Виктории и Альберта в Лондоне хранится экземпляр из Египта или Сирии, датируемый концом XIII в.²⁰ (рис. 3, в).

Назначение стеклянных сфероконусов

К сожалению, для экземпляров из Теке-Сенгира это вопрос открытый по причинам, указанным выше (раскопки на памятнике и в его округе не проводились, сопутствующие находки отсутствуют). Мы можем лишь в целом рассмотреть сферы применения подобных сосудов.

В рукописной копии 1541 г. трактата Али б. Хусейна ал-Ансари «Ихтийарат-и-Бади'й» (1369 г.), выполненной самаркандским каллиграфом, имеется рисунок трех запечатанных сфероконусов. Р.М.Джанполадян считает, что в этой рукописи изображены именно стеклянные сфероконусы, «на что указывает их форма, орнамент на тулове и художественная передача фактуры сосуда»²¹.

Рисунок сопутствует той части рукописи, где рассказывается о различных способах применения ртути в медицине²². По мнению Б.В.Лунина, «изображая на своем рисунке сфероконические сосуды, художник не сомневался, что он воспроизводит сосуды, типичные именно для хранения ртути или ее препаратов»²³. «Этот рисунок, — пишет он далее, — дает возможность утверждать, что в основном подобные сосуды служили целям перевозки и хранения ртути и ее препаратов»²⁴.

Б.В.Лунин, однако, не настаивает, что «сфероконические сосуды могли употребляться для хранения и перевозки исключительно одной ртути и ее препаратов»²⁵. Как и другие исследователи, он считает, что эти сосуды имели и бытовое назначение, т.е. служили тарой для дорогостоящих жидкостей, лекарств, благовоний, масла и др.²⁶.

Применялись они и как огнеупорная герметическая посуда в алхимических лабораториях, которые «в средневековье отличались полифункциональным характером, так как сама алхимия была тесно связана с ремеслом, прежде всего, с ювелирным, и стеклоделием»²⁷. Вообще нужно отметить, что целый ряд исследователей вместе со стеклянными аламбиками, флаконами и колбами относят к химической посуде и стеклянные сфероконусы²⁸.

Таким образом, стеклянные сфероконусы, как и керамические, являлись предметами широкого использования.

Место изготовления текесенгирских сфероконусов

Выше мы говорили о том, что раскопки золотоордынского ремесленного поселения в 4 км от Теке-Сенгира, где были найдены публикуемые сосуды, не проводились, но на центральном бугре самого Теке-Сенгира в 1956 г. был заложен шурф. Взятые с поверхности этого шурфа фрагменты стекла были использованы для проведения химических анализов²⁹.

Помимо стекла из Теке-Сенгира исследователи подвергли анализу также образцы из урочища Куюсай и с городища Шах-Сенем. В результате был сделан вывод о том, что хотя стекла добыты на трех разных памятниках Левобережного Хорезма, «они очень близки по химическому составу, в особенности это касается стекла Куюсай и Шах-Сенема: создается впечатление, будто это кусочки одного и того же стеклянного изделия. Стекла из Теке-Сенгира по составу близки к первым двум, но в них количественные соотношения компонентов нес-

¹⁸ Абдуразаков А.А., Безбородов М.А., Заднепровский Ю.А. — С. 143, рис. 40, 6; *Ettinghausen R.* — Pl. XLII A, XLIX A.

¹⁹ *Ettinghausen R.* — Pl. XLIII A; *Валиулина С.И.* — С. 48.

²⁰ *Carboni S. Painted Glass // Glass of the Sultans.* — New York: The Metropolitan Museum of Art, 2001. — P. 263–264.

²¹ *Джанполадян Р.М.* Сфероконические сосуды из Двина и Ани. — С. 9.

²² *Лунин Б.В.* К вопросу о функциональном назначении сфероконических сосудов в связи с одним рукописным источником XVI в. // ИМКУ. Вып. 2. — Ташкент: Изд-во АН УзССР, 1961. — С. 257–261, рис. 1. Этот же рисунок см: *Ettinghausen R.* — Pl. XLVI A.

²³ *Лунин Б.В.* — С. 261.

²⁴ Там же. — С. 263.

²⁵ Там же. — С. 266.

²⁶ Там же. — С. 255, 266; *Джанполадян Р.М.* Сфероконические сосуды из Двина и Ани. — С. 9, 12–13; *Carboni S.* — P. 263–264.

²⁷ *Валиулина С.И.* — С. 146; см. также: *Джанполадян Р.М.* Лабораторная посуда армянского алхимика // СА, № 2. — М.: Изд-во «Наука», 1965. — С. 210–211; *Джанполадян Р.М.* Сфероконические сосуды из Двина и Ани. — С. 9–10, 12–13.

²⁸ *Аминджанова М.* О некоторых стеклянных сосудах Мавераннахра. — С. 246–253, рис. 7; *Абдуразаков А.А., Безбородов М.А., Заднепровский Ю.А.* — С. 129–134, рис. 11; *Шишкина Г.В.* — С. 15; *Валиулина С.И.* — С. 44–50.

²⁹ *Абдуразаков А.А., Безбородов М.А.* — С. 51, 76.

колько иные. Сходство данных химических анализов позволяет предположить, что стекла Хорезма, найденные в трех разных точках, изготовлены в одной мастерской. Если же они из разных мастерских, то для их изготовления были использованы песок одного месторождения, одинаковая зола и один и тот же рецепт шихты»³⁰.

Остатки такого крупного средневекового стекольного производства, предположительно датированного XII – началом XIII в., были обнаружены в урочище Куюсай³¹ (рис. 1). Однако публикуемые сосуды происходят не с самого Теке-Сенгира, а с ремесленного поселения в 4 км от него, которое Б.И.Вайнберг датировала золотоордынским временем.

Исследования Е.Е.Неразика показали, что во второй половине XIV в. «в междуречье Дарьялыка и Северного Даудана, а также на выведенной из них оросительной системе возникает оживленный, плотно застроенный район. Здесь вырастают новые ремесленные центры (городища Шахрлик, Ангырт близ Теке-Сенгира) и ряд больших ... поселений, строится ряд новых каналов...»³².

Таким образом, возможно, что в округе Теке-Сенгира была собственная стекольная мастерская, которая существовала дольше, чем стекольное производство на Куюсае, т.е. в XIII–XIV вв., или возникла уже в XIV в.

Датировка текесенгирских сфероконусов

Мы располагаем лишь запиской Б.И.Вайнберг, на основании которой была сделана запись в Книге поступлений ГМИУ, о том, что публикуемые сосуды найдены на поселении золотоордынского времени. В музей вместе с ними не было сдано ни фрагментов керамики, ни каких-либо других находок из подъемного материала. И, как уже говорилось, раскопки на памятнике не проводились.

Поэтому только на основании косвенных данных мы можем говорить о датировке хорезмских стеклянных сфероконусов XIV веком. Это: 1) указание Б.И.Вайнберг на место находки этих сосудов на золотоордынском памятнике, 2) наличие по соседству изученных поселений XIV в. Куны-Уаз I и Куны-Уаз II, 3) форма сфероконусов.

Форма

Несмотря на то, что стеклянные сфероконусы достаточно редки, формы их не повто-

ряются³³. Исключение составляют – и это один из факторов их уникальности – публикуемые нами четыре экземпляра из Теке-Сенгира, изготовленные одновременно в одной мастерской. В целом же можно сказать, что существует столько различных форм стеклянных сфероконусов, сколько известно самих изделий.

В 1986 г. Г.В.Шишкина написала: «Ежегодно раскопки памятников средневековья приносят большое количество самой разнообразной стеклянной утвари. Однако до сих пор стеклянные изделия не классифицированы по-настоящему, а смена форм во времени не прослежена (выделено нами. – Т.А., А.Г.)»³⁴. Это замечание и сейчас в полной мере можно отнести к стеклянным сфероконусам. Причем нужно отметить, что смена форм керамических сфероконусов, происходящих с территории Средней Азии, Хорезма, Поволжья и Закавказья, была подробно рассмотрена в работе З.С.Галиевой, снабженной сравнительными таблицами изменения форм этих сосудов на протяжении IX–XV веков³⁵.

Тот факт, что смена форм изделий из стекла не прослежена, Г.В.Шишкина объясняет «не только устойчивостью типов стеклянных изделий, но и тем, что в распоряжении исследователей было слишком мало надежно датированных стеклянных предметов...»³⁶. Действительно, далеко не все стеклянные сфероконусы мы можем датировать надежно. И все же попытаемся на некоторых примерах проследить смену их форм³⁷.

К XI–XII вв. можно отнести экземпляр, найденный на городище Афрасиаб (рис. 3, а; 4, а)³⁸. С ним сходен стеклянный сфероконус XII–XIII вв. из Ирана³⁹.

XII – началом XIII в. датируется стеклянный сфероконус с городища Биляр (рис. 3, б; 4, б), форма которого была восстановлена по сохранившемуся венчику – по аналогии с наиболее

³³ См., например: *Ettinghausen R.* – Pl. XLVI–XLIX; *Джанноладян Р.М.* Сфероконические сосуды из Двина и Ани. – С. 23, рис. 59–64.

³⁴ Шишкина Г.В. – С. 9.

³⁵ Галиева З.С. – С. 53–56, рис. 1–2.

³⁶ Шишкина Г.В. – С. 9.

³⁷ В рамках данной статьи мы не останавливаемся на фигурных формах сфероконусов (в том числе с неординарно оформленными туловом, придонной и донной частью), а также на экземплярах с декором, штампами, налепами.

³⁸ *Аминджанова М.* О некоторых стеклянных сосудах Мавераннахра. – С. 253, рис. 7; *Аминджанова М.* Средневековые стеклянные сосуды из музеев Ташкента и Самарканда. – Рис. 2, 9; *Шишкина Г.В.* – С. 27.

³⁹ *Абдуразаков А.А., Безбородов М.А., Заднепровский Ю.А.* – С. 143, рис. 40, б.

³⁰ Там же. – С. 85.

³¹ *Трудновская С.А.* – С. 428.

³² *Неразик Е.Е.* – С. 124.

распространенной формой бильярских керамических сфероконусов. Сфероконус расписан эмалью узором «птичье перо» – эта техника росписи была широко распространена в мастерских Египта, Сирии, Византии в XI–XIII вв., а наиболее близкой аналогией фрагменту бильярского сфероконуса является фрагмент сосуда XIII в. из Сирии⁴⁰.

В конце XIII в. был изготовлен экземпляр, который происходит из Египта или Сирии (рис. 3, в; 4, в)⁴¹.

У опубликованных Б.В.Луниным сфероконусов с рисунка рукописи XVI в. (см. выше – *назначение стеклянных сфероконусов*) удлиненная форма, которую, учитывая собственные заключения, а также мнение других исследователей, автор относит к XIII–XIV векам⁴². Рисунок был выполнен самаркандским художником, т.е. предположительно мы можем отнести эту форму к Средней Азии (рис. 3, г; 4, г).

С Царевского городища происходит каменная форма XIV в. (рис. 3, д; 4, д), которая могла служить для изготовления орнаментированных стеклянных сфероконусов (см. выше: *находки стеклянных сфероконусов*)⁴³. Такие плоскодонные экземпляры встречаются, хотя и довольно редко, среди керамических сфероконусов⁴⁴.

Наконец, экземпляры из Теке-Сенгира: у них у всех одинаковая пропорционально-вытянутая удлиненная форма: заостренное донышко, немного расширяющееся к середине сосуда тулово, переходящее в узкую горловину с косо срезанным верхним краем (рис. 2; 4, е).

Исследователи отмечали, что стеклянные сфероконусы часто повторяют формы керамических⁴⁵, и это вполне закономерно. Керамические сфероконусы – очень частая находка на памятниках Золотой Орды, так же, как и на памятниках Закавказья и Средней Азии⁴⁶.

Как мы видим (рис. 4), формы стеклянных сфероконусов с течением времени меняются с округлых – для которых характерна небольшая разница в соотношении высоты к наибольшему диаметру тулова – к более удлиненным, у которых высота уже заметно превышает диаметр. Так, например, у публикуемых экземпляров из Теке-Сенгира соотношение высоты к наибольшему диаметру составляет практически 1:2.

Такое же изменение форм (рис. 5) отмечено для значительного количества керамических сфероконусов с памятников Средней Азии и Казахстана: «классические» сфероконусы со сфероконическим туловом, когда максимальный диаметр приближается к высоте, были ведущей формой в X–XI вв., но уже в XI–XII вв. появляются, а в XII–XIII вв. преобладают сосуды каплевидной, удлиненной формы тулова, когда плечики становятся пологими, горловина сужается, а венчик едва выражен⁴⁷.

В целом проведенное исследование стеклянных сфероконусов, найденных в 1956 г. на территории ремесленного поселения близ Теке-Сенгира, и анализ привлеченных для сравнения подобных сосудов с памятников Средней Азии, Поволжья, Закавказья и Ближнего Востока, позволяют сделать вывод о том, что текесенгирские сфероконусы могут быть датированы XIV веком и являются продукцией местного производства – они были изготовлены в одной из стеклоделательных мастерских на западе Хорезма.

Исследователи отмечают, что «стеклянные изделия как археологический источник являются своеобразным индикатором уровня развития культуры общества»⁴⁸, а район, откуда происходят публикуемые стеклянные сфероконусы «очень важный для понимания особенностей материальной культуры золотоордынской эпохи

⁴⁰ Валиулина С.И. – С. 48, 165, рис. 21, 3.

⁴¹ Carboni S. – P. 264; см. также: Джанноладян Р.М. Сфероконические сосуды из Двина и Ани. – С. 24, рис. 67.

⁴² Лунин Б.В. – С. 261–262; см. также: Ettinghausen R. – Pl. XLVI A.

⁴³ Михальченко С.Е. – С. 48–49, рис. 1, 3.

⁴⁴ Галиева З.С. – С. 55, рис. 1, группа 2, 22–24.

⁴⁵ Джанноладян Р.М. Сфероконические сосуды из Двина и Ани. – С. 23.

⁴⁶ Городец В.А. Древние мусульманские светильники в виде сфероконических глиняных сосудов // Труды Государственного исторического музея. Выпуск первый. Разряд археологический. – М.: Изд-во М. и С. Сабашниковых, 1926. – С. 149–164; Михальченко С.Е. – С. 46–50; Хлебникова Т.А. Работы 1974 года на Суваре // Средневожская археологическая экспедиция. Межвузовский сборник. – Куйбышев: Изд-во Куйбышевского государственного университета, 1977. – С. 135, 150; Джанноладян Р.М. Сфероконические сосуды из Двина и Ани. – С. 6–8; Халиков А.Х. Сфероконические сосуды // Посуда Бильяра. – Казань: Изд-во Казанского филиала АН

СССР, 1986. – С. 72–83, рис. 1 на с. 138; Недашковский Л.А. Золотоордынский город Укек и его округа. – М.: Изд-во «Восточная литература», 2000. – С. 100–101, рис. 26; Галиева З.С. – С. 52–61; Валиулина С.И. – С. 160–162; Волков И.И. Химическая посуда в золотоордынских городах // 125 лет обществу археологии, истории и этнографии при Казанском университете. Проблемы историко-культурного развития Волго-Донского региона. Археологические исследования. Сборник научных докладов и сообщений, посвященных 20-летию Казанского университета. Ч. 1. – Казань: Изд-во Казанского государственного университета, 2004. – С. 145–146; Золотая Орда. История и культура. Каталог выставки. – СПб.: Изд-во «Славия», 2005. – С. 229, кат. №№ 568–570, 572.

⁴⁷ Галиева З.С. – С. 53–54, рис. 1–2. См. также: Байков К.М. Средневековая городская культура Южного Казахстана и Семиречья (VI – начало XIII в.). – Алматы: Алма-Ата, 1986. – С. 144, рис. 59; Акишев К.А., Байпаков К.М., Ермаков Л.Б. Отрар в XIII–XV веках. – Алма-Ата: Изд-во «Наука», 1987. – С. 162, рис. 60, б.

⁴⁸ Валиулина С.И. – С. 7.

в истории Хорезма»⁴⁹. Таким образом, находка четырех стеклянных сфероконусов на Теке-Сенгире лишний раз подтверждает, что уровень развития материальной культуры Левобережного Хорезма, в том числе различных ремесленных производств, в золотоордынский период был достаточно высок⁵⁰.

Список источников и литературы

Васильева Г.П. Отчет Туркменского этнографического отряда о работе в Куны-Ургенчском и Ленинском районах Ташаузской области летом 1956 г. // Отчет о работе Хорезмской археолого-этнографической экспедиции ИЭА РАН и ее отрядов в 1956 г. Т. 2. – Архив ИЭА РАН, фонд 142, опись 2, ед. хр. 28, индекс 2822. – 24 с.

Абдуразаков А.А., Безбородов М.А. Средневековое стекло Средней Азии (опыт химической характеристики). – Ташкент: Изд-во «Фан», 1966. – 168 с.

Абдуразаков А.А., Безбородов М.А., Заднепровский Ю.А. Стеклоделие Средней Азии в древности и средневековье. – Ташкент: Изд-во АН УзССР, 1963. – 244 с.

Акишев К.А., Байпаков К.М., Ерзакович Л.Б. Отрар в XIII–XV веках. – Алма-Ата: Изд-во «Наука», 1987. – 255 с.

Аминджанова М. О некоторых стеклянных сосудах Мавераннахра // ИМКУ. Вып. 2. – Ташкент: Изд-во АН УзССР, 1961. – С. 241–254.

Аминджанова М. Средневековые стеклянные сосуды из музеев Ташкента и Самарканда // ИМКУ. Вып. 3. – Ташкент: Изд-во АН УзССР, 1962. – С. 87–100.

Байпаков К.М. Средневековая городская культура Южного Казахстана и Семиречья (VI – начало XIII в.). – Алма-Ата, 1986. – 256 с.

Вайнберг Б.И. Туркменские поселения по Дарьялыку (По материалам Туркменского археолого-этнографического отряда 1957 г.) // МХЭ. Вып. 4. Полевые исследования Хорезмской экспедиции в 1957 году. – М.: Изд-во АН СССР, 1960. – С. 115–133.

Валиулина С.И. Стекло Волжской Булгарии по материалам Билярского городища. – Казань: Казанский государственный университет, 2005. – 280 с.

Васильева Г.П. Работы Туркменского этнографического отряда в 1954–1956 гг. // МХЭ. Вып. 1. Полевые исследования Хорезмской экспедиции в 1954–1956 гг. – М.: Изд-во АН СССР, 1959. – С. 168–189.

Волков И.В. Химическая посуда в золотоордынских городах // 125 лет Обществу археологов, истории и этнографии при Казанском университете. Проблемы историко-культурного развития Волго-Донского региона. Археологические исследования. Сборник научных докладов и сообщений, посвященных 200-летию Казанского университета. Ч. 1. – Ка-

зань: Изд-во Казанского государственного университета, 2004. – С. 137–160.

Галиева З.С. Сфероконические сосуды Средней Азии: к вопросу о типологии и хронологии // Средняя Азия. Археология. История. Культура. Материалы Международной конференции, посвященной 50-летию научной деятельности Г.В. Шишкиной. – М.-СПб., 2000. – С. 52–61.

Городицов В.А. Древние мусульманские светильники в виде сфероконических глиняных сосудов // Труды Государственного исторического музея. Выпуск первый. Разряд археологический. – М.: Изд-во М. и С.Сабашниковых, 1926. – С. 149–164.

Давидович Е.А. Стекло из Нисы // Труды ЮТАКЭ. Т. I. – Ашхабад: Изд-во Туркменского филиала АН СССР, 1949. – С. 371–399.

Джанполадян Р.М. Лабораторная посуда армянского алхимика // СА, № 2. – М.: Изд-во «Наука», 1965. – С. 210–216.

Джанполадян Р.М. Сфероконические сосуды из Двина и Ани // Археологические памятники Армении. 12. Средневековые памятники. Вып. IV. – Ереван: Изд-во АН Армянской ССР, 1982. – 85 с.

Золотая Орда. История и культура. Каталог выставки. – СПб.: Изд-во «Славия», 2005. – 264 с.

Кдырнязов М.-Ш. Материальная культура городов Хорезма в XIII–XIV вв. – Нукус: Изд-во «Каракалпакстан», 1989. – 176 с.

Лунин Б.В. К вопросу о функциональном назначении сфероконических сосудов в связи с одним рукописным источником XVI в. // ИМКУ. Вып. 2. – Ташкент: Изд-во АН УзССР, 1961. – С. 255–266.

Михальченко С.Е. Сфероконусы Поволжья // КСИА. № 140. Восточная Европа в I–II тысячелетиях н.э. – М.: Изд-во «Наука», 1974. – С. 46–50.

Недашковский Л.Ф. Золотоордынский город Укек и его округа. – М.: Изд-во «Восточная литература», 2000. – 224 с.

Неразик Е.Е. Сельское жилище в Хорезме (I–XIV вв.). Из истории жилища и семьи. Археолого-этнографические очерки. – М.: Изд-во «Наука», 1976. – 256 с.

Толстов С.П. Работа Хорезмской археолого-этнографической экспедиции в 1954–1956 гг. // МХЭ. Вып. 1. Полевые исследования Хорезмской экспедиции в 1954–1956 гг. – М.: Изд-во АН СССР, 1959. – С. 3–38.

Толстов С.П. Хорезмская археолого-этнографическая экспедиция 1955–1956 гг. // СА, № 1. – М.: Изд-во АН СССР, 1958. – С. 106–133.

Трудновская С.А. Стекло с городища Шах-Сенем // Труды ХАЭЭ. Т. II. Археологические и этнографические работы Хорезмской экспедиции. 1949–1953. – М.: Изд-во АН СССР, 1958. – С. 421–430.

Халиков А.Х. Сфероконические сосуды // Посуда Биляра. – Казань: Изд-во Казанского филиала АН СССР, 1986. – С. 72–83.

Хлебникова Т.А. Работы 1974 года на Суваре // Средневожская археологическая экспедиция. Межвузовский сборник. – Куйбышев: Изд-во Куйбышевского государственного университета, 1977. – С. 134–155.

⁴⁹ *Неразик Е.Е.* – С. 6.

⁵⁰ *Неразик Е.Е.* – С. 123–124; *Кдырнязов М.-Ш.* Материальная культура городов Хорезма в XIII–XIV вв. – Нукус: Изд-во «Каракалпакстан», 1989. – С. 4, 105–106, 135–137.

Шишкина Г.В. Стекло Афрасиаба / Глава в кн.: Шишкина Г.В. Ремесленная продукция средневекового Согда. Стекло. Керамика. Вторая половина VIII – начало XIII в. – Ташкент: Изд-во «Фан», 1986. – 159 с.

Carboni S. Painted Glass // Glass of the Sultans. – New York: The Metropolitan Museum of Art, 2001. – P. 199–274.

Ettinghausen R. The uses of sphero-conical vessels in the Museum East // Journal of Near Eastern Studies. Vol. XXIV, N 3. – L., 1965. – P. 218–229.

Список сокращений

ГМИУ – Государственный музей истории Узбекистана

ИМКУ – История материальной культуры Узбекистана

ИЭА РАН – Институт этнологии и антропологии Российской академии наук

КСИА – Краткие сообщения Института археологии

МХЭ – Материалы Хорезмской экспедиции

ХАЭЭ – Хорезмская археолого-этнографическая экспедиция

ЮТАКЭ – Южно-Туркменистанская археологическая комплексная экспедиция

ABSTRACT

Tat'yana G. Alpatkina, A'lfiya D. Gazizova
Glass sphericoconical vessels of the Golden Horde's time from Khorezm: a unique find in 1956

This is the article to the memory of the famous Soviet Russia and the Russian archaeologist Bella Ilyinichna Weinberg (1932–2010), scientific activity which has been linked to the Khorezm archaeological-ethnographic expedition. In 1956, while researching of the Golden Horde's time handicraft industry's settlement 4 km from Teke-Sengir (Levoberegny Khorezm) had found four glass sphericoconical vessels that is stored in the Museum of the History of Uzbekistan in Tashkent.

In this article, first published sphericoconical vessels of Teke-Sengir, based on the analysis involved comparison of these vessels with the monuments of Central Asia, the Volga, the Caucasus and the Middle East, concludes that Khorezmian copies are the products of local manufacture and can be dated to the XIV century.

Also, after the example of a number of glass sphericoconical vessels first considered changing their form over XI–XIV centuries.



Рис. 1. Памятники Левобережного Хорезма XII–XIV веков. Схема (публ. по: Карта работ Хорезмской экспедиции 1949–1953 гг. // ТХАЭЭ. Т. II. – М., 1958; Вайнберг Б.И. Туркменские поселения по Дарьялыку // МХЭ. Вып. 4. – М., 1960. – Рис. 1).



Рис. 2. Стекланные сфероконусы из коллекции ГМИУ (Ташкент). Находка 1956 г., археолог Б.И.Вайнберг, Туркменский этнографический отряд ХАЭЭ.

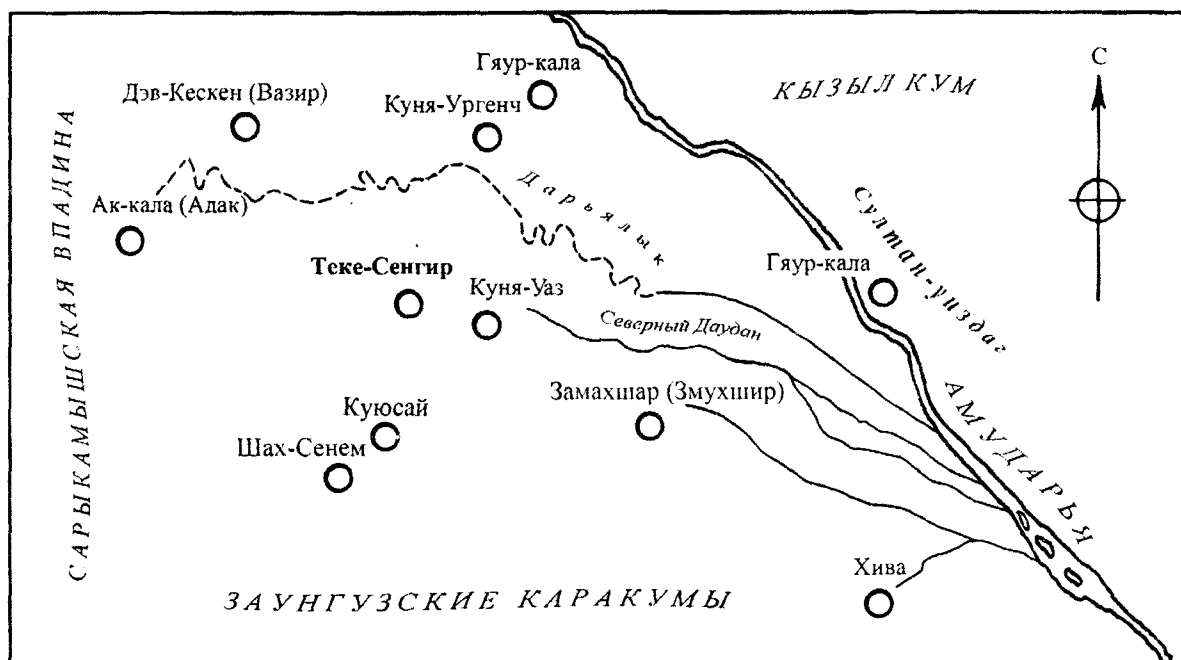

Рис. 3. Образцы стеклянных сфероконусов: а – Афрасиаб XI–XII вв. (публ. по: Амиджанова М. Средневековые стеклянные сосуды ... – Рис. 2, 9); б – Биляр, XII – начало XIII в. (публ. по: Валулина С.И. Стекло Волжской Булгарии ... – Рис. 21, 3); в – Египет или Сирия, конец XIII в. (публ. по: Carboni S. Painted Glass. – P. 264); г – Средняя Азия, XIII–XIV вв. (публ. по: Ettinghausen R. The uses of spherico-conical vessels ... – Pl. XLVI A); д – Царевское городище, XIV в. (публ. по: Михальченко С.Е. Сфероконусы Поволжья. – Рис. 1, 3); е – Теке-Сенгир, XIV в.

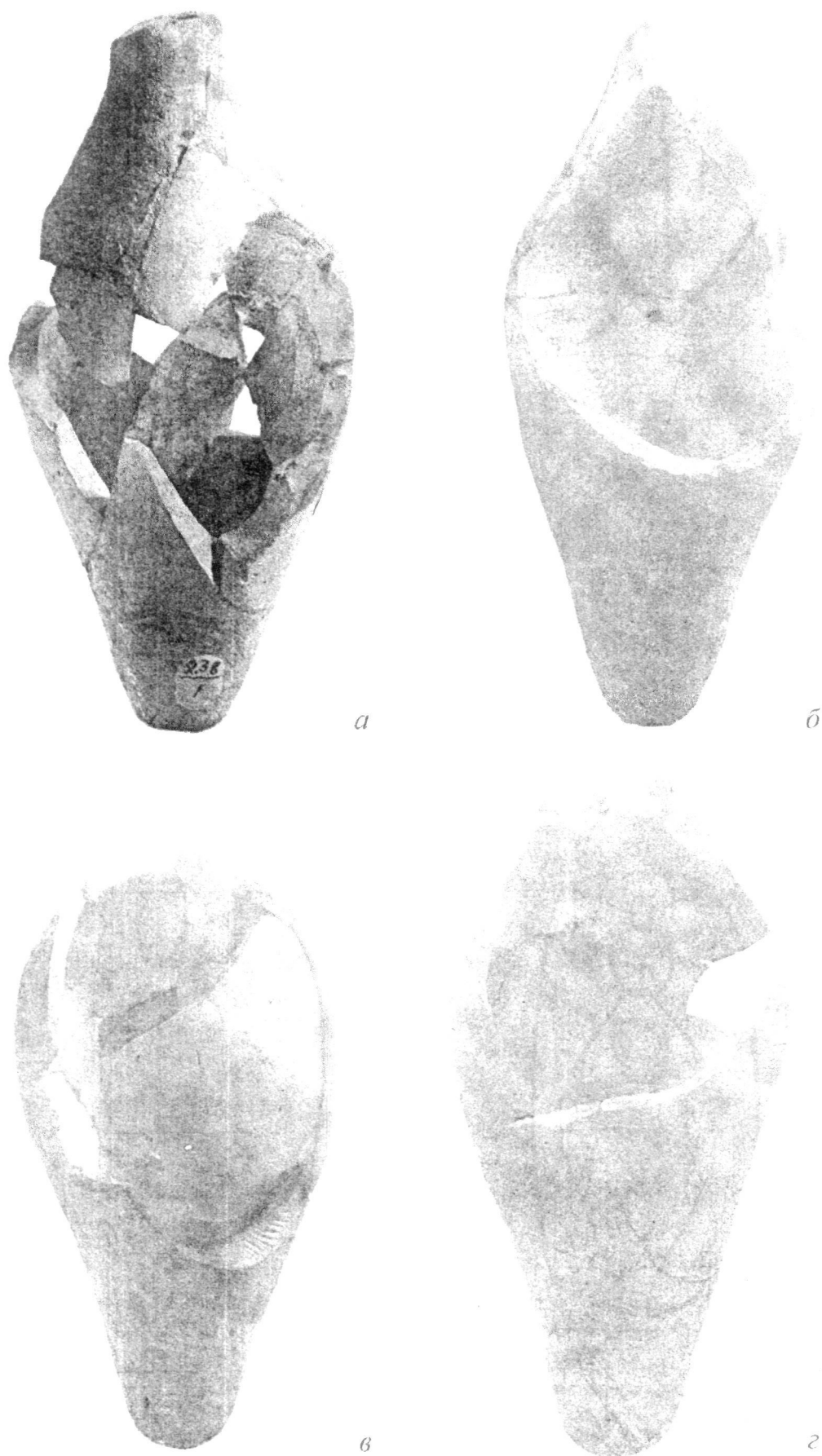

Рис. 4. Формы стеклянных сфероконов: а – Афрасиаб XI–XII вв.; б – Биляр, кон. XII – нач. XIII в.; Египет или Сирия, кон. XIII в.; г – Средняя Азия, XIII–XIV вв.; д – Царевское городище, XIV в.; е – Теке-джир, XIV в.

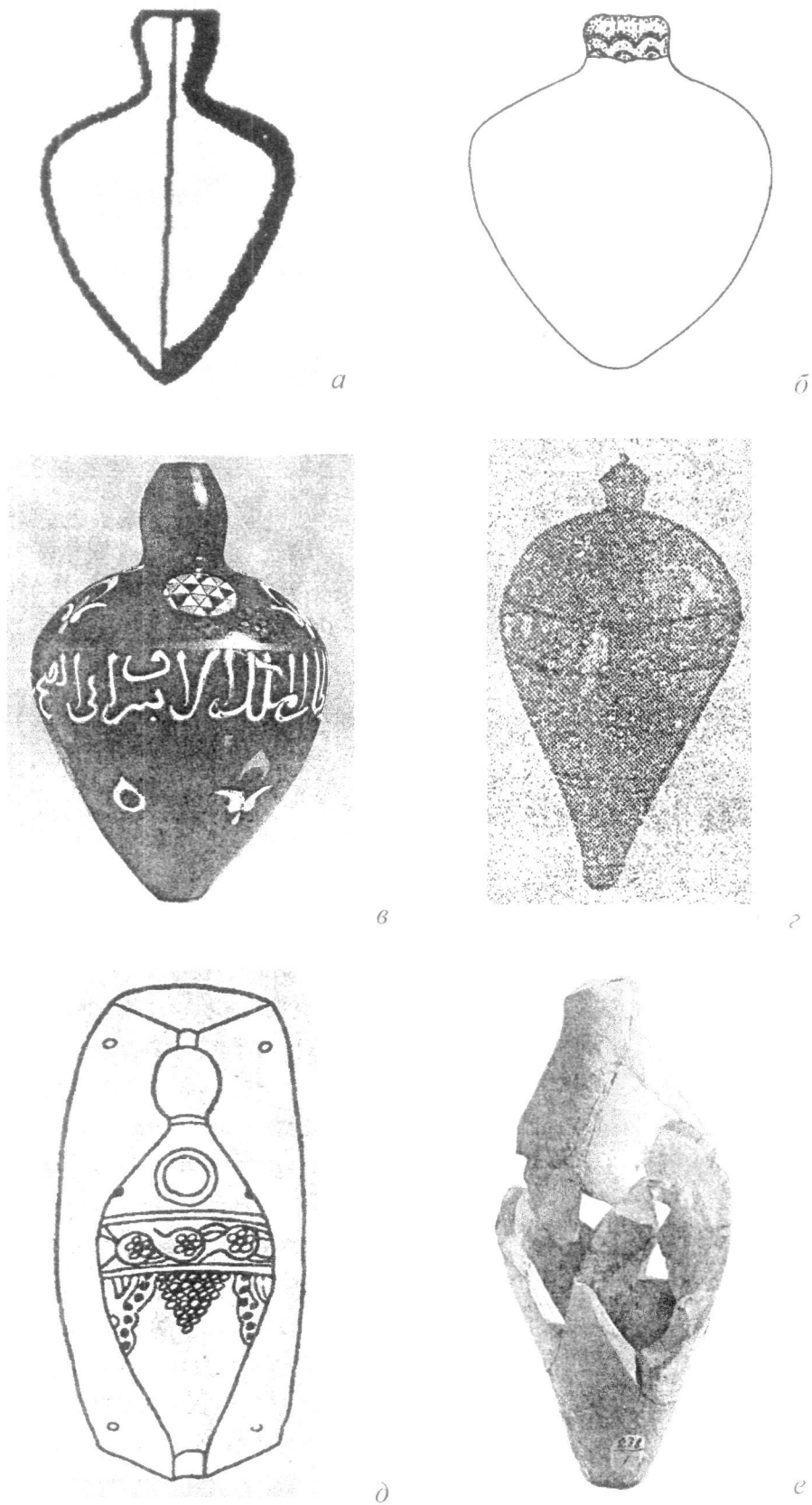

Рис. 5. Изменение форм керамических сфероконусов в X–XIII вв. (публ. по: Галиева З.С. Сфероконические сосуды Средней Азии: к вопросу о типологии и хронологии. – Рис. 1).

Наши юбиляры. Поздравляем!

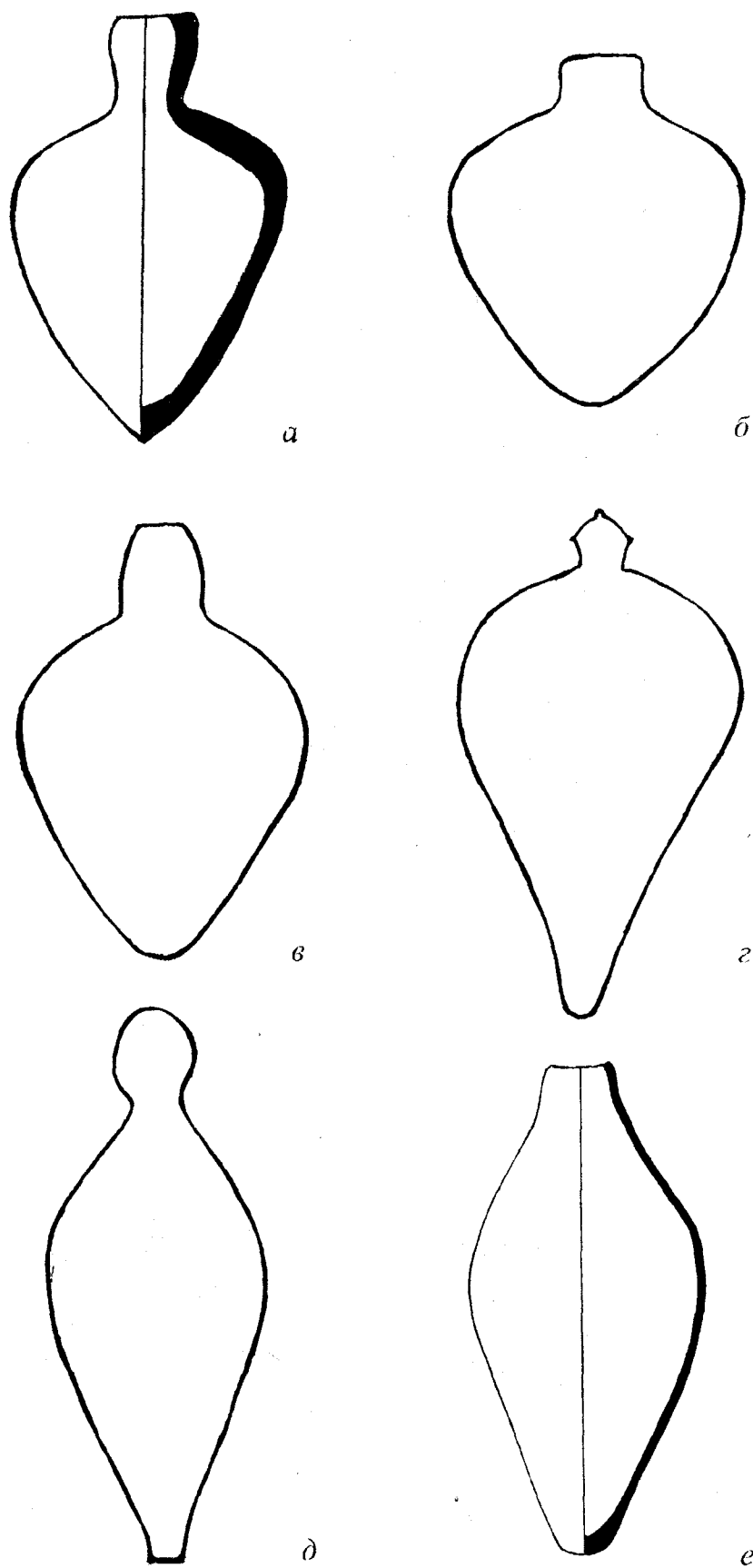

Эдуард Сальманович
Кульпин-Губайдуллин

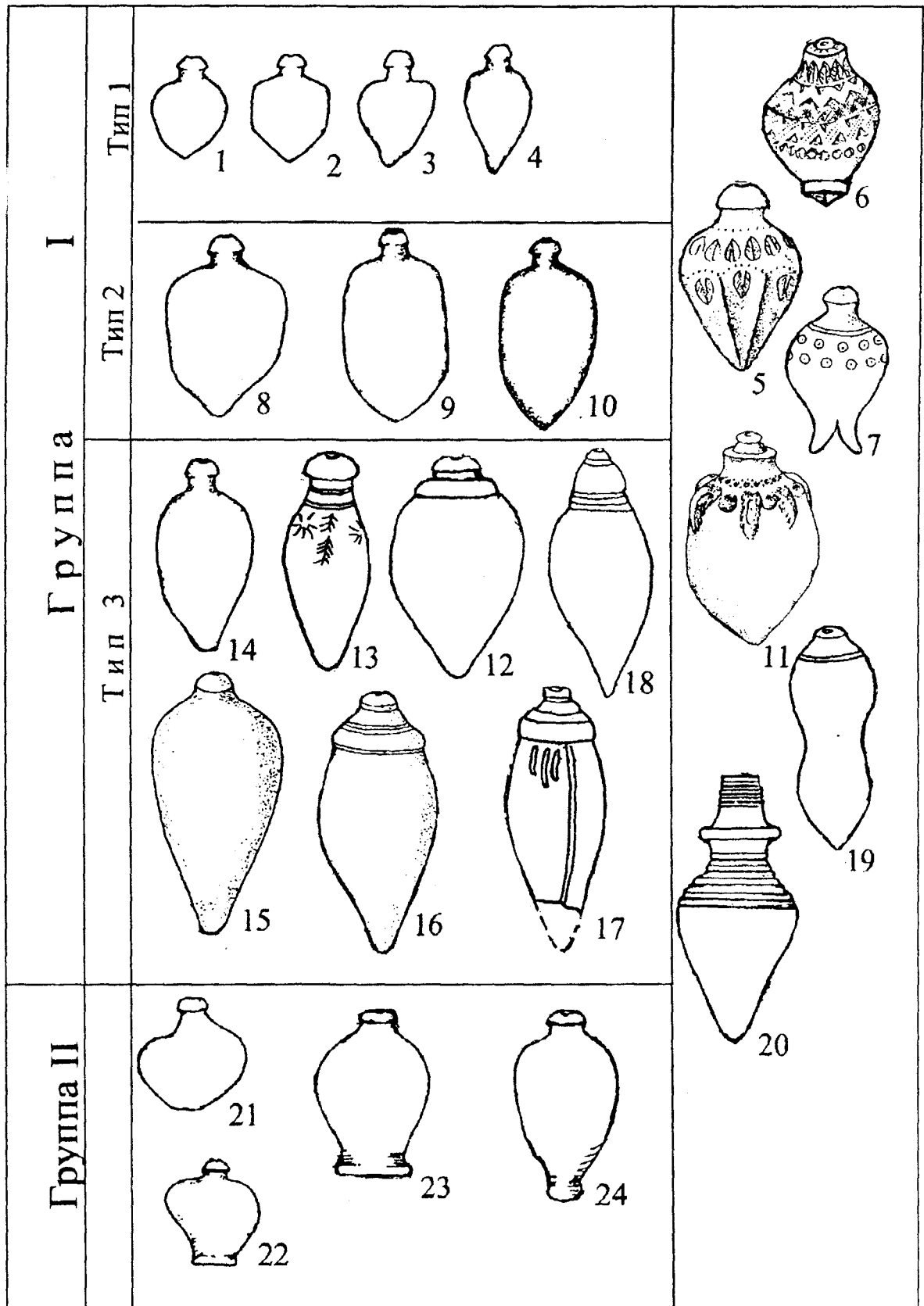
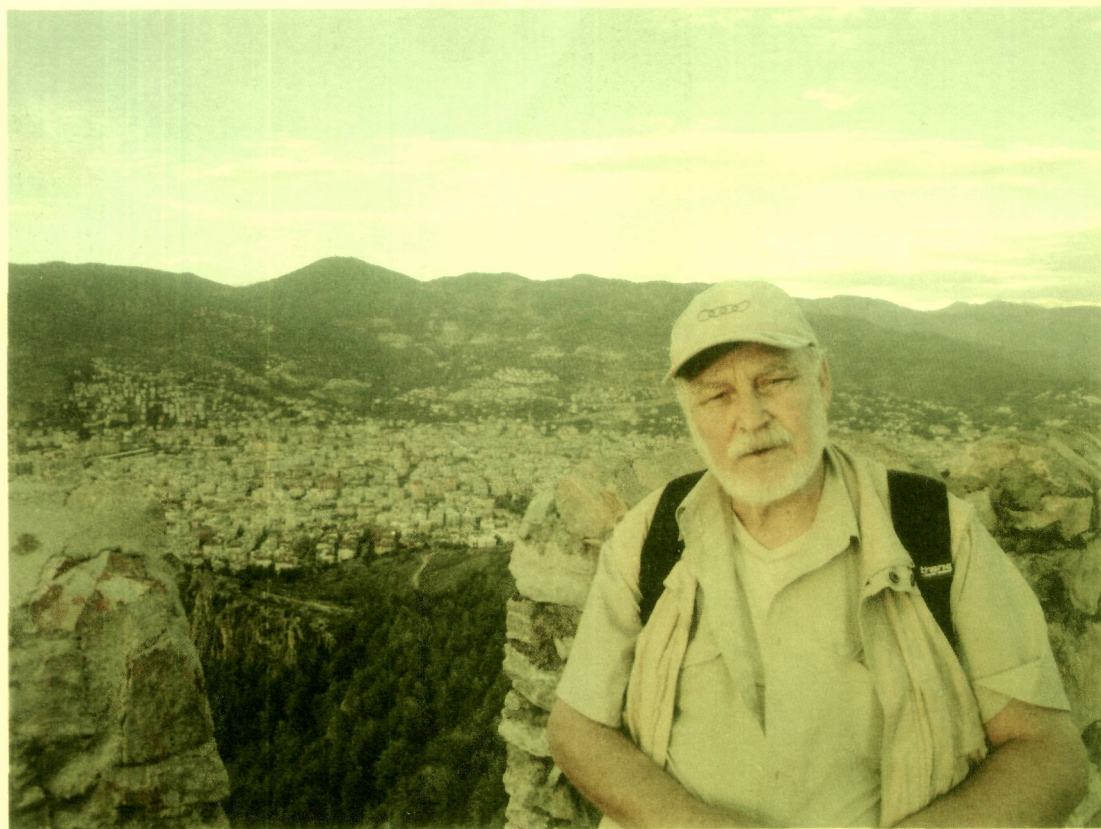

Марк Григорьевич Крамаровский

К статье М.Г.Крамаровского



Рис. 1. Изразец из Куны-Ургенча.



а

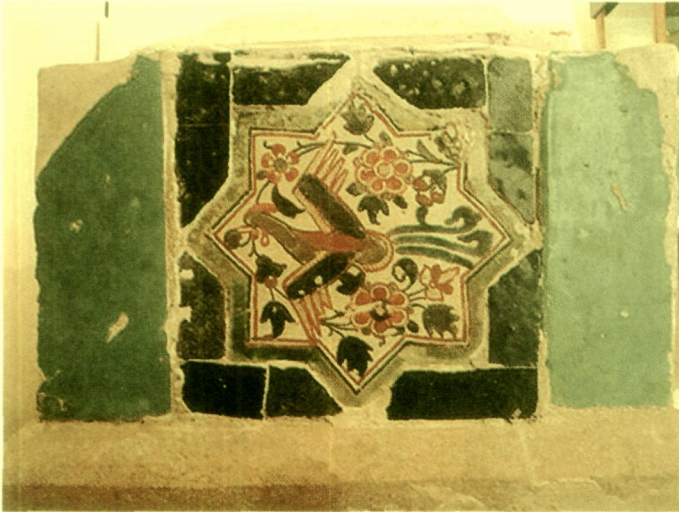

б



в

г

Рис. 2. Фрагменты сосудов из Сарайчика
(а, б, в, г).



Рис. 3. Блюдо с росписью
цыгчжоу (по Wang Qingzhend).



Рис. 4. Чаша
из Кара-Корума.



Рис. 5. Фрагменты сосудов из Хара-Хото (Эрмитаж) (а, б, в).



б



в



Рис. 6. Кашины из Поволжья (по Г.А.Федорову-Давыдову).



Рис. 7. Находка из Азака.



а

Рис. 8. Бронзовый кубок (а) из Британского музея, Иран, XIV в. (по R. Ward) и мамлюкский кубок (б), Египет (по Esin Atil).



б



Рис. 5. Мавзолей в Маджаре на гравюре П.С.Палласа.

Рис. 6. Мавзолей в Маджаре на гравюре П.С.Палласа.



Рис. 7. Последние сохранившиеся мавзолеи Маджара по П.С.Палласу.

Рис. 14. Мавзолей Борга-Хаш. Фото А. Казаряна, 2008 г.





Рис. 9. Фрагмент изразца из Куня-Ургенча (Эрмитаж).



Рис. 10. Блюдо из Варны (по В.Плетньову).

К статье Э.Д.Зиливинской



Рис. 1. Рисунок развалин старого города Маджара, находящегося при впадении р. Буйволы в Куму. Автор Мих. Некрасов, 1742 г. (ОР БАН. Собр. карт. Оп. осн. № 760).

Рис. 2. План остатков г. Маджара с ситуацией. Автор А. Голохвостов, 1742 г. (ОР БАН. Собр. карт. Оп. осн. № 868).

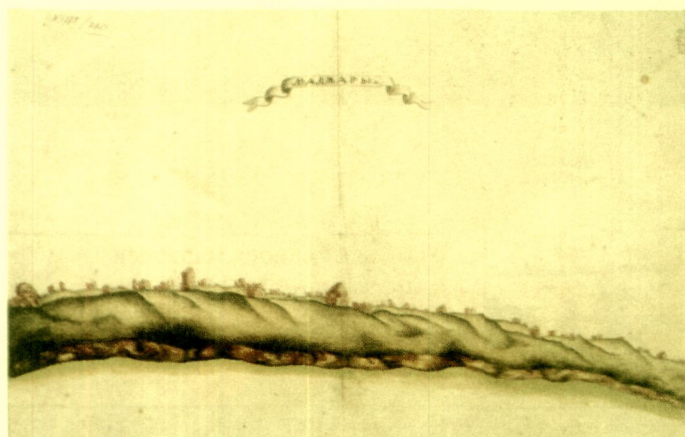

Северо-Восточный Кавказ и Дагестан в составе Золотой Орды: об этническом составе населения, территориальных и административных пределах, статусе и генеалогии правителей

Как обычно считают историки-кавказоведы (и это стало хрестоматийной истиной, не подлежащей обсуждению), под контролем Золотой Орды находились лишь равнинная и предгорная части Северного Кавказа и Дагестана. Так, например, с одной стороны, ими утверждается, что «нашествие 1237–1240 гг. не привело к повсеместной покорности населения Северного Кавказа. Татаро-монголы проникли не во все горные ущелья...». При этом «обширные, густо заселенные районы предгорно-плоскостной зоны...были почти полностью опустошены и превращены в поросшие травами кочевья»¹.

С другой стороны, полагают, что основная часть Дагестана осталась независимой, за исключением ее восточной равнинной полосы, ставшей ареной столкновений государства Хулагуидов и Золотой Орды, и районов, прилегающих к Дербенту². Однако есть все основания считать, что в состав золотоордынских владений входила и горная часть Северо-Восточного Кавказа и Дагестана.

В первой из них первоначально было представлено болгарское население, сменившееся кыпчакским, затем в ее юго-восточной части – дагестаноязычным (андийским). В рассматриваемое время имеет место продвижение в этот регион из Закавказья вайнахов – будущих чеченцев и ингушей³, которые лишь в позднее средневековье перемещаются из района высокогорного озера Галанчо́ж в нынешней Западной Чечне в горную и предгорную зону. Так на востоке появились чеченцы, на западе – ингуши⁴.

Именно в этом ключе следует рассматривать тот известный факт, что еще зимой 1239–

1240 гг. Гуюк-ханом, его братом Каданом, Бури и Менгу (будущим кааном) была взята столица алан город М-к-с (М-с, М-н-к-с). В синхронных китайском и монгольском источниках он именуется соответственно Ме-цио-сы и Мегет. Город мог располагаться, по мнению некоторых ученых, в районе раннесредневекового городища Алхан-кала, расположенного в нынешней равнинной (!) Чечне – в пригороде нынешнего г. Грозного по нижнему течению р.Сунжа⁵. Причем и до этого город (столица) северокавказских (домонгольских) кыпчаков, который отождествляется некоторыми исследователями с названным городищем, также находился на данной реке⁶, о чем может свидетельствовать ее кумыкское название – Сююнч «радостная» и более древнее аналогичное по смыслу – Сунжа.

Затем, весной 1240 г., после взятия Магаса войско во главе с Букдаем (Кукдаем) было послано «к Тимур-Кахалка с тем, чтобы он занял и область Авир...»⁷, которую обычно отождествляют с Аварией в нынешнем Дагестане, а Тимур-Кахалка – с Дербентом⁸ в значении «Железные Ворота». Однако хороним Авир отражает, по всей видимости, в соответствии с особенностями арабской графики форму аууг, но не в значении «тяжелый, грузный», присущем кыпчакским языкам, но более древнее, также кыпчакизированное обще-, межтюрк. аууг «переваливающий (через горы)», горный кочевник⁹. А под названием «Железные Ворота» (Темир К(ъ)апу) обычно понимается не только Дербент, через который, по данным армянских источников, еще в 1254 г. пролегал путь из

¹ История народов Северного Кавказа с древнейших времен до конца XVIII века. – М., 1988. – С. 195, 197.

² Гаджиев М.Г., Давудов О.М., Шихсаидов А.Р. История Дагестана. – Махачкала, 1996. – С. 299, 300–301.

³ См.: Гусейнов Г.-Р.А.-К. К древней и средневековой истории нахских народов по этнографическим и этнолингвистическим данным // Материалы Международной научной конференции «Археология, этнография и фольклористика Кавказа». – Махачкала, 2007. – С. 115–117.

⁴ См.: Кобычев В.П. Расселение чеченцев и ингушей в свете этногенетических преданий и памятников их материальной культуры // Этническая история и фольклор. – М., 1997. – С. 184.

⁵ См.: История народов Северного Кавказа с древнейших времен до конца XVIII века. – С. 194; Криштопа А.Е. Дагестан в XIII – начале XV вв. – М., 2007. – С. 67.

⁶ См.: История народов Северного Кавказа. – С. 149; Бузуртанов М.О., Виноградов В.В., Умаров С.Ц. Навеки вместе (о добровольном вхождении Чечено-Ингушетии в состав России). – Грозный, 1980. – С. 21.

⁷ Рашид ад-Дин. Джамии ат-таварих. – Баку, 1957.Т.II. – С. 39.

⁸ См.: История народов Северного Кавказа. – С. 194–195; Криштопа А.Е. Дагестан в XIII – начале XV вв. – С. 67.

⁹ См.: Севортян Э.В. Этимологический словарь тюркских языков. – М., 1974. – С. 85, 86, 70; Серебрянников Б.А., Гаджиева Н.З. Сравнительно-историческая грамматика тюркских языков. – М., 1986. – С. 219, 223.

Закавказья «до Куманского (!) царства»¹⁰, что свидетельствует о представленности здесь соответствующего населения, но и известная в русской традиции последующего (конец XVI в.) времени¹¹ северная часть Дарьяльского ущелья, достаточно близкая к Магасу.

Речь, таким образом, может идти о горных кыпчаках, населявших ареально смежные области от нижнего течения р. Сунжи до Дарьяла, если принять во внимание следующее сообщение о них Ибн ал-Асира: «После того, как татары заняли землю кыпчаков, последние рассеялись: одна часть ушла в страну русов, *другая рассеялась по своим горам* (выделение наше – Г.Г.-Р.), большинство же их, собравшись, направилось к Дербенту Ширвана»¹².

Однако во внимание принимается не тот факт, что «...одни укрылись в болотах, другие в горах, а иные ушли в сторону русских», но другие части данного сообщения, согласно которым кыпчаки «бежали в болота и на **вершины гор, покинув землю свою** (выделено нами – Г.Г.-Р.), и ею овладели татары...». При этом вершины гор и болота не могут считаться благоприятными для жизнедеятельности областями, где могло находиться постоянно проживающее население достаточно длительное время. Неясно, как и где жители этих и подобных областей других регионов, занимавшиеся животноводством, выпасали свой скот в зимой в то время, как в равнинной и предгорной зоне не было острой необходимости в высокогорных пастбищах.

Однако данные сведения традиционно интерпретируются историками-кавказоведами как свидетельство одного из главных этапов «сложения карачаевского и балкарского народов» в результате продвижения в горную часть Центрального Кавказа кыпчаков, ассимилировавших к этому времени своих тюркоязычных предшественников – огузов и болгар. И почему-то, по непонятной причине, аналогичному воздействию со стороны последних так и не подверглись за многие сотни лет в той же горной

зоне «местные автохтонные племена – носители кавказской речи и ираноязычные аланы»¹³

Игнорируются при этом и собственно языковые свидетельства, согласно которым «распад кавказской тюркской общности кумыкского и карачаево-балкарского языков совпадает с экспансией Тимура»¹⁴, т.е. в конце XIV века, но не в эпоху Золотой Орды. Причем вышеупомянутое *аууг «горный кочевник» в соответствии с закономерностями (вай)нахских языков¹⁵ могло отложиться в названии одного из чеченских обществ, проживавших до 1944 г. в районе вышеупомянутого озера Галанчож – Аьккхе / Аьккхий. Это свидетельствует о предшествовавшем проникновении кыпчаков в данную зону и подтверждается известностью среди части последних, переселенных в конце XVIII века кумыкскими князьями в северо-западный предгорный Дагестан, в кумыкскую историческую область Аух – субэтнического подразделения (тейпа) Нокккхой, наименование которого восходит к самоназванию более поздних кыпчакских поселенцев-ногайцев – поуај, известного в русской традиции с 80-х гг. XV в., а сама Ногайская Орда – с конца XIV в.¹⁶ Не случайно героем сказок чеченцев и ингушей, в отличие от преданий и героико-эпических песен, в которых упоминается этноним «ногайцы», является «Черный Ногай», который нападает на селения, перебивает их жителей, а из тел воздвигает три черных холма, видимых издали, и матери раньше пугали детей: «Ногай идет»¹⁷.

К тем же, в принципе, 30–50-гг. XIII в. исследователи относят сведения грузинской хроники «Картлис Цховреба», согласно которым во времена царя Давида (1223–1269) «предводитель монголов Ала Темур по Белоканской дороге вступил в Гундзети (Хунзах), царь гундзов преградил ему путь, но монголы победили, прошли гундзскую страну и пришли к монголь-

¹⁰ См.: Криштона А.Е. Дагестан в XIII – начале XV вв. – С. 68. Данный факт чрезвычайно важен для этнической истории кумыков, так как практически одновременно Плато Карпини, прошедший в 1245–1246 гг. через Восточную Европу в Монголию и обратно, в числе земель, подчиненных татарам, называет Коман (ср. выше Куманское царство), Комуков и Тарки, а Вильгельм де Рубрук на своем пути туда же через донские степи в 1253г. также упоминает живших здесь «коман, именуемых капчат» (См. Образование Золотой Орды. – Казань, 2008. – С. 268–269, 326).

¹¹ См.: Кушева Е.Н. Народы Северного Кавказа и их связи с Россией в XVI – начале XVII вв. – М., 1963. – С. 342, 22.

¹² Ибн ал-Асир. Тарих ал-Камиль. – Баку, 1940. – С. 145.

¹³ См.: История народов Северного Кавказа. – С. 196.

¹⁴ Сравнительно-историческая грамматика тюркских языков. – М., 2002. – С. 736.

¹⁵ См.: Серебрянников Б.А. Вероятностные обоснования в компаративистике. – М., 1974. – С. 90; Имнайшевили Д.С. Историко-сравнительный анализ фонетики нахских языков. – Тбилиси, 1977. – С. 203, 204, 254.

¹⁶ Волкова Н.Г. Этнонимы и племенные названия Северного Кавказа. – М., 1973. – С. 76.

¹⁷ См.: Дахильгов И.А. Исторический фольклор чеченцев и ингушей. – Грозный, 1978. – С. 41–42. При этом в соответствии с тюркской цветовой символикой слово «черный» (к(ъ)ара) может иметь значения «большой», «главный», «великий», «могучий», «сильный» либо «северный», что в последнем случае отвечает географической локализации соответствующих этносов (Кононов А.Н. Семантика цветообозначений в тюркских языках // Тюркологический сборник 1975. – М., 1978. – С. 162, 165).

скому хакану»¹⁸. Известно также мнение, что в данном случае имел место прорыв на Северный Кавказ не ранее 1256–1260 гг. (после смерти родственников Берке – царевичей Тутара, Балагу и Кули – в ставке Хулагу) по долине Аварского Койсу из Грузии отряда войск Берке во главе с Ногаем и Ара (Ала)-Тамуром, участвовавших в походе Хулагу на Багдад в 1258 г., что стало поводом для последовавших войн между Батуханидами и Хулагуидами¹⁹.

Обычно полагают, что войска Берке были вынуждены искать убежище в Египте²⁰, но при этом обращает на себя внимание близость вышеупомянутого антропонима Ала Темур к имени хана Менгу Темура, внука Бату. Не исключено, что в данном случае нашел отражение один из эпизодов вышеупомянутой войны, когда хан Менгу Темур до заключения в 1269–1270 гг. мира был разбит на реке Куре Абакаханом²¹.

Возможно, именно его и Ногая отряд, если иметь в виду движение по Белоканской дороге, мог отступить через Закатало-Белоканскую зону нынешнего Азербайджана и Грузию и лишь затем через один из перевалов Главного Кавказского хребта и по течению рек Симбирис-хеви и Аварского Койсу достичь Гундзети (Хунзаха). Отсюда его дальнейший, наиболее краткий маршрут на Северный Кавказ должен был пролегать через нынешнюю юго-восточную Чечню, каковая к этому времени была либо уже покорена, либо в результате движения данного отряда оказалась под контролем Золотой Орды. То же самое представляется возможным предполагать и для Аварии, столицей которой был Хунзах. Не случайно, с 20-х гг. прошлого века известно мнение о том, что ханы Аварии были из рода Орус-хана, по мнению других, могли произойти от потомка внука Орус-хана Джанибека²².

Однако вступивший около 1367 года на престол правого крыла Джучиева улуса Кок (Синей) Орды Орус (Урус)-хан (?–1376) являлся сыном Бадыка (Бадакул-оглана), сына Букубуки, второго сына Ачика, третьего сына Тука-Тимура,

тринадцатого сына Джучи, старшего сына Чингиз-хана и занимал сарайский престол лишь в 1374–1375 гг., а Джанибек (?–1357 г.) был третьим сыном Мухаммеда Узбека, сына Тогрылчи, десятого сына Менгу-Тимура, второго сына Тукана, внука Бату и Тайтуглу и был великим ханом Золотой Орды с 1342 года²³. Поэтому «укрепительное письмо» (в смысле подтверждения уже имевшего место до этого вассалитета по отношению к Золотой Орде) от «имени татарского хана Бахти», полученное к 80-м годам XIV века одним из правителей Аварии, ездившим за ним в Золотую Орду²⁴, с одной стороны, хронологически следовало бы связать с эпохой Орус (Урус)-хана, который, по другим данным, правил в 1368–1377 гг.²⁵. С другой – известны и никогда не правившие Бахти-бий – третий сын Кунче (Кундже), третьего сына Кутлук-Тимура, сына Нумкана (Томгана), второго сына Абая, второго сына Кин-Тимура (Уз-Тимура), четвертого сына Тука-Тимура, тринадцатого сына Джучи, старшего сына Чингиз-хана и Бахтияр – старший сын Ачика, старшего сына Урунка, третьего сына Тука-Тимура, тринадцатого сына Джучи, старшего сына Чингиз-хана²⁶, но они не имели права на выдачу подобных документов.

В качестве доказательства того, что Авария являлась к указанному времени вассалом Золотой Орды, используется еще один аргумент: данное имя якобы носили сын Тохтамыша, а также некоторые золотоордынские военачальники²⁷.

При ближайшем рассмотрении следует полагать, что в этом случае речь, вероятно, должна идти о правивших сыновьях Тохтамыша Джаббар-Берди, в 1416 г., овладевшим «улусом Узбекским», и погибшим в 1405 г. в бою со своим отцом Кадыр-Берди²⁸, компонент Берди имен которых мог быть искажен и передан как Бахти.

Однако последнее говорит лишь о том, что влияние Золотой Орды в горном Дагестане было достаточно значительным и после начала XV века. Не исключено вместе с тем, что вышеупомянутый ярлык, если иметь в виду его функцию – «укрепительное письмо», – мог быть получен

¹⁸ См.: Гаджиев М.Г., Давудов О.М., Шихсаидов А.Р. История Дагестана. – Махачкала, 1996. – С. 299.

¹⁹ Криштопа А.Е. Дагестан в XIII – начале XV вв. – С. 70, 71, 73.

²⁰ Камалов И.Х. Отношения Золотой Орды с Хулагуидами. – Казань, 2007. – С. 48. †

²¹ Там же. – С. 60.

²² См.: Алиев К.М. Влияние Золотой Орды на этнос и культуру Кавказа // Золотоордынское наследие. Материалы Международной научной конференции «Политическая и социально-экономическая история Золотой Орды (XIII – конец XIV вв.)». – Казань: 2009. Вып. 1 – С.395.

²³ Селезнев Ю.В. Элита Золотой Орды. – Казань, 2009. – С. 69, 204.

²⁴ См.: Тахнаева П.И. Христианская культура средневековой Аварии в контексте реконструкции политической истории (VII–XVI вв.). – Махачкала, 2004. – С.47–48.

²⁵ См.: Оловинцов А.Г., Табулдин Г.Ж.. Генеалогия (Шежере) Чингизидов с XIII по XXI вв. – Астана, 2009.

²⁶ Селезнев Ю.В. Элита Золотой Орды. – С.49–50.

²⁷ Криштопа А.Е. Дагестан в XIII – начале XV вв. – С. 157, 164.

²⁸ Селезнев Ю.В. Элита Золотой Орды. – С. 68, 98.

от одного из независимых ханов, потомков Бату, правивших на Северном Кавказе и прилегающих областях в конце XIV века. В этом случае при возможном искажении к вышеупомянутому «Бахти» обнаруживают близость имен таких ханов, как Мехмет-Булак-хан и Бек-Болат-хан²⁹. Последний из них (Бек-Пуладоглан) был зимой 1385–1386 гг. одним из руководителей похода на Тебриз³⁰, что также свидетельствует о возможности сохранения соответствующих вассальных отношений к концу XIV века³¹.

Вместе с тем полагают, что Высокогорный Дагестан в XIII–XIV вв. находился «в орбите экономической и политической жизни Грузии». Однако упоминание арабским путешественником Ибн Батутой в 1334–1335 г. о его встрече в столице Золотой Орды – г.Сарай-Берке – с неким Садреддином Сулейманом ал-Лакзи вкупе с обнаружением там же кубачинских бронзовых

²⁹См.: Алиев К.М. Шаухалы Тарковские. Страницы кумыкской родословной. – Махачкала, 2008. – С. 29.

³⁰ Селезнев Ю.В. Элита Золотой Орды. – С. 53.

³¹ Ср. упоминание о гибели в сражении с войсками Тимура в 1396 г. безымянного (см. в последующем изложении) правителя-шавхала (шавкала – Эпиграфические памятники Северного Кавказа на арабском, персидском и турецком языках. – М., 1980. Ч.III. – С. 107) «области Гази Кумуклук и войска Аухара» («области кумыков[газиев] и войска аваров») (Тизенгаузен В.Г. Сборник материалов, относящихся к истории Золотой Орды. – М.-Л., 1941. – С. 124, 186). Первая часть – «Гази Кумуклук» – интерпретируется и как «хазарских кумыков область» (Гусейнов Г.-Р.А.-К. Гумик-Гумук-Кумук средневековых источников: опыт историко-этимологической и ареальной интерпретации // Дагестанский востоковедческий сборник. – Махачкала, 2008. Вып.1. – С. 147, 150). Вторая, упоминаемая в 1395 г. в связи с тем, что Тимур совершил набег на «подножье горы Аухар», отождествляется историками либо с северной частью нынешней Аварии, точнее, андийскими землями, либо кумыкской исторической областью Аух (см. выше), или северной частью Хунзахского нагорья (ср. вышеупомянутое Гундзети) (см. Гаджиев М.Г., Давудов О.М., Шихсаидов А.Р. История Дагестана. – С. 306, 327, 337, 346 прим. 177, 178), или даже Аварией в целом (Гадлю А.В. Этническая история Северного Кавказа X–XIII вв. – СПб., 1994. – С. 186). Более предпочтительным по фонетическим соображениям представляется отождествление последнего региона с кум. Аух, обозначающим низкогорную, примыкающую к нынешней юго-восточной Чечне, через которую мог двигаться отряд Ногай и Ала Темур (см. выше), область Салатавского и Андийского хребтов, носившего еще в первой трети XIX в. название Гумик-Лам (см. Бларамберг В. Кавказская рукопись. – Ставрополь, 1992. – С.224) «Кумыкская гора» (в переводе с чеченского). В свою очередь форма Аухар, исторически однокорневая с вышеупомянутым *аууг «горный кочевник» (см.: Севортян Э.В. Этимологический словарь тюркских языков. – М., 1974. – С. 68–69; Щербак А.М. Очерки исторической морфологии тюркских языков. – Л., 1977. – С. 172), еще раз подтверждает наличие в горной зоне Чечни и Дагестана кыпчакского населения к началу золотоордынской эпохи.

светильников и фольклорными свидетельствами, связанными с Кази-Кумухом³², могут говорить об аналогичном явлении в отношении Центрального и Южного Дагестана. Тем более, что контроль над этими и иными вышеупомянутыми горными территориями был чрезвычайно важен для Золотой Орды в обстановке длившихся почти столетие военных столкновений с Хулагуидами.

Что же касается форм правления, в том числе административного, установившихся на Северном Кавказе и Дагестане с начального периода их вхождения в состав Золотой Орды и генеалогии их правителей, то в отношении последнего региона обращает на себя внимание следующее противоречие. Так, некоторые историки, утверждая, что в золотоордынскую эпоху основная (горная) часть нынешнего Дагестана осталась независимой³³, одновременно полагают, что в данном регионе «установилась с татаро-монгольским нашествием власть татар-шавхалов»³⁴. Последнее, по мнению других специалистов, действительно имело место с 1239–1258 гг., когда на Северо-Восточном Кавказе правил некий татаро-монгольский ставленник-хаким. Причем город Тарки, как о том свидетельствует его название «Анжи-кьала», мог быть особым удельным («инжу») владением золотоордынских ханов³⁵.

Следующим правителем-шавхалом, по мнению К.М.Алиева³⁶, был Щелкан Дудентьевич (в русском фольклоре), двоюродный брат Узбека (точнее, погибший в 1327 г. при подавлении восстания в Твери Шевкал, сын Тудуна, внук Менгу-Тимура (1265–1282 гг.), правившего, по другим данным, в 1267–1280 гг., на нем – Шевкале – прерывается эта ветвь ханов Золотой Орды³⁷). Его имя Шевкал, которое восходит к кум. шовхал «верховный правитель», имеет болгаро-савирское происхождение³⁸ и устанавливает, с одной стороны, пока еще неясную связь с местной традицией. С другой – его традиционно отождествление с татарским послом Чол-ханом,

³² Криштона А.Е. Дагестан в XIII – начале XV вв. – С. 163, 122.

³³ История народов Северного Кавказа. – С. 207.

³⁴ См.: Гаджиев М.Г., Давудов О.М., Шихсаидов А.Р. История Дагестана – С. 299.

³⁵ См.: Алиев К.М. Шаухалы Тарковские. – С. 27, 28, 159 табл.1.

³⁶ Алиев К.М. Шаухалы Тарковские. – С. 31, 29.

³⁷ На стыке континентов и цивилизаций. – М., 1996. – С. 333, 520.

³⁸ Гусейнов Г.-Р.А.-К. Шовхал // Вести Кумыкского научно-культурного общества. – Махачкала, 2001. Вып. 2–3. – С. 39–44.

что было уже отмечено нами³⁹, отражает второе («Степной хан») имя Шевкала.

С одной стороны, данный факт может свидетельствовать о том, что впоследствии в управление Шевкалу достались плоскостная и предгорная территории Северо-Восточного Кавказа. С другой – не исключено, что под его контролем могли быть и такие горные земли региона, в частности, Дагестана, как Кайтаг и Кумух⁴⁰. В последней проживают в настоящее время носители лакского языка, а до этого она являлась, наряду с другими, в частности, ныне в основном даргиноязычным Кайтагом, где представлено и кумыкское население, одной из известных (горных), по меньшей мере, с VII века областей, исторического проживания кумыков⁴¹. Само же присвоение титула шевкал, возможно, свидетельствует о более ранней, чем это принято думать, известной самостоятельности его владения в составе Золотой Орды, в состав которого входили и вышеупомянутые области. Поэтому, если принять во внимание отмеченные в предшествующем изложении факты, в состав данного владения входил практически весь Дагестан, за исключением, вероятно, его южной части в начале XIV века⁴². Центром его могло быть вышеупомянутое Тарки, бывший, в принципе, Семендер – первая столица Хазарского каганата. Последнее, возможно, указывает предысторию возрождения шамхальства, получившего в дальнейшем название Тарковского.

Шевкалу наследует его безымянный сын, потом Усми-шавхал (1374 г.), затем другие ханы-батуханиды Северного Кавказа, в т.ч. вышеупомянутые. К ним же относятся: Абдулла-хан, правивший также Западным Кипчаком и Крымом, а также уже упоминавшиеся Мехмет Булак-хан, владения которого включали также Поволжье (конец их власти положил в 1380 г. Токтамыш-хан). Сюда включается и правивший наряду с Северным Кавказом Западным Кип-

чаком и Крымом Бек Болат-хан, который провозгласил в 1390 г. свою независимость. Братом последнего мог быть убитый в Дагестане (1396 г.) в сражении с войсками Тимура, предводитель и правитель области «Гази-Кумуклуг» Шаухал («Саухал/Соухал») ⁴³.

После им наследовали их потомки, заложившие основы новой (третьей) династии, также происходящие от батуханидов, т.е. от потомков Тудана, сына Минг-Темира, находившиеся в родстве с потомками хана Узбека. В вышеупомянутом перечне первых ханов Северного Кавказа называются и потомки брата Батъя Тука-Тимура – Таш Темир, который правил также Крымом, и Шади-бек, властвовавший до 1408–1409 гг.

В дальнейшем, после поражения сына Тимура Миран-Шаха, правившего Азербайджаном и Ширваном, в том числе Дербентом и Баку⁴⁴, от туркменского племени Ак Коюнлу («Белого барана») (это могло иметь место уже в начале XV в.) кумыки «получили свою независимость, избрали себе хана из рода Чингизхана, которого величали по-своему «шаухал». Последнее имело место в 1443 г. после освобождения от власти Тимуридов⁴⁵, его К.М.Алиев⁴⁶ называет «Шаухал-ханом Независимым, основателем Тарковского Кумыкского государства», а предшественниками, начиная с вышеупомянутого Бек-Болат-хана из рода Бату, считает вышеупомянутого «Шаухала, правителя Казы-Кумыкской области Золотой Орды Шаухала (1396 г.)», Бадр-шамхала (XIV в.) и «Кумук хаками» (1490 г.).

Другие авторы, возводящие правившую Кумыкией с 800 г. хиджры (1397–1398 гг.) до 1867 г. династию шаухалов к потомкам Тука-Тимура, сына Джучи, связывают ее с тукаимуридом Шадибеком, имя которого считается отразившимся в наименовании карачаевского рода Шадибек⁴⁷ (ср.

⁴³ Алиев К.М. Шаухалы Тарковские. – С. 29–31.

⁴⁴ Гаджиев М.Г., Давудов О.М., Шихсаидов А.Р. История Дагестана. – С. 358.

⁴⁵ Алиев К.М. Дорогою тысячелетий: кумыки и их этнокультурные связи. – Махачкала, 2004. – С. 27.

⁴⁶ Алиев К.М. Шаухалы Тарковские. – С. 160.

⁴⁷ Ханмурзаев И.И., Идрисов Ю.М. Проблема образования средневекового кумыкского государства Шаухальства. – С. 129. При этом следует учесть и генеалогическое предание ингушского рода Шадиевых о своем происхождении от шамхалов Тарковских, что, возможно, также отражает связь с вышеупомянутым Шадибеком. Они в условиях, когда топонимический ландшафт региона распространения ингушского языка имеет тюркский генезис, являются выходцами, как и считающие себя потомками кумыков Нальгиевы, из собственно (южно) ингушской исторической области Qaqale – значительного высокогорного башенного с. Qaqa (Арсмаков Б.И. Аз и мы. – Назрань, 2001. – С. 14, 15, 16, 44; Арсмаков Б.И. Ингушские фамилии и имена. – Назрань, 2003. – С. 21–22), названия которых представляется возможным возвести к кум. qaqa «устье»

³⁹ Гусейнов Г.-Р.А.-К. Золотая Орда и средневековая кумыкская государственность по историческим, лингвистическим и фольклорным данным (конец XIII – конец XIV вв.) // Золотоордынское наследие. Материалы Международной научной конференции «Политическая и социально-историческая история Золотой Орды XIII–XIV вв.». – Казань, 2009. Вып. 1. – С. 316.

⁴⁰ Ханмурзаев И.И., Идрисов Ю.М. Проблема образования средневекового кумыкского государства Шаухальства в контексте политического наследия Улуса Джучи на Северном Кавказе // Золотоордынская цивилизация. – Казань, 2008. Вып. 1. – С. 124–125.

⁴¹ См.: Гусейнов Г.-Р.А.-К. Гумик ~ Гумик ~ Гумик средневековых источников. – С. 145–150.

⁴² См.: Криштопа А.Е. Дагестан в XIII – начале XV вв. – С. 106–107.

также чингизида Шади – старшего сына Баяна, старшего сына Куинджи, старшего сына Сартакая, старшего сына Орду, старшего сына Джучи-хана, старшего сына Чингиз-хана, правителя Кок (Синей) Орды⁴⁸ – см. выше). Некоторые исследователи относят к потомкам Тука-Тимура также хана Золотой Орды Тохтамыш⁴⁹, а через его сына Джелал ад-Дина и Улуг-Мухаммеда – основателя Казанского ханства, что вызывает сомнение у других историков⁵⁰.

Таким образом, в 1396 г. прекращается первая ветвь кумыкских Чингизидов. Не исключено, что, если принять во внимание одну из отмеченных выше точек зрения, вслед за ней – в 1398 г. – приходит к власти другая чингизидская династия, восходящая к Тука-Тимуру, сыну Джучи, и правившая вплоть до 1867 г., когда она была низложена русской администрацией, получив от нее титул князей Тарковских. Можно предполагать, что до 1443 г. – гибели Миран-шаха, сына Тимура – она сосуществовала с Тимуридами, хотя вместе с тем известно и другое, не менее убедительное, в конечном счете, мнение по данной проблеме, о котором также было сказано в предшествующем изложении⁵¹.

Появление среди кумыков представителей правящей династии из рода Тука-Тимура могло, в принципе, быть обусловлено территориальными пределами полученного им удела (см. выше), непосредственно соседствующими с вышеупомянутым пограничным улусом, включившим и кумыкские этнические территории. Показательно, что провозглашение независимого Кумыкского государства в 1443 году происходит практически одновременно с захватом Перекопа в Крыму Хаджи-Гиреем.

Примерно в это время, в 1450–1460 гг., выделяется, по мнению некоторых историков, из состава Большой Орды Астраханское ханство также во главе с Тукатимуридом Махмудом, сыном Кичи Мухаммеда. Вместе с тем, согласно недавно высказанной точке зрения, оно возникает как самостоятельное государственное образование и политический наследник Большой Орды со времени ее разгрома в 1502 г. крымским ханом Менгли-Гиреем I⁵².

В 1556 г. оно, как известно, было завоевано и присоединено к Русскому государству. О том, что Астраханское ханство непосредственно соприкасалось с северными пределами возникшего к этому времени Кумыкского государства, свидетельствует упоминаемое И.И.Ханмурзаевым и Ю.М.Идрисовым утверждение Фируза Каземзаде о том, что Москва унаследовала конфликт с Шавхальством от завоеванного ею в 1555 году Астраханского ханства. Он, возможно, был обусловлен претензиями правителей Шавхальства на наследие Большой Орды⁵³ (см. выше).

К 1502 г., времени падения Большой Орды, территория «Кумук хакимиета», известного с XVI века как «Вилайет Дагестан», а затем как Тарковское шамхальство, простиралась вместе с вассальными княжествами от реки Баксан до Дербента. Так полагают И.И.Ханмурзаев и Ю.М.Идрисов, опираясь на данные рукописи путешествия Эвлия Челеби (1666 г.), хранящейся в Рукописном фонде ИИАЭ ДНЦ РАН⁵⁴. Другие историки считают, что пределы этого государства распространялись в рассматриваемое время до Кумы и Пятигорья⁵⁵. Систематическое же рассмотрение данного вопроса показало, что они простирались гораздо западнее, вплоть до притоков р.Кубань⁵⁶.

О том, что и на западе региона кумыкские владельцы были наряду с крымскими ханами наследниками золотоордынской государственности, свидетельствует известность среди тамг западных (ак)ногайцев рода К(ь)умук(ь) тамги⁵⁷, которая оказывается чрезвычайно близкой к известной тамге, воспроизведенной, в частности, на анонимном пуле и дирхеме Менгу-Тимура 1266/1267 гг. из Крыма⁵⁸. Это, возможно, говорит о связи представителей этого рода с Бату-ханом и об их правящей здесь функции.

В последнем отношении не может не обратить на себя внимания и то, что известная тарак (гребень) – тамга ханского рода Гираев из Крыма совпадает с ханской тамгой обеих (ак) и кьара) групп ногайцев, но не имеет в то же время родовой привязки у восточных (кьара) их час-

⁵³ См.: Ханмурзаев И.И., Идрисов Ю.М. Проблема образования средневекового кумыкского государства Шаухальства. – С. 127, 133 прим. 101, 133–134.

⁵⁴ Там же. – С. 123.

⁵⁵ Аджаматов Б. История Первой Кавказской войны Шейх Султан-Мут. – Махачкала, 2003. – С. 190.

⁵⁶ См.: Гусейнов Г.-Р.А.-К. О западных пределах Кумыкского государства XVI–XVII вв. в зеркале фольклора и исторических источников // Средневековые тюрко-татарские государства. – Казань, 2009. Вып. 1.

⁵⁷ Баскаков Н.А. Ногайский язык и его диалекты. – М.-Л. 1940. – С. 135, № 36.

⁵⁸ См.: Образование Золотой Орды. – С. 224–225, илл.

⁴⁸ Селезнев Ю.В. Элита Золотой Орды. – С. 216.

⁴⁹ Селезнев Ю.В. Элита Золотой Орды. – С. 182.

⁵⁰ См. Исхаков Д.М. О родословной хана Улуг-Мухаммеда // Тюркологический сборник 2001. Золотая Орда и ее наследие. – М., 2002. – С. 69.

⁵¹ См.: Алиев К.М. Шаухалы Тарковские. Страницы кумыкской родословной. – С. 27–31.

⁵² Зайцев И.В. Образование Астраханского ханства // Тюркологический сборник 2001. Золотая Орда и ее наследие. – М., 2002. – С. 34, 56–57.

ти⁵⁹. Она же воспроизведена на гербе кумыкских брагунских ханов из рода Таймазовых⁶⁰, родословная которых восходит к упоминаемому в 1396 году Бораган-хану «властелину Татартупа» (Джулата)⁶¹. С другой стороны, на надгробиях верховных кумыкских правителей-шамхалов и некоторых их перстневых печатях воспроизводится джучидская «бадами мухр» («миндальная печать»). Последний известный случай ее использования потомками шамхала Айдемира (убит в 1641 г.) князьями Айдемировыми из с. Эндирей Хасавюртовского округа – представителями засулакской ветви третьей (второй чингизидской) династии – в качестве печати для скрепления деловых бумаг имел место в 1858 г. Но при этом восьмиугольные растительные мотивы внутри подобных надгробных миндалевидных розеток «удивительным образом напоминают фигуру обнаруженного во время раскопок в Северном Дагестане хазарского медальона»⁶². Данное обстоятельство устанавливает, по всей видимости, преемственную связь с исторически первой хазарской династией, правившей данным регионом (Семендерское царство?) еще в дозолотоордынскую эпоху. Вместе с тем о широкой распространенности власти практически всех вышеупомянутых кумыкских династий, главным образом золотоордынского происхождения, в рассматриваемых пределах, в основном в Дагестане, а также на Западном Кавказе – в Карачае, свидетельствуют их горско-кавказские ветви⁶³. Их изучение практически только начинается.

Список источников и литературы

- Аджаматов Б.* История Первой Кавказской войны. – Махачкала, 2003.
- Алиев К.М.* Дорогою тысячелетий: кумыки и их этнородственные связи. – Махачкала, 2004.
- Алиев К.М.* Шаухалы Тарковские. Страницы кумыкской родословной. – Махачкала, 2008.
- Алиев К.М.* Влияние Золотой Орды на этнос и культуру Кавказа // Золотоордынское наследие. Материалы Международной научной конференции «Политическая и социально-экономическая история Золотой Орды (XIII – конец XIV вв.)». – Казань: Фэн, 2009. Вып.1 – С. 392–400.

- Арсамаков Б.И.* Аз и мы. – Назрань, 2001.
- Арсамаков Б.И.* Ингушские фамилии и имена. – Назрань, 2003.
- Баскаков Н.А.* Ногайский язык и его диалекты. – М.-Л.: Изд. АН СССР, 1940.
- Бларамберг В.* Кавказская рукопись. – Ставрополь: Ставропольское книжное издательство, 1992.
- Бузуртанов М.О., Виноградов В.В., Умаров С.Ц.* Навеки вместе (о добровольном вхождении Чечено-Ингушетии в состав России). – Грозный: Чечено-Ингушское книжное издательство, 1980.
- Волкова Н.Г.* Этнонимы и племенные названия Северного Кавказа. – М.: Наука, 1973.
- Выдающиеся воины Кумыкии. – Махачкала, 2009.
- Гаджиев М.Г., Давудов О.М., Шихсаидов А.Р.* История Дагестана. – Махачкала: Изд. ДНЦ РАН, 1996.
- Гадло А.В.* Этническая история Северного Кавказа X–XIII вв. – СПб.: Изд. Санкт-Петербургского университета, 1994.
- Гусейнов Г.-Р.А.-К.* Шовхал // Вести Кумыкского научно-культурного общества. – Махачкала, 2001. Вып. 2–3. – С. 39–44.
- Гусейнов Г.-Р.А.-К.* К древней и средневековой истории нахских народов по этнографическим и этнолингвистическим данным // Материалы Международной научной конференции «Археология, этнография и фольклористика Кавказа». – Махачкала, 2007. – С. 115–117.
- Гусейнов Г.-Р.А.-К.* Гумиқ–Гумук–Кумук средневековых источников: опыт историко-этимологической и ареальной интерпретации // Дагестанский востоковедческий сборник. – Махачкала, 2008. Вып.1. – С. 145–152.
- Гусейнов Г.-Р.А.-К.* Золотая Орда и средневековая кумыкская государственность по историческим, лингвистическим и фольклорным данным (конец XIII – конец XIV вв.) // Золотоордынское наследие. Материалы Международной научной конференции «Политическая и социально-историческая история Золотой Орды XIII–XIV вв.». – Казань: Фэн 2009. Вып.1. – С. 312–322.
- Гусейнов Г.-Р.А.-К.* О западных пределах Кумыкского государства XVI–XVII вв. в зеркале фольклора и исторических источников // Средневековые тюрко-татарские государства. – Казань, 2009. Вып.1. – С. 76–83.
- Дахкильгов И.А.* Исторический фольклор чеченцев и ингушей. – Грозный, 1978.
- Ибн ал-Асир.* Тарих ал-Камиль. – Баку, 1940.
- Древнетюркский словарь. – Л.: Наука, 1969.
- Зайцев И.В.* Образование Астраханского ханства // Тюркологический сборник 2001. Золотая Орда и ее наследие. – М.: Восточная литература, 2002. – С. 32–62.
- Имнайшвили Д.С.* Историко-сравнительный анализ фонетики нахских языков. – Тбилиси: Мецниереба, 1977.
- История народов Северного Кавказа с древнейших времен до конца XVIII в. – М.: Наука, 1988.
- Исхаков Д.М.* О родословной хана Улуг-Мухаммеда // Тюркологический сборник 2001. Золотая

⁵⁹ См.: *Баскаков Н.А.* Ногайский язык и его диалекты. – С. 134. №139, №26, №29.

⁶⁰ Выдающиеся воины Кумыкии. – Махачкала, 2009. – С. 43.

⁶¹ *Алиев К.М.* Шаухалы Тарковские. – С. 117, 196 табл.21.

⁶² См.: *Ханмурзаев И.И., Идрисов Ю.М.* Эпиграфика кладбищ как источник по генеалогии шамхалов Тарковских // Материалы Международной научно-практической конференции «Генеалогия народов Кавказа. Традиции и современность». – Владикавказ, 2009. – С. 230–233, 236 прим.17.

⁶³ См. *Алиев К.М.* Шаухалы Тарковские. – С. 44–48.

Орда и ее наследие. – М.: Восточная литература, 2002. – С. 63–74.

Камалов И.Х. Отношения Золотой Орды с Хулагуидами. – Казань, 2007.

Кобычев В.П. Расселение чеченцев и ингушей в свете этногенетических преданий и памятников их материальной культуры // Этническая история и фольклор. – М.: Наука, 1997. – С. 184–189.

Кононов А.Н. Семантика цветообозначений в тюркских языках // Тюркологический сборник 1975. – М.: Наука, 1978. – С. 159–179.

Криштопа А.Е. Дагестан в XIII – начале XV вв. – М.: Мамонт, 2007. – С. 227.

Кушева Е.Н. Народы Северного Кавказа и их связи с Россией в XVI – начале XVII вв. – М.: Наука, 1963.

На стыке континентов и цивилизаций. – М., 1996.

Образование Золотой Орды. – Казань: Татарское книжное издательство, 2008.

Оловинцов А.Г., Табулдин Г.Ж. Генеалогия (Шежере) Чингизидов с XIII по XXI вв. – Астана, 2009.

Рашид ад-Дин. Джамии ат-таварих. – Баку, 1957. Т. II.

Севортян Э.В. Этимологический словарь тюркских языков. – М.: Наука, 1974.

Севортян Э.В. Этимологический словарь тюркских языков. – М.: Наука, 1978.

Селезнев Ю.В. Элита Золотой Орды. – Казань: Фэн, 2009.

Серебрянников Б.А. Вероятностные обоснования в компаративистике. – М., Наука, 1974.

Серебрянников Б.А., Гаджиева Н.З. Сравнительно-историческая грамматика тюркских языков. – М.: Наука, 1986.

Сравнительно-историческая грамматика тюркских языков. – М.: Наука, 2002. – 767 с.

Тахнаева П.И. Христианская культура средневековой Аварии в контексте реконструкции политической истории (VII–XVI вв.). – Махачкала: Эпоха, 2004.

Тизенгаузен В.Г. Сборник материалов, относящихся к истории Золотой Орды. Извлечения из персидских сочинений. – М.-Л.: Изд. АН СССР, 1941. Т. II.

Ханмурзаев И.И., Идрисов Ю.М. Проблема образования средневекового кумыкского государства

Шаухальства в контексте политического наследия Улуса Джучи на Северном Кавказе // Золотоордынская цивилизация. – Казань, 2008. Вып. I. – С. 122–136.

Ханмурзаев И.И., Идрисов Ю.М. Эпиграфика кладбищ как источник по генеалогии шамхалов Тарковских // Материалы Международной научно-практической конференции «Генеалогия народов Кавказа. Традиции и современность». – Владикавказ, 2009. – С. 228–236.

Щербак А.М. Очерки исторической морфологии тюркских языков. – Л.: Наука, 1977.

Эпиграфические памятники Северного Кавказа на арабском, персидском и турецком языках. – М.: Наука, 1980. Ч. III, 1.

ABSTRACT

Garun-Rashid A.-K. Guseinov

North-East Caucasus and Dagestan in the limits of the Golden Horde: about ethnical structure of population, territorial and administrative borders, status and genealogy of rulers

The article is devoted to proving the thesis that the Golden Horde included in its territorial and administrative limits not only lowland and submountain part of the north-east Caucasus and Dagestan, as historians and scientists studying the Caucasian problems traditionally suppose, but also highland part of these regions. By the time of instituting control of the Golden Horde over the north-east Caucasus the Bulgars were replaced by Kypchaks, then in the late middle ages future Chechens and Ingushs advanced to the submountain territory from the other side of Caucasus. Chechens forced the Andi people, who spoke the Dagestan language, from the south-east highland part of the region. The article also considers the status and genealogy of the rulers of the region – representatives of different branches of Dzhuchid dynasty. For grounding and specifying the thesis some information of historical and linguistic character is used.

Орель Десеи

Обоснование Актава из Золотой Орды в Османской империи во времена Йылдырыма Баязида*

В книге, наполненной новыми фактами и оригинальными точками зрения профессора А. Заки Валиди Тогана «Umumi turk tarihina giris» (Введение во всеобщую турецкую исто-

рию¹), мы читаем: «Во время индийского похода Тимура, Токтамыш сумел заполучить помощь от литовцев и начал войну против своего соперника и друга Тимура, занявшего золотоордынский трон Тимур Кутлуг хана. Именно в это время между войсками Токта-

* Перевод с фран. яз. *Д. Шмелева* по: Aurel Decei, "Etablissement de Aktav de la Horde d'Or dans l'Empire Ottoman au temps de Yildirim Bayazid", in *Zaki Velidi Togan Armagan*, Istanbul, 1950/55, p. 77–92.

¹ Перевод турецких цитат *И. М. Мурзалеева*.

мыша и Йылдырыма Баязита на берегах Дуная произошли ожесточенные и принесшие много вреда сражения»².

Факт был подкреплен отрывком из Бадруддина Айни (г.х. 762/1360–855/1451), из его большой хроники³, озаглавленной «Жемчужное ожерелье в истории современников истории»: وفيها جاء الخبر بأن طقتمش خان صاحب بلاد الدشت و سراي النقي مع بعض عسكر ابن عثمان و انه فقد من بين العسكرين و في خامس عشر شعبان امر السلطان بتجديد امامة الحنفية⁴, которая еще не издана. Этот короткий отрывок является следующим: «И в этом году, пришло известие о том что Токтамыш-хан – правитель страны Дешт и Сарая повстречался с частью войск Ибн Османа и то, что было только между двумя войсками, и 15 шабана приказал султан сменить ханафитского имама» следовательно: «и в то же время пришла новость, что Токтамыш-хан, повелитель стран Дешта и Сарая, встретился с некоторыми войсками Ибн Усмана и что были потери с обеих сторон...»⁵.

Эти факты были вставлены в события года 801 (13. IX 1398 – IX 1399). Хроника Айни, особенно в эту эпоху, является систематическим и строго хронологическим изложением важных фактов года, рассказанных месяц за месяцем и иногда день за днем. Исходя из этого, можно более точно определить время, когда эту новость получили в Каире. Действительно, среди информации о том же 801 годе, до нашего события, Айни упоминает другой факт: «В ночь на пятницу, 18-го числа месяца Раджаб», что соответствует 27 марта 1399 года, среде, и затем он регистрирует новое событие, чтобы продолжить «и 15-го числа месяца Шабан». Последняя дата соответствует 22 апреля 1399 года, пятнице. Мы можем, следовательно, допустить, что спорная новость пришла в Каир в апреле 1399 года.

Неизбежно, эта встреча между Токтамышем и Йылдырымом Баязидом, естественно в 1399 году ибн Осман был Баязидом – имела место незадолго до апреля 1399 года. Учитывая тогдашние существующие информационные возможности, мы считаем правильным, указывая на вторую половину 1398 года как на время «встречи».

Достоверность этой новости не может быть поставлена под сомнение, учитывая прагматизм Айни и также существовавшие тесные отношения между двором мамлюков и Золотой Ордой. Единственно, она не была подкреплена никакой другой информацией или, по крайней мере, ссылкой в оттоманской историографии. Если мы просмотрим древние оттоманские хроники, начиная с анонимных «Теварих-и али Осман», «Шукруллах», «Ашикпашазаде», «Нешри» и т.п., мы не найдем там ни малейшего упоминания о подобной «встрече». К тому же оттоманские хроники почти молчат в том, что касается истории Дешт-и-Кипчак до вхождения крымских татар в оттоманскую орбиту. Другие арабские или персидские хроникеры или историки того периода также не дают никакого указания на открытый конфликт между Йылдырымом Баязидом и Токтамышем.

Однако отрывок византийского историка Ланнокоса Шалкокондилеса (1432–1490)⁶ – впервые обнаруженный профессором П.П.Панаитеску – может прояснить и дополнить знание этих малоизвестных обстоятельств. И вот текст во французском переводе XVI века, сделанный блезом де Виженером: «Итак, говорят, что во время Баязита большое число татар спустились в Валахию, откуда они отправили послов к нему, снабдив их некоторым серебром, сколько они смогли взять: они переходили бы Дунай всякий раз, когда ему было бы необходимо, и воевали бы от его имени с народами Европы. Баязит был удовлетворен этими предложениями и обещал им множество прекрасных вещей, если они сделают то, о чем говорили, даже наделить их землями, где они могли бы жить в свое удовольствие со своими вождями и предводителями; таким образом, они, рассыпавшись по обе стороны, дали множество прекрасных конников, способных вести долгую войну. Но некоторое время спустя Баязит, опасавшийся как бы эти татарские военачальники не сыграли с ним злую шутку, и, не желая затуманивать свое сознание, заставил собраться всех в одном месте и казнил их. Еще сегодня можно видеть большое число этих татар, живущих по ту или другую сторону Европы, которых ордонанс Амюрата поселил рядом с Македонией, месте, близком баням Мирмеке и руинам Аксиуса, сейчас называемого Вардар...»⁷.

² En eski devirlerden 16. asra kadar. İstanbul, 1946. tarih araştırmaları. No. 2, cilt 1. Pg. 338.

³ Там же. Pg. 472–473.

⁴ Перевод с арабского оригинала: «В нем сообщается, что Токтамыш-хан обладатель земель Дашт и Сарай встретился с некоторой частью войск Ибн Османа. И он пропал между двумя армиями, и 15 Шабана султан приказал обновить ханафитский имамат». Перевод Д.Р.Зайнутдинова.

⁵ Арабская рукопись см.: 1. Topkapı Sarayı, Ahmed III kütüphanesi. No. 2911, fol 19 a.; 2. Veliyyüddin Efendi kütüphanesi. No. 2396, fol 28 b.; 3. Topkapı Sarayı, Ahmed III kütüphanesi. No. 2912, cilt 5, fol 428 a.

⁶ Karl Krumbacher, Geschichte der byzantinischen Literatur von Justinian bis zum Ende des Oströmischen Reiches (527–1453). II. Auflage, München, 1897, pg. 302 sqq.

⁷ Histoire Generale des Turcs, contenant l'Histoire de Chalcondyle, traduite par Blaise de Vigenaire, etc. Tome premier, Paris MDCLXII, pg. 43. Cf. Le texte byzantin chez E. Darkó, Laonici Chalcondylae historiarum demonstrationes, vol. I, Buda-

Новость, полученная в Каире через Айни, датируется до апреля 1399 года. Но отрывок византийского историка не содержит никакого хронологического указания. Однако координаты, предшествующие и последующие, нашего отрывка могут способствовать размещению его во времени. Шалкокондилес в ходе своего рассказа пишет о войнах турок на Балканах и в Македонии. Затем он помещает прибытие татар с их *oi nyetovoi* и об убийствах их военачальников. Затем он начинает свои прекрасные страницы об отношениях между Тимурленком и Йылдырымом Баязидом, которые заканчиваются сражением при Анкаре (1402). Следовательно, определенно, что оттомано-татарская коллизия, упоминаемая Шалкокондилесом, должна рассматриваться как предшествующая сражению при Анкаре.

Факт является неоспоримым, и остается прояснить обстоятельства этой коллизии, которая неизвестна иначе в текущей истории, тем не менее, является подлинной.

Действительно, как мы полагали, исторические книги не знают о сражении, ни о конфликте интересов между Токтамышем и Йылдырымом Баязидом. Между тем известно, что в 1395 и 1396 годах имела место вторая кампания Тимурленка против Токтамыша, который был побежден на реке Терек, на севере Кавказа, и затем рассеян на берегах Днепра. Токтамыш отступил на Запад перед победоносным Сахиб-

pestini, 1922, pg. 93–94; et l'éd. De Immanuel Bekker, Bonn, 1843, pg. 100–101. Французский перевод Блеза де Виженера является корректным, но он модернизирует этнические или географические наименования, чтобы быть понятным своими читателями (использование например «бань Мирмека»). Мы знаем, что Шалкокондилес, как и другие византийские историки, применял географическую и этническую терминологию античности, что вело порой к смешению. Это смешение сохраняется в методической и критичной книге профессора Гиюлы Моравчика (*Byzantinoturcica II Sprachreste der Turkvölker in der byzantinischen Quellen* (dans les: *Magyar görög tanulmányok szerk. Gy. M.*), Budapest, 1943, pg. 109–110), когда он идентифицирует *Δάχες* Шалкокондилеса с: 1. Унгарном, 2. Валахию в Шибенбюргене, не соотнося это слово идентичности с *Δάχες* – Румынами двух других румынских исторических государств, Молдавии и Валахии (Тара Романеска). Шалкокондилес упоминает однажды факт, что «некоторые» рассматривают *Παίονες* – Паннонию, следовательно, венгров, как бывших даков, но он по-прежнему считает и периодически называет *Δαχες* как румын. Он называет одних по сравнению с другими, но раздельно: *Δάχες* и *Παίονες*; известные князья Валахий. Дан II и (Влад) Дракула являются даками, следовательно румынами. Следовательно, Дакия должна пониматься как Валахия (по крайней мере, как Шалкокондилес не соотносит ее с Трансильванией), как это делал Виженер, и нет другой какой-либо страны. Татары – *Σχῆται* Шалкокондилеса вошли в Валахию, а не в другое место.

Кираном⁸. Тимурленк добился подчинения Тимура Кутлуга, племянника Урус-хана и потомка Чингиз-хана, 17 августа 1387 года. Он двинулся затем на север до Ельца, затем вернулся обратно. Токтамыш после этих неудач пытался сохранить свое ханство, и мы видим его воюющим в 1397 году против генуэзских колоний в Крыму. Но он укрылся затем у великого князя Литовского Витовта Ягайло, владения которого в это время простирались на Польшу и Московию до Днепра, а также до Черного моря. Витовт продолжил дело Токтамыша и в союзе с его татарскими войсками, а также с князем Молдавии Штефаном I⁹ сражался с Тимуром Кутлугом на Ворскле, восточном притоке среднего Днепра. Но они были сокрушены новым ханом Золотой Орды, клиентом Тимурленка, 13 августа 1399 года. Участь Токтамыша после его поражения нас специально не интересует: он встал на путь раскаяния перед Тимурленком и вернулся в Туркестан, где погиб.

Токтамыш, следовательно, не встретится ни с какой частью «войск ибн Османа» и его путь не приведет его на Дунай, где он мог бы встретить Йылдырыма Баязида; его планы были другими.

Но среди нижестоящих военачальников Токтамыш-хана мы находим также нойона Ак Тава (на турецком Акдаг, Белая гора), и, следуя судьбе этого персонажа, мы подойдем к решению смысла отрывков Айни и Шалкокондилеса в то же время.

В «Зафар-наме» Низам ад-дина Шами, где он пишет о порядке Тимурленка, еще при его жизни, в 805 году = 1401 году, мы находим Актава, упоминаемого дважды:

1. Во время сражения на Тереке: «В этот момент пришел один человек и сказал: «Я бы хотел поговорить с господином». Когда его повели к господину, он сказал: я иду из правого фланга враждебных войск. Положение таково: Кунча-углан, Бек Ярик, Актау, Давуд Суфи и Удуркуйк договорились о том, чтобы напасть на ваш правый фланг. Эмир Сахиб Киран сразу направился в их сторону и перегородил им дорогу. И направил в их сторону несколько отрядов»¹⁰.

⁸ W.W.Barthold, Tokamish, Edl, IV, 876; Hammer Purgstall, Geschichte der Goldenen Horde in Kiptschak, das ist der Mongolen in Russland. Pesth. 1840, pg. 359 sq.; Bertold Spuler, Die Goldene Horde. Die Mongolen in Russland 1223–1502. Leipzig, 1943, pg. 136 sq.; René Grousset, L'Empire des steppes, Attila, Gengis-Khan, Tamerlan. Paris, 1938, pg. 521 sq.

⁹ C.C.Giurescu, Istoria Românilor, vol. I, ed. III, București, 1938, pg. 452.

¹⁰ Орель Десей цитаты оставял в оригинале. Перевод цитат с персидского языка принадлежат И.М.Абровову.

2. В борьбе вокруг реки Днепр: «Вызвав правый фланг армии врагов в сторону реки Узи, эмир Сахиб Киран еще раз сделал наскок на армию. И, достигнув реки Мункарман, что находится в стороне реки Узи, разграбил область Бек-Ярика и его приближенных. За исключением небольшого количества (людей), которые спаслись. Таштемир углан и Актау направились в сторону врага. Они достигли местечка Уйма-тай. И вернувшись к реке Узи, нашли, что Бек-Ярик во второй раз собрал огромную армию. Они довели его до реки Тан и оставили его в безвыходном, беспомощном и слабом состоянии. Оказавшись в таком тяжелом положении, Бек-Ярик, взяв своего сына, вышел из их окружения и убежал, ввиду безвыходного положения он оставил свою семью в бедствии. Армия эмира Сахиб Кирана разграбила город, именуемый Урус Карасу, и все его области»¹¹.

Шараф ад-дин Йазди в своей книге, озаглавленной равным образом «Зафар-нама», пишет о 828 годе = 1424/25 г.¹², черпая у предыдущего автора упоминание о тех же событиях и используя некоторые варианты:

1. «В это время с левого фланга один человек принес известие о том, что с правого – противоположного фланга Кунджа углан, Бек Ярик Углан, Актау, Давуд-Суфи, зять Туктамыш-хана и Утурку с большим желанием присоединились к бойцам правого фланга победоносной армии».

2. «Правая сторона улуса Джучи-хана двинулась в огромную степь в сторону реки Узи. И назначил эмира Усмана караулом (авангардом). И он, взяв проводника, отважно двинулся вперед. Когда же он достиг реки Узи в местечке Мункарман, он разгромил находившихся там Бек-Ярика Углана и некоторых улусов Узбека. Он захватил большинство из них, Джанебек (Джананак?) смог спасти свою душу исключительно за счет искусного наездника. Баш Тимур Углан и Актау убежав пересекли реку Узи и вошли в область Хармадай, враждебную им территорию. Их состояние там стало хуже, чем положение ограбленного или пленника. Бежав отсюда, туман Актау достиг Рума и обосновался в окрестности Асираяка. Таково положение. До

сих пор он находится там. Господин Сахиб Киран снова вернулся к реке Узи...»¹³.

В том, что касается первого упоминания Актава, который был сопровождал Таштимур Огланом, нет неясного или спорного места ни у Шами, ни у Йазди: Актав с Кунджа Огланом, Бек Яриком, Давуд-Суфи, деверем Токтамыш-хана, и Утурку были преданы кем-то до сражения, но они сражались храбро до конца.

Между тем второй отрывок должен быть прояснен.

Для Узи = Ози, Озю нет никакого сомнения, что он представляет реку Днепр. Но в тексте, Шами «В направлении реки Узи достиг реки Мункарман» содержится оплошность или автора, или издателя; оригинал должен был иметь в любом случае: «В сторону реки Узи в город Мункарман». Йазди корректно представляет географический образ: «Достиг реки Узи». Таким образом, «В местечке Мункарман» это было имя города на Днепре. Мы находим его, веком ранее, в большой книге Джам ат-таварих Фадлу'л-лаха Рашид ад-дина Табиба (1318)¹⁴, крупного историка тюркских и монгольских народов: в 1237 году армии Бату-хана: «Город Баздак Урус, который называется Мункарман закрыли на девять дней»¹⁵. Этот «крупный город» русских на Днепре может быть ничем иным как Киевом, соперником Византии¹⁶. Йазди, более обстоятельный, уточняет, что в Киеве «В местечке Мункарман» находились войска Бек Ярика и некоторые «улусы» Узбека, которые были уничтожены; то, что соответствует также более точному тексту Шами¹⁷.

Два современника Тимурленка категорично утверждают, что Таштимур Оглан и Актав, после нового поражения укрылись на стороне врага, перейдя через Днепр на запад, следовательно, к Дунаю. Различие терминов оказывается у двух хроникеров: Шами пишет: «В местечке Уйма-тай» следовательно, то́то; Йазди: «В область Харма-

¹³ Esad Efendi kütüphanesi d'Istanbul, No. 2369, fol. 277 a et 280 b–281 a et No. 2371, fol. 186 b et 169 a.

¹⁴ E. Berthels, Edl. III, 1213 sq.

¹⁵ d'Ed. Blochet, Djami el-Tévarikh, histoire générale du monde par Fadl Allah Rashid ed-din. Tarikh-i Moubarek-i Gazani, histoire des Mongols. Tome II, London 1911, pg. 162. Câmi u't-tawârih de la bibliothèque d'Istanbul, Topkapı Sarayı, Revan Köşkü. No. 1518, fol 148 a.

¹⁶ G. Vernadsky, A history of Russia, vol. II: Kieven Russia. New Haven USA, 1948, pg. 19–39, passim. Pour les autres denominations de Kiev dans les sources musulmanes cf. V. Minorsky, Hudūd al-'ālam, The regions of the world. A Persian geography 372 H. A. – 982 A. D. (Gibb Memorial. New series XI). London, 1937, pg. 430 sp.

¹⁷ Шами рассказывает несколькими строчками ниже, что Бек Ярик после другой несчастливой встречи на Дону, потерпелся в лесах (Север).

¹¹ Felix Tauer, Histoire des conquêtes de Tamerlan intitulée Zafarnāma par Nizāmuddīn Šamī, avec les additions empruntées au Zubdat-ut-tawārīh-i Bāysūnguri de Hāfiz-i Abrū Tome I: Texte persan du Zafarnāma Praha, 1937, pg. 159 et 161. (Dans les «Monografie Archivu Orientálního», vol. V) Et cf. Aussi la traduction turque, faite par Necati Lugal, Nizamuddin Šamī Zafarnāme. Ankara, 1449, pg. 193–194 et 196 (Dans Türk Tarih Kurumu Yayınları, II Seri, No. 82).

¹² Cl. Huart, Sharaf al-Dīn, Ali Yazdī, Ed. I. IV, 342.

дай, враждебную им территорию» следовательно, племя. Оба автора стремятся быть корректными, но «Уйматай» имеет более тюркское звучание, чем «Хармадай». Логическая трудность не существует между двумя терминами, ибо очень часто глава какого-нибудь племени давал свое имя местности или стране, в которой он живет и которой управляет. Мы скорее склонны одобрить как истинную форму, данную Шами: Уйматай¹⁸, точные географические координаты которого нам по-прежнему неясны.

Шами умалчивает о последующей судьбе Актава и Таштимура Оглана. Зато Йазди детален: их положение у Уйматая было равноценным тюрьме и грабежу; затем Актав со своим «туменом»¹⁹ – что означает 10 000 воинов, сопровождаемых наверняка их семьями и их прислугой, что позволяет поднять предполагаемую цифру племени Актава до 50000 душ²⁰ – обратились в новое бегство и приблизились к Руму и обосновались у Исре Йака: «*Они достигли Рума и обосновались в окрестности Асираяка*». Следовательно, мы имеем в персидском тексте тюркское географическое выражение: «Исре Йака»²¹. Это выражение не соотносится с определенным местом; оно соответствует византийскому *pega* (v) и сегодняшнему турецкому «Карши Яка»: «сторона за чем-то, напротив чего-то». Какой могла быть для кипчаков эта «сторона за чем-то»? Хаммер и, естественно, Ховорт высказали такое мнение: Рум есть Анатолия, Малая Азия, соответственно эта «Исре Йака» – без того, чтобы они понимали истинный смысл –

¹⁸ Henry H. Howorth, *History of the Mongols from the 9th to the 19th century. Part II: The so-called Tatars of Russia and Central Asia. Division I.* London, 1880 p. 254, en résumant la traduction française de De la Croix, II, 361, de Şarafu'd-din Yazdî, reste dans le vague: «Tashtimur Oghlan and Aktav fled, says Sherifuddin, to the country of Hermedai (? between the Dnieper and the Danube), where the people were hostile to them».

¹⁹ Мы не нашли никакой другой отсылки к Таштимуру Оглану в изученных источниках. Его судьба, если она не связана с судьбой Актава, остается неизвестной.

²⁰ Hamit Sadi (Selen), *Pasaeli Sarki Trakyanin cografiyasina ve iktisadi tarihine dair notlar // Turk hukuk ve iktisat tarihi mecmuasi*, Istanbul I, 1931, pg. 93 пишет: «В связи с завоеваниями Тимура в 1400 году из Кыпчака Актау-хан примерно со стотысячным народом оставил свои земли и через Эфлак и Дунай прибыл в Эдирну. Им было разрешено поселиться вокруг санджага Филибе. Однако это племя издревле не занималось земледелием. Они начали выражать недовольство предоставленной территорией и начали вредить вокруг себя. Поэтому их предводитель Актау-хан был уничтожен. Вслед за этим в санджаг Филибе из окрестностей Караман было переселено не похожих на них своей природой, языком множество племен» (перевод с турецк. яз.).

²¹ J.Th.Zenker, *Dictionnaire turc-arabe-persan*, t. I, Leipzig, 1866, pg. 48.

должна быть Анатолией или окрестностями Анатолии. Оба заставили «10000» Актава (с их семьями и т.п.) пересечь Черное море – на каких судах? – в направлении Анатолии и затем во время Челеби Мехмеда они снова прошли через Проливы и, вероятно, обосновались по соседству с Эдирной. Это утверждение является непостижимым, учитывая транспортные условия того времени, но также и категоричное свидетельство Шалкокондилеса.

Но текст Йазди не исключает идентификации «Исре Йака» с «левым Понтом» древних греков, настоящих Балкан, то есть европейского Рума. Ибо «Рум» означает Византийскую империю, следовательно, также Румелию, где в эту эпоху в конце XIV века некоторое число городов и приморских крепостей с их укреплениями еще принадлежали базилевсу Византии.

Йазди знает о последующей судьбе Актава и его племени; он немедленно информирует: «Таково положение. До сих пор он находится там» означает в ту эпоху, когда он писал свой труд: 1424/25 год. Итак, в это время царствовал Мурад II (1421–1451), а не Челеби Мехмеда.

Таким образом, кипчакские войска, ведомые Актавом (и войска Таштимура Оглана), снова побежденные, бежали перед напором Тимурленка и были отброшены к Дунаю. Так как Тимур остановился на Днепре, а затем повернул на восток, эти участники войск Токтамыш-хана имели время приготовить другое место пребывания.

На юго-западе находился один из соперников Тимурленка, горячий и победоносный Йылдырым Баязид. Оба лагеря готовились к столкновению; это была эпоха «gathering storm». Актав предоставил свою судьбу Токтамыш-хану, с которым может быть его не связывали слишком тесные отношения, ибо Токтамыш был переменчивого нрава, и перешел после предварительного согласия на сторону хозяина Балканского полуострова и Анатолии Йылдырыма Баязида, противника Тимурленка.

Самые древние турецкие хроники утверждают, в частности, что в сражении у Анкары (1402) Йылдырым Баязид имел в своих рядах также татар из Дешт-и-Кипчака.

Анонимный «Теварих-и ал-и Осман» зарегистрировали факт неясным образом: «Транскрипция: *Татар чериси дэхи калуб анлары белэ алды, анлар Дашт вилайатендэн кура бэгдендэн кучуб калмышларды*»²². Перевод: «*Татарское войско осталось и он взял и их, они остались после переселения из мест Кура из вилайета Дашт*» (перевод с турецк. яз.).

²² Friedrich Ciese, *Teil I: Text und Variantenverze-ichniss.* Breslau, 1922, pg. 98; trad. Allemande, pg. 53.

У Шукруллаха, Ашикпашазаде и Нешири мы не находим никакого упоминания об этих татарах и тем меньше об Актаве.

Но оба самых древних «*мюверих османли*», оба эдирнского происхождения, представляющие, следовательно, другую группу с другим источником информации, упоминают об участии этих татар в сражении у Анкары и их вождя Актава.

В действительности, в Теварих-и ал-и Осман Уруча Эдреневи – который был написан, вероятно, в районе 1467 года – изданным впервые профессором Францем Бабингером, Актав фигурирует следующим образом: «Транскрипция: Дашт вилаетендэн чуклык татар чериси килмешде, биклэрне Актау диярлэрде, Эдирнэдэ карар итмешкэн иде, фаут (качыл) улуб лэшкэре калмышды. Ул татар лэшкэрне белэ алмышды». Перевод: «Из страны Дашт прибыло большое татарское войско, предводителя (бека) звали Актау. Его войско убежало (из Дашта) и осталось здесь (в Эдирне), он (Актау) решил обосноваться в Эдирне. Он взял с собой и это татарское войско»²³ (*перевод с турец. яз.*).

Другой, Рюхи Эдревени (ум. в 1527), который по-прежнему ждет публикации, дает более пространные детали этих событий: «Транскрипция: Кэнду белэ элли бики ялзун татар йоз сиксэн бик гаскэр жэмг итеп эмир Сулейман султан вэ Мустафа белэ улуб дэшт вилаятеннэн татар килмешде. Актау дирлэрди, Актау Эдирнэдэ вафат итеп гаскэре калмыш иде. Татар гаскэрлэ билэ улуб кырк илле бик адэм султан Баязид дэхи энкурияэ чукуб». Перевод: «Из вилаета Дашт вместе с эмиром Сулейман султан и Мустафа прибыло 180-тысячное войско татар, с ним пятьдесят татарских беков, имя его Актау. Актау умер в Эдирне, его войско осталось. Вместе с войском татар, 40–50 беков вместе с правителем султаном Баязитом вышли ...»²⁴ (*перевод с турец. яз.*).

В этом разнородном тексте, в котором мы тотчас же видим, что он помещает один за другим различные источники, он делает вывод, что было две группы татар: группа Актава и еще другая, имени вождя которой не дается²⁵. Историк Али Мустафа (ум. в 1598) в своем *Кюнхюль-ахбар*²⁶ категорично утверждает присутствие двух групп татар у Анкары: «Транскрипция: Ики курух энбух дэхи ки дудман али осман

нигмэт хавардэлэрэндэн улан таифэсе». Перевод: «Две огромные группы, семейство Али Османа и группа улан?...» (*перевод с турец. яз.*).

Но мы вышли бы за рамки наших настоящих предположений, если бы мы последовали за кипчаками к Анкаре, где, вероятно, они не присутствовали²⁷.

Что несомненно, это то, что часть армии Тохтамыш-хана, ведомая Актавом – так как Таштимур Оглан больше не упоминается – действительно обосновалась надолго в Оттоманской империи, согласно выражению Айни у *Ибн Усман*.

В течение XV и XVI веков они неоднократно оказывались, помимо цитируемых хроник, в «*defters*» и других документах эпохи. Исследование Таиб Гёкбилгина «*Rumelide Yuruk ve Tatarlar*», основанное на неизданном материале, показывает, что эти «татары Актава» обосновались, согласно «тахрир дефтери» периода Фатиха Мехмеда, в 1456–1457 годах (861–872) – следовательно, во время Оруча Эдреневи, в округе Плевади (Пурвади), на реке Тюнка и в деревне Кырык. Оказывается, что позднее эти татары Актава покинули район Эдирны, перемещаясь к Янболу, на юге горной цепи Балкан, где они были обнаружены в 1543 году²⁸. В Йюрюкан Кануну, «Законе о кочевых племенах» эпохи Кануни Сулеймана также зафиксированы права и обязанности наших татар Актава²⁹.

²⁷ Действительно, участие европейских татар, пришедших из кипчака в сражении при Анкаре, которое основано на утверждениях нескольких турецких хроникеров, не являющихся современниками событий, не является установленным историческим фактом. Это были «кара татары», обосновавшиеся в Анатолии, пройдя через Иран во времена Хулагу хана. К тому же сам Шахи, который первым называет Актава и который набрасывает его маршрут, не упоминает его в сражении у Анкары; напротив, он упоминает только «кара татар». Предположительно, именно наименование этих «кара татар» позднее питало турецких хроникеров возможностью соотнести их с татарами, «пришедшими через Молдавию (кара Богдан)». Так как, согласно свидетельству Шалкокондилеса, воссозданные были убиты, остается слабая вероятность, что тумен Актава принял участие в сражении в рядах Йылдырыма Баязида, и что султан верил в их преданность ему. I.H.Uzunçarşılı. *Osmanlı Tarihi (Türk Tarih Kurumu yayınlarından XII, seri, No. 161), I c., Ankara, 1937, pg. 166.; I.H.Danişmend, İzahlı Osmanlı tarihi kronolojisi I c. İstanbul, 1947. pg. 129; T.Öztuna, 1402 Ankara muharebesi. Bayezid ile Timur'un ölüm ve Fetret devri. İstanbul, 1944.*

²⁸ T.Gokbilgin. *Rumelide Yuruk ve Tatarlar*. «В тетради 1543 года видим четыре группы татар: *татаман актау вэ татаман бузан вэ татаман янбул вэ татаман турхала*. Татары Актава в середине XVI века были приписаны к дефтеру юруков Налдокэн (*перевод с турец. яз.*).

²⁹ Ö.L.Barkan, XV et XVI nci asırlarda Osmanlı imparatorluğun-da ziraî ekonominin hukukî ve malî esasları. Birinci cilt: Kanunlar (İstanbul Üniversitesi Yayınlarından. Edebiyat Fakültesi Türkiyat Enstitüsü Neşriyatı) İstanbul, 1943, pg. 260:

²³ Fr.Babinger, GOW, pg. 24 sq.

²⁴ Babinger. GOW, pg. 42 sq. Marie-Mathilde Alexandrescu-Dersca, *La campagne de Timur en Anatolie (1402)* (Université de Bucarest, Faculté de Lettres et Philosophie Bucureşti, 1942, pg. 60 note 1.

²⁵ M.M.Alexandrescu-Dersca, там же.

²⁶ Editon d'Istanbul, IV, 89.

Позднее их судьба соответствует судьбе турецкого населения Оттоманской империи в Европе, где они играли роль колонизованного народа, который насильственно был перемешан в окружающей массе.

Между тем надо вернуться к отрывку Шалкокондилеса.

Византийский историк утверждает, что большая армия татар из Кипчака вступила в Валахию. В это время «румынская земля» – Ифлак первых тюркских источников, управлялась Мирсе сель Батраном (1386–1418), одним из крупных сеньоров этой дунайской страны. Чтобы прибыть и обосноваться в Валахии, даже пройти через нее, татары Актава должны были пересечь среднюю Молдавию, бессарабский Бюжеак³⁰, который был в течение XIII и XV веков тупиком, где увязали все разбитые остатки Золотой Орды, оставшиеся привязанными к черноморским степям. Но как раз в эти моменты Молдавия была лишена своего князя: Штефан I (1393–1399), который как союзник Витовта шел со своей армией сражаться в сражении при Ворскле³¹ против Кутлуг Тимура, как раз был тем, кого победил до этого Тимурленк вместе с Актавом, Таштимур Огланом и другими нойонами Золотой Орды. Переход через Бюжеак мог осуществиться, следовательно, в легких условиях. Однако прибытие на землю Валахии – как замечает профессор П.П.Панаитеску в своем комментарии этого отрывка Шалкокондилеса³² – «тумена» Актава «происходит, считаем мы, с согласия Мирсе ... Татары не были ни побеждены Мирсе и обязаны любой ценой укрыться на юге Дуная, ни победителями господаря Валахии, ибо тогда они не покинули бы свое завоевание для того, чтобы подчиниться другому сеньору», то есть Баязиду. Мирсе сель Батран, стало быть, имел хорошие отношения с татарами, «по крайней мере с некоторыми татарами».

П.П.Панаитеску, делая исправления в тексте Шалкокондилеса, приходит к выводу, что это прибытие татар в Валахию должно было иметь

место после катастрофы при Ворскле и, само собой разумеется, до сражения у Анкары.

Это объяснение приемлемо лишь частично. Только дата – после Ворсклы, в 1401 году – не является доказуемой. Так как новая встреча – *التقى*, между войсками Токтамыш-хана и Йылдырыма Баязида происходит в Каире в апреле 1399 года, следовательно, до Ворсклы. Это обязывает нас предположить, что переход татар Актава в Валахию, а затем на оттоманскую территорию должен был произойти до этой даты, вероятно, в 1398 году, и что это не было последствием Ворсклы, но осуществлением принятого решения, до второго поражения Токтамыш-хана от его подчиненного Актава.

Текст Шалкокондилеса ясно показывает, что эта операция продолжалась некоторое время. Скифы – татары Актава спустились в Валахию, откуда они послали своих эмиссаров к Йылдырыму Баязиду. Эти эмиссары вели переговоры с «султаном Рума» и эти переговоры должны были продолжиться спустя некоторое время. В конечном итоге, обе стороны достигли согласия и татары Актава начали обосновываться в их новых балканских владениях. Но еще спустя некоторое время Йылдырым Баязид решает пресечь разом любую угрозу от своих новых гостей, которые оказывались очень суетливыми. Он вызвал под предлогом нескольких их вождей и, когда они собрались, их истребил.

Ясное утверждение двух хроникеров, Оруча и Рюхи, оба из Эдирны, показывает, что Актав умер в Эдирне, они не говорят «убит», но просто «умэр». Детали этого сведения счетов со стороны Йылдырыма Баязида неизвестны. Таким образом, предпочтительнее не выдвигать необоснованных гипотез о подобии между истреблением «вождей» татар и естественной смерти Актава.

В заключение: нойон Золотой Орды Актав со своими татарами и всем народом после своего последнего поражения, нанесенного Тимурленком на берегах Днестра в 1397 году, взял путь на Запад, согласно двум придворным хроникам Тимурленка, Низам ад-дину Шами и Шараф ад-дину Йазди, он прошел через Бюжеак в Валахии, где Мирсе сель Батран его принял волеяневолей, зная, что татары не будут окончательно обосновываться в его стране, ибо Актав тотчас же вступил в переговоры с Йылдырымом Баязидом. Когда тот принял, согласно Шалкокондилесу, предложения татар, этих врагов Тимурленка, они перешли, вероятно в 1398 году, на юге Дунай и Балканы. Между тем, по-прежнему согласно Шалкокондилесу, Йылдырым Баязид изменил мнение и перебил воена-

«tatarân-i Yanboli ve tatarân-i Bozaye (recte: Bozapa) ve Akdağ» Le dernier est notre Aktav. Le ms. de la Loi se trouve dans la İstanbul, Başvekalet arşivi, defter 732.

³⁰ Действительно, второе независимое румынское государство – Молдавия, основанное в 1359 году, достигло в последнее десятилетие XIV века естественной границы своей экспансии к югу – побережье между дельтой Дуная и устьем реки Нистрий. Румынский князь титулуется в хризобулле от 30 марта 1392 года «великий самодержец, повелитель Румынии, воевода страны Молдавии от гор до берега моря». С.С.Giurescu, Istoria Românilor, vol. vol. I, éd. III Bucureşti, 1938, pg. 445.

³¹ Giurescu, там же pg. 452.

³² Mircea cel Bătrân, Bucureşti. 1944.

чальников. Это убийство наверняка не было без сопротивления со стороны татар и только после потерь с обеих сторон султан смог, в конце концов, располагать по своей воле своими гостями, рассматривавшихся как чужаки, и поселил их вокруг Эдирны, на Тюнке.

Цитированный отрывок из *Икд аль куман* должен ссылаться на эту «встречу» между «ибн Османом и Токтамышем», то есть между войсками Йылдырыма Баязида и часть татар Токтамыш-хана в 1398 году.

Факт, найденный профессором А. Заки Валиди Тоганом подлинен, но, мы полагаем, он должен перейти Дунай на юге, на оттоманской территории, а не на севере реки, ибо в этой альтернативе должны допустить кампанию Йылды-

рыма Баязида по направлению Молдавии – Золотая Орда, к тому же, никоим образом не подтверждаемую.

ABSTRACT

Aurel Decei

Substantiation Aktava from Golden Horde to Ottoman empire at Yildirim Bayazed's times

Translation of article Aurel Decei "Substantiation Aktava from Golden Horde to Ottoman empire at Yildirim Bayazed's times" from French is publishing (Aurel Decei, "Etablissement de Aktav de la Horde d'Or dans l'Empire Ottoman au temps de Yildirim Bayazid", in *Zaki Velidi Togan Armagan*, Istanbul, 1950/55, p. 77-92).

Заки Валиди Тоган

Восточно-европейская политика Тимура*

Исходя из географической работы Хафиза Аbru)¹ и из путевых заметок Ибн Халдуна² можно сделать вывод, что Тимур получал подробные сведения о положении дел в стране, находящейся в тылу мамлюков**. С другой стороны, мы узнаем из письма Тимура Султану Баязиду I, которое до настоящего времени неизвестно западному востоковедению³, и по моим сведениям, дошедшее до нас только в *Munša'āt* Сари Абдуллы Эфенди (Sarī 'Abdullāh Efendi) (см. *Suleymaniye* 3333, Bl. 6a–10a), что захватчик планирует сделать целью своих уничтожительных походов как состоящих в союзе с Токтамышем «франкских неверных» по ту сторону реки Узю (Днепра), то есть литовцев и поляков, так и мамлюков, состоящих в союзе с двумя его главными врагами Ахмадом Джелаи-

ридом и Кара Юсуфом, так как он рассматривал бегство своего противника, находящегося восточнее Днепра, из области его нападения в район западнее этой реки, который находился с 1363 года под литовским влиянием, как тяжкое предательство дела Ислама.

Между тем письмо, находящееся в собрании редких рукописей библиотеки Сулеймания, не датировано. Но из его содержания можно сделать вывод, что оно было составлено непосредственно перед выступлением Тимура против Токтамышя в начале марта 1395 года. Тимур находился в это время на территории своего зимнего лагеря на реке Самур между Баку и Дербентом в Ширване. Такое имело место еще раз в более позднее время, а именно в 1401 году, но тогда пребывание в этом месте случилось не весной, а в ноябре месяце⁴. К этому выводу подталкивает речь о нахождении в Багдаде «в предыдущий год» (*pār-sāl*), и мы знаем, что Тимур и в самом деле отправился в путь 10 ноября 1393 года, чтобы провести предстоящую зиму в Мугане и Ширване. В этот момент в Египте правил «черкесский юнец», который вырвал власть у своего господина, убил его сына и посадил халифа в тюрьму. Имеется в виду черкес Баркук, который устранил своего господина, Султана аль-Малик ас-Салих Хагги Мансура, убил его сына Али и заточил в

* Перевод с немецкого языка Л. Калимуллиной по: Zeki Validi Togan Timur's Osteuropapolitik // *Zeitschrift der Deutschen Morgenländischen Gesellschaft* (ZDMG). Bd. 108 (1958). Pp. 279-298.

¹ Hafiz-i Abru, *Geographia*, Hs. Bodleian Library, Elliot 367, Bl. 33a – 34a, 73b – 80b.

² at-Tanoi, at-Ta'rif U-lhn Haidan (Kairo 1951), S. 369f., imd W. Fischel, *Ibn Khaldun and Tamerlane* (Berkeley und Los Angeles 1962), S. 31–35, 38.

** Здесь и далее в скобках даются наименования географических мест, имен, прозвищ и др. в написании, приведенном в немецкоязычном оригинале статьи (прим. переводчика).

³ В Турции этот вопрос кратко рассмотрен. М.Н. Yinanç в *Isl. Ana*, II, S. 375, и мной в *Umumi Turk tarihine giri?* I, S. 348 f., 474; но у обоих авторов не названа точная дата.

⁴ Saraf ad-Din 'Ali Yazdi, *Zafar-nama* II (Kalkutta 1887), S. 381.

заклучение халифа ал-Мутаваккила. День его смерти – 19 июня 1399 г⁵.

Далее в письме идет речь о Тимуре Кутлук Оглане, скончавшемся к началу 1400 года регента (наместника) Тимура в Улусе Джучи⁶, как и о «сыночке судьи», Кади Бурхан ад-дин, упокоившемся в конце 1398 года правителе Сиваса⁷, во всяком случае все эти персоны еще были живы в 1395 году, но в 1401 году уже некоторое время почившие. Ко времени составления письма Тимур стоял перед альтернативой, – выступить против Золотой Орды или против мамлюков в Сирии, ситуация которая как раз соответствует 1394–95 году. Более точная датировка письма возможна исходя из следующих фактов. 1 марта 1395 года Тимур направил подробное письмо Токтамышу⁸, и 26 числа того же месяца произошла битва на Тереке⁹. Тимур упоминает в своем письме еще и убийство посланников Баркуком. При этом речь идет о делегации Тимура, насчитывавшей 40 участников, под руководством Шейха Савас (Šaiḥ Sāwā's), известного деятеля искусств, и которые были казнены незадолго до февраля 1395 года по приказу Баркука в ар-Рахбе¹⁰. С учетом этого письмо могло быть написано примерно в феврале 1395 года. В конце концов должно быть еще учтено, что исторические свидетельства, содержащиеся в упомянутом во втором месте письма (которое было написано, по Ибн Хагару (Ibn Ḥaġar), «на языке Токтамышша», то есть на уйгурском языке), как это видно из текста Хафиза Абру¹¹, похожи на те, которые упомянуты в нашем письме.

Письмо содержит немало пробелов и письменных ошибок, которые по той причине, что у нас есть лишь единственный его экземпляр, невозможно восполнить или устранить. Поэтому я ограничусь тем, что лишь кратко приведу содержание его с более точными пояснениями и приложением оригинала текста.

1. Тимур начинает свое письмо восхвалениями Баязиду, которого он превозносит как правителя, равного по рангу: он, – по мнению Ти-

мура, – «великий эмир, Божий меч против его врагов, посланный Богом, чтобы отстаивать интересы мусульман и защищать границы ислама». Он присваивает Баязиду почетный титул, который ему в то время еще не давали: *Ġālāl al-ḥaqq wad-dunyā wad-dīn Ġāzī Bāyazīd Hān*. Далее пишется о том, что Тимур стало известно, что султан на западе исламского мира постоянно находится в состоянии священной войны против неверных. Эта деятельность вызывала высокую похвалу, пожелания успеха в этом деле и готовность оказать поддержку. Далее следуют пояснения, что Тимур сам на востоке мира ведет войну против неверных, и, следовательно, оба они служат одной и той же идее.

2. Далее Тимур обращается к ситуации, созданной в Иране и Туране Чингиз-ханом, а также к разделу этих стран между его сыновьями. При этом отчетливо видно, что Тимур рассматривает себя и своего Хана, Султана Махмуда, как настоящих наследников Чингиз-хана и его идеи покорения всего мира. Иран, по его мнению, вначале достался потомкам Чагатая, во времена Менгу Хана же перешел во владение Хулагу Оглана, что явилось поводом для многих войн между наследниками Чагатая и Ильхана.

После распада империи Ильхана, по мнению Тимура, Иран пережил беспокойные времена из-за полуправителей. «Илхан» Султан Махмуд Хан, по мнению Тимура, поставил перед собой задачу снова навести порядок в Иране; но Токтамыш помешал ему совершить это. Поэтому, по его мнению, против него послали племянника Тимура, принца Кутлук Тимура, одного из ближайших и довереннейших лиц при дворе, секретаря Тимура, который, точно так же, как и Хулагу почитается с приставкой к имени «Оглан».

Он был оставлен с хорошо вооруженными отрядами с той стороны (т.е. с восточной стороны) Волги в провинциях Джигинд (*Ġigind*, возможно Ганд (*Ġand*), Сыгнак, Неркес и Пуар (*Sīġnaq, Nerkes, Puar*), крепости которых должны были быть его опорными пунктами¹². Его

⁵ Al-Aini, 'Igd al-guman, Hs. Veliyeddin Efendi 2394, Bd. XX, Bl. 57.

⁶ Yazdi II, S. 216.

⁷ F. Koprulu in der Vorrede zu 'Aziz Astarabadis Bazm u razm (Istanbul, 1928), S. 9.

⁸ Yazdi I, S. 735–738.

⁹ Там же. – С. 744.

¹⁰ Калкашанди VI (*Qalqašandī VI*), стр. 310: письмо от Гумад I (*Ġumādā I*) 797. Дальнейшие детали об убийстве посланника см. Таки ад-Дин б. Кади Сухба, Даил Тарих ал-Ислам (*Taqī ad-Dīn b. Qādī Sūḥba, Dail Ta'riḥ al-Islām*), Изд. Париж, manuscrits ar. 1599, Bl. 93a.

¹¹ *Zubdat at-tawarīḫ (Zubdat at-tawārīḥ)*. Изд. Topkapı Sarayı 1690, Bl. 313b, а также Йазди I (*Yazdi I*) 642/3.

¹² Пишется *قلعة نرکس* по тексту Йазди II (*Yazdi II*), стр. 780, по тексту Шами (*Šamī*), стр. 165, «в Дагестане». По Йазди II, S. 756, где указано *بولر*, можно читать вместо *بور* также *بولر*, то есть Булгар (*Bulgar*). К вопросу о формах слов Биляр (*Bilar*) и Булар (*Bular*) см. *Abū Hāmid el Granadino* под ред. Сезара Даблера (*César E. Dubler*) (Мадрид 1953), стр. 12, 264, а также Абу эль-Фиды (*Abū 'l-Fidā, География (Geographie)* под ред. Шир (*Schier*) (Dresden 1846), стр. 296. Видимо, Тимур Кутлук (*Timur Qutlug*) обладал опорными пунктами Ганд (*Ġand*) и Сыгнак (*Sīġnaq*) на Сырдарье, в Булгарах на Волге и Неркесе в Дагестане. Йазди I, 768, и Шами, 163, упоминают еще и *بول* قلعة на Северном Кавказе, хотя в этом случае следовало бы упомянуть имя Бек Фулада Оглана (*Bek Fulad Oġlan*) по тексту

задача – преследовать Токтамыша из названных укрепленных мест и разбить его. Одно из совещательных собраний принцев и улусбеков, которые состоялись по окончании этого предприятия, предложило¹³ правителю мусульман (здесь: Султану Махмуд-Хану), что он мог бы окончательно покорить земли Ирана и управлять этим регионом.

После этого был предпринят еще один завоевательный поход в Иран, и были захвачены земли от Мазандарана на Каспийском море до Хурмуза в Персидском заливе, от Кирмана и Мукрана на границе Индии до Ирака, Азербайджана и Курдистана. Пользуясь этой возможностью, то есть в конце 1394 года, дело дошло до полного завоевания Грузии, Абхаза и районов Эльбруса (Кавказ). Как только новость о завоевании этих земель дошла до губернаторов и управляющих районами, подчиненных Токтамышу, они были шокированы. Их войска, если они находились в районах, где был направленный нами Тимур Кутлук Оглан (то есть на востоке Волги (sol qol), присоединялись к его войскам; другие (а именно те, которые стояли западнее Волги, oq qol, по хроникам) бежали на берег моря Каффа (т.е. Черного моря) и искали себе убежища в укрепленных местах¹⁴ Крыма, где они по воле Божьей попали в самое небезопасное положение.

3. Дополняя этот отчет, Тимур касается своих отношений с Баязидом: «немного ранее мой сын Мираншах Бахадур послал к тебе Хаги Мухаммад Киссахона (Hagi Muhammad Qissahon) с предложениями дружбы.

Так как ты в то время ходил в западные страны со священной войной, ему пришлось вернуться (а именно, не повидав тебя). Если от тебя пришел бы хоть какой-нибудь посланник, я пошлю посла к тебе и тем самым подтвержу дружбу.

Уже во время моего пребывания в Грузии я послал к тебе одного посланника с отчетами о положении. В настоящее время я нахожусь в

зимнем лагере в Ширване. Через посредничество Эмира Эреша (Ereş), моего наместника в Дербенте, я получил тут (от Токтамыша) послание с предложением дружбы.

Одну из его дочерей посватал он одному из моих сыновей и одного из его сыновей послал он ко мне с одним из подразделений войск для службы. Я принял все это. Я планирую провести следующее лето в высокогорных долинах Аладага (на Озере Ван) и оттуда предпринять поход в Сирию. Если переговоры с другой стороной (т.е. с Токтамышем) вступят в новую стадию, я пошлю тебе об этом новость.

Во-первых, я нахожусь южнее Дербента в районе Самурана (Сабурана) на реке Самур. Если позволить опытным купцам и путешественникам, которые знают места, переходить с другой стороны (то есть разрешить им приходить к нам с областей, находящихся под властью Токтамыша), то это было бы воплощением в реальность его устремлений в переговорах о мире и дело могло бы в действительности прийти к миру.

Если ли же эти переговоры (и женитьба) окажутся фальшивой игрой, то придется с Божьей помощью идти против него в поход. Несмотря на все эти переговоры, ко мне поступают новости, по которым он уклоняется от мира и верности в том, что он хочет перейти реку Узи (Днепр) и идти в сторону укрепленных мест на побережье моря Каффа.

Если это и вправду так, то мы должны преследовать его. Мы предпримем самые оживленные усилия, чтобы с помощью Бога претворить это намерение в жизнь. Так как он имел дело с франкскими неверными и поддерживает с ними тайную связь, необходимо начать священную войну. Мы выступим с этой стороны (то есть с Кавказа) и Вы, мой дражайший, с Вашей стороны (а именно с Балкан), и потом мы разобьем общими силами этих тупоголовых (неверующих). Исполнение этого плана зависит от Него (т.е. Бога) и судьба народов лежит в его сильной руке».

4. Далее следуют разглагольствования об отношении Тимура к мамлюкам: в настоящее время ситуация следующая: в прошедшем году мы предприняли поход против арабского Ирака, и дело дошло до обмена послами и подарками государственными людьми Сирии. Черкесский юнец неизвестного происхождения Баркук, который закупается на рынках, использовал поддержку истинного правителя в Египте для того, чтобы захватить власть.

Мы (с государственными правителями Сирии) обсудили эти дела при нашем обмене пос-

Хафиза Абру (Hâfiz Abrû) (Ф.Тauer (F.Tauer), Zafarnāma II 121).

¹³ Здесь используется не встречающееся в словарях слово *آجرل کرد*, которое скорее всего переводится в смысле «делать предложение, предлагать». Возможно, это слово является военным термином, но, во всяком случае, не персидского происхождения.

¹⁴ *Āğāt* является множественной формой как слова *uğit* «крепость, городская стена, Kastell», так и слова *ağata* «густой лес, чаша»; следуя из логики использования этого слова, оно более близко к значению *uğit*, так как для слова *ağata* чаще применяются множественные формы *uğit* и *ağatat*. На это указывает также и выражение *بای اجام* *سواحل دریای کته*, появляющееся ниже по тексту [Тимура. – Л.К.].

лами. Этот проклятый (Barquq) предал своего правителя Мамлюка Сабана (Mamluken Sa'ban), убил его сына ал-Малика ас-Салиха Али (al-Malik as-Salih 'Ali) и присвоил себе его место. Халифа мусульман ал-Мутаваккил буллах Ибрахима (al-Mutawakkil bulah Ibrahim) он заточил в заключение. Он презрел как несуществующие и незначимые древнейшие международные законы о неприкосновенности послов, пытал и убил невинных посланников. Он должен быть наказан за эти преступления.

Когда дела страны кыпчак будут улажены, мы выступим в Сирию, одолеем с Божьей помощью черкесского юнца и преподнесем ему заслуженный урок за его несправедливость и насилие. Это еще и поэтому необходимо, что и жалкий сын судьи из Сиваса Кади Бурхан ад-Дин вынашивает злые замыслы и хочет сотрудничать с черкесским юнцом. В качестве дальнейшего знака моей безграничной дружбы я даю вам четкие сведения об этих делах, и было бы желательно, чтобы вы направили ваши усилия на то, чтобы действовать вместе с нами и помогать нам.

Далее было бы желательно, чтобы вы отныне постоянно присылали нам послов, так что состоялся бы обоюдный обмен новостями и к нам бы поступали известия о вашем благополучии и процветании вашей империи. Да сохранит Господь Бог сад его божественного благословения вечно зеленым! (имеется в виду Османская Империя, примечание Заки Валиди Тогана) *(так в тексте – Л.К.)*. Таково письмо Тимура. Сейчас несколько слов о его исторических взаимосвязях.

Здесь мы имеем перед собой аутентичное свидетельство об обоих, хотя более или менее известных из других источников, основах внешней политики Тимура: во-первых, это распространение ислама в мире и потом восстановление всемирного господства монголов. Однако письмо сообщает в связи с этим некоторые новые черты. Оно доказывает наличие стремления Тимура создать действительное сотрудничество с Баязидом при распространении ислама. Далее оно показывает исходный принцип политики Тимура по отношению к османам.

По его представлению, в его правомочия должно было входить владычество на Балканах, так же как и над странами, отделенными в «правом крыле» улуса западнее Днепра. Это соответствовало также и его прочей политике в Передней Азии, которая должна была, конечно, согласовываться с политикой старых правителей – ильханов.

В Баязиде он видит, между прочим, схожее со многими историками нашего времени, «флагоносца ислама против поздних крестоносцев». Эта роль османов была осознанно симпатична Тимуру, и можно в целом принять, что замечание Тимура в отношении этого было высказано всерьез. Гияс ад-Дин Али б. Джамал ал-Ислам, которому было поручено описать поход Тимура в Индию, сообщает¹⁵, что завоеватель уже в первые годы своего правления, а конкретно еще до того, как он завоевал Хорезм и 23 апреля Герат, вынашивал идеи «занять районы Мугулистана, Янги Таласа (Аулие-ата), до границы Читы (Hitā), а также провинции Кашгар до границы Чин, около тысячи фарсахов в Гевирте, так как монголы год за годом нападали на провинции Туркестана и Мавераннахра, грабили земли и уводили мусульман в рабство». Так что это были упомянутые в письме Тимура «Неверные, мятежники и безбожники на Востоке мира». Тимур был переполнен глубокой ненависти к династии Мин, которых он называл не иначе как «узурпаторами»; для правивших в его время императоров Тай-цу (T'ai-tsu) и Хуи-ти (Hui-ti) он не имел иных обозначений как «Хакан-свинья» (Дунгуз-Каган). В его придворном лагере он демонстративно приблизил к себе таких эмигрировавших восточномонгольских князей, как Алтан Хан и Тайци оглан. Он наделил их Туе тартар соиргале (Tuе Tartar Soyurgale) и заботился, чтобы китайские посланники видели их привилегии. Далее мы узнаем от Гияс ад-дина, что Тимур после своей победы над Токтамышем в 1395 году и захвата земель Сарая, Астрахани и Крыма до границы с Фарангом (Farang), когда он счастливо вернулся в Самарканд, свою столицу, он решил воплотить в реальность свое давнее желание, а именно завоевать земли Хитая и Чин, и низвергнуть почитателей божков (butparastan) этих земель. Он назначил принца Султана Мухаммеда Мирзу управителем Магулистана (Yeti su) и наказал ему поддерживать в этих землях строительство и земледелие. Сам он перезимовал в Ахангаране (Ahangarān) (восточнее Ташкента)¹⁶. Но обстоятельства приводят к тому, что поход на Китай откладывается, вместо которого был предпри-

¹⁵ *Китаб-и Рузнама-и газавати-и Хиндустан (Kitāb-i Rūznāma-i gāzawāt-i Hindustān)* под ред. Зимина и Бартольда (Петроград 1915), стр. 17. Основой для этого издания послужила считавшаяся до сих пор уникальной рукопись из Ташкента (Tāškānd). Недавно я обнаружил в Тегеране второе издание этого произведения: Изд. Kitābhānā-i Maḡlis, 1385 г. под заглавием Ta'rīh-i ba'zī az hurūb-i Amīr Tīmūr, написанное в Джумада II (Ġumādā II) (без указания года) в Тебризе (Tabriz).

¹⁶ Там же. – С. 42–45.

нят поход на Индию. Также и этот поход Тимур объявил священной войной против язычников.

Вмешательство восточноевропейских «франков» в дела Золотой Орды и интриги египетских мамлюков на территориях Передней Азии, принадлежавшей ранее империи ильханов, представляли для Тимура два аспекта одной и той же проблемы. Чтобы полностью осмыслить высказывания его письма по обоим этим вопросам, потребуется, с одной стороны, бросить взгляд на отношения Токтамыша и его сыновей к литовцам, русским и полякам, а с другой, рассмотреть египетско-османские отношения.

В первое десятилетие своего правления Токтамыш проводил самостоятельную политику по отношению к своим славянским подданным на «правом крыле» Улуса Джучи. Позднее это изменилось. Как выяснилось, многие татарские племена «левого крыла», которое охватывало всю восточную часть Улуса Джучи от Волги до Яксарта (Jaxarte), все больше отдалялись от него, он должен был сосредоточить свои силы с возрастающей степенью на «правое крыло». Теперь он был убежден, что должен склонить своих славянских подданных на свою сторону. Наверное, он одобрял победу русских над своим противником Мамаем. Его дружественные отношения к литовцам были уже несколько стары. Может быть, он обладал, как и другим князьям с востока Улуса Джучи, например сыновьям Тукай Тимира и Шибана¹⁷, местное имущество в Литве или Польше. Хотя он и разграбил Москву в 1382 году, эта акция была проведена в связи со сбором налогов. Кроме того, он, вместо установления равновесия между четырьмя князьями, отдал преимущественное положение великому князю московскому. Он отдал Нижний Новгород Василию II и поддержал взятие города своими татарскими войсками. Тому же самому великому князю Василию он оказал особую честь во время одного из его визитов в Сарай: «При дворе Токтамыша в Сарае Василию была оказана великая честь, какая не оказывалась доселе ни одному из русских князей», — пишет об этом хронист (Никоновская летопись II, 148). В дальнейшем Токтамыш уступил Городец, Мещеру и Тарусу великому князю московскому. Василий вполне осознавал политическое значение этой непривычной щедрости хана. По словам Вернадского, «Москва была тем самым в такой степени усилена, какая не имеет аналогов в истории, и сделан первый

шаг к объединению России»¹⁸. Ввиду выбора Москвы в качестве места обоснования для трех татарских чиновников в 1389 году тот же самый автор утверждает, что татарские князья уже в то время, то есть перед войной с Тимуром, были убеждены, что Василий II крепче сидит в седле, чем Токтамыш, и что жизнь в Москве намного безопаснее, чем в Сарае¹⁹. По отношению к литовцам Токтамыш держался еще дружелюбнее. Уже в 1381 году он поведал Ягайло о своей победе над Мамаем, и в 1390 году он отправил ему послание о своих успешных грабительских походах на Самарканд и в Бухару, которые он предпринял во время отсутствия Тимура. По Хафизу Абру, Токтамыш, во время его встречи с Тимуром на озере Кырк-Кол (Qırq-Köl) и реке Яик на Южном Урале, ожидал подхода приглашенных им для оказания помощи войск Липки, то есть литовцев, крымчан, азак и болгар. После поражения при Кундурче, когда племена «левого крыла» окончательно отделились от него и подчинились Тимур Кутлуку, он был вынужден, по интерпретации Вернадского²⁰, изменить политику по отношению к русским, литовцам и полякам. Когда он в 1393 году передал Ягайло ряд городов, принадлежащих частью Москве, частью Литве, единственной его целью было получение поддержки Ягайло против Тимура. Великому князю литовскому, Витольду, он передал всю область на среднем Днепре, включая Киев. Область от нижнего Буга до Черного моря была присоединена к Литве уже Олгердом, отцом Ягайло, в 1363 году. Витольд был уверен, что в союзе с Токтамышем в борьбе с Тимуром Кутлуком и с Идегеем, сторонниками, другими словами государственными людьми Тимура, может заполучить новые земли на севере Черного моря. Токтамыш настолько был уверен в своем союзе, что он осенью 1394 года, в то время пока Тимур находился в районе Шеки (Şeki) в северном Азербайджане, послал войска в Ширван, которые разграбили области, находящиеся под властью Тимура²¹. В то же самое время, чтобы освободиться от слова, данного Токтамышу, Витольд договорился со своим зятем, великим князем московским Василием II, и поставил в Киеве дополнительную оборону. Токтамыш после поражения, нанесенного ему Тимуром на реке Кури (Qurı) в Дагестане, один из притоков Терека, ушел в Россию, как сооб-

¹⁸ Монголы и Россия (The Mongols and Russia). Йель 1953. — С. 273.

¹⁹ Там же. — С. 271.

²⁰ Там же. — С. 273.

²¹ Йазди I (Yazdī I). — С. 732.

¹⁷ Это следует из рассказов хорезмийца Утемиша в тексте *Tārīh-i Dūst Sultān*, единственная известная на сегодня полная рукопись, которого находится в моем владении.

щает историк Макризи²² пребывавший в то время при нем [при Токтамыше] мамлюкский посланник Тулу. Как только Тимур удалился из земли Кыпчак, он [Токтамыш] перемаршировал снова в Сарай, но скоро снова был изгнан Тимуром Кутлуком и направился со своими женами, сыновьями, дворовыми людьми и войсками и своим добром прямо в Киев под защиту Витольда, который в то время находился в Смоленске²³. Токтамыш оставил всю область по нижнему течению Днепра литовцам и Витольд строил планы, которые сводились к тому, чтобы оказаться правителем Золотой Орды и таким образом подчинить своему влиянию всю страну кыпчак²⁴. В 1397 году он отступил до самого Дона. Витольд поселил на Троки и Вильне верных Токтамышу татар, а также несколько их плененных при Азаке (Азове) племен, предков сегодняшних литовских татар²⁵. В 1398 году он дошел до Черного моря, и Токтамыш был согласен с закладом крепости, названной Замком Св. Яна²⁶. Подготовки Витольда для захвата всей территории Золотой Орды шли дальше. Он попросил Польшу и Немецкий орден о помощи. Ордену он уступил одну часть самогитов. Оба, Ягайло и Витольд, старались привлечь на свою сторону также и Господаров Молдовии и Валахии. 6 января 1395 года, то есть как раз в момент составления письма Тимура к Баязиду, Стефан I, Господар Молдавии, писал Ягайло, что он всем своим народом будет стоять на стороне польского короля против его врагов, при этом он называет как противников Ягайло дословно турков и татар²⁷. Под «турками» здесь надо понимать османов и под «татарами» Тимура Кутлука и Идегея, государственных управителей Тимура, которые в течение некоторого времени всего лишь были его союзниками²⁸.

²² В.Г.Тизенгаузен. Сборник материалов I (Санкт-Петербург, 1884 г.), с. 322 и Мурад Рамзи, *Talīq al-ahbār* (Оренбург, 1908 г.) I. – С. 615.

²³ Карамзин. *История V* (1892 г.). – С. 101.

²⁴ Вернадский. – С. 280; Барбашев, Витольд I (Санкт-Петербург 1885). – С. 95; Коланковский (Kolankowski, *Dzieje Wielkiego Księstwa Litewskiego za Jagiellonów* (Варшава 1930). – С. 70–71; другие, не рассмотренные мной источники см. Б.Шпулер, *Золотая Орда* (Spuler, *Die Goldene Horde* (Лейпциг 1943). – С. 136, Примечание 78.

²⁵ Карамзин V. – С. 101 и Примечания Nr. 174; Рамзи, *Talīq I*. – С. 629, 638; Вернадский. – С. 288; дальнейшие источники см. Шпулер. – С. 137, Примечание 5.

²⁶ Данные об источниках см. Шпулер. – С.137, Примечание 9.

²⁷ Источники см. Аузел Десеи (Aurel Decsei), *Z.V. Togan'a Armağan*. – С. 81 f., и Шпулер. – С. 139, Примечания 18, 19.

²⁸ Этот, «союз» позволил Тимур Кутлуку остаться в стороне при втором походе Тимура, из-за чего недовольный Тимур предпочел Куюрчук Оглана, сделав его ханом Золотой Орды; после этого, попросив прощения, Тимур Кутлук вновь исправил свое положение.

Также генуэзцы в Каффе в Крыму были враждебно настроены против Тимура Кутлука и тем самым также и против Тимура. Идегей осадил и частично разрушил этот город²⁹. В начале 1399 года Витольд и Токтамыш вооружились для решающей битвы против Тимура Кутлука и Идегея. Ягайло сделал все возможное для получения у Папы Бонифация IX императорского благословения на крестовый поход для войны с неверными, которое было и в самом деле выдано 4 мая 1399 года³⁰. В сражении, которое выиграли Тимур Кутлук и Идегей и которое произошло 12 августа на Ворскле, на одном из названном татарами Борсыклы притоке Днепра, согласно Ермолинской летописи (S. 136f.), приняли участие: кроме военных частей Витольда и Токтамыша, немцы, поляки и подольские валахи. Карамзин перечисляет (V, 103): группы русских князей под командованием Витольда, литовцев, шмундиеров, монголов (а именно войска Токтамыша), пятьсот хорошо оснащенных немцев, которых послал главнокомандующий немецкого ордена³¹, пятьдесят князей русских и литовцев. В свидетельствах времен Витольда находятся различные документы, выданные немецким Орденom, которые в 1399 и 1401 годах ездили с Витольдом к Таттерам (Thattern) или Татерам (Tatern)³². Тем самым имеются в виду без всяких сомнений Токтамыш и подчиненные им татары. Также сыновья Токтамыша оставались верны своим русским и литовским союзникам, и в трудных для себя ситуациях они находили у них убежище. После смерти Токтамыша в 1406 году под Тюменью в Западной Сибири его сыновья Джалал ад-Дин Султан (Dlugosz: Solthan Zeledin; Карамзин: Zeleni Saltan) и Каримберди (Karimberdi) направились к русским. В 1411 году Джалал ад-Дин осадил Сарай, придя из России. Так по словам Ибн Арабшаха³³, сообщение которого подтверждается хорошо инфор-

²⁹ Бартольд, EI IV. – С. 876 (а после него также и Десеи (Decsei). – С. 81 приписывали этот военный поход Токтамышу, ссылаясь на Ибн Хагара. Рамзи, *Talīq I*. – С. 627, и Шпулер. – С. 137, делают верный вывод, что Айни, который приписывает эту осаду Идегею, сам опирается на отчет посланников, которые пришли ко времени случившегося из Крыма в Каир.

³⁰ См. источники: Шпулер. – С. 138.

³¹ Об участии Komturs von Ragnit, Markwart von Sulzbach, см. *Scriptores rerum Prussiaearum III* под ред. Теодора Хирша (Theodor Hirsch) (Лейпциг 1866). – С. 229, и Шпулер. – С.138.

³² *Codex epistularis Vitoldi magni ducis Lithuaniae (1430–1376)* под ред. Антонио Прохаска (Краков 1882). – С. 116, 961–962. Я благодарю директора Баварской Государственной библиотеки в Мюнхене, Господина Др. Г. Хофманна за предоставление фотокопий необходимой мне литературы.

³³ 'Ağā'ib al-maḳdūr (Издание 1887 г.). – С. 62–63.

мированным турецким историком Саидом Мустафа ал-Хусаини (Sayyid Mustafa al-Husaini). По словам Карамзина, Джалал ад Дин близко дружил с Витольдом, в то время как его брат Каримберди был другом русских. Василий II, великий князь московский, боялся Идегея. Также и на своего свекра, Витольда, который занял Смоленск и передал некоторые области вблизи Новгорода немецкому ордену, он не мог положиться полностью, был все более принужден к осторожности, хотя он внутренне и чувствовал себя связанным с Витольдом³⁴. По-разному разыгрывали Витольд и Василий сыновей Токтамыша друг против друга. После захвата власти Каримберди потворствовал всем желанием Василия. Он был убит в 1415 году своим братом Кадырберди, которого Карамзин называет Геримфердин и обозначает как одного из вернейших союзников литовцев (V, 127). После поражения сыновей Токтамыша в битве под Сарайчык (1419), в которой нашли свою смерть Кадырберди и Идегей, многие их соратники направились к русским или подольским валахам, то есть в Молдавию, где многие из них приняли христианство. Мустафа аль Хусаини (Bl. 128a) дополняет Ибн Арабшаха следующим образом: «Одна часть из них ушла в Рум и к русским, а другая часть став кяфирами (неверными) осела в Лакурбунде (Laqurbunda) и их называют Кара Бугдан (Qara Bugdan)» (в тексте оригинала без перевода на немецкий, на турецком яз., перевод с турец. яз. И.М. Миргалеева).

Во время второго похода Тимура вначале речь не шла, как в 1390 году, о наказании неверного союзника, а о воплощении обширного плана по отношению к Восточной Европе. Тимуру стало известно, что настоящие зачинщики волнений по отношению к нему и его союзникам Тимуру Кутлуку и Идегею были литовцы и поляки. По его представлению, немусульмане «правой руки» сегодняшней Украины вместе с настроенными против Баязида правителями Балкан составляли один единый лагерь, которому можно было ответить только лишь через совместные усилия обоих затронутых исламских правителей. После разгрома основных сил Токтамыша на Тереке Тимур направился вначале не в Астрахань и Сарай, а напротив, он маршировал с правого берега Волги при Туратуре (Turatur) и Укека (Ükek) прямо к Днепру (Üzü) и Киеву (Miñkermen), где стоял Бек Ярык Оглан (Bek Yakik Oğlan), одни из предводителей правого крыла узбеков, как тогда называли основные части правого крыла (Oñkol). Навер-

ное, он рассчитывал на то, что Баязид примет его предложения. Баязид, однако, в это время осаждал Константинополь и хотя он наверняка был извещен о приготовлениях, Сигизмунд, правитель Валахии, Стефан, король Молдовии, Стефан, король Трансильвании и другие крестоносцы встретились для сражения под Никополисом, он [Баязид] стал наступать в направлении северной Греции, вместо того, чтобы пойти по направлению к Украине. Должно быть, Тимур имел намерение разрушить Москву, иначе предания и историки этого времени, вряд ли рассказывали бы так много о захвате этого города. В сагах о Тимуре большое место занимают такие темы, как захват Москвы, геройства завоевателя и советы, которые ему дал один известный философ. Хронисты Шараф ад-Дин Али Йазди, Низам ад-Дин Шами и Хафиз Аbru повествуют о преследовании Бека Ярыка в районе Киева (Miñkermen) и реки Дон, о разграблении русского города Карасу («черная вода», может быть, Чернигов) и Московской области. В конце они еще повествуют о войсках Принца Мухаммада Султана и «во всей провинции Кабуги Караул» и называют как враждебные «народы и племена» еще Корбуга, Курлен, Буркут и Килечи³⁵. Эти народности встречаются нам еще позднее среди племен узбеков в Мавераннахре. Были ли эти Кабуги (Qabugi / Qabungi), что, по мнению Хафиз Аbru, является названием одной провинции (района) (или народа), и которые «стали известны под этим именем»³⁶, как-то связаны с литовцами или поляками, или нужно ли вместо «قراول» читать «قرال», остается открытым вопросом. Сам Тимур отправился из Московской области через венецианский Тана (Azaq), который он захватил 14 сентября, в Балгигмен (Balğigmen)³⁷. Хафиз

³⁵ Хафиз-и Аbru (Hāfiz-i Abru), Изд. Topkapı Sarayı 1659, лист. 551: *بور کیت و کبلایچی چاعت کونونقا و کرلان* и Напротив, Йазди I (Yazdi I), стр. 762: *قوم کوربغا و بیرلان و بورگون و کلچی لشم*

³⁶ Hāfiz-i Abru: *جبع و لايت قا بو جي قراول که باين نام شهرت تافت*

³⁷ См. источники: Шпулер. — С. 394. Город Балгигмен (Balğigmen), указанный в тексте Йазди *نال چمکين*, а у Хафиз-и Аbru и Шами как *بلجيين*, должно быть, располагался на Доне или между Днепром и Доном. Также Рашида ад-Дина (Rašid ad-Din) (*Mukātabat-i Rašīdī* под ред. М. Шафи (M. Šafi), стр. — С. 17) речь идет об одном городе на севере, предположительно вблизи Beštağ. Абу эль-Фида (Abu 'l-Fidā). — С. 57, пишет, что город находился между Сараем и Укеком (Ükek); Грегорьев (*Россия и Азия* [1871]. — С. 298) идентифицирует его с Билиматом (Bylummat) и читает как Ведемен. Йазди (I, 776) упоминает *بلجيين* между Макасом (Makas) (известный также и как Джайю-кэу (Dzauji-qäu), столицу аланов, находившуюся примерно в районе сегодняшнего Владивостока, см. В. Минорский *BSOAS*, XIV, 1952. — С. 235), Крымом, Азаком, Кубанью и Аланом (Qrim, Azaq, Quban, Alan). Минорский

³⁴ Мяхау Ждан (Michał Żdan), *Ateneum Wilenskie VII* (1930), — С. 540.

Абру упоминает, что неверные Таны поработили мусульман; Тимур низвергнул неверных и освободил мусульман из рабства. Далее он повествует, что завоеватель уничтожил неверных во всей области Азака, а также всего Саксина в горах и степи³⁸. При входе в землю черкесов уже начинался, как делится тот же самый автор, 798 год по хиджре (начало 1 октября 1395). Наступление зимы было причиной, по мнению Натанзи (ed. J. Aubin, p. 366), ухода с долины Днепра (ab-i Üzü). Также после этого похода Тимур получил отчеты о событиях в европейской России. Так, по пути в Индию, в Кабуле, 17 августа 1398 года его настиг посланник от Тимура Кутлука и Идегея. Речь идет о том времени, когда Витольд достиг самой дальней точки на северном берегу Азовского моря, которое Хафиз обозначает как море Франг. Еще во время своего последнего похода в Переднюю Азию, 30 ноября 1401 года, Тимур совершил некоторые приготовления для похода через Дербент в землю Кыпчак.

Очевидно, он хотел так же, как и в начале 1395 года, направиться вперед, и многие из его войска были в зимнем лагере в Дербенте³⁹. Должно быть, он оставил идею похода на землю Кыпчак только после случившегося в Малой Азии, что было основанием для похода в Анкару против Баязида. Пользуясь этой возможностью, мы узнаем, что хан Золотой Орды, должно быть Токтамыш, так как Тимур Кутлук в это время уже не жил, отправил послов с извинениями и заверениями подчинения воле Тимура. Известно, что посланники Токтамыша появились 14 января 1405 года перед Тимуром, они заверили верность Тимуру своего повелителя и передали ему его просьбу о прощении⁴⁰. У Токтамыша была серьезная ссора с Витольдом и тот изгнал его из Литвы. После смерти Идегея Витольд становится настоящим правителем западного Кыпчака, до самой своей

смерти в 1430 году⁴¹. Неучастие Баязида изменило запланированный Тимуром *восточно-европейский* характер его второго похода на Кыпчак; он должен был ограничиться нейтрализацией военных сил Токтамыша на Днепре и на Северном Кавказе и разграблением одной части России. Начавшееся до 1395 года развитие международных отношений в Передней Азии и в Восточной Европе шло своим чередом также и после названного года. Из письма Тимура следовало, что он имел намерение напасть на Баркука в Сирии. Баркук, который принял посланника Токтамыша в 1394 году, послал со своей стороны к нему Эмира Тулу. В апреле к Баркуку в Дамаск вступили посланники Баязида и Кади Бурхан ад-Дин из Сиваса. Тимур покинул Багдад 10 ноября 1393 года и двинулся в апреле 1394 года в направлении долины Аладага. 16 июня он завоевал Авник (Awnik) и вошел 7 августа в землю грузин. Этой возможностью воспользовался Баркук, чтобы послать Ахмада Джелаирида 13 июня в Багдад. 6 сентября в Дамаске встретились посланники Баязида и Кади Бурхана ад-Дина, которые предложили Баркуку свою помощь против Тимура⁴². 8 сентября Баркук появился в Алеппо, где он оставался 40 дней. Этот город, так же, как и Тарсус и Урфа, его северные пограничные города, он должен был очистить от последователей Тимура. В это время отряды Токтамыша напали на Ширван, это, должно быть, повергло Баркука в размышления, что Тимур теперь не сможет больше идти на Сирию, а должен обратиться против Токтамыша. 3 ноября Баркук вернулся в Дамаск и 29 числа того же месяца он снова вошел в Каир⁴³. В феврале 1395 года по его повелению убивают посла Тимура. В апреле 1396 года Эмир Тулу, посланник Баркука к Токтамышу, снова прибыл в Каир. Баркук послал его к Баязиду. В это время в Бурсе пребывали бежавшие от Баркука ученые Шамс ад-Дин ал-Газари (Sams ad-Din al-Gazari) и Ибн Таймия (Ibn Taimiya), где они настраивали Баязида против Баркука. Победа Баязида над крестоносцами под Никополисом возбуждала зависть его соседей. Поэтому, когда Эмир Тулу снова вернулся в Каир, он рассказал своему гоподину Баркуку, что Баязид кажется ему опас-

ставит в случае «Балхимкина» («Balchimkin») лишь знак вопроса. Этот город играл определенную роль в культурной жизни мусульман Улуса Джучи (Göci). Копия рукописи *Kitab al-fiqh annafi'* Мухаммада б. Йусуфа ал-Хасан ал-Мадани (Muhammad b. Yusuf al-Hasan al-Madani), хранящаяся в библиотеке Мюнхена in der Hofbibliothek München (Cod. arab. 287), переписана рукой одного из князей Сарая в августе 1341 года в городе Билгман (Bilgman):

تم الكتاب على يدى العبد الضعيف امير على بن امير محمود ابن امير محمد الس ابي فى سلخ صفر سنة ثلاث واربعين و سبع مائة فى بلدة ببلعان جهها الله تعالى عن الافات والمعاهات والبلبات.

Таким образом, название города должно читаться Балчимген, Балчимен, а также как Бичимен.

³⁸ اطراف ازاق وكافران كافة سقسين از اها الى صحارى و جبال باعال عسا كر بى مهال كر ديد

³⁹ Йазди II. – С. 381.

⁴⁰ Там же II. – С. 646.

⁴¹ См. источники: Шпулер. – С. 256.

⁴² Ибн аль-Фурат II (Ibn al-Furāt II), – С.386; Maqrīzī, *Sulḥī III*, Bl. 187b; *Ibn Tagribirdī, an-Nuḡm az-zāhira V*, – С. 565.

⁴³ Отчеты обо всех этих происшествиях можно найти в текстах Ибн аль-Фурата (Изд. в Бейруте) II. – С. 382; аль-Айни (al-'Ainī), *Iqd al-gumān* (Изд. Veliyeddin Efendi 239f. XIX, лист. 462.

нее, чем Тимур, против которого со всех сторон предложена помощь⁴⁴.

Несмотря на это, попытка Тимура убедить Баязида в том, что Токтамыш это союзник их общих врагов франксов, не осталась совсем без внимания. Так, мы находим у одного уже многократно здесь цитируемого историка, Бадр ад-Дин ал-Айни, который лично был «в северных землях», то есть в земле Кыпчак и в Крыму⁴⁵, и поэтому очень хорошо знал о тамошних делах, короткую новость о непродолжительном столкновении между Токтамышем и отрядами Баязида в 801 году по хиджре: وفيها جاء الخبر بان طقتمش خان صاحب بلاد

الدشت و سر اى التقى مع بعض عسكر ابن عثمان وانه فقد من بين العسكرين⁴⁶. То есть «в этом году поступила новость, что Токтамыш хан, повелитель страны степей (Кыпчак) и Сарая, сразился с некоторыми войсками сына Османов (Баязида), при этом с обеих сторон были потери. 801 год соответствует времени с 13 сентября 1398 года по 3 ноября 1399 года. Это столкновение могло произойти как раз в то время, когда Витольд, Токтамыш и их союзники пострадали от жестокого поражения на Ворскле (12 августа 1399 года) от Идегея и Тимура Кутлуга».

* * *

Копия письма, отправленного амиром Тимурлангом султану Йылдырму Баязиду в первый раз, в тот момент, когда между ними еще не произошло разногласие⁴⁷.

Хвала Аллаху, свет величия и власти которого пролился на внешнюю сторону различных предметов, воздействие щедрости и милости которого засверкало на различных уровнях «зрачков» творений. Благословение и мир Пророку, отправленному с самой благородной из всех религий. Обладающему наилучшими поступками и имеющему высочайший нрав. А также величайшим членам его семьи, прекраснейшим сподвижникам и всем кто следует за ними наилучшим образом вплоть до дня Воскресения. Вслед за этой (мольбой):

Если даже, между амиром Тимур-гурганом в отношениях с великим эмиром, самым справедливым правителем неарабов, обнаженным мечом Аллаха против врагов Его и милостью Его, направленной в пользу к приближенным рабам Его, хранителем земель Всевышнего, защитником рабов Аллаха, сражающийся с врагами и недругами Аллаха, прибежищем бойцов и воинов, хранителем границ территорий мусульман, возвеличивающим Истину в мирском и духовном, гази Баязид Бахадириханом – да пусть продлит Аллах его власть – должным образом не были закреплены узы дружбы. Обмен послами и письмами, дружескими связями не имел постоянного и регулярного характера. Однако, так как стало известно, что подобно нам в соответствии с требованием аята «А тех, которые усердствовали за Нас, – Мы поведем их по Нашим путям» (Коран, 29/69)⁴⁸, на восточной стороне мира мы заняты сражением с неверными и схваткой с мятежниками и разбойниками, с целью возвышения знамени религии и оживления шариата господина пророков⁴⁹ и проявляем максимум усердий и усилий. Он (Баязид) тоже проявляет прекрасное старание и чрезмерные усердия, борясь на западной стороне с заблудшими течениями и противниками древней религии, отрицающими истинную, вечную религию, в соответствии с требованием аята «Поистине, Аллах любит тех, которые сражаются на Его пути рядами, как будто бы они – плотное здание!» (Коран, 61/4). (Баязид) тратит все усилия для оживления шариата и прогресса ислама и создает благоприятные условия для установления единобожия. Благодаря этому все верующие находятся в безопасности и спокойствии, живут счастливо и благополучно. Вслушиваясь в эти значения (известия о стараниях Баязита), день за днем укрепляется дух верующих, усиливаются причины их усердий, повышается их целеустремленность и жизнерадостность. Действительно, каждый правитель, который украшает себя ожерельем аята: «Разве ж тот, грудь которого Аллах расширил для ислама и он обладает светом от своего Господа...» (Коран, 29/22) и прикладывает усилия для возвышения шариата Мухаммада и улучшения положения нации Ахмада на западной стороне, занят сражением и схваткой в окружении своих последователей, следуя аяту «О пророк! Побуждай верующих к сражению» (Коран, 8/65), соответственно требованию «Кто же ищет

⁴⁴ Согласно Ибн Хагару, *Anba' al-gumr* (Изд. Veliyeddin Efendi 2340) I, лист. 141a, Баркук высказал эти слова в присутствии Ибн Халдуна (Ibn Haldun).

⁴⁵ Рамзи, *Taflq II*. – С. 35.

⁴⁶ *Iqd al-gumān* (Изд. Veliyeddin Efendi 2396), лист. 28b. Гоподин Др. Аузел Десеи (Aurel Decsei) основательно проанализировал это сообщение в своем сочинении *Etablissement de Aktav de la Horde d'Or dans l'Empire Ottoman, au temps de Yildirim Bayezid in Z.V.Togan'a Armagan*. – С. 77–78.

⁴⁷ Перевод с персидского языка – И.М.Абровов, ассистент кафедры восточных языков Института востоковедения КФУ (КГУ).

⁴⁸ Перевод сур из Корана, приведенных в письме, и арабских притчей – Д.Р.Зайнудинов, старший преподаватель Российского Исламского университета (Казань).

⁴⁹ Т.е. закона пророка Мухаммада (с.г.в.).

не ислама как религии, от того не будет принято» (Коран, 3/85), занят призывом к борьбе с неверными, тот будет награжден Всевышним, Всемогущим Аллахом различными видами щедрой помощи и поддержки. И день за днем община этой династии (Баязида) процветает, их счастливая звезда становится выше и ярче, «Милость в руке Аллаха; дарует Он ее, кому захочет, – ведь Аллах – обладатель великой милости!» (Коран, 57/29).

После этого вступления, содержащего горячие приветствия, изящные хвалебные речи, ведущие к смягчению сердца мы обращаемся к Всевышнему с мольбами за вас. Ведь в народе говорят: «Мольба праведных принимается». Аллах же отвечает на мольбы, помогает и поддерживает своих праведных рабов. Согласно качествам истинного мусульманина, правдивости и преданности его (Баязита), соблюдая этику при всех обстоятельствах, в соответствии с требованием аята «И будьте с правдивыми» (Коран, 9/119), укрепление уз дружбы с ним (Баязитом), надеюсь, будет гарантом успеха и благополучия двух сторон. Согласно содержанию аята «И говорите слово прямое, Он устроит вам ваши дела» (Коран, 33/70–71), совпадающему по смыслу с бейтом «Если ты завоеешь дружбу благородного человека, то держись за нее» приводят к пользе общины. Раскрывается для светлого сердца того великого (Баязида). С того времени как правитель мира Чингиз-хан по велению Всевышнего овладел странами Иран и Туран и когда солнце государственности его достигло своего апогея, он разделил принадлежащие ему земли среди своих сыновей. В том числе все иранские земли передал и возложил управление ими на своего сына – принца Чагатая. В течение некоторого времени его уполномоченные мудро правили страной, до тех пор, пока трон правления не перешел к Манку-хану и он не начал свободно править державой. И направил своего брата Халоку углана на Иранские земли в сопровождении армии, которую он держал на границе. Затем он (Манку-хан) передал правление государством Халоку углану. Он (Халоку) и его сыновья долгое время правили страной. Ввиду этого между нашими странами регулярно происходили разногласия и возникали взаимные претензии, которые заканчивались военными стычками. По причине того, что страна отошла от правления Чингиз-хана и его потомков, в стране воцарился хаос. Дороги стали небезопасными и непроходимыми, караваны паломников, направляющихся в благословенную Мекку, охарактеризованные аятом «И возвести среди людей о хадже: они придут к

тебе пешком и на всяких тощих, которые приходят из всякой глубокой расщелины» (Коран, 22/27), лишились возможности достичь этого благословенного места. Разбойники из числа курдов и луров начали бесчинствовать. Торговцы и купцы не могли должным образом заниматься торговлей. Положение страны и ее жителей стало ужасным, и крик «Тот ли, кто отвечает утесненному» (Коран, 27/62) охватил всю страну. Малоизвестный Хасан Тикрити «украл» (завоевал) земли Тикрита. Что соответствует бейту: «У охранника крепости вор украл крепость. Браво тому вору, который своровал крепость у охранника крепости».

Со всех сторон в одном месте собрались бунтари (провокаторы) и Ахмад Джалаири был не в состоянии бороться с ними. Он тоже занялся различными недозволенными забавами и развлечениями и вышел за рамки шариата. Он начал воспитывать преступников и хулиганов, поддерживать бунтарей. Что соответствует арабской мудрости «Тот, кто привяжет злую собаку у двери своего дома, все люди будут бежать от его хозяина» и никому не было дела до него (Ахмада Джалаири).

Согласно предыдущим вступлениям, принцы и правители улуса в период правления исламского правителя, героя «воды и глины»⁵⁰, наследника праведных правителей, яркой звезды созвездия царей, тени божественной милости, света илканового сада (потомков Чингизхана), яркого чингизханового света, поддержки истинны в духовном и мирском султана Махмуд-хана⁵¹ – да продлит Аллах его власть и прольет его милость и щедрость над всем миром – подчинились его власти. Ввиду того, что иранские земли лишились правления чингизханского потомства, необходимо направиться в сторону унаследованных земель и отнять эти земли у захватчиков. Ввиду этого Джанки в первую очередь решил использовать территории этой страны для сбора победоносных войск. В момент начала расцвета этой страны со стороны самаркандского центра⁵² дошла весть о том, что несчастный Токтамыш начал погром на границах страны. Поэтому с той целью, чтобы проучить и наказать его, мы направились в сторону Самарканда. Оттуда (из Ирана) в сопровождении огромной армии мы направились в кыпчакскую долину и узбекские земли. Как вы наверняка слышали, с божественной помощью

⁵⁰ Т.е. человеческого рода.

⁵¹ В тексте Заки Валиди Тогана как вариант еще приведен [Сог. Мухаммад].

⁵² Даруль-мульк, т.е. резиденция, место, где находится правитель.

он получил должный урок. Его род, свита, войска, приближенные ощутили вкус смерти и мечей, соответственно аятам «Это – из милости Господа моего» (Коран, 27/40). «Помощь – только от Аллаха, великого, мудрого» (Коран, 3/126). С помощью Всевышнего была достигнута поставленная цель и наведен порядок. Двоюродный брат Туктамышша, имя которого Тимур Кутлуг, долгое время неразлучно сопровождал нас (был в нашей свите), и был из числа приближенных нам, он (Тимур Кутлуг) имел явную вражду к нему (Туктамышшу), подготовив его мы поддержали, снабдили его войском и отправили за реку Итиль в области Джагант, Сыгнак, Наркас, Пувар⁵³ (پوار). С той целью, чтобы он полностью истребил и искоренил его (Туктамышша). Так как со стороны Туранских земель не осталось никакой угрозы, все принцы и правители улуса подчинились исламскому правителю, да пусть продлит Аллах его власть. С того момента как внешняя угроза миновала, как обычно, настало время снова вернуть иранские земли под свою власть и навести там порядок. Таким образом, с помощью Всевышнего, Всемогущего, Милосердного с одной попытки все владения Мазандарана, Гиляна, Курдистана, Луристана, Шулистана, Хузистана, Фариса, Ирака, Хормуза, Кирмана, Киджа, Макрона, Бекра и Азербайджана покорились нам. «Поистине, Аллах дарует Свою власть, кому пожелает. Аллах – объемлющ, знающ!» (Коран, 2/247). В данный момент, когда границы Грузии, Абхазии, окрестности горы Альбурза⁵⁴, к счастью, пали и присоединились к нашим владениям, и вести о мобилизации армии, готовности войск к сражениям дошли до Токтамышша и его приближенных, они пали духом, впали в расте-рянность, большая часть его армии присоединилась к стороне Тимур Кутлуга, являющегося нашим соратником, а другая бежала в долину реки Кафа и Аджам Кырым (أجام قرم) и скрылась там. С божьей помощью их состояние пришло в расстройство. «И усечен был последний из тех людей, которые были неправедны. И хвала Аллаху, Господу миров!» (Коран, 6/45). Такое краткое содержание их истории.

И другой рассказ, произошедший до этого случая, таков. Дорогой сын Амиран Шаха гурган Бахадура, да продлит Аллах его жизнь, несущий письмо – посланник – хаджи Мухаммад дружеским образом отправил его к дорогому (к Баязиту) для информирования его хорошими новостями. В дороге он услышал о том,

что та сторона (Баязид) собрала войска против неверных и направила их в сторону запада. Услышав об этом, он вернулся назад. Было задумано, что всякий раз, когда со стороны его Величества приходили посланники, надо было отправить несколько послов с целью укрепления дружбы, до того как было отправлено письмо, на границе Грузии в котором содержалось описание нашего состояния. После этого в Муштате, входящем в провинцию Ширван, мы намеревались провести зиму, находясь у правителя Дербенда и управляющего крепостью Бабул-абваба – Араша, являющегося нашим подчиненным и одним из приближенных, который выражает свое искреннее повиновение, собирается выдать свою дочь за одного из наших дорогих сыновей, и представил своего сына во главе огромной армии для службы в наших рядах. Мы тоже приняли этот жест и проведем это лето в Йайлак Алатак⁵⁵. Мы намереваемся направиться в сторону Шама⁵⁶. Чтобы стало ясно его величеству. Если будет достигнуто приближение сторон друг к другу, то исходя из этой дружбы необходимо обеспечение обмена информацией о состоянии двух сторон. Если на то будет воля Аллаха. В данный момент мы находимся на южной стороне реки Самур, впадающей в Дербенд в районе Самура. Наверняка на той стороне есть торговцы и путешественники, которые хорошо знают местность. Необходимо освободить их от пошлин и отправить, для того чтобы обнаружить их следы (Токтамышша). Мы искренне верим в то, что его величество сочтет нужным, приведет в действие. Мы очень рады нашему сотрудничеству, мы надеемся, что вы, с помощью Всевышнего, отправите бойцов вслед за (Токтамышшем) для полной его ликвидации. По мере возможности приведите это в действие. И только Аллах истинный помощник, и к нему прибежище. Тем не менее было услышано, что он не подчинившись убежал и, перейдя водоем Узу⁵⁷ наверняка направился к побережью реки Кафа. Мы сильно надеемся на помощь Всевышнего. Необходимо продолжать его преследование и приложить максимум усилий для его поимки. Если на то будет воля Аллаха. Надеемся, что, пользуясь случаем его преследования, произойдет стычка с европейскими кяфирами, (неверными) мы с этой стороны, а те уважаемые (то есть Баязид) с той стороны встанем на джихад для борьбы с неверными. Только от Него (Аллаха) зависит успех дел, и только в Его владении интересы

⁵³ Булгар?

⁵⁴ Альбурз – гора в северном Иране, южнее Каспийского моря.

⁵⁵ Летняя резиденция Алатау.

⁵⁶ Сирия.

⁵⁷ Днепр.

(нужды) людей. Такое положение дел. В прошлом году, оказавшись в арабском Ираке и области Шама мы обменивались товарами с местными правителями. В соответствии с этикой предыдущих правителей, мы отправили послов и представителей с подарками, с должными почестями в Шам к черкесскому рабу (мамлюку), ничтожному, малоизвестному купцу, которому он следует, он напоит себя горькой чашей смерти. Ибо арабская поговорка гласит: «Он подобен той хищной птице, которая раздирает себя собственными когтями». Соблюдая принцип искренней дружбы, необходимо ставить в известность о своем состоянии, и исходя из великодушия, оказывать содействие⁵⁹. Следует поддерживать всякого рода вышеупомянутые взаимопонимание и уважение, которые мы имеем. А также по мере возможности продолжать взаимобмен послами и подарками, сообщать о состоянии здоровья его величества (Баязита) и о прекрасном положении государственных дел. Дабы подобные отношения были словно блеск цветущего сада взаимопомощи и поддержки. Надеюсь, что мы не потревожили вас лишними требованиями. Желаем вам устойчивого мира в начале и конце.

Ниже см. текст Письма, отправленного Тимуром султану Баязиду (на персидском языке), перепечатано из статьи З.В.Тогана (Zeki Velidi Togan. *Timur's Osteuropapolitik* // ZDMG. Bd. 108 (1958). Pp. 294-298).

ABSTRACT

Zeki Velidi Togan

The Eastern-European policy of Timur

Translation of article Zeki Velidi Togan "Eastern-European policy of Timur" from German is publishing (Zeki Velidi Togan. *Timur's Osteuropapolitik* // *Zeitschrift der Deutschen Morgenländischen Gesellschaft* (ZDMG). Bd. 108 (1958). Pp. 279-298). Article observing letters between Timur and Bayazit.

⁵⁸ Правитель Сиваса Ахмед Бурхан ад-дин.

⁵⁹ Т.е. оказывать военную помощь.

صورت مکتوبی که امیر تیمور لنگ بسططان یلدرم بایزید فرستاده است در دفعه اول که هنوز میان ایشان مخالفتی پدید نیامده بود

الحمد لله الذي اشرفت على صحايف اصناف الاعيان انوار عظمته وسلطانه وتلاآت على طبقات احداق الاكوان آثار بسطته واحسانه والصلوة والسلام على النبي المبعوث باشرف الاديان على الاطلاق النعموت باكرم الفضائل واتم مكارم الاخلاق وعلى آله العظام واصحابه الكرام وعلى التابعين لهم باحسان الى يوم القيام.

اما بعد اگر چه بعالم صورت از امیر تیمور گورکان بجانب امیر اعظم اعدل امراء المعجم سيف الله المسلول على اعدائه ورحمته المبعوث لمصالح العباد من اوليائه حافظ بلاد الله ناصر عباد الله قاتل العداة والجاحدين مرجع الغزاة والمجاهدين حامى تنور المسلمين جلال الحق والذنيا والدين غازى بايزيد بهادر خان خلد الله ملكه طريقة موالات (6 b) وصدقت ظاهرى مسلوک 10 ومرعى نبود وبارسال رسل وتبليغ رسايل وقواعد الفت ومعاهد خلت بحسب اوضاع صورى مؤتد وتمهد نشد. فاما چون استماع افتاد که همچنان که ما بتبليغ نحوای والذين جاهدوا فينا لنهدينهم سبانا در جانب شرقى عالم بغزای كفار وجهاد باطوايف بغاة وشرار مشغوليم ودر باب اعلاء اعلام دين وروتق شرع سيد المرسلين باقصى الغاية واعلى النهاية سعى واجتهادى بجای می آوريم، او نیز در ديار غربى با فرق ضلال ومخالفان دين قديم ومنكران شرع مستقيم لايزال بحكم ان الله يحب 15 الذين يقاتلون في سبيله صفا كاتهم بنيان مرصوص مساعى جميله واجتهادات بليغه تقديم ميرسانيد وهمه همت بر نصرت شرع وروتق مسلمانى وتمهد قواعد دين يزدانى مصروف داشته است وبدين واسطه كافة اهل ايمان در كنف امن وامان مرقه الحلال ومحصل المرام اند باستماع اين معانى يومافيوما امداد ارادات متضاعف ميگردد وداعى همت وبواعث نيمت بر ازدياد اسباب كامرانى ووصول آمال وامانى آن عزيزان متزايد ميشود وهر آينه هر صاحب دولتى که بحلبية آقمن شرح 20 الله صدره للإسلام فهو على نور من ربه متحلى باشد وبجهت ارتفاع شرفات شريعت محمدى واوضاع ملت احمدى در اقطار بلاد غربى بجهاد وغزا وحرب باتباع وحرص المؤمنين على القتال اشتغال نمايد ومقتضى نص ومن يبتغ غير الإسلام ديناً فلن يقبل منه نصب خاطر خود ساخته باشند از حضرت عزت جلت وعزت بانواع تسديد وتوفيق واصناف سعادت وكرامات فايز گردد وروز بروز جمعيت آن دودمان بروتق تر وكوكب (7 a) اقبال آن خاندان باوج رفعت متصاعدتر 25 باشد وان الفضل بيد الله يؤتیه من يشاء. فهذه المقدمات شرايف تسليمات مسكية النفعات

وبدایع مدحات طيبة الفوحات که مطاوی آن موطن وفور رأفت ومهربانی تواند برد متحف ومهدی گردانیده همواره بجهت نصرت ریاض نصرت ووظایف ادعیة صالحه فان دعاء الصالحین بحاب بر زبان جاریست ومن الله الاجابة والتوفیق والعناية بنا برکمال مسلمانی وصدق وصدقت او ورعایت دقایق موافق وشرایط مناسب که ذکر کرده شد بر مقتضی وکونوا مع الصادقین سلوک 5
 مناهج دوستی وتحریک سلسله محبت او هر آینه متضمن صلاح وسداد امور جانبین باشد بر مصداق وقولوا قولاً سدیداً یصلح لکم اعمالکم مطابق معنای ع: تَمَسَّكَ اِنْ ظَفَرَتْ بُودَ حَرِّ موجب صلاح ذات البین داشته می آید وبرضمیر منیر آن عزیز مکشوف گردانیده می شود که چون پادشاه جهان چنگیزخان بحکم حادثه ازلی بر ممالک ایران وتوران مستولی گشت وآفتاب دولت او باوج سلطنت طالع شد او عرصه ممالک را بر فرزندان قسمت کرده از آن جمله هر چه 10
 ممالک ایران بود بر فرزند خود پادشاه زاده چغتای مفوض و مسلم فرمود ومدتی از قبل اوامر او گماشتگان درین ممالک بعبط درایتی قیام نمودند تا چون جلوس سر بر سلطنت بمنکوخان رسید او بر تخت مملکت متمکن شد ودر امور ممالک استقلال یافت وبرادر خود هلاکو اوغلان (را) بالشکری که در سرحد مملکت می بودند بممالک ایران فرستاد او مملکت را بدو مسلم کرد او وفرزندان او مدتی مدید وعهدی طویل درین ممالک بر سر بر سلطنت متمکن (7 b) شدند وبجهت آن 15
 مملکت مارا همواره بایشان طریق منازعت ومکاوحت مسلوک بود بکرات بمصاف و محاربه انجامیده تا چون جهت آن مملکت از زیور اروغ چنگیزخان عاطل مانده ونسل ایشان درین دیار منقطع شد واختلال باحوال بلاد وعباد راه یافت وراهها مخوف ومسدود گشتند وقوافل وحجاج طوایف طایفان حرم محترم که بشرف آیه یأتین من کُلِّ فِج عمیق موصوفند از وصول بدان آستانه شریفه محروم می ماندند وقطاع الطریق از اکراد ولور دست نهب وغارت برآورده پای در 20
 دایره مفسده تطاول نهاده بودند تجار وارباب معاملات از کسب معیشت بازمانده وسلسله حال بلاد وعباد از هم فروگسته ونداء آمن یجیب المضطر در اطراف مملکت شایع گشت وحسن تکریمی نام بجهول تکریت را دزدید. بیت:

زِدْزَداری دِزی دُزیدد دِزی زهی دُزدی که دِز دُزدد ز دِزدار

از اطراف مفسدان در بقعه جمع شده واحمد جلابری را قوت مقاومت ودفع آن طائفه نماند بلکه 25
 او نیز بلامی ومناهی ونامشروعات مشغول شده وبای از جاده شرع بیرون نهاده وتربیت رنود واوغاد وتقویت اهل فساد واجب دانسته از رمز عربیه

ومن یربط الکلب العقور بیا به فمقر جمیع الناس من رابط الکلب

ذاهل مانده.

بنابر این مقدمات پادشاهزادگان و امراء الوس در حضرت پادشاه اسلام قهرمان الماء والطين خلف سلف السلاطين اختر برج پادشاهی سایه رحمت آلهی نور حدیقه ایلقانی چراغ دیده چنگیزخانی غیاث الحق والدینا والدین سلطان محمود [Cod. محمد] خان خلد الله ملکه وافاض علی العالمین احسانه وعاطفته آجول کردند مبنی بر آنکه چون ممالک ایران از نسل چنگیزخانی خالی ماند بصوب ممالک موروثی نهضت (8 a) می باید فرمود و آن مملکت را از دست متغلبان انتزاع می باید کرد 5

بنابراین جانتی نوبت اول عزیمت نموده عرصه آن دیار را معسکر جنود نصرت و تخیم سرادقات سلطنت گردانیده بودیم و هنوز ابتدای دارایی و پادشاهی آن مملکت بود که از جانب دار الملک سمرقند خبر رسید که تقامش شقاوت و نکبت اندیش در سر حد مملکت خرابی نموده است بدان سبب بجهت تأدیب و تعریک او عنان معاودت بصوب دار الملک معطوف فرموده شد و از آنجا با لشکرهای گران عزیمت دشت قیچاق و دیار اوزبک تصمیم پیوست و چنانچه شنیده باشید بر سر او رانده بیامان 10

عنایت ربانی او را ادب بلیغ داده شد ایل وحشم و جنود و خدم او تمامی عرضه حتوف و طعمه سیوف شدند هَذَا مِنْ فَضْلِ رَبِّي وَمَا النَّصْرُ إِلَّا مِنْ عِنْدِ اللَّهِ الْعَزِيزِ الْحَكِيمِ. چون بعون الله تعالی آن مصلحت ساخته شد و آن مطلوب بحصول بیوست تیمور قتلغ نام که عمزاده تقامش بود مدت مدید ملازم حضرت ما می بود و از جمله محرمان و بتکچیان و با او عداوت تمام داشت ترتیب کرده و لشکر داده و از آن طرف آب اتیل در ولایت جفند و صغناق و ترکس و یوار گذاشته شد تا 15

بقلع و قمع کلی او اقدام نمایند و چون از طرف ممالک توران باب هیچ نگرانی نماند نوبت پادشاه زادگان و امراء الوس بحضرت پادشاه اسلام خلد الله سلطان آجول کردند که چون مانع مرتفع شد علی القاعده السابقه عزیمت ملک ایران می باید نمود و بضبط امور آن ممالک قیام می باید کرد کره بعد اُخری بنابرین معنی عزیمت آن ممالک مصمم گشت و بعنایت الهی عز شانه و عم احسانه بیک توجه (8 b) تمامی ممالک مازندران و گیلانات و کردستان و لورستان و شولستان و خوزستان 20

و فارس و عراقین و هرمز و کرمان و کیج و مکران و دیار بکر و آذربایجان مسخر و مستخلص گشت وَاللَّهُ يُؤْتِي مُلْكَهُ مَنْ يَشَاءُ وَاللَّهُ وَاسِعٌ عَلِيمٌ و درین فرصت که بحدود گرجستان و انخاز و نواحی کوه البرز بسعادت و کامرانی اتفاق نزول افتاد و آن دیار نیز از مضافات و ملحقات ممالک محروسه گشت و آوازه اجتماع عسکر و تهیئه اسباب جنود و ترتیب استعداد آلات حرب و ازدحام اطراف نشینان و ولایة و حکام ممالک (به) تقامش و مردم او رسیده انهمزم و تفرقه تمام بحال 25

ایشان راه یافته و لشکر ایشان بدان طرف تیمور قتلغ اوغلان که از قبل حضرت ما می باشد ملحق شده اند و بمعنی گریخته بسواحل دریای کفه و آجام قرم پناه برده اند و بتوفیق ربانی احوال

ایشان روی بخرابی نهاده فقطع دابر القوم الذين ظلموا والحمد لله رب العالمين والتقصه بطولها والقضية مع فصولها نموده می شود.

دگر پیش ازین فرزند اعز امیرانشاه کرگان بهادر ابقاه الله تعالی حامل مکتوب حاجی محمد قصه خوانرا بطریق دوستی و اظهار مصادقت و استسلام احوال سازه پیش آن عزیز فرستاده بوده است 5 در راه شنیده که آنجناب لشکر بجانب کفار کشیده است و بطرف غربی آن ممالک نهضت فرموده باستماع این خبر باز گشته است در آن ولا اندیشه کرده شد که هرگاه از (Cod. om.) آن جناب بحضرت ما کلمچیان بیایند بعضی قصاد فرستاده شود و قواعد صداقت متمد گردد تا آنکه مکتوب پیش ازین در حدود کر جستان بدان جانب فرستاده شد بعضی از کیفیت (9 a) حالات در آن مکتوب اعلام رفته بود بعد از آن چون این زمان در مشتاة ممالک شروان قیشلا میشی فرمودیم پیش ارش 10 نام که اکنون حاکم دربند ووالی قلعة باب الابواب است و تعلق بحضرت ما دارد واز جمله مخصوصانست او را وسیله وواسطه ساخته ودم موافقت و مخالفت می زند و تقبل کرده دختر خود را یکی از فرزندان دلبد ما داده پسر خود را با لشکری بهم ملازم حضرت ما گرداند، ما نیز این معنی را اجابت فرمودیم واین تابستان در بیلاق آلتاق ییلامبشی خواهیم فرمود و عزیمت جانب شام مقرر و مصمم است تا معلوم آن جناب باشد و چون با آن جانب تدانی و تقارب دیار بحصول پیوند سوانح 15 و اوضاع و کماهی حالات از کمال دوستی اعلام کرده شود انشاء الله تعالی. اکنون در نواحی ساموران (= شاموران) و آب سامور که متصل دربند است از جانب جنوبی (میباشیم) و شاید که در آن جانب از تجار و سبأخان کسان باشد که مواضع را دانند معاف کرده¹ ترصد ظهور آثار صدق تقبلات او می فرمائیم تا آنچه متقبل شده از قوت بفعل آورد؛ اگر چهره محبت (بخت Cod.) و صداقت بقیاس از زیور صدق عاطل باشد ارادت آنکه بعنایت ربانی با لشکرهای گران بر سر او رانده 20 بتلافی کار او غایت مساعی مبذول افتد. هرآینه آنچه مقدور باشد بر اوج ظهور مقصور گردد و من الله الاعانة والاستعانة ومع ذلك استماع افتد که او بر تقدیر عدم موافقت و متابعت گریخته از آب اوزو گذشته بیای آجام سواحل دریای کفه و آن طرفها خواهد رفت امید بعنایت الهی و اتقست از عقب او رفته در باب تدارک او بکمال اجتهادات تقدیم افتد ان شاء الله تعالی بعلت واسطه اخذ و تجسس (تجسس Cod.) او با کفار فرنگ صورت (9 b) غزو و جهاد دست دهد حضرت ما ازین 25 جانب و آن عزیزان از آن طرف بدفع متمردان قیام نموده آید منه انجاح الامور و فی قبضة قدرته مصالح الجمهور. الحالة هذه یارسال چون بسواد عراق عرب نزول افتاد با ولایت شام و ولایة آنجا

¹ Hier ist jedenfalls eine Lücke, vielleicht راه می دهند

تردد بار حاصل گشت بقاعده سلاطین سلف و رسم ملوک ماضیه ایلچیان و نوکران و معتمدان با تحف و هدایا و انواع یلکات بتعظیم تمام بجانب شام بجهت غلامک چرکی بازرگان شاکرد مجهول نامقبول که اکنون بواسطه قتلان ملوک اصل بتغلب و تزویر والی مصر شده است فرستاده شد. آن ملعون مغبون کفران حقوق و اظهار عقوق کرده خواجه زاده خود را بقتل آورده است و بجای او نشسته عربیه: *أَلَا لَمَنَ الرَّحْمَنُ مَن كَفَرَ التَّيَمَّ* و امام و خلیفه زاده عهد را که رونق اسلام 5 و انتظام امور اسلامیان بولاء حضرت خلافت شمار ایشان منوط و مربوطست گرفته و مقید کرده و به ابطال قوانین ملوک سلف مصر مصر و مستبد شده و تقی پسندیده سلاطین ما تقدم را ملتزم و مرتکب شده چنانچه شنیده باشید ایلچیان را بی موجب و سببی که مفضی بدان معنی تواند بود هلاک کرده و مثل آن حرکت مذموم و فعل نامحمود از هیچ پادشاهی و بزرگی کسی ندیده است و نشنیده و ایذاء رسولان (که) *بِسْمِ وَمَا عَلَى الرَّسُولِ إِلَّا الْبَلَاغُ* موسومند از هیچ صاحب 10 شوکتی مسموع نیست و ما جزاء ذلك إلا خزی فی الحیوة الدنیا اکنون انتقام این معنی بمد قضای الهی مهمات جانب دشت قیچاق بر نهج نیکو بفیصل رسانیده بصوب ممالک شام نهضت فرمائیم و بیامن الطاف ربانی آن غلامک چرکی را ادبی بلیغ و گوشمال بسزا داده شود و دقیقه (10 a) *وَالظُّلْمُ مَرْدُودٌ عَلَى مَن ظَلَمَ* سمت انکشاف یابد و منه اسعاف المآرب و ادراک المطالب و با آنکه قاضی بجهت سیواسی حکم ما البرغوث و دمه و ما المعصفور و دستمه دارد او نیز دماغ 15 مخبط کرده افکار فاسده بخود راه داده است و بر مصداق *الْجَنَسِيَّةُ عَلَةُ الضَّمِّ* دم از موالات غلامک چرکی نامقبول می زند و در آن صدد که بواسطه طریقه قبح معاش که بیش گرفته مذاق روزگار خود از شربت کالباحت عن حثیفه بظلفه بچشاند.

از کمال دوستی نموده می شود تا بر کیفیت حال واقف نموده بصوالح همت مدد فرمایند و انواع 20 مناسبت و موافقت که مارا با آن جناب حاصل است و ذکر رفته مرعی دارند همواره عنان بواعث هم و دواعی نهم که بصوب ما ارسال رسل و رسایل معطوف داشته و ایلچیان و قصاد بهر وجه که میسر گردد فرستاده اخبار صحت ذات شریف و انتظام امور دولت اعلام بخشند تا موجب نصارت ریاض نصرت خلت گردد زیاده اصدار نیفتاد والسلام علی الدوام اولاً و آخراً.

Книги, изданные Центром золотоордынских исследований в 2009 году

В 2009 году Центром исследований золотоордынской цивилизации при Институте истории им. Ш.Марджани Академии наук Республики Татарстан издано четыре научные монографии, второй выпуск ежегодника «Золотоордынская цивилизация» и Материалы Международной научной конференции «Политическая и социально-экономическая история Золотой Орды (XIII–XV вв.)», прошедший 17 марта 2009 г. (новая серия: «Золотоордынское наследие»).

Книги, издаваемые теперь уже Центром золотоордынских исследований, будут выходить под **серией «История и культура Золотой Орды»**. Предыдущие издания (2007–2009 годов) причислены к данной серии (*Галиахметова Г.Г.* Ислам в Золотой Орде: традиции религиозного опыта; *Миргалеев И.М.* Материалы по истории войн Золотой Орды с империей Тимура; *Камалов И.Х.* Отношения Золотой Орды с хулагуидами; *Марков А.К.* Монеты джучидов: Золотая Орда, татарские ханства; *Чхао Чу-ченг.* Распад Монгольской империи; *Варваровский Ю.Е.* Улус Джучи в 60–70-е годы XIV века; *Селезнев Ю.В.* Элита Золотой Орды; *Почекаев Р.Ю.* Право Золотой Орды). Также будет продолжен выпуск **серии «Золотоордынская цивилизация»**, которая является ежегодником, где печатаются статьи ведущих специалистов тематики. С 2009 года начата новая **серия «Золотоордынское наследие»**. В этой серии будут печататься материалы Международной научной конференции «Политическая и социально-экономическая история Золотой Орды (XIII–XV вв.)», которая проводится Центром раз в два года (начато в 2009 году, вторая будет проходить в 2011 году в марте). Также с 2010 года начинается издание **серии «Золотоордынская нумизматика»**. Такая активная работа Центра не была бы возможна без активного сотрудничества со многими коллегами из других научных центров Российской Федерации и зарубежья, за что здесь считаем своим долгом поблагодарить наших коллег за всяческую помощь в нашей деятельности.

Издания Центра золотоордынских исследований в 2009 г.

Серия «История и культура Золотой Орды».

1. *Селезнев Ю.В.* Элита Золотой Орды. Редактор издания И.М.Миргалеев. – Казань: Изд-во «Фэн» АН РТ, 2009. – 232 с.

Книга Ю.В.Селезнева посвящена элите Золотой Орды. Вниманию читателей предлагается именной указатель представителей татарской аристократии. Справочник состоит из историко-биографических статей о представителях элиты золотоордынского государства за XIII – первую треть XV вв. Биографии расположены в алфавитном порядке. Рецензию Р.Ю.Почекаева на эту работу смотрите в этом номере ежегодника. Также рецензия Чарльза Гальперина в журнале «Ab Imperio».

2. *Почекаев Р.Ю.* Право Золотой Орды. Редактор издания И.М.Миргалеев. – Казань: Изд-во «Фэн» АН РТ, 2009. – 260 с.

Книга представляет собой первое в науке исследование права Золотой Орды. На основе широкого круга источников (правовых документов, актовых материалов, летописных сочинений) Р.Ю.Почекаев дает характеристику системы золотоордынского права, его основных принципов, рассматривает вопросы правового регулирования различных сфер жизни золотоордынского общества. Отдельно рассмотрен вопрос о действии и влиянии права Золотой Орды на Руси. На книгу Р.Ю.Почекаева написал рецензию академик АН РТ, профессор КГУ М.А.Усманов, который высоко оценил эту работу, его рецензия будет опубликована в журнале «Научный Татарстан».

3. *Лушников О.В.* Монгольская империя в историографии XVIII–XX вв. Редактор издания И.М.Миргалеев. – Казань: Институт истории им. Ш.Марджани АН РТ, 2009. – 116 с.

Монография пермского историка О.В.Лушникова посвящена эволюции взглядов на проблемы становления, развития, упадка и наследия Великой Монгольской империи в зарубежной и отечественной историографии XVIII–XX вв.

4. Ушницкий В.В. Средневековые народы Центральной Азии (вопросы происхождения и этнической истории тюрко-монгольских племен). Редактор издания И.М.Миргалеев. – Казань: Институт истории им. Ш.Марджани АН РТ, 2009. – 116 с.

Монография якутского исследователя В.В.Ушницкого посвящена вопросам происхождения и этнической истории кочевых племен Центральной Азии на рубеже VI–XIII вв.

Ежегодник

Золотоордынская цивилизация. Сборник статей. Выпуск 2. – Казань: Изд. «Фэн» АН РТ, 2009. – 262 с.

Серия «Золотоордынское наследие».

Золотоордынское наследие. Материалы Международной научной конференции «Политическая и социально-экономическая история Золотой Орды (XIII–XV вв.)». 17 марта 2009 г. Сб. статей. Вып. 1. – Казань: Изд. «Фэн» АН РТ, 2009. – 526 с.

Поздравления юбиляров

С юбилеем!

В этом году свой 70-летний юбилей отмечает известный российский историк, ведущий научный сотрудник Государственного Эрмитажа, доктор исторических наук, профессор **Марк Григорьевич Крамаровский**.

В мировом научном сообществе Марк Григорьевич известен как крупнейший специалист в области истории и культуры Золотой Орды. Его труды неоднократно публиковались как в нашей стране, так и за рубежом, что является ярким свидетельством признания его достижений.

Во многом благодаря его усилиям были сделаны значительные успехи в изучении истории и культуры Улуса Джучи. М.Г.Крамаровский в своих трудах стремится дать объективную оценку историко-культурному наследию Улуса Джучи. Изучение широкого круга исторических источников, в том числе привлечение собственных археологических изысканий, позволили ему сделать обоснованное заключение о существовании особой золотоордынской цивилизационной модели.

Другим направлением деятельности М.Г.Крамаровского является музейная работа. Будучи ведущим научным сотрудником всемирно известного Эрмитажа, он приложил немало усилий для создания здесь стационарной экспозиции «Золотая Орда: история и культура», которая стала первым опытом в организации подобных выставок в нашей стране. Следует отметить, что данная экспозиция еще в 2005 г. была представлена в выставочном центре Казанского Кремля «Эрмитаж-Казань» и эта выставка создавалась при непосредственном руководстве М.Г.Крамаровского.

Уважаемый Марк Григорьевич, примите наши сердечные поздравления по случаю Вашего 70-летнего юбилея! От всей души желаем Вам крепкого здоровья, счастья, благополучия и успехов в деятельности, направленной на дальнейшее изучение истории и культуры Золотой Орды!

Рафаэль Хакимов
директор Института истории АН РТ

Поздравления юбиляру!

Успех любого научного периодического издания обеспечивается тесным сотрудничеством с представителями ученого мира. Не является исключением и ежегодник «Золотоордынская цивилизация». Именно этими словами хотелось бы начать свое поздравление нашего юбиляра

Эдуарда Сальмановича Кульпина-Губайдуллина, которому в 2009 году исполнилось 70 лет.

Эдуард Сальманович Кульпин-Губайдуллин достиг больших высот в научной деятельности, он является кандидатом экономических, доктором философских наук, действительным членом

Российской академии естественных наук, главным научным сотрудником Института социологии РАН и Института востоковедения РАН. Э.С.Кульпин-Губайдуллин автор свыше 250 научных публикаций, в том числе 10 книг. Очевидно, что такие высоты были достигнуты им благодаря кропотливому труду и неутомимой энергии. Всем известно, что Эдуард Сальманович является продолжателем славных семейных традиций Губайдуллиных. Уже не одно поколение представителей этого знаменитого рода посвятило себя изучению исторического прошлого народов России.

Не меньшую значимость имеет вклад Эдуарда Сальмановича в изучение истории Золотой Орды. Его исследования в указанной области характеризуются применением новых подходов и привлечением новых методов познания, что позволяет представить более полную картину исторических реалий того времени. Большинство исследователей весьма положительно оценивают применение новых методов, которые

позволят сделать значительные дополнения в информационную базу золотоордынской истории.

Эдуард Сальманович имеет давние и тесные связи с ученым миром Татарстана. Одним из проявлений такого сотрудничества является работа в рамках ежегодника «Золотоордынская цивилизация», издаваемого Центром золотоордынских исследований нашего института. Будучи одним из ведущих специалистов в области изучения Золотой Орды, Эдуард Сальманович является не только членом редакционной коллегии сборника, но и его постоянным автором.

Уважаемый Эдуард Сальманович, позвольте поздравить Вас от имени всего нашего института с 70-летним юбилеем. Желаем Вам крепкого здоровья, дальнейших творческих успехов и теплого дружеского сотрудничества.

Рафаэль Хакимов
директор Института истории АН РТ

Творческого долголетия!

Я знаю Марка Григорьевича Крамаровского как одного из лучших специалистов в области изучения истории и материальной культуры Джучиева Улуса. Вот уже на протяжении многих лет Марк Григорьевич несет верную службу своему любимому делу, сохраняя верность избранной проблеме. Результаты этого служения сложной проблеме находят свое отражение не только в многочисленных публикациях, но и в музейных экспозициях Эрмитажа (2007 г.) и Татарстана (республиканском музее изобразительного искусства, 2000 г. и Центре «Эрмитаж Казань», 2005 г.), что представляет особую ценность. Отдельно отмечу уникальные выставочные программы, осуществленные также в США, Германии, Италии, Австрии и других странах.

Здесь мне бы хотелось уделить внимание главному объекту его изучения в истории Улуса Джучи – его культуре, так как в этом деле Марк Григорьевич достиг значительных успехов, признанных научным сообществом. М.Г.Крамаровский рассматривает исторический феномен Золотой Орды как особую цивилизационную модель, что, на мой взгляд, представляется весьма плодотворным для понимания той роли, которую сыграла Золотая Орда в судьбах большинства народов, населявших широкие просторы

Евразийского континента. Труды М.Г.Крамаровского отличаются своей фундаментальностью, глубиной анализа и широким охватом всевозможных аспектов ее истории. Этого невозможно достичь, если не привлекать все многообразие исторических источников, в особенности вещественных, которые требуют скрупулезного анализа и высокого профессионализма. Такой подход позволяет исследователю дать более объективную оценку золотоордынскому наследию.

Рассмотрение данного аспекта приобретает актуальность в связи с тем, что она будет представлена в очередном выпуске сборника золотоордынской цивилизации. М.Г.Крамаровский пишет: «К концу XIII в. Золотая Орда оформилась в виде степной империи с целым рядом особенностей – этнических, хозяйственных, культурных, политических, идеологических, – ее целесообразно описывать с позиции собственной цивилизационной модели. Пора, наконец, осознать мертворожденность схемы «государства-паразита», которую предлагала нам вульгарная социология 20–50-х гг. прошлого века. Удобная в своей предсказуемости – ведь «исторический приговор» уже состоялся на уровне определения государства, она должна уступить место модели, основанной на ана-

литике». Всем известно, что в течение долгого времени изучение Джучиева Улуса находилось, можно сказать, под официальным запретом, здесь я имею в виду известное Постановление ЦК ВКП (б) от 9 августа 1944 г. Но, к нашему великому сожалению, стереотипные представления об этом государстве продолжают существовать и сохраняться в отдельных высказываниях. Поэтому цивилизационный подход в изучении истории Золотой Орды представляется перспективным и плодотворным.

Исследователь выделяет основные компоненты этой специфической золотоордынской культуры, которая вобрала все многообразие культурных номинантов не только народов, проживавших на широких просторах Улуса Джучи, но и народов, пришедших вместе с завоевателями: «Вместе с армией в половецкие степи пришли как собственно монгольские, так и иноземные новшества. Порой их трудно разделить: законы, военная организация, система налогов и повинностей, тип головных уборов, прическа, посуда, коллективные празднества, культ Неба – признаки, связанные с монгольской самобытностью, а также свидетельствующие о культурных заимствованиях. Но здесь же следует назвать ряд усвоенных инноваций времени Великого Монгольского государства – международная торговля и денежное обращение, домостроительство с каналами, чугунно- и бронзолитейное дело, керамическое и ряд других постоянно обновляющихся производств».

Продолжением данной тематики являются исследования в области символики власти Чингизидов, значительный интерес вызывают наблюдения Марка Григорьевича относительно воинских поясных наборов, которые также являются элементами специфической имперской культуры Чингизидов.

М.Г.Крамаровский в своих исследованиях развивает тезис о своеобразном сочетании двух хозяйственных типов – кочевнического (степного) и оседлого (сельского и городского). По мнению исследователя, именно в крупных городах государства складывалась новая обще-

государственная культура, но уже не исключительно монгольская или только булгаро-татарская, также не кыпчакская, не хорезмийская, не итальянская, а ордынская, которая со времен хана Узбека все больше стала приобретать исламский характер.

Для понимания и осознания золотоордынского наследия необходимо четкое структурирование исторического развития государства. М.Г.Крамаровский обоснованно выделяет три основных периода истории Улуса Джучи: раннеджучидский (до конца XIII века), который характеризуется выделением Улуса Джучи из монгольских территорий; среднеордынский (конец XIII – первая треть XIV века) и позднеордынский (1360-е – XV век).

Отдельно следует отметить деловое сотрудничество Марка Григорьевича с казанскими исследователями, как одного из ведущих научных сотрудников Эрмитажа. М.Г.Крамаровский является одним из основных организаторов первых в истории России специальных выставок, посвященных истории и культуре Улуса Джучи, содержания которых нашли отражения в великолепных каталогах «Сокровища Золотой Орды» и «Золотая Орда: история и культура» (СПб., 2000 и 2005).

Марк Григорьевич всегда поддерживает конструктивные начинания наших специалистов не только своими ценными советами, но и непосредственно конкретным участием в работе различных научных форумов Казани, например, первой международной конференцией, посвященной источниковедению истории Улуса Джучи (1998), Исламской культуре в Поволжско-Уральском регионе (2001), истории и культуре Золотой Орды (2006) и др.

Поздравляя замечательного исследователя с юбилеем, мы говорим: «Дорогой Марк Григорьевич! Желаем Вам крепкого здоровья и счастливого творческого долголетия!».

М.А.Усманов
профессор Казанского университета

Юбиляру!

Одно из направлений научных исследований Эдуарда Сальмановича Кульпина-Губайдуллина – это поиски новых путей в изучении истории государства Джучидов. Это направление получило название социоестественной истории, под которым в широком смысле понимается исследование взаимодействия природы и общества. Социоестественная история призвана, прежде всего, преодолеть традиционный метода анализа исторических явлений и событий.

Исследователь в своей монографии «Золотая Орда. Проблемы генезиса Российского государства» (1998) пытается преодолеть односторонности и «перегибы» ряда историков, освещающих ее историю с известной долей идеологизации и ангажированностью. Эдуард Сальманович обоснованно утверждает, что Золотая Орда – первое государство, возникшее в прошлом на основной территории будущей Российской империи, объединившее в свое время все основные народы российского суперэтноса. Он строит свое исследование на широком сравнительном анализе уровня развития Западной и Восточной Европы в XIII–XV вв.

Эдуард Сальманович, как и большинство исследователей, пишет о том, что в Золотой Орде сохраняется симбиоз оседлой и кочевой стихий, при этом отмечает, что в Улусе Джучи этот симбиоз был в значительной мере «механическим соединением» степного и городского миров, державшийся главным образом на единстве центральной власти ханов. Развитие караванной торговли способствовало процветанию золотоордынских городов. Исследователь обращает особое внимание на политику ханов по обеспечению безопасности караванной торговли и полагает, что порядок в государстве был не на словах, как в большинстве государств

того времени, а на деле жестким и в некоторых своих чертах вполне цивилизованным. Исследователь также задается любопытным вопросом: был ли свободен человек в Золотой Орде? Отвечая на поставленный вопрос, Эдуард Сальманович отвечает, что жизнь подданного империи и его повседневная деятельность были несравнимо более защищены, чем у жителей Западной Европы того времени, государство поддерживало порядок и противостояло своеволию крупных и мелких феодалов, всевозможных чиновников и бандитов. Такой вывод не противоречит источникам.

Исследователь особо выделяет отличительные черты Золотой Орды от европейских стран в мировоззренческой, идеологической сфере и главное, чем отличалась Золотая Орда от Европы, – это веротерпимость. Исследователь подчеркивает: «В мире средневекового насилия, где главным насилием было преследование иноверцев, центральная власть этого государства, хотя могла, никогда не навязывала подданным какую-то одну религию». Таким образом, Эдуард Сальманович при изучении истории Улуса Джучи пытается дать более или менее объективную картину развития этого государства и всячески подчеркивает высокий уровень развития Золотой Орды.

Уважаемый Эдуард Сальманович! Примите мои сердечные поздравления с вашим 70-летним юбилеем! От всей души желаю Вам дальнейших успехов, долголетия, крепкого здоровья и благополучия!

М.А. Усманов
профессор Казанского университета

Отзывы и рецензии

Р.Ю.Почекаев

Рецензия на книгу: Селезнев Ю.В. Элита Золотой Орды. Научно-справочное издание / Ред. И.М.Миргалеев. – Казань: Издательство «Фэн» АН РТ, 2009. – 232 с.

Новая книга Ю.В.Селезнева, несомненно, привлечет внимание читательской аудитории уже своим названием. Тот факт, что большая часть работы представляет собой биографический словарь-справочник, еще больше повысит интерес, поскольку научно-справочные работы по золотоордынской тематике единичны. Не случайно уже вскоре после ее выхода один из ведущих мировых специалистов по истории Золотой Орды Ч.Дж.Гальперин написал отзыв на нее¹. Разделяя во многом мнение американского исследователя по поводу книги Ю.В.Селезнева, считаем необходимым дополнить его рецензию рядом соображений.

Юрий Васильевич Селезнев, кандидат исторических наук, доцент Воронежского государственного университета, в течение ряда лет плодотворно работает над темой русско-ордынских отношений. Результатом его исследовательской деятельности стало появление нескольких монографий и большого количества статей по данной тематике, которые постоянно привлекают внимание исследователей проблем истории взаимоотношений Руси и Золотой Орды. Теперь ученый решил несколько расширить сферу своих изысканий, продемонстрировав глубокое знание основных исторических источников и классических исследовательских работ по истории Золотой Орды. Результатом его работы и стала рецензируемая книга.

Книга «Элита Золотой Орды» состоит из двух частей, которые неравномерны по объему, но имеют одинаково важное значение. Первая – авторское введение, в котором Ю.В.Селезнев дает свое представление о золотоордынской элите, краткую характеристику основных использованных источников и исследований и обосновывает состав второй части работы – биографического словаря-справочника.

Собственно научно-справочная часть книги представляет собой словарь, в котором в алфавитном порядке представлены статьи, посвященные представителям разных слоев золотоордынской элиты. Несколько сотен словарных статей содержат сведения о ханах и членах ханского рода, высших сановниках и областных правителях, представителях мусульманского духовенства и купечества, вовлеченных в принятие властных решений. Каждая статья снабжена списком источников и исследований, в которых содержатся сведения о ее персонаже, что, безусловно, повышает научный характер и полезность информации.

Стоит отметить, что книга Ю.В.Селезнева – не единственный пример научного труда такого рода: публикация научно-справочных работ, посвященных золотоордынской правящей элите, уже неоднократно имела место. В частности, можно назвать книгу украинского исследователя Л.Войтовича, представляющую собой поколенную роспись Джучидов – правящего рода Золотой Орды², работу казахстанского автора Ж.М.Сабитова (уже выдержавшую даже несколько изданий)³, а также фундаментальное исследование японского специалиста Ц.Акасаки, издавшего историко-генеалогическое исследование о Джучидах, уникальное по количеству привлеченных источников⁴. Сошлемся также на две наши собственные работы – аннотированные указатели в книгах Т.И.Султанова и А.Г.Юрченко, содержащие большое количество имен, которые также могут быть отнесены к элите Золотой Орды⁵.

² Войтович Л. Чингизиди. Нащадки Чингиз-хана: вступ до генеалогії Чингизидів-Джучидів. Львів, 1999.

³ См.: Сабитов Ж. М. Генеалогия «Торе». Астана, 2008.

⁴ Akasaka Ts. Juchi-ei sho-seiken-shi no kenkyuu (Study on Jochid dynasties). Tokyo: Kazama-Shobo, 2005.

⁵ Почекаев Р. Ю.: 1) Аннотированный список имен // Султанов Т. И. Чингиз-хан и Чингизиды. Судьба и власть. М., 2006. – С. 371–446; 2) Аннотированный указатель имен // Юрченко А.Г. Книга Марко Поло: записки путешественника или имперская космография. СПб., 2007. – С. 790–859.

¹ Halperin Ch. J. [Review of:] Ю.В.Селезнев. Элита Золотой Орды: Научно-справочное издание. Казань: Издательство «Фэн» Академии наук Республики Татарстан, 2002. 232 с., ил., таб., карты. ISBN: 978-5-9690-0068-1 // Ab Imperio. 4/2009. P. 396–400.

Однако работы Л.Войтовича, Ж.М.Сабитова и Ц.Акасаки посвящены именно членам золотоордынского правящего рода, наши же указатели являются лишь приложением к монографиям и содержат сведения только о тех персонажах, которые упомянуты в этих монографиях. Ю.В.Селезнев при подготовке «Элиты Золотой Орды» поставил несравненно более грандиозную задачу – представить вниманию читателя самые широкие слои золотоордынской элиты, круг которых он сам вполне определенно очерчивает во введении: прямые потомки Чингиз-хана (чингизиды), служилая аристократия (в особенности – гургены, ханские зятья), нойоны (эмиры, беки, князья) и представители командного состава войск, а также национальная аристократия (включая и русских князей, болгарских и армянских правителей), духовенство (с. 7–21).

Может несколько удивить, что Ю.В.Селезнев очерчивает хронологические рамки своей работы XIII – первой третью XV вв. Почему автор книги, взявшись за анализ столь значительного хронологического пласта истории Золотой Орды (более 200 лет), оставил без внимания последние три четверти века существования этого государства? Сам автор объясняет выбор хронологических рамок тем, что уже в 1420-е гг. «Золотая Орда как единое государственное образование фактически перестает существовать, активно идет процесс распада» (с. 6). Повидимому, хронология книги объясняется еще и тем, что в сфере научных интересов Ю.В.Селезнева находятся события золотоордынской истории именно до начала XV в.: даже его кандидатская диссертация была посвящена анализу русско-ордынских отношений конца XIV – первой трети XV вв. (с. 4). Таким образом, несколько «суженные» хронологические рамки не могут быть поставлены в упрек автору книги – напротив, следует приветствовать корректность и добросовестность историка, не затрагивающего эпоху, в исследовании которой он не считает себя специалистом в достаточной мере.

Ю.В.Селезнев в своей работе не ограничивается «механическим» перечислением имен представителей ордынских правящих слоев: он предпринимает также попытки анализа и определенной систематизации имеющихся сведений. К безусловным плюсам рецензируемой книги следует отнести, например, то, что автор сумел отождествить ряд персонажей, встречающихся в разных источниках под разными именами, – в частности, упоминаемых в разных источниках Ису, брата крымского наместника Туглук-Тимура, и Ису, отца Али-бека, другого наместника

Крыма (с.92). Весьма удачными и ценными представляются предположения автора книги о датах рождения ряда представителей рода Джучидов: например, Ю.В.Селезнев вполне обоснованно датирует появление некоторых царевичей на свет после 1310–1311 г., ссылаясь на отсутствие сведений о том или ином царевиче в «Сборнике летописей» Рашид ад-Дина, который завершил свой труд к этому году (см., напр., с. 60, 113).

Ценным дополнением можно также считать и генеалогические таблицы разных ветвей рода Джучидов, помещенные в конце книги (с. 227–231).

Автор любого биографического словарно-справочного труда рискует столкнуться с критикой читателей, большинство замечаний которых неизбежно сводится к обвинениям автора в неполноте сведений, недостаточном охвате круга лиц. Мы не будем «постатейно» анализировать работу Ю.В.Селезнева, выявляя недостатки каждой словарной статьи, – это задача научного редактора (им является к.и.н. И.М.Миргалеев, руководитель Центра золотоордынских исследований Института истории АН Республики Татарстан), а также рецензентов (в книге такими представлены А.О.Амелькин, А.А.Горский, В.В.Трепавлов, Д.М.Исхаков и И.Л.Измайлов). Поэтому остановимся на наиболее значительных, по нашему мнению, недочетах, несколько снижающих впечатление от этой, безусловно, качественной и полезной работы.

Прежде всего, следует отметить, что Ю.В.Селезнев не всегда корректно соблюдает собственные же хронологические рамки. Так, оговорив во введении, что он намерен ограничиться сведениями о персонажах XIII – первой четверти XV вв., он тем не менее включает в книгу, например, Махмудек-хана – правителя Казанского ханства (1445–1464) и его сыновей и преемников – Халила и Ибрахима, а также сына последнего Мухаммад-Амина (с. 78, 127, 134, 208) или даже, например, Бурундук-хана – правителя Казахского ханства (1488–1511) и его сына Шайхима, живших вообще на рубеже XV–XVI вв. (с. 65–217). Ни хронологически, ни территориально эти персонажи никакого отношения к Золотой Орде уже не имели. И если, к примеру, упоминание в книге хана «кочевых узбеков» Абу-л-Хайра (с. 26) можно оправдать тем, что на рубеже 1420–1430-х гг. он признавался золотоордынским ханом⁶, то включение в справочник статьи о его преемнике Ядгар-хане

⁶ См., напр.: *Исхаков Д.М.* Введение в историю Сибирского ханства. Очерки. Казань, 2006. – С. 101.

(Йадгар-хане, с.225), правившем только «кочевыми узбеками», абсолютно не обосновано.

Подобные недочеты, вероятно, объясняются тем, что Ю.В.Селезнев не всегда идентифицирует персонажей тех или иных статей своего словаря-справочника и не предоставляет о них необходимую информацию (например, даты жизни или правления). Не всегда отражены и противоречивые версии о том или ином персонаже. Например, Ю.В.Селезнев, в соответствии со сведениями Рашид ад-Дина, упоминает Улагчи как сына Бату (с. 202), совершенно игнорируя утверждение Джувейни о том, что Улагчи был сыном Сартака и, соответственно, внуком Бату. Хотя, например, в статье об Урус-хане автор «Элиты Золотой Орды» справедливо отмечает, что этот персонаж в разных источниках фигурирует как сын Бадька из рода Тука-Тимура или как сын Чимтая из потомства Орды (с. 204).

Нередко Ю.В.Селезнев и вовсе ограничивается кратким сообщением о генеалогии того или иного персонажа и ссылкой на один-единственный источник, в котором этот персонаж упоминается. Книга содержит множество статей следующего типа: «Бука-оглан – сын Девлет-оглана, сына Севинч-Тимура, четвертого сына Бадакула, старшего сына Джучи-Буки, второго сына Бахадур, второго сына Шейбана, пятого сына Джучи-хана. *Источники: Тизенгаузен В.Г. Указ. соч. Т. 2. – С. 54–55*». Упоминание о подобном персонаже, вероятно, встречается только в указанном источнике и не несет никакой полезной информации для читателя: Ю.В.Селезнев не сообщает ни о месте данного Джучида в семейной или государственной иерархии, ни о датах его жизни (хотя бы приблизительных). Вряд ли сведения такого рода могут быть как-то использованы читателями книги в научно-исследовательской работе, поскольку единственный текст, где можно встретить упоминание о нем, – это тот же самый второй том «Сборника материалов...» В.Г.Тизенгаузена. В связи с этим возникает вопрос о целесообразности включения таких статей в словарь-справочник. Они, возможно, имели бы смысл, если бы Ю.В.Селезнев, к примеру, сравнил варианты генеалогии того или иного персонажа, содержащиеся в разных источниках – например, в «Муизз ал-ансаб» и «Таварих-и гузида...». В том же виде, в каком такие статьи представлены в книге, они вряд ли могут быть полезны исследователям, на которых, в первую очередь, рассчитана книга «Элита Золотой Орды».

Выше мы назвали плюсом работы Ю.В.Селезнева то, что он сумел отождествить ряд

исторических деятелей, которые под разными именами встречаются в разных источниках, тем самым избежав искусственного «размножения» золотоордынской элиты. Однако, на наш взгляд, было бы неплохо и отсылочные статьи (типа «Булгай – см. Балакан», с. 61) снабдить ссылками на источники, в которых встречается такая, менее употребительная форма имени (в рассматриваемом примере – «Булгай»). Это, несомненно, позволило бы читателям словаря с большей легкостью разобраться в разночтениях имен ордынских государственных деятелей, которые столь часто упоминаются в разных источниках под разными именами.

Автор рецензируемой книги не всегда указывает, что тот или иной Джучид занимал ханский трон, а также даты его правления. И если наиболее известные персонажи (Бату, Берке, Менгу-Тимур, Узбек и т.д.) упоминаются в посвященных им статьях как ханы и с датами правления, то ряд золотоордынских монархов упоминается Ю.В.Селезневом лишь в качестве царевичей-Джучидов – по аналогии с Бука-огланом, статья о котором процитирована нами выше. Так, например, автор «Элиты Золотой Орды» не упоминает, что ханский трон принадлежал в свое время Тимур-ходже (с.176), Ильбеку (с. 89), его сыну Каан-беку (с. 95), Хасану (Хасан-оглан, с. 210) и др. Ряд персонажей упоминается с титулом «хан» (поскольку с ним они фигурируют в источниках, используемых Ю.В.Селезневом), однако никаких сведений об их правлении, ни даже дат правления автор книги не приводит. Примером тому могут служить статьи о Мухаммад-хане б. Тимуре (с. 135) и Мухаммед-хане б. Хасане (с. 136) – на самом деле, речь идет, соответственно, о Кичи-Мухаммад-хане и Улуг-Мухаммад-хане, которые были далеко не самыми незначительными монархами на троне Золотой Орды!

Порой отсутствие в книге Ю.В.Селезнева более подробных сведений о том или ином персонаже приводит к дублированию статей. Так, например, в справочнике имеются статьи о Мухаммад-хане, сыне Тимура и Мухаммед-Султане, сыне Тимур-хана (обе на с. 135), а между тем это – не кто иной, как вышеупомянутый Кичи-Мухаммад-хан! Аналогичным образом, «Тимур (Тимур-хан) – восьмой сын Тимур-бека...» (с. 174) и «Тимур-хан (?–1412) – сын Тимур-Кутлука...» (с. 176) являются на самом деле одним и тем же лицом – золотоордынским Тимур-ханом (прав. 1410/1411–1412). Точно так же Тайтуглы-хатун (вполне справедливо отождествляемый автором книги с Тайдулой русских летописей) и Тогай-Тоглу-

хатун представлены как два разных персонажа (с. 167, 177). Несомненно, подобных неточностей удалось бы избежать, если бы Ю.В.Селезнев изначально поставил перед собой задачу представлять о каждом персонаже как можно более подробную информацию.

Автор книги во введении справедливо включил в состав золотоордынской элиты правителей вассальных государств – например, русских князей и армянских правителей (с. 14, 20). Тем не менее статьи, посвященные представителям этой группы элиты, не вошли в словарь-справочник. Единственные «иностранцы» представители элиты Золотой Орды, упомянутые в справочнике, – это мецгерские князья Александр Укович и Александр Юрьевич (с. 33) – и то они более известны не как ордынские сановники, а как подданные московских князей (кстати, статьи о них обоих написаны А.В.Кузьминым, а не самим Ю.В.Селезневым).

Автор рецензируемой книги во многом стоит на позициях классической школы «ордынovedения» (которые окончательно сформировались к 1970-м гг. и отражены в трудах Б.Д.Грекова и А.Ю.Якубовского, Г.А.Федорова-Давыдова, В.В.Каргалова и др.) и нередко не учитывает некоторые последние изыскания исследователей. Так, например, он считает ханами Золотой Орды Бату (Батгя), Сартака, Улагчи и Берке (с. 47, 56, 157, 202), хотя на основании данных письменных источников, актовых материалов и нумизматики современные исследователи убедительно доказали, что первым ханом Золотой Орды стал только Менгу-Тимур – преемник Берке. Весьма показательна в этом отношении статья, посвященная Бату / Батгю (с. 47–49): в конце ее Ю.В.Селезнев отсылает читателя к нашему исследованию, в котором мы на протяжении 350 страниц убеждаем читателя, что этот деятель не носил ханского титула⁷, и наше мнение в полной мере разделяют другие специалисты⁸. Тем не менее Ю.В.Селезнев называет Бату ханом – как и его ближайших преемников.

Вызывает удивление, что автор книги, используя столь широкий круг источников и исследовательских работ, не привлек монографи-

ческие исследования петербургского востоковеда А.П.Григорьева, в которых последний выявляет значительное количество представителей ордынской элиты середины XIV в., их происхождение и место в иерархии, опираясь на официальные акты – ярлыки ханов Золотой Орды⁹. Ю.В.Селезнев же, упоминая эти ярлыки, тщательно проанализированные А.П.Григорьевым, ссылается не на его комплексные исследовательские труды (и даже не на более ранние классические работы по ярлыкам И.Н.Березина и В.В.Радлова), а на монографию Г.А.Федорова-Давыдова «Общественный строй Золотой Орды», выводы которого современные исследователи вполне обоснованно считают устаревшими и подвергают критике. Аналогичным образом не была использована и фундаментальная монография В.В.Трепавлова «История Ногайской Орды» (М., 2001), в которой также на основании документальных источников приводятся сведения об элите поздней Золотой Орды XV в. Непонятно и отсутствие ссылок на работу Т.И.Султанова «Чингиз-хан и Чингизиды. Судьба и власть» (М.; СПб., 2006), специально посвященную истории потомков Чингис-хана, в т.ч. и золотоордынским ханам и султанам, а также на ряд статей этого исследователя, посвященных вопросам генеалогии Джучидов. Ряд статей «Элиты Золотой Орды» основан на информации генеалогического сочинения начала XV в. «Муизз ал-ансаб», которое Ю.В.Селезнев цитирует по труду В.Г.Тизенгаузена, изданному в 1941 г., в котором представлены лишь отрывки из этого сочинения, а между тем в Алматы еще в 2006 г. был издан полный текст «Муизза» с русским переводом. Использование явно устаревшей версии источника привело, в частности, к тому, что персонаж с именем Ракыя обозначен как «второй сын Куйручука...» (с. 152), хотя еще в 1994 г. Т.И.Султанов писал о том, что это была дочь (а не сын!) Куйручук-оглана; более того, в качестве дочери она упомянута и в «Материалах по истории казахских ханств» (в «Таварих-и гузида...»), на которые в других статьях ссылается сам же Ю.В. Селезнев. Не использовано также «Чингиз-наме» – историческое сочинение хивинского историка XVI в. Утемиша-хаджи, которое также содержит ряд весьма ценных сведений о золотоордынской элите XIII–XIV вв. и уже более полутора десятилетий служит источником для всех исследо-

⁷ Почекаев Р.Ю. Батгый. Хан, который не был ханом. М.; СПб., 2006.

⁸ См., напр.: Юрченко А.Г. Историческая география политического мифа. Образ Чингис-хана в мировой литературе XIII–XV вв. СПб., 2006. – С. 208–215; Образование Золотой Орды. Улус Джучи Великой Монгольской империи (1207–1266). Источники по истории Золотой Орды: от выделения удела Джучи до начала правления первого суверенного хана / Сост., вступ. ст., комм., указатели М.С.Гатина, Л.Ф.Абзалова, А.Г.Юрченко. Казань, 2008. – С. 5–6.

⁹ Григорьев А.П., Григорьев В.П. Коллекция золотоордынских документов XIV века из Венеции: Источниковедческое исследование. СПб., 2002; Григорьев А.П. Сборник ханских ярлыков русским митрополитам: Источниковедческий анализ золотоордынских документов. СПб., 2004.

вателей, так или иначе затрагивающих вопросы золотоордынской истории этого периода. В частности, в этом источнике содержатся сведения о включенных в книгу Ю.В.Селезнева персонажах – эмирах Исе, Тоглу-бае, Мамае и др., которые могли бы существенно дополнить его словарные статьи об этих деятелях.

Наконец, некоторые общие выводы и построения Ю.В.Селезнева, отраженные им во введении и легшие в основу словарных статей, представляются некорректными в принципе.

Во-первых, применение к золотоордынским монархам титула «великий хан» (см., напр., с. 179, 199, 210) совершенно необоснованно: «великими ханами» именовались лишь правители Монгольской империи (затем – императоры династии Юань в Китае), причем уже в период после 1269 г., когда правители отдельных улусов Монгольской империи объявили о своей самостоятельности и приняли ханские титулы. Золотоордынские монархи (равно как и ханы Чагатайского улуса или иранские Хулагуиды) носили просто титул хана, поскольку других правителей с ханскими титулами на подвластных им территориях не было.

Во-вторых, мы считаем, что Ю.В.Селезнев не вполне корректно толкует титул «старейший эмир» (варианты, встречающиеся в книге: «великий эмир», «эке нойон»), который он щедро «присваивает» различным персонажам, упомянутым в справочнике. «Старейшим» или «великим» эмиром (в русских летописях – «великим князем») в источниках традиционно называли беклярибеков Золотой Орды, а беклярибек при хане был всегда один – за исключением периодов междоусобиц, когда на ордынский трон претендовали сразу несколько ханов, и каждый из них назначал собственного беклярибека. В трактовке же автора книги «великие эмиры» представляли собой некую высшую прослойку ордынской аристократии (с. 20). По-видимому, Ю.В.Селезнев ошибочно обозначает этим титулом тех представителей высшей знати, которые именовались в воточной традиции «улус-беками» или «карачи-беками», а в русских летописях «ордынскими князьями» (т.е. находившимися при ханской ставке в отличие от «полечных князей», управлявших отдельными областями).

В третьих, на наш взгляд, Ю.В.Селезнев слишком уж прямолинейно приравнивает правителей вассальных государств к тем или иным кругам собственно ордынской аристократии. Так, например, он пишет, что русские «великие князья приравнивались к Эке-нойонам (темникам), а князья к нойонам (тысячникам)», ссыла-

ясь при этом на свои же собственные ранее изданные работы (с. 11). Для начала возразим автору книги, что темник/тысячник не обязательно был нойоном, а нойон, соответственно, далеко не всегда был темником или тысячником. Кроме того, положение вассальных правителей в золотоордынской элите было далеко не столь однозначным, как представляется Ю.В.Селезневу, поскольку структура монгольского имперского общества была весьма разветвлена. Так, например, сами золотоордынские ханы в общеимперской иерархии являлись не вторыми после императора Юань (что было бы вполне логично, учитывая знатность их происхождения и довольно номинальную зависимость от великого хана), а, согласно «Юань ши», обладали «основным рангом третьей степени»¹⁰. Вполне логично, что и русские князья при ханском дворе могли занимать место, не полностью соответствующее их положению в собственных уделах. По крайней мере, нам не известно ни одного сообщения источников о том, что русские великие, и тем более удельные князья, участвовали в заседаниях ханских советов или командовали ордынскими войсками – а именно это входило в компетенцию «эке нойонов» и «нойонов», к которым автор книги столь уверенно приравнивает князей-Рюриковичей!

Завершая наши размышления по поводу книги Ю.В.Селезнева, считаем также необходимым отметить, что общий алфавитный перечень имен представителей элиты Золотой Орды не всегда позволяет оперативно найти представителей того или иного слоя этой элиты. Полагаем, что книгу существенно украсил бы и придал ей более научно-справочный характер систематический именной указатель, в котором автор книги мог бы сгруппировать имена персонажей по рубрикам-категориям (например, «ханы», «члены ханского рода», «высшие сановники», «областные правители», «духовенство», «купечество», «правители вассальных государств» и пр.), включив в каждую рубрику соответствующие имена и номера страниц, на которых помещены статьи о них. Кроме того, досадным недостатком видится отсутствие общего списка источников и литературы, который даже заявлен в редакторском вступительном слове (с. 3), но в книге почему-то отсутствует. Из-за этого значительно понижается ценность некоторых отсылок автора в словарных статьях к тем или

¹⁰ Кычанов Е.И. Сведения из «Истории династии Юань» («Юань ши») о Золотой Орде // Источниковедение истории Улуса Джучи (Золотой Орды). От Калки до Астрахани. 1223–1556. Казань, 2001. – С. 32.

иным работам: остается лишь гадать, что же это, например, за «Горский А.А. Указ. соч. – С. 82; Григорьев А.П. Указ. соч. – С. 54» (с. 27)?

Многие наши замечания, конечно, носят дискуссионный характер. Кроме того, ряд недостатков может быть извинен и компенсирован большим объемом проделанной работы. Несомненно, книга «Элита Золотой Орды» является важной вехой в истории российского «ордыноведения», своего рода «маркером» или даже «квинтэссенцией» общего уровня современных российских исследований по истории Золотой Орды, вполне объективно отражает степень разработанности ордынской тематики в российской историографии в целом.

И, конечно же, не может не произвести положительного впечатления собственное признание автора книги Ю.В.Селезнева в том, что перечень представителей ордынской элиты, представленный им вниманию читателей, далеко не полон, и что он намерен продолжить работу над ним с учетом любых уточнений (с. 23). Учитывая интерес научной общественности к золотоордынской тематике и недостаточную проработанность темы элиты Золотой Орды, есть все основания полагать, что многие полезные уточнения и дополнения к работе будут автором сделаны. Остается только всемерно приветствовать и поддерживать его намерение и пожелать ему всяческих успехов.

Список источников и литературы

Войтович Л. Чингизиды. Нашадки Чингиз-хана: вступ до генеалогії Чингизидів-Джучидів. Львів, 1999.

Григорьев А.П. Сборник ханских ярлыков русским митрополитам: Источниковедческий анализ золотоордынских документов. СПб., 2004.

Григорьев А.П., Григорьев В. П. Коллекция золотоордынских документов XIV века из Венеции: Источниковедческое исследование. СПб., 2002.

Исхаков Д.М. Введение в историю Сибирского ханства. Очерки. Казань, 2006.

Кычанов Е.И. Сведения из «Истории династии Юань» («Юань ши») о Золотой Орде // Источни-

коведение истории Улуса Джучи (Золотой Орды). От Калки до Астрахани. 1223–1556. Казань, 2001. – С. 30–42.

Образование Золотой Орды. Улус Джучи Великой Монгольской империи (1207–1266). Источники по истории Золотой Орды: от выделения улуса Джучи до начала правления первого суверенного хана / Сост., вступ. ст., комм., указатели М.С.Гатина, Л.Ф.Абзалова, А.Г.Юрченко. Казань, 2008.

Почекаев Р.Ю. Аннотированный список имен // Султанов Т.И. Чингиз-хан и Чингизиды. Судьба и власть. М., 2006. – С. 371–446.

Почекаев Р.Ю. Аннотированный указатель имен // Юрченко А.Г. Книга Марко Поло: записки путешественника или имперская космография. СПб., 2007. – С. 790–859.

Почекаев Р.Ю. Батый. Хан, который не был ханом. М.; СПб., 2006.

Сабитов Ж.М. Генеалогия «Торе». Астана, 2008.

Юрченко А.Г. Историческая география политического мифа. Образ Чингис-хана в мировой литературе XIII–XV вв. СПб., 2006.

Akasaka Ts. Juchi-ei sho-seiken-shi no kenkyuu (Study on Jochid dynasties). Tokyo: Kazama-Shobo, 2005.

Halperin Ch. J. [Review of:] Ю.В.Селезнев. Элита Золотой Орды: Научно-справочное издание. Казань: Издательство «Фэн» Академии наук Республики Татарстан, 2002. 232 с., ил., таб., карты. ISBN: 978-5-9690-0068-1 // Ab Imperio. 4/2009. P. 396–400.

ABSTRACT

Roman Yu. Pochekaev

[Review of:] Seleznev Yu.V. *Elite of the Golden Horde* / Ed. by I.M.Mirgaleev. Kazan: Fen, 2009. 232 p. (Селезнев Ю.В. Элита Золотой Орды. Научно-справочное издание / Ред. И.М.Миргалева. – Казань: Издательство «Фэн» АН РТ, 2009. – 232 с.)

This article is a review of recently published book "Elite of the Golden Horde" by Yu.V.Seleznev. Author of review characterizes numerous advantages of the book which is good support for researchers of the Golden Horde and at the same time pays attention to some weaknesses which are contained in this book (as well as in any fundamental work).

Ж.М.Сабитов

Рецензия на новый перевод Муизз ал Ансаб

В 2006 году в рамках программы «Культурное наследие» вышел долго ожидаемый новый перевод Муизз ал Ансаб в Алматы. Для того чтобы понять важность перевода данного произведения, мы должны обратиться к историографии вопроса.

Сочинение Муизз ал Ансаб было составлено в 1427 году по приказу Шахруха и дополнено при его преемниках. Муизз ал Ансаб является одним из важнейших источников по генеалогии Джучидов 13–15 веков. Муизз ал Ансаб вместе с Рашид ад-Дином и Таварих-и гузида-йи нус-

рат-нама образуют три кита, на которых стоят все наши знания по генеалогии Джучидов в 13–15 веках.

В научный оборот Муизз ал Ансаб был введен К. д'Оссоном. В 1880 году В.Г.Тизенгаузен во время своего путешествия по Европе, сделал выписки из Муизз ал Ансаб, которые были опубликованы в Сборнике материалов по истории Золотой Орды (т.2. Извлечения из персидских источников) в 1941 году под редакцией А.А.Ромаскевича. и С.Л.Волина.

Как отметил Т.И.Султанов: в этих извлечениях была допущена ошибка, когда лица женского пола были записаны как мужчины.

Также Т.И.Султанов отметил, что при работе над новым переводом Муизз ал Ансаб следует использовать материалы Нусрат-наме, которые во многом схожи с генеалогическими данными Муизз ал Ансаб¹.

Существуют четыре списка Муизз ал Ансаб: Парижский, Лондонский и два списка из Индии. Факсимиле Парижского списка был издан в Алматы в 2006 году вместе с переводом Шодмона Вохидова. В рамках данной рецензии мы бы хотели остановиться на тех замечаниях, которые возникли у нас при сравнении генеалогических таблиц из факсимиле и их переводе. Эти замечания касаются только генеалогий Джучидов. Качество перевода генеалогий Тимуридов, по нашему мнению, намного выше, так как при переводе Ш.Вохидов использовал в качестве ориентиров сочинение Вудса Дж (Woods J. The Timurid Dynasty // Papers on inner Asia. №14. Blomington. Indiana. 1990). Что касается Джучидов, к сожалению, при переводе Муизз ал Ансаб Ш. Вохидов не привлекал Нусрат-наме (Т.И.Султанов призывает использовать именно это произведение для сверки и выявления ошибок, так как в тексте Муизз ал Ансаб очень трудно иногда выявить линии, идущие от предков к потомкам), а использовал только генеалогии из Шуаб-и панджагана Рашид ад-Дина².

В 2009 году вышла статья А.П.Григорьева, где тот подверг критике перевод Ш.Вохидова. А.П.Григорьев высказал следующие претензии:

1. Обратимся к тем принципам, которыми руководствовался переводчик, приступая к изданию факсимильного текста и русского перевода «Му'изз ал-ансаб»: «После знака (/) приводятся номера листов «Парижского списка». При этом нами была восстановлена правильная пагинация листов. Указанное на форзаците количество

листов (161) не соответствует их существованию (164)». По этому поводу еще в 1994 г. Т.И.Султанов писал: «...листы 5, 116 и 137 имеют по дополнительному листу», и далее: «Листы 276, 536, 54а, 566, 58а, 114а, 124а, 144а, 149а – пустые». Незамедлительно ознакомившись со статьей Т.И.Султанова и фильмокопией текста Парижского списка «Му'изз ал-ансаб», которая хранится в Рукописном отделе Санкт-Петербургского филиала Института востоковедения РАН, я обратил внимание на то обстоятельство, что русский перевод нужного мне в ту пору листа 276 наличествовал в публикации 1941 г. того же самого текста Парижского списка, извлеченного, переведенного и подготовленного к печати В.Г.Тизенгаузенем в 1880 г. Т.И.Султанов же, как следовало из его статьи, утверждал, что л. 276 и другие восемь листов его фильмокопии – пустые. Я заподозрил, что пустым является не л. 276 Парижского списка – дефектна его фильмокопия. Благодаря дружескому содействию преподавателей Восточного факультета Санкт-Петербургского государственного университета Н.В.Григорьевой, Н.Н.Телицина и Е.М.Шабельниковой мне удалось получить из Парижской Национальной библиотеки ксерокопию интересующего меня листа. В то время это меня вполне устроило. Состояние других восьми листов, названных в статье Т.И.Султанова «пустыми», тогда меня не интересовало. Этот лист 276 Ш.Х.Вохидов поместил в «Факсимильном тексте» на месте листа 286 и присвоил ему номер римскими цифрами – LVI. Пустыми он назвал в своем введении листы 546, 55а, 576, 656, 100а, 102а, 107а, 114а, 115а, 116а, 118а, 121а, 126а, 147а, 1506, 1516, 152а, 163а, т.е. 18 листов в факсимильном тексте не были им воспроизведены. В настоящее время я подозреваю, что если не все, то большинство из 9-ти листов «Му'изз ал-ансаб», объявленных в статье Т.И.Султанова «пустыми», и из 18-ти листов того же списка, объявленных во введении Ш.Х.Вохидова «пустыми», на самом деле таковыми не являются, и точное их число нуждается в дополнительной проверке. Указатель имен составлен к тексту перевода на русский язык [Му'изз, 2006: 16]. Так что множество имен Тимуридов оказалось в нем неучтенным.

2. Во введении к своему переводу Ш.Х.Вохидов как бы вскользь замечает: «Во избежание повторов текст в некоторых местах сокращен». Такое замечание, как и сокращение текста первоисточника, для ученого недопустимы. Похоже, что переводчик поставил перед собою цель «подчистить» текст исторического источника и заставить читателя поверить, будто бы перед

¹ Султанов Т.И. «Поднятые на белой кошме: потомки Чингиз-хана». Алматы, 2001. – С.122.

² История Казахстана в персидских источниках. Том 3 (Муизз ал-Ансаб). Алматы, 2006. – С.16.

ним «чистый» персидский, а не персидско-тюркский документ. То же позволил себе переводчик и при подготовке к публикации факсимильного текста «Му'изз ал-ансаб». Вся тюркская часть вместе с параллельным персидским текстом и густая сеть линий родовых связей на обрезках многих листов скреплявшая родословные таблицы Чингизидов и Тимуридов в разделе «Факсимильный текст», полностью или почти полностью уничтожена, превращена в некое невнятное подобие «художественного» оформления. Текст родословий Чингизидов и Тимуридов в переводе неотличимо слит со списками военачальников, жен и правительственных чиновников того или иного монгольского царя, которые единой и неразделимой массой в алфавитном порядке представлены в прилагаемом к переводу указателе имен.

3. Отметим также, что в постраничных примечаниях, приводя аналогии к отдельным реалиям своего перевода, Ш.Х.Вохидов, демонстрируя «научную добросовестность», отсылает читателя к русскому переводу «Сборника летописей». Так, предлагая сверить свой перевод с текстом Рашид ад-Дина, находящимся во второй книге первого тома, Ш.Х.Вохидов 21 раз отсылает исследователя ко второй книге второго тома, а второй книги при втором томе «Сборника летописей» никогда не существовало!

4. Проверить русский перевод Ш.Х.Вохидова, используя приложенный к его изданию факсимильный текст, крайне затруднительно, а в ряде случаев совершенно невозможно. Причиной этого является размер прилагаемых фотографий листов Парижского списка рукописи «Му'изз ал-ансаб» (далее – Му'изз). Их необходимо увеличить, а не уменьшить. Значительная часть фототекстов не читается (не говоря уже о тех листах Му'изз, которые целиком пропали для читателя в результате их небрежного фотографирования). Некоторые слова и целые строки оригинала, чуть поврежденные или совсем мелкие, сливаются на фотографиях в непроглядные черные кляксы. Особенно это касается листов, содержащих значительные массивы персидского текста, которые не организованы рамками родословных таблиц³.

В конце статьи мы предложим свое прочтение некоторых отрывков из Муизз ал Ансаб⁴

и укажем на ошибки, которые были допущены при переводе Ш.Вохидова.

Муизз ал Ансаб: анализ перевода Ш.Вохидова

Если по генеалогиям Джучидов у нас мало возражений, то насчет генеалогий Тука-тимуридов у нас есть возражения, вызванные, прежде всего, тем фактом, что если генеалогии предыдущих Джучидов обычно помещались на одной странице и поэтому не могло возникнуть разночтений, то генеалогии Тука-тимуридов расположены на шести листах (26б, 27а, 27б, 28а, 28б, 29а Парижского списка⁵), поэтому очень легко можно запутаться, перепутав линии, идущие с другой страницы.

Ш.Вохидов допустил следующие ошибки:

1. Не указано происхождение Тулек-Тимура, хотя по листу 26б понятно, что он был сыном Куйунчака, сына Саричи, сына Уран-Тимура.

2. Не указана генеалогия Ургудака (родной брат Тулек-Тимура, лист 26б) и его потомков. Согласно СМИЗО т.2 (примечания из Муизз ал Ансаб к Рашид ад-Дину). У Ургудака было 5 сыновей⁶: Йарук, Тиниче, Менгли-бий, Йарак и безымянный. Кроме того, у Йарака был сын Суфи⁷. Согласно Нусрат-наме у Ургудака был сын Барак, а у Барака дочери Менгли-бек и Панджа-Тавак⁸. Линия уходит в бок от Ургудака и раздваивается, одна ветвь которой идет к Бараку (Йараку), а другая вниз. От Барака идет линия вниз тоже. Четыре девушки же находятся на следующем листе (27а) и тут непонятно, к кому они принадлежат – к дочерям Барака или дочерям Ургудака. Основываясь на генеалогии из Нусрат-наме, мы предполагаем, что это четыре девушки (Йарук, Тиниче, Менгли-бий и возможно Панджа-Тавак⁹)

затруднено, с одной стороны, малым размером факсимиле, но, с другой стороны, геометрические фигуры и линии, вкуче со старым переводом Муизз ал Ансаб (СМИЗО), позволяют сверять прочтение имен, если часть факсимиле трудно читается из-за каких-либо дефектов.

⁵ Факсимиле Парижского списка: История Казахстана в персидских источниках. Том 3 (Муизз ал Ансаб). Алматы, 2006. – С.355–666.

⁶ 4 дочери и 1 сын, согласно трактовке Султанова Т.И.

⁷ История Казахстана в персидских источниках. Том 4. Алматы, 2006 (Сборник материалов по истории Золотой Орды, т.2. Извлечения из персидских источников). – С.110.

⁸ История Казахстана в персидских источниках. Том 4. Алматы, 2006 (Сборник материалов по истории Золотой Орды, т.2. Извлечения из персидских источников). – С.435.

⁹ Квадрат на листе пустой, но имя этой дочери не встречается среди предыдущих трех, поэтому можно предположить, что четвертой дочерью была Панджа-Тавак.

³ Григорьев А.П. «Летописные лицевые своды в средневековых государственных образованиях России и Ирана: чингизидские родословия на персидском и чагатайском языках». Тюркологический сборник 2007–2008. М., 2009. – С.112–115.

⁴ Хотелось бы выразить огромную благодарность Максиму Акчуруну за помощь в прочтении некоторых спорных моментов в Муизз ал Ансаб. Прочтение Муизз ал Ансаб было

3. Куда относится кружок с именем Суфи¹⁰ не совсем понятно. Он находится между Тулек-Тимуром и Ургудаком на следующем листе (27а). Так как нам известны количество и имена детей у всех трех братьев, то можно предположить, что переписчик ошибся местоположением этого Суфи и тот является сыном Туктая (Тукбая), линия от которого уходит вниз.

4. Садык у Ш.Вохидова ошибочно назван сыном Сункура, сына Муйасара, сына Имкана, сына Тубанака, сына Аби. В то время как не от Сункура, не от Карнака мы не видим линий, уходящих вниз, просто Садык оказался на следующем листе (27а) прямо под ними двумя. На листе 26б мы ясно видим раздваивающуюся линию, одна из которых ведет к Бадыку, отцу Урус-хана, а другая вниз на лист 27а. Логично было бы предположить, что она ведет к Садыку, тем более из Нусрат-наме мы имеем данные, что Садык был братом Бадыка¹¹.

5. Генеалогия Дервиш-хана на листе 27а.

Согласно переводу Ш.Вохидова он сын Тукрака, сына Алты-Куртуки, сына Туктая, сына Тимур-ходжи, сына Тактака, сына Ачика, сына Урангбаша, сына Тука-Тимура¹². Возможно, Ш.Вохидов ошибся технически при наборе, так как Туктай находится на листе 26б и является братом Ачика. Если Ш.Вохидов ошибся с этой надписью, то генеалогия Дервиш-хана, согласно его трактовке, была бы такой:

Дервиш-хан сын Тукрака, сына Алты-Куртуки, сына Туктая, сына Урангбаша, сына Тука-Тимура.

Но точно говорить о генеалогии Дервиш-хана на основе Муизз ал Ансаб сложно, потому что понять, откуда идет линия к Алты-Куртуке, трудно. Есть вероятность, что от Туктая, но так же есть вероятность, что линия идет от Сункура или Карнака¹³.

Согласно Нусрат-наме Дервиш-хан сын Алты-Куртуки, сына Мамки, сына Менгасира, сына Абая, сына Уз-Тимура (Кин-Тимура в Муизз ал Ансаб)¹⁴.

Мы считаем, что линия идет от Сункура, сына Муйасара (сравнить с Минкасаром), а сама

линия потомков Аби случайным образом затесалась среди потомков Уран-Тимура¹⁵.

На листе 27б расположены генеалогии трех сыновей Тохтамыша.

6. Здесь была допущена ошибка, когда Ш.Вохидов записал дочь Джалал ад-Дина Аман-бик, как сына¹⁶.

На листе 28а расположены генеалогии кланов Урус-хана и Баяна, сына Тука-Тимура. Генеалогии потомков Урус-хана прекрасно разобрал Т.И.Султанов¹⁷.

На листе 28б расположены генеалогии кланов Тулек-Тимура и Абая, сына Кай-Тимура, сына Тука-Тимура.

7. У Тулек-Тимура три сына (Ш.Вохидов указал Джанасу и Джанису), из которых один безымянный. Из потомства Тулек-Тимура нам интересен Султан-Баязид, сын Джамал ад-Дина, сына Таш-Тимур-хана. Мы его отождествляем с Султан-Баязид-огланом, служившим тимуриду Абу Бекру в качестве хранителя печатей «парвана», «барат», «чахарсу». Позже он служил Султан-Ахмаду, сыну Абу Бекра как эмир, а также участвовал в завоевании Хорасан Хусейном Байкарой¹⁸.

8. Ошибка с потомством Куртуки. Согласно Ш.Вохидову у внука Куртуки Кара-Кисека был сын Джанибек, у которого были дети Хидр-ходжа и Тинибек, у Тинибека был сын Суфичук. Согласно же схеме на листе 28б у Кара-Кисека было два сына Джанибек с сыном Хыдыр-ходжой и Тинибек с сыном Суфичуком. Видимо, это просто техническая ошибка.

9. Татли и Хан-Малик, которых Ш.Вохидов называет дочерьми Джаббарберды, на самом деле по схеме сестры Тимур-Кутлук-хана. Также очень интересным выглядит тот факт, что отца Тимур-Кутлук-хана автор Муизз ал Ансаб называет Тимур-ханом и графически изображает это. Можно согласиться с версией А.Г.Гаева, отождествляющего известного лишь по монетам Ульджай-Тимура с Тимур-ханом, сыном Кутлук-Тимура и отцом Тимур-Кутлука¹⁹. Таким образом, можно сказать, что когда Тимур-Кутлук собирал людей своего улуса, после ухода от

¹⁵ Имена Имкан, Муйасар (Минкасар), Куртука, Аби (Абай) очень напоминают похожую ветвь из потомков Кин-Тимура.

¹⁶ История Казахстана в персидских источниках. Том 3 (Муизз ал Ансаб). Алматы, 2006. – С. 46.

¹⁷ Султанов Т.И. «Поднятые на белой кошме: потомки Чингиз-хана». Алматы, 2001. – С. 120–121.

¹⁸ История Казахстана в персидских источниках. Том 3 (Муизз ал Ансаб). Алматы, 2006. – С. 180, 183, 189.

¹⁹ Гаев А.Г. «Генеалогия и хронология Джучидов» // Древности Поволжья и других регионов. Выпуск 4, Том 3. Нижний Новгород, 2002. – С. 22–23.

¹⁰ Имя трудно читаемо в факсимильном тексте, прочтение взято из старого перевода Муизз ал Ансаб.

¹¹ История Казахстана в персидских источниках. Том 4. Алматы, 2006 (Сборник материалов по истории Золотой Орды, т.2. Извлечения из персидских источников). С.438.

¹² История Казахстана в персидских источниках. Том 3 (Муизз ал Ансаб). Алматы, 2006. – С. 45.

¹³ В таком случае Суфи является сыном Туктая.

¹⁴ История Казахстана в персидских источниках. Том 3 (Муизз ал Ансаб). Алматы, 2006. – С. 41.

Тамерлана, речь шла о людях, которые раньше принадлежали его отцу.

10. Ш.Вохидов написал сын Минкасара, а его сыновья Таваккул и Саман-инике²⁰. По схеме же Саман-инике сын Тавакула.

На листе 29а мы обнаруживаем продолжение генеалогии потомков Абая, а также фигуры 5 сыновей Токтамыша.

11. Ш.Вохидов случайно назвал одного из них, а именно Саид-Ахмада, сыном Тулек-Тимура²¹, видимо, просто перепутав линии, идущие сбоку на каждом листе.

12. Ш.Вохидов называет отцом Тимур-хана Алгую²². Здесь опять произошла ошибка с определением линий, ибо достоверно известно, что отцом Тимур-хана был Тимур-Кутлук. Тимур-Кутлук находился на предыдущем листе 28б и его линия идет прямо к Тимур-хану и его братьям и сестрам, параллельно линии Минкасара.

13. Ш.Вохидов приписал Ахмад-шейху, внуку Минкасара безымянную дочь, чего на самом деле нет, так как своеобразный полуквадрат на листе 29б²³ не обозначает дочь.

14. Генеалогия «потомков Гияс ад-Дина»:

Среди сыновей Гияс ад-Дина, сына Шадибека упомянуты: Ходжа Ахмад, Шайх ходжа, Сул-ходжа, Мирак, Карунас, Пир-Махмуд. Дети Пир-Махмуда были Казан, Султаншах, Муслика. Дети Муслики были Ибрагим и две дочери Татлы-бек и Иран-шах, а у Султан-шаха дочери Даулет-бек и Гаухар-бек²⁴.

Согласно же Нусрат-наме у Гияс ад-Дина был только сын Мустафа. А Ходжа Ахмад, Шайх ходжа, Сул-ходжа, Мирак, Карунас (Курдбаш в Нусрат-наме) были сыновьями Пир-Мухмуда, сына Минкасара. Казан, Ибрагим и Муслика были братьями Пир-Махмуда. Татлы-бек и Иран-шах были дочерьми Ибрагима, а Султан-шах и его сестры Даулет-бек и Гаухар-бек были детьми Муслики²⁵.

Такое совпадение имен при генеалогической путанице заставляет задуматься, а правильно ли прочтение листа 29а. Просмотрев лист 29а, мы видим, что никаких стрелок от Гияс ад-Дина к «шести его сыновьям» нет, и этот отрывок яв-

ляется домыслом переводчика²⁶, незнакомого с генеалогиями из Нусрат-наме. Если предположить, что автор просто недорисовал линию от Минкасара к четырем его сыновьям, тогда все становится на свои места: Ибрагим с двумя дочерьми Татлы-бек и Иран-шах, Муслика с сыном Султан-шахом и дочерьми Даулет-бек и Гаухар-бек, Казан с тремя сыновьями (Джамак, Хаджи-ходжа, Кукса) и дочерью (Бахт-бика), а также Пир-Махмуд с пятью своими сыновьями (Ходжа Ахмад, Шайх ходжа, Сул-ходжа, Мирак, Карунас).

Некоторая часть ошибок Ш.Вохидова не является его ошибками, а является адекватным переводом ошибок переписчиков Муизз ал Ансаб, но при переводе такого труда стоило привлечь для сверки не только Шуаб-и панджагана Рашид ад-Дина, но также и Нусрат-наме, а также старые переводы из СМИЗО с учетом замечаний Т.И.Султанова.

Муизз ал Ансаб: генеалогии Джучидов

Проанализировав ошибки переводчиков, мы бы хотели предложить свое прочтение генеалогии Джучидов в Муизз ал Ансаб²⁷. (196) – означает страницу оригинала Муизза (факсимиле), на которой расположен данный человек или ветвь его потомков (ниже расположен перевод этой страницы):

1. Потомство Орды:

1.1. (20а) Первый Сын Сартактай: у него сын Коничи, у Коничи сыновья (20б) Баян, Чакан-Бука, Батудай (Макудай), Башкирдай²⁸. У Баяна дети Шади, Сасы-Бука, Текина, Сальджичутай. У Чакан-Буки сын Чираки²⁹. У Батудая (Макудая) сын Теке³⁰.

1.2. Второй сын Кули: (20а) у Кули пять сыновей: Тумакан, Туман, Минган, Аячи, Мусульманан. У Тумакана три сына: Джарук (его сыновья Нокай, Саталмиш), Кучук, Мубарак (его сыновья Ил-Бука, Тура-Тимур). (20б). У Тумана следующие сыновья: Ак-куюк (у него сын Буралыги), Данишменд, Куранчи, Кутлук-Бука, Кутлук-Тимур, Ил-Тимур, Йайлак, два безымянных сына. У Мингана три сына Халил, Башмак (у него сын Хасан), Улкуту. У Аячи сын Газан. (21а) У Мусульманана четыре сына: Ходжа, Йапалат, Ильяс, Джавуту.

1.3. (20а) Курумиши

1.4. Джурмакан

²⁰ История Казахстана в персидских источниках. Том 3 (Муизз ал Ансаб). Алматы, 2006. – С. 46.

²¹ Там же.

²² Там же.

²³ На листе 29б начинается жизнеописание Чагатая.

²⁴ История Казахстана в персидских источниках. Том 3 (Муизз ал Ансаб). Алматы, 2006. – С. 46.

²⁵ История Казахстана в персидских источниках. Том 4. Алматы, 2006 (Сборник материалов по истории Золотой Орды, т.2. Извлечения из персидских источников). – С.437–438.

²⁶ Эта ошибка появилась еще в СМИЗО. Т. 2.

²⁷ Генеалогии других джучидов не столь противоречивы и во многом повторяют данные Рашид ад-Дина.

²⁸ У Рашид ад-Дина обозначен у него сын Биратай, в Муиззе сын не упомянут.

²⁹ У Рашид ад-Дина Теке.

³⁰ У Рашид ад-Дина он бездетный.

1.5. Кунгиран

1.6. Хулагу

1.7. Кутукуй: У него было два сына: (21а) Улкуту и Тимур-Бука. У Улкуту было четыре сына Уч-Куртука, Биш-Куртука, Дерк, Бука-Тимур. У Тимур-Буки сыновья: Бука-Тимур, Джангут, Сасы, Ушанан, Тука-Тимур, Кублюк. У Кублюка три сына Куркут, Курбука, Картун и две дочери: Илбидж и Абаджин.

2. У Бату четыре сына: (21б) Сартак, Тукан, Абука, Улагчи. У Сартака дети: Хукджи и Тук-Тува, у Тук-Тувы дети Тавакул-Бука и Батудж³¹.

У Абукана 7 сыновей: Барак, Булак, Тутудж, Туки, Ахмад, Сабак, Дунгуз.

У Тукана 4 сына: (22а) Тудай, Менгу-Тимур, Туда-Менгу, Тарбу. У Тарбу сыновья Кунчек и Тула-Бука (у него сын Юзбука). У Туда-Менгу сыновья: Ур-Менгу, Чичекту, Тубтай, Хухитай. У Ур-Менгу сын Бекиджи.

У Менгу-Тимура (22б) следующие сыновья: Алгуй, Абачи, Тудакан, Бурлюк, Тохта, Кадан (у него сын Аргуду), Сарай-Бука, Хулакан (у него сын Улус-Бука), Кубакун, Тогрул. У Кубакуну три сына: Кунгир, Бактай, Курбаш. У Кунгира Элиста.

У Тохты (23а) три сына Илсар, Балущ, Тукал-Бука. Сын Илсара – Исан-Бука.

У Узбека, сына Тогрула четыре сына: Джанибек (у него сын Бердибек), Тугдыбек, Тулунбек, Иранбек, (дочери Узбека): Ширинбика, Тимур-бика. У Тулунбека два сына: Туманбек и Хидрбек и дочь Тубука. У Иранбека (23б) сыновья Куруджбек, Шахбек, Бакибек, Килдибек и дочери Урусджак, Танлибек, Тукибек, Даулатбек, Урунбек³².

3. (19б) Берке. У него нет потомства.

4. Беркечар. (23б) У него два сына: Есу-Бука и Кукджу. У Есу-Буки сын Сарай-Бука. У Кукджу сыновья: Иджил-Тимур, Тукта, Ток-Тимур, Биликчи.

5. Шибан. У него 12 сыновей: Байнал (у него сын Бек-Тимур, у Бек-Тимура два сына: Илак-Тимур и Есун-Бука³³), Бахадур (его дети Джучи-Бука³⁴ и Кутлук-Бука), Кадак, Балака (у него сын Тукан, у Тукана сыновья Бури и Тама-Токтай³⁵),

Черик (у него сын Тог-темир), Мирган (его дети Ил-Бука, Бука-Тимур), Куртука (его сын Кинас), Апачи (его сын Уч-Куртука), Салган (его сын Кутлук-Тимур³⁶), Кунчи, Баянджар (его сын Убукан-Туркан, у которого сын Букачар).

(24а)

У Тулу-Буки, сына Кадака три сына: Мангутай, Туман-Тимур и Учаган³⁷.

У Кутлук-тимура, сына Салгана семь сыновей: Есу-Бука, Боралдай, Осман, Бек-Тимур, Сабтак, Тимуртай, Буралки.

У Тама-Токты шесть сыновей: Саукан, Кунчак (у него сын Ина-ходжа), Джабука, Бакирча, Таш-Тимур, Таш-Бука.

От Джочи-Буки идет линия к четырем сыновьям³⁸:

Бек-Тимур, Баянкеджар, Есу-Бука, Бадакул. У Бадакула семь сыновей: Джанта, Фулад, Ильбек, Суйунч-Тимур, Тунка, Бекконды и безымянный сын.

От Фулада Ибрагим и Арабшах, от Арабшаха Туклук-Хаджи, у которого безымянный сын³⁹. У Ибрагима сын Хидыр, а у него безымянный сын⁴⁰. У Ильбека четыре сына: Тавакул-ходжа, Ильяс, Уч-куртука, Каганбек. У Суйунч-Тимура сын Даулат, у которого сын Тука.

У Тунки (24б) два сына: Баба и Суйунчик, у последнего два сына Суфи и Суфи-ака⁴¹. У Суфи сын Джумадук.

У Бекконды два сына: Хасан и Али. У Али шесть сыновей: Ахмад, Баба, Абд ал-Азиз, Хаджи-Мухаммед, (другой) Ахмад, Абука.

6. Тангут.

У Тангута три сына⁴²: (24б) Тукуз, Субадай, Кунчек-Коники⁴³.

У Тукуза три сына: Буралыки, Арслан, Калыма. У Субадая два сына: Маджар и Курук⁴⁴. У Кунчека-Коники четыре сына: Борачар, Дурратак, Куч-Тимур, Аштан.

³⁶ Его сыновья будут ниже.

³⁷ Согласно Нусрат-наме Учаган сын Туман-Тимура.

³⁸ На самом деле мы считаем, что автор тут ошибся и не указал Менгу-Тимура, сына Джочи-Буки.

³⁹ Скорее всего, будущий Ялгар-хан.

⁴⁰ Сбоку под Каганбеком и справа от безымянного сына Хидыра есть приписка, Кутлук-шайх, по другому преданию этот Кутлук-шейх сын Ибрагима, брат Хидыра. Мы согласны с точкой зрения составителей СМИЗО, что под Кутлук-шайхом подразумевается Даулет-шейх, отец Абулхайра. История Казахстана в персидских источниках. Том 4. Алматы, 2006 (Сборник материалов по истории Золотой Орды, т.2. Извлечения из персидских источников). – С. 105.

⁴¹ Ак-Суфи?

⁴² Согласно Рашид ад-Дину у него два сына, а Кунчек сын Субадая.

⁴³ Приписка: некоторые считают его сыном Субадая. Приписка относится к Кунчеку, а не к его сыну Куч-Тимуру, как считает Вохидов.

⁴⁴ Согласно Рашид ад-Дину Курук сын Маджара.

³¹ У Рашид ад-Дина эти двое детей Сартака дети Тукана. Видимо, здесь феномен двойного отцовства, когда Тукал мог унаследовать по левирату либо беременных жен Сартака либо просто его семью вместе с малолетними Хукджи и Тук-Тувой.

³² Видимо, данные потомков Джанибека попали в источник Муизза в конце 40–50-х годов, ведь Кельдибек там не помечен как хан, также не указаны Тинибек и Хизырбек, убитые Джанибеком.

³³ Согласно Рашид ад-Дину они братья Бек-Тимуру.

³⁴ Его сыновья будут ниже.

³⁵ Его сыновья будут ниже.

7. Бувал.

(25a) У Бувала два сына: Татар и Мингкадар. У Татара сын Ногай, у которого три сына Джека, Тука, Тури. У Джека сын Каракунг.

У Мингкадара сыновья: Тукар⁴⁵ (его сын Курди-Бука), Узбек, Бектуз, Урус (его сыновья⁴⁶ Тудакан, Суфи), Урун-Куртука, Туклуджа, Аюкан (его дети Тукудж и Ахмед), Ильбаримиш, Сасык (его сын Итбасар).

8. Шинкур.

(256) У Шункура три сына: Есу-Бука, Ширамун, Маджар.

У Есу-Буки сыновья Кублук, Тудаджу, Буралги, Ахтаджи, Тудан. У Ширамуна три сына: Джавутак, Хоразми, Байрам. У Маджара три сына Урусак, Баян, Байджу⁴⁷.

9. Чимпай.

(256) У Чимпая два сына: Хинду и Тудавур. У Хинду сын Яку, у Яку три сына: Такаджу, Мангутай-Кундалан, Джалаиртай.

У Тудавура первый сын Маджар (у него три сына: Малик, Ходжа, Куртукачу) и второй сын Тариаджи.

10. Удур.

(26a) У Карачара, сына Удура пять сыновей: Абишка, Куртука (его сын Саси), Имкан, Дурджи (его сын Аида), Таваккул.

11. Тука-Тимур.

11.1. Потомство Бай-Тимура, сына Тука-Тимура:

(266) Бай-Тимур имел трех сыновей: Кукаджу, Билкычи, Тукачар. У Тукачара два сына Сасы и Буркулак. У Сасы четыре сына: Букри-Кутлук-ходжа (у него сын Акул), Туклу, Нокай, Бучкак. У Бучкака четыре сына: Багатак, Йадгар, Хайду, Туглук-Тимур. У Буркулака два сына Мубарак-ходжа и Мушараф-ходжа. (27a). У Мубарак-ходжи четыре сына: Иранбек, Яраншах, Яхья, Ташибек. Сын Ташибека Ахмед. У Мушараф-ходжи два сына Мухаммед и Шукр⁴⁸.

11.2. Потомство Баяна, сына Тука-Тимура:

(266) Баян имел трех сыновей: Казан, Данишменд и Алгуй. (28a) У Данишменда⁴⁹ было четыре сына: Бектут⁵⁰, Иль-Тутар, Туркман, Ильбек. У Ильбека пять сыновей: Хаджи-бек⁵¹,

Хаджи-ходжа, Барат-Суфи, Сарик, Али-Дервиш. У Бектута сыновья Бек-Суфи⁵² и Йагы-Тимур. У Бек-Суфи два сына: Барат-Суфи и Мухаммед-Суфи. У Йагы-Тимура четыре сына: Али, Хасан, Хусейн, Саид-Махди. У Иль-Тутара был сын Орду-Мелик, у которого была дочь Туркан и сын Кутлук⁵³. У Кутлука сын Ибадж, у которого сын Таввакул.

У Алгуя⁵⁴ сын Бураджар, у которого сын Бек-Ярук⁵⁵. У Бек-Ярука два сына Фадил-ходжа, Хидр-ходжа.

11.3. Потомство Уран-Тимура:

(266) У Уран-Тимура дети: Сарича, Караказ, Тукбай, Аби, Ачик.

У Караказа четыре сына: Киранча, Никбай, Шиявуджи, Сарича.

У Тукбая сын Суфи⁵⁶.

У Аби сын Тубанак⁵⁷, у Тубанака сын Имкан, у которого два сына: Куртука (у него сын Карнак) и Муйассар (у него сын Сункур). У Сункура⁵⁸ (27a) сын Алгы-Куртука, у которого сын Тукрак. Дервиш-хан, сын Тукрака имел дочь Шукр-бике, которая была замужем за Улугбеком.

(266) У Саричи сын Куйунчак, у которого три сына: Тулек-Тимур, Ургудак и (27a) Кутлук-ходжа.

(266) У Ургудака сын Барак, у которого (27a) четыре дочери: Йарук, Тиниче, Менгли-бий и Панджа-Тавак⁵⁹.

(286) У Тулек-Тимура три сына: Джанаса, Джаниса и безымянный. У Джанисы четыре сына Баш-Тимур⁶⁰, Али, Хасан.

У Баш-Тимура четыре сына Гияс ад-Дин, Джалал ад-Дин, Алибек, Даулетберди. У Гияс ад-Дина два сына Хаджи-Гирей, Джан-Гирей и две дочери Султан-насаб и Шах-насаб. У Джалал ад-Дина сын Султан-Баязид, дочери Дильшад-султан, Зубайда-султан. У Алибека дочь Михр. У Даулетберди дочь Михр-Насаб.

марта 1380 года. Подробнее: Набиев Р.Ф. «О дате и месте выдачи Токтамыш-ханом тарханного ярлыка Бек-Хаджи» // Золотоордынская цивилизация. Сборник статей. Вып. 1. – Казань: Институт истории им. Ш.Марджани АН РТ, 2008. – С. 101–109.

⁵² Был ханом в Крыму в 1419–1422 годах.

⁵³ Согласно Нусрат-наме Ибадж сын, а не внук Орду-Мелика, также в Нусрат-наме нет имени Туркан, дочери Орду-Мелика.

⁵⁴ От него линии нет, она идет от Данишменда, но мы думаем, что тут просто ошибка переписчика.

⁵⁵ Один из огланов Тохтамыша, воевавший против Тимура.

⁵⁶ Наша гипотеза.

⁵⁷ Эту ветвь мы считаем ошибочно внесенной.

⁵⁸ Предположительно.

⁵⁹ В Муизз ал Ансаб дана безымянной, но мы, ориентируясь на Нусрат-наме, предположили, что она была четвертой дочерью.

⁶⁰ Таш-Тимур.

⁴⁵ У Рашид ад-Дина Нукар.

⁴⁶ У Рашид ад-Дина они дети Бектуза.

⁴⁷ В Нусрат-наме у Маджара четыре сына: Буралыки, Кулек, Тудан, Гарджу. У Ширамуна три сына: Рурсак, Баян, Тайджу. У Есу-Буки четыре сына: Ходжа-Харазми, Джавту, Байрам, Буарсак.

⁴⁸ В Нусрат-наме это один человек – Мухамед-Шукр.

⁴⁹ Согласно таблице Муизза от Данишменда нет линии на лист 28a, где расположена генеалогия его потомков.

⁵⁰ Полководец Тохтамыша, совершивший набег на Вятку в 1391 году.

⁵¹ Тесть Тохтамыша, отец Тогай-бике, жены Тохтамыша. Получил от него тарханную грамоту («Бек-Хаджи») 2

У Хасана дочь Кан-би, сын Мухаммед-хан⁶¹, у которого было два сына Махмуд-султан и Касим-султан, а также дочь Дильшад.

У Али сын Худайдад⁶² и три дочери Изат, Хурмат, Азиз. У Худайдада дочь Хаджи-би.

(27а) У Кутлук-ходжи сын Туй-ходжа и дочь Суйунч-Менглик. Сын Туй-ходжи Тохтамыш-хан. У Тохтамыш-хана следующее потомство:

От Урун-бике три сына: (29а) Искандер, Кучук, Абу-Саид, и (27а) дочь Мейрам-бек-ханча.

(29а) От наложницы из племени черкес: КаDIRберди.

(27а) От Тагай-бике дочери Хаджи-бека было три сына и три дочери: (27б) Джалал ад-Дин-хан, (29а) Джаббарберди-хан⁶³, Саид-Ахмад-хан, (27а) Малика-ханча, Джаника-ханча, Саид-бика-ханча.

(27а) От Шукр-бике-ага, дочери эмира Арсака была одна дочь: Бахтибек-ханча.

(27б) Другие сыновья Тохтамыш-хана: Кебек-хан и Керимберди-хан⁶⁴.

У Кебек-хана⁶⁵ сын Чагатай-султан и дочери Сарай-Мульк и Ширин-бике.

У Джалал ад-Дина сын Абу Саид и дочь Аман-бек.

(26б) У Ачика два сына Бахтияр и Тактак. У Тактака сын Тимур-ходжа, у которого два сына Бадик и (27а) Садик. У Садика дочь Сабича и сын Шайх-Назар, у которого две дочери: Шах-Султан и Султан-бике и сын Кутлу-шейх. У Бадики сын Урус-хан.

(27а) У Урус-хана следующее потомство:

Куйурчук, у которого две дочери Рукайя, Пайанда-султан и сын Барак (у него три сына Мир-Саид, Мир-Касым, Абу Саид и дочь Саадат-бике);

(28а) Туктакия, у которого три сына: Тангриберди, Бугучак, Аника-Пулад и три дочери: Татли, Суйуди, Якши-би;

Другие сыновья Урус-хана: Тимур-Мелик, Саид-Али, Саид-Ахмад, Тукта-Пулад (его сыновья Сарай-Пулад и Тарагай-Пулад), Туглук-Пулад (Ак-Пулад, Тарагай-Пулад), Кутлук-Бука

(его три сына: Чинг-Пулад, Кутучак, Ядгар, дочь Нусрат).

Дочери Урус-хана: Менгли-би, Туглу-би, Шакар, Углан-би, Минглик-Туркан, Суду-би, Иран-би.

11.4. Потомство Кай-Тимура:

(26б) У Кай-Тимура два сына Кара-ходжа и Абай. (28б) У Абая было четыре сына: Куртука, Нумкан, Имкан, Минкасар.

У Имкана сын Юсуф.

У Куртуки три сына Лала, Бекламиш, Умар. У Умара был сын Кара-Кисек⁶⁶. У Кара-Кисека два сына Джанибек (у него сын Хидр-ходжа) и Тинибек (у него сын Суфиджак).

У Нумкана был сын Кутлук-Тимур, у которого было три сына: Кутлу-бек, Тимур-хан⁶⁷, Кунче⁶⁸.

У Кутлу-бека был сын Шадибек-хан, у которого было пять сыновей: (28б) Кулчук, Шихаб ад-Дин, Али-Дервиш, (29а) Саат-ходжа, Гияс ад-Дин и три дочери: Шадман, Шаиска и безымянная дочь.

У Тимур-хана было два сына: Тимур-Кутлук-хан, Али-султан и две дочери: Татли и Хан-Малик. У Тимур-Кутлук-хана было четыре сына: (29а) Ядгар, Насир, Пулад, Тимур-хан и две дочери: Махдум-султан и Сарвар-султан. У Тимур-хана был сын Мухаммад-хан⁶⁹

(29а) У Минкасара было семь сыновей: Туклук-ходжа (его сын Таввакул, у которого сын Саман-инеке), Абдал (его сын Мухаммед), Малик-Тимур (его сын Ахмад-шайх, у которого сны Мурад-ходжа), Пир-Махмуд (у него пять сыновей: Ходжа Ахмад, Шайх ходжа, Сул-ходжа, Мирак, Карунас), Казан (у него три сына Джамак, Хаджи-ходжа, Кукса и дочь Бахт-бика), Муслика (у него сын Султан-шах и две дочери Даулет-бек и Гаухар-бек), Ибрагим⁷⁰ (у него две дочери Татлы-бек и Иран-шах).

У Ходжа-Ахмада дочь Даулатак, у Шайх Ходжи четыре сына: Узбек, Рустам-Суфи, Шайх-Суфи (его сын Таввакул), Шайх Мухаммед и три дочери: Кебек, Малик-султан и Даулат-бика. У Куксы, сына Казана сын Яглы-ходжа⁷¹.

⁶¹ Улуг-Мухаммед.

⁶² Был ханом в 1422–1424. В 1424 году напал на Одоев – один из центров Верховских княжеств. Барак-хан разбил его, позже его разбил московский князь Василий II. Его сын Бердедад впоследствии служил Василию II.

⁶³ Предположительно является сыном от Тагай-бике, но точного указания нет. С таким же успехом ее третьим сыном может быть Кебек или Керимберди.

⁶⁴ «Правил после Джалал ад-Дина около года». История Казахстана в персидских источниках. Том 3 (Муизз ал Ансаб). Алматы, 2006. – С. 45.

⁶⁵ «Правил после Керим-берди около года». История Казахстана в персидских источниках. Том 3 (Муизз ал Ансаб). Алматы, 2006. – С. 45.

⁶⁶ Мы его отождествляем с полководцем Урус-хана Каракисек-огланом.

⁶⁷ Мы его вслед за Гаевым отождествляем с нумизматическим Ульджай-Тимуром.

⁶⁸ Сподвижник племянника Тимур-Кутлука и Едигея в их скитаниях.

⁶⁹ Кичи Мухаммед

⁷⁰ Пир-Махмуд, Казан, Муслика и Ибрагим записаны как сыновья Минкасара, согласно нашей трактовке.

⁷¹ У Вохидова ошибка, он указывает кроме Яглы-ходжи дочь Куксы Бахти-бика, которая на самом деле сестра Куксы

Список источников и литературы

Гаев А.Г. «Генеалогия и хронология Джучидов» // Древности Поволжья и других регионов. Выпуск 4, том.3. Нижний Новгород, 2002. – С. 9–55.

Григорьев А.П. «Летописные лицевые своды в средневековых государственных образованиях России и Ирана: чингисидские родословия на персидском и чагатайском языках». Тюркологический сборник 2007–2008. М., 2009. – С. 98–123.

История Казахстана в персидских источниках. Том 3 (Муизз ал Ансаб). Алматы, 2006.

История Казахстана в персидских источниках. Том 4. Алматы, 2006 (Сборник материалов по истории Золотой Орды, т.2. Извлечения из персидских источников).

Набиев Р.Ф. «О дате и месте выдачи Токтамышханом тарханного ярлыка Бек-Хаджи» // Золотоордынская цивилизация. Сборник статей. Выпуск 1. – Казань: Институт истории им. Ш.Марджани АН РТ, 2008. – С. 101–109.

Султанов Т.И. «Поднятые на белой кошке: потомки Чингиз-хана». Алматы. 2001.

ABSTRACT

Zhaksilik M. Sabitov

A review of the new translation of Muizz al Ansab

Muizz al Ansab was compiled in 1427 by order of Shakhrukh and completed with his receivers. Muizz al Ansab was one of the most important sources for juchids genealogies. Muizz al Ansab along with Rashid al-Din and Tavarihi guzida Yi-Nusrat-Nama are three whales, which are all of our knowledge of the juchids genealogy in 13–15 centuries.

The first translation of the editors of the SMIZO juchids genealogies from Muizz al Ansab contained methodological errors identified by Sultanov T. A new translation of al-Muizz Ansab implemented by Vohidov Sh. hold too many errors, which were the consequence of the fact that the focus of an interpreter paid Timurids genealogy, and to verify the juchids genealogy attracted only Shuab and pandzhagana of Rashid al-Din, not using the genealogies from Tavarihi guzida-Yi Nusrat-Nama.

О третьем томе «Истории татар»

(История татар с древнейших времен. В семи томах. Том III. Улус Джучи (Золотая Орда). XIII – сер. XV в. – Казань, 2009. – 1056 с.)

Издание третьего тома «Истории татар» стало долгожданным и памятным событием для всех тех, кто изучает и интересуется историей Золотоордынского государства. Несмотря на актуальность и востребованность подобной публикации на протяжении многих десятилетий она продолжала отсутствовать. Еще в 1832 г. Х.М.Френ писал, что недостает у нас достоверной истории по Золотой Орде, «в которой были бы собраны, с надлежащей тщательностью и точным сведением в языках, обработаны с критическим духом и искусно соединены в одно (связное) целое все разнородные, имеющиеся по сему предмету исторические материалы». Эти указания, данные в «Программе задачи, предложенной Императорской Академией наук», сохраняют свою актуальность, как мы видим, до сего дня. Ведь после относительно полной работы по политической истории – монографии М.Г.Сафаргалиева – других работ и нет. Можно даже сказать, что третий том «Истории татар» явился очередным ответом на задачу, поставленную Академией наук в позапрошлом столетии. Такого рода изданий, охватывающих всю

историю Золотой Орды и освещающих ее со всей полнотой, насколько это возможно, всего единицы, и даже исходя из этого, уже можно дать высокую оценку проделанной работе.

Отсутствие подобной публикации объясняется различными причинами, главной из которых все же является ограниченность сохранившихся и известных современным исследователям исторических источников, и в первую очередь источников автохтонного происхождения, то есть собственно золотоордынских материалов. К этому обстоятельству в нашей стране активно примешивались политические мотивы, стереотипность, тенденциозность и идеологизация в отношении изучения и освещения истории Золотой Орды. И не случайно, что первые и наиболее основательные труды в этом направлении были сделаны не в России, а за рубежом. Здесь речь идет о трудах Йозефа Хаммера фон Пургштала «История Золотой Орды в Кипчаке. Монголы на Руси» (1840) и Бертольда Шпулера «Золотая Орда. Монголы в России: 1223 – 1502 гг.» (1943). Несмотря на все достижения советской исторической науки, и в

особенности археологии, все же не удалось создать обобщающей работы, которая бы подытожила достижения в рассматриваемой области.

В этом плане безусловно серьезным прорывом является издание коллективного труда третьего тома «Истории татар» посвященного золотоордынскому периоду. Научным редактором тома был академик Миркасым Усманов. Несмотря на все трудности и известные препятствия, коллективу авторов удалось создать весьма солидный и значимый труд, ознаменовавший определенный этап в исследовании истории Улуса Джучи. Редколлегия и авторы издания предприняли весьма успешную и плодотворную работу в указанном направлении и попытались охватить практически все аспекты истории изучаемого государства.

Без преувеличения можно сказать, что основная заслуга создания этого тома принадлежит М.А.Усманову, который вложил всю свою энергию и талант в это важное и нужное дело. Редколлегия под научным руководством М.А.Усманова и Р.С.Хакимова сделала все возможное для привлечения наиболее крупных специалистов в области золотоордынской проблематики для участия в подготовке этого тома. Как отмечает М.А.Усманов: «К составлению данного тома были приглашены видные в своей области специалисты как из Казани, других городов Российской Федерации, так и из зарубежных стран. Были привлечены также молодые представители данной области знания».

Из авторов можно назвать такие имена, как Миркасым Усманов, Вадим Трепавлов, Искандер Измайлов, Евгений Кычанов, Дамир Исхакова, Марк Крамаровский, Александр Кадырбаев, Юлий Худяков, Гамирзан Давлетшин, Ильнур Миргалеев и другие, из иностранных – Чхао Чху Ченг, Хансгерд Геккеньян, Юлай Шамильоглу, Чарльз Гальперин, Иштван Вашари. Том состоит из 6 разделов – «Средняя Азия и Восточная Европа в XII – начале XIII в.», «Монгольские завоевания и создание империи Чингизидов», «Становление Улуса Джучи», «Улус Джучи в период могущества», «Золотоордынская цивилизация», «Кризис и распад Улуса Джучи». Кроме исследовательской части в книге даны и приложения, состоящие из отрывков наиболее важных письменных источников, которые составлены по 4 направлениям: «Источ-

ники по истории монгольских завоеваний и образования Улуса Джучи», «Источники по истории Улуса Джучи в период расцвета», «Источники по истории Улуса Джучи во второй половине XIV – первой трети XV века», «Источники по культуре Улуса Джучи».

Вообще, издание капитального труда по истории татарского народа событие эпохальное. Уже сегодня вышедшие тома активно переводятся, например заключен договор между Институтом истории им. Ш.Марджани АН РТ и Обществом истории Турции при Кабинете Министров Республики Турция о переводе «Истории татар» на турецкий язык и издании в Турции. Более того, эта работа, по словам турецких коллег, подтолкнула и другие тюркские государства, в том числе и саму Турцию, к написанию такого же фундаментального издания. Как и с примером атласов «Тартарика», «История татар» становится прекрасным примером для своеобразного научного соревнования. А директор Института истории АН РТ Рафаэль Хакимов уже загорелся желанием взяться за историю Евразии. То есть наш институт генерирует уже новые идеи.

Том готовился несколько лет и уже сегодня можно сказать, что есть новые моменты, идеи, которые не вошли в этот труд. Сегодня уже есть исследования и по новым направлениям, увеличилось и количество специалистов, но на данный момент пока сложно дать разностороннюю оценку рассматриваемой публикации, как и в любом другом деле, и здесь могут быть свои недостатки и недочеты, со временем они будут более очевидны. Но так или иначе дальнейшая работа в этом направлении будет, в большинстве своем, производиться с оглядкой на данную публикацию. С изданием этого тома в какой-то мере ставится точка всего этапа, включая и постсоветского, исследований в этом направлении. Очевидно, еще по истории Золотой Орды будут новые масштабные исследования. Однако данный том, безусловно, станет рубежным и его выход является главным научным событием 2009–2010 годов по изучению средневековой истории огромной части Евразии не только в Татарстане и России, но и в мире.

И.М.Миргалеев, Л.Ф.Абзалов

О книге Почекаева Р.Ю. *Цари ордынские. Биографии ханов и правителей Золотой Орды.* – СПб.: Евразия, 2010. – 408 с.

Книга Р.Ю.Почекаева «Цари ордынские. Биографии ханов и правителей Золотой Орды» представляет собой серию биографических очерков, посвященных наиболее значительным ханам и фактическим правителям Улуса Джучи (Золотой Орды). Книга включает политические биографии четырнадцати монархов и временщиков, начиная с середины XIII в. и заканчивая началом XVI в., охватывая, таким образом, практически всю историю этого государства.

Правителям Золотой Орды посвящено немало работ – как общего содержания, так и о конкретных правителях, причем встречаются как научные биографии (труды Н.И.Веселовского, Г.Е.Грумм-Гржимайло, Д.Островски, И.В.Зайцева, И.М.Миргалеева), так и популярные жизнеописания (работы Р.Фахретдина, Р.Амирханова, К.Бегалина и др.). Однако ряд этих работ был написан довольно давно, а недавние труды либо посвящены отдельным деятелям, либо же носят обобщающий научно-популярный характер. Между тем обнаружение новых источников, появление новых исследований по истории Золотой Орды сделало актуальным написание новой работы, посвященной жизни и деятельности наиболее значительных правителей Улуса Джучи.

В своей работе Р.Ю.Почекаев предпринял попытку совместить жанры научно-популярного жизнеописания конкретных ордынских правителей с исследованием различных аспектов истории Золотой Орды – политических, экономических, правовых. В результате каждый очерк фактически состоит из двух частей – биографии хана и научного комментария к ней, в котором содержатся ссылки на источники и обоснование авторской позиции в отношении героя каждого очерка.

Автор книги не ставил целью составить биографии всех ханов и временщиков Золотой Орды: таковых насчитывается несколько десятков, и далеко не по всем из них имеется достаточно информации, чтобы составить более-менее законченный биографический очерк. Поэтому героями очерков стали деятели, оставившие наиболее заметный след в истории и фактически олицетворявшие Золотую Орду на различных этапах ее истории.

Так, правление Берке, Менгу-Тимура и деятельность временщика Ногай приходится на пе-

риод становления Золотой Орды. При Берке это государство стало фактически независимым: он был первым из ордынских правителей, вступивших на трон без согласования с Каракорумом, хотя сам и не принял ханского титула. Менгу-Тимур стал первым ханом Золотой Орды, официально принявшим ханский титул. Ногай, в течение ряда лет возводивший на трон своих ставленников, под конец жизни и сам стал претендовать на трон, что вызвало гражданскую войну, едва не расколовшую Золотую Орду на две части.

С правлением Токты, Узбека и Джанибека традиционно связываются период роста могущества и расцвета Золотой Орды, централизация власти, реформы монеты, управления. Мало кто знает, что при Токте Золотая Орда вновь формально вошла в состав Монгольской империи – правда, уже на правах независимого участника «конфедерации» (как и другие бывшие улусы империи), лишь номинально признававшего верховенство великого хана (императора династии Юань). Правление Узбека также связано с принятием ислама в качестве государственной религии Улуса Джучи, что предопределило последующее развитие этого государства. Однако уже при Джанибеке (несмотря на его временные успехи во внутренней и внешней политике) появились признаки грядущей смуты.

Эпоха смуты («великой замятни»), во время которой на троне Золотой Орды сменилось около двух десятков ханов, представлена биографиями временщика Мамай и ханов Пулада и Арабшаха. Автор предпринял несколько пересмотреть образ Мамай, который представлен в книге не как узурпатор власти и соперник законных сарайских ханов, а как легитимный бекляри-бек при легитимных ханах – потомках Бату, под властью которых Мамай старался объединить Золотую Орду. Пулад – пожалуй, единственный герой книги, не сыгравший значительной роли в истории Золотой Орды; его биография представляет собой иллюстрацию типичного кратковременного правления этого смутного периода. Его сын Арабшах, являясь фактически таким же «кратковременным» ханом, все же сумел оставить больший след в истории: за время своего трехлетнего правления он совершил несколько удачных походов против поволжских эмиров-сепаратистов и русских князей, сумел

восстановить власть Сарая над Поволжьем и, в конце концов, мирно уступил трон Токтамышхану, взамен получил широкую автономию над Улусом Шибана. Арабшах также стал родоначальником династии ханов Хорезма (Хивинского ханства).

За периодом смуты в Золотой Орде последовал период временного восстановления ее единства, однако центробежные тенденции не удалось преодолеть и таким энергичным правителям, каковыми стали Токтамыш, Идегей и Улуг-Мухаммад. Так, хану Токтамышу удалось объединить Золотую Орду и временно восстановить ее могущество и авторитет на международной арене; однако в результате ряда тяжелых поражений в войнах с Аксак Тимуром Золотая Орда вновь оказалась расколота в борьбе между различными группировками. Временщик Идегей, также борющийся за централизованную власть, одновременно создавал собственный Мангытский юрт (впоследствии превратившийся в Ногайскую Орду). А хан Улуг-Мухаммад, которому тоже удалось на какое-то время усилить позиции центральной власти, в конечном счете потерпел поражение от соперников и сам фактически превратился в сепаратиста, создав в Поволжье собственное государство, превратившееся при его преемниках в Казанское ханство.

Герои последних очерков, ханы Ахмад («Ахмат» русских летописей) и его сын Шейх-Ахмад, правили уже лишь небольшим осколком великой империи, какой некогда являлась Золотая Орда. Своими непродуманными действиями и вероломством по отношению к союзникам эти ханы в значительной степени приблизили конец Золотой Орды, фактически наступивший в 1502 г. в результате разгрома Шейх-Ахмада крымским ханом Менгли-Гиреем. Отдельные попытки реставрации Золотой Орды

под властью потомков прежних ханов (включая и самого Шейх-Ахмада) предпринимались еще до середины XVI в., но уже не имели успеха.

Своей книгой автор постарался показать, насколько велика бывает порой роль отдельных личностей в истории. Несомненно, роль ханов-Чингизидов в политическом развитии Золотой Орды была еще более значительна – ведь они являлись не просто законными потомственными монархами, но и носителями харизмы, т.е. их нахождение на троне обеспечивало государству божественное покровительство. Именно поэтому власть наиболее авторитетных золотоордынских ханов (как и монархов других чингизидских государств) была гораздо сильнее, чем власть современных им государей других стран Востока и Запада. Не случайно и всеильные временщики, не принадлежавшие к ханскому дому, старались породниться с ханами Золотой Орды путем браков, что придавало большую легитимность их фактической власти. Таким образом, зачастую именно сами золотоордынские правители выбирали дальнейший путь развития государства.

При работе над книгой автор использовал широкий круг источников, включая летописи, хроники и другие средневековые исторические сочинения, актовые материалы (ханские ярлыки, дипломатическую переписку золотоордынских правителей), данные археологии и нумизматики. Книга также снабжена 9 картами, которые составил историк-картограф А.А.Астайкин, хронологической таблицей и генеалогическими схемами, иллюстрирующими семейные связи героев книги.

И.М.Миргалеев

Памяти Владимира Петровича Костюкова – коллеги и друга

15 декабря 2009 г. российское джучидоведение понесло большую утрату: безвременно ушел из жизни Владимир Петрович Костюков, большой ученый, талантливый археолог и историк Золотой Орды. Незадолго до смерти ему исполнилось только 60 лет.

Мое знакомство с Владимиром Петровичем состоялось в июле 2006 г., в процессе работы над «Большим атласом истории и культуры Казахстана». Завязалась переписка по поводу МА-

териалов для Атласа, но и после окончания работы над ним отношения не заглохли, а напротив – активизировались, поскольку у нас выявилось множество точек соприкосновения в области золотоордынской истории. Лично мы познакомились на конференции по истории Золотой Орды в Казани в марте 2009 г. В октябре того же года я оказался в Челябинске и побывал в гостях у Владимира Петровича. А 15 декабря узнал, что Владимира Петровича не стало...

Однако даже сравнительно короткое знакомство позволило мне понять и оценить, с каким замечательным человеком и ученым мне посчастливилось общаться.

Прежде всего, следует сказать о нем как о человеке – очень приятном и легком в общении, быстро находившем общий язык с окружающими и навсегда сохранявшем теплые отношения с людьми, с которыми он когда-то познакомился и обнаружил общие интересы. Владимир Петрович был человеком очень общительным, вел обширную переписку с российскими и зарубежными учеными, участвовал в научных конференциях, очень органично вписывался в любые формальные и неформальные мероприятия, всегда умея поддержать разговор, уместно пошутить, привести пример из жизни или же серьезно высказать свое мнение или замечание «в тему».

В.П.Костюков был, прежде всего, археологом и в качестве такового трудился в научно-исследовательском секторе Челябинского государственного университета в должности научного сотрудника, постоянно ездил в экспедиции. К сожалению, не будучи специалистом, я не могу объективно оценить достижения Владимира Петровича в этой сфере, которая была для него основной. Однако, судя по отзывам его коллег-археологов, он пользовался их большим уважением, и его исследования всегда привлекали внимание специалистов, на них ссылались, они вызвали интерес и обсуждения. И, несомненно, для археологов уход Владимира Петровича из жизни стал не меньшей утратой, чем для историков Золотой Орды. Кстати, сам Владимир Петрович рассказывал, что историей и археологией Золотой Орды он занялся совершенно случайно: прежде он занимался эпохой бронзы, а золотоордынскую археологию начал осваивать прямо на раскопках – параллельно изучая теорию. Это было вполне в духе Владимира Петровича: братья за новую сферу и стремиться освоить ее по максимуму. Именно поэтому он не стал замыкаться на чисто археологических аспектах исследуемой им проблематики и взялся за более широкое изучение истории Золотой Орды. В чем также добился значительных результатов и занял видное место среди современных джучидоведов.

Вот об этих-то его трудах и хотелось бы поговорить немного подробнее – об изысканиях по истории Монгольской империи, Золотой Орды и в особенности Улуса Шибана, изучение которого стало главным направлением исследований В.П.Костюкова в последние годы. На мой взгляд, именно в этих работах наиболее ярко и широко проявились его широкая эрудиция, та-

ланты исследователя, неповторимый авторский стиль и смелость экспериментатора. Последнее было особенно необходимо, ведь Владимир Петрович смело брался за нетривиальные, малоизученные темы. Так, например, в статье «О Сартаке, или Где решалась судьба Ирана» он практически впервые рассмотрел личность и деятельность Сартака, сына и преемника Бату на троне Золотой Орды, его роль в политике Монгольской империи середины XIII в. В работе «Иранский поход Хулагу: предыстория» проанализированы причины и обстоятельства организации монгольского похода против Багдадского халифата. Большой интерес и внимание специалистов привлекли объемные статьи «Была ли Золотая Орда «Кипчакским ханством?» и «Буддизм в культуре Золотой Орды», опубликованные в «Тюркологическом сборнике»: в них В.П.Костюков использовал данные собственных археологических изысканий для доказательства более общих исторических концепций. И его оппонентам всегда было очень трудно спорить с его аргументацией, подкрепленной, к тому же, данными исследований в сфере материальной культуры. Важной и, можно сказать, программной статьёй Владимира Петровича стала работа «Улус Джучи и Синдром федерализма», в рамках которой он фактически начал разработку концепции золотоордынского «федерализма», усомнившись в безусловном подчинении восточного крыла (Синей / Белой Орды) сарайским ханам и высказав предположение о его относительной самостоятельности и значительной роли в политике Монгольской империи вплоть до рубежа XIII–XIV вв.

Ну и, конечно же, особенным вниманием Владимира Петровича пользовалась история Улуса Шибана, которой он занялся с середины 1990-х гг. Именно по этой тематике он защитил свою кандидатскую диссертацию «Памятники кочевников XIII–XIV вв. Южного Зауралья (к вопросу об этнокультурном составе Улуса Шибана)» в 1997 г. (отрадно, что эту работу готовят к изданию в Казани) и постоянно к ней возвращался после своих изысканий по чисто археологической сфере или по общим проблемам истории чингизидских государств. Его интересовали самые разные аспекты истории улуса Шибанидов XIII–XIV вв.: этнические и культурные отношения, материальная культура, отдельную статью под названием «Железные псы Батуидов» он посвятил потомкам Шибана, сделавшим военную карьеру в Золотой Орде. В.П.Костюков со временем стал самым авторитетным специалистом по истории улуса Ши-

банидов, не случайно именно к нему обратились создатели «Большого атласа истории и культуры Казахстана» с предложением написать для атласа статью «Улус Шибана» – тот самый материал, в процессе подготовки которого мы с Владимиром Петровичем и познакомились.

Конечно, далеко не все построения и трактовки Владимира Петровича вызывали безоговорочное согласие коллег, по многим вопросам с ним дискутировали другие исследователи (не скрою, что мне также случалось не раз вступать с ним в спор по ряду моментов). Однако никто не спорил с тем, что все утверждения Костюкова всегда были аргументированы и подкреплены ссылками на соответствующие источники. Меня всегда восхищала его удивительная способность видеть в источниках (включая и те, которые являются общедоступными и широко используются в исследованиях) такие детали, такие мелочи, которые другие тоже видели, но почему-то не заостряли на них свое внимание. И когда он указывал на какой-то факт, мне лично всегда становилось немного стыдно, что я сам не заметил такой очевидной информации. Работоспособность Владимир Петровича была потрясающей: в последние годы он писал по 1–2 статьи или доклада для конференций в месяц, причем большинство его работ были довольно объемными (редко менее 20 печатных страниц), тщательно вычитаны и снабжены богатым ссылочным и библиографическим аппаратом. Иногда их содержание пересекалось, но это лишь облегчало работу с трудами Владимира Петровича, которые охватывали столько направлений и аспектов золотоордынской истории. Чтобы сделать свои работы еще более безупречными, В.П.Костюков имел обыкновение направлять черновые варианты своих статей ряду коллег для предварительного ознакомления и с благодарностью принимал их соображения и критику и никогда не забывал поблагодарить за помощь – лично или в своих публикациях.

Кроме того, нельзя не отметить, что Владимир Петрович, проживая в Челябинске, вовсе не был, так сказать, «региональным», «местечковым» исследователем. Есть такие – они мусолят одну и ту же тему, опираясь лишь на те источники и исследования, которые имеются в местных библиотеках, а в ответ на упреки в том, что не используют необходимую литературу по своей тематике, приводят «непробиваемый» аргумент: в их библиотеке таких работ нет. Владимир Петрович имел замечательную собственную библиотеку, старался приобретать книги и статьи по всему миру (в т.ч. и через Интернет-магазины), активно обменивался с коллегами

электронными версиями и в своих работах скрупулезно учитывал самые новейшие исследования, вышедшие по тематике, которой он занимался. Кроме того, он активно участвовал и в научных мероприятиях – подготовке тематических сборников, научных конференциях, круглых столах и пр. Его выступления и работы всегда привлекали внимание, вызывали множество вопросов и оживленные дискуссии.

Тонкий и деликатный, сдержанный, по-настоящему интеллигентный человек, Владимир Петрович в своих работах, тем не менее, мог быть достаточно резким, доказывая свою точку зрения и критикуя работы своих оппонентов в целом или же те отдельные утверждения даже коллег-единомышленников, с которыми не соглашался. Порой возникало ощущение, что Владимир Петрович специально выискивал в работах коллег спорные моменты, которые зачастую служили отправной точкой для его собственных исследований. Однако ни одно его критическое замечание не производило впечатления чистого критиканства: все его контрдоводы всегда были обоснованы и логичны – пусть и не всегда с ними можно было полностью соглашаться. В споре Костюков мог быть ироничным, порой даже язвительным, зачастую мог развить тезисы оппонента, доведя их до полного абсурда и апеллируя к здравому смыслу – даже если шел вразрез с текстом источников, которые Владимир Петрович всегда рекомендовал не принимать буквально и с абсолютным доверием, а учитывать цели и задачи их создания (что он и сам делал в своих работах). Однако в процессе дискуссии Костюков всегда умел вовремя увидеть, когда спор заходит в тупик, переходит в стадию «переливания из пустого в порожнее», и начинается повторение уже ранее приведенных доводов. И в таком случае чаще всего сам первым предлагал такую дискуссию прекратить.

К проявлениям же непрофессионализма Владимир Петрович всегда был весьма суров. При этом для него не служили извинением ни молодость и неопытность таких исследователей, ни его собственные дружеские отношения с ними. Он всегда жестко, без скидок на молодость и неопытность, критиковал молодых ученых, обращавшихся к нему за консультациями или рецензиями на свои работы. И тот факт, что они даже после довольно жестких ответов Владимира Петровича вновь обращались к нему, свидетельствует о справедливости и объективности его критических суждений. Не менее резко он реагировал и на работы более зрелых специалистов, если видел в них методологические или фактические ошибки, попытки «подогнать

факты». Так, он (хотя и после долгих колебаний) опубликовал рецензию «В защиту доброкачественности (О монографии Д.Н.Маслюженко Этнополитическая история лесостепного Притобья в средние века. – Курган: Изд-во Курганского гос. университета, 2008. – 168 с.)», в которой очень сурово отозвался об упомянутой монографии, несмотря на то, что поддерживал вполне благожелательные отношения с ее автором и в свое время даже был его оппонентом на защите диссертации.

Как человек, уверенный в своих знаниях, Владимир Петрович часто не мог найти себе соавтора для своих трудов (мне лично известна только одна его работа, написанная в соавторстве). Он так прямо и говорил: «Моему соавтору нужно быть заранее готовым к тому, что наша совместная статья – это моя статья». Тем не менее, меня это не пугало, и полностью доверяя его компетентности, лично я готов был пойти на такой формат сотрудничества, и мы с ним даже начали обсуждение совместной работы по истории отношений Монгольской империи и Золотой Орды. К сожалению, не сложилось...

Владимир Петрович заканчивал работу над своей монографией по истории Улуса Шибана. Судя по отдельным публикациям в рамках ее тематики, эта работа должна была стать настоящим прорывом в области истории политико-административного устройства Золотой Орды. Он также готовился приступить к написанию своей докторской диссертации, а после защиты планировал съездить с семьей в Петербург. Таким образом, программа была составлена на несколько лет вперед. И, зная, характер и компетентность Владимира Петровича, можно было не сомневаться, что все планы будут реализованы в срок и на высшем уровне. И вот совершенно внезапно, неожиданно он вдруг ушел из жизни. Науке его, безусловно, будет очень и очень не хватать. Особенно – истории Золотой Орды, которой на должном уровне и так занимались единицы. Владимир Петрович Костюков был одним из самых ярких и нестандартных представителей джучидоведения и, несомненно, таким останется в нашей памяти.

Р.Ю.Почекаев

Сведения об авторах

Абзалов Ленар Фиргатович – к.и.н., старший научный сотрудник Центра золотоордынских исследований Института истории АН РТ (Казань). Научная тематика: история Золотой Орды.

Алпаткина Татьяна Геннадьевна – старший научный сотрудник Государственного музея Востока (Москва). Специалист по архитектурному декору Средней Азии, по археологическим архивам и золотоордынскому ганчу.

Вашари Иштван – д.и.н., профессор, университет им. Лоранда Этвеша (Будапешт, Венгрия). Научная тематика: история и культура Золотой Орды.

Владимиров Георги Владимиров – к.и.н., главный эксперт Министерства культуры Республики Болгарии (София, Болгария). Научная тематика: история и культура Волжской Болгарии и Казанского ханства

Газизова Альфия Джавдаровна – старший научный сотрудник, хранитель Фонда изобразительного искусства Государственного музея истории Узбекистана (Ташкент, Узбекистан). Научная тематика: стекло и живопись Средней Азии.

Гусейнов Гарун-Рашид Абдул-Кадырович – к.филол.н., доцент кафедры русского языка Дагестанского государственного университета (Махачкала). Научная тематика: исторический (древний и средневековый) контекст взаимодействия тюркских языков Северо-Восточного Кавказа и Дагестана с нахско-дагестанскими языками.

Зайнуddинов Дамирджан Рустамджонович – старший преподаватель Российского Исламского университета (Казань), аспирант Института истории им. Ш.Марджани АН РТ. Научная тематика: арабоязычные источники по истории Золотой Орды.

Заки Валиди Тоган (1890–1970) – д.и.н., тюрколог (Турция).

Зиливинская Эмма Давидовна – к.и.н., ст. научный сотрудник Центра евразийской археологии Института этнологии и антропологии РАН им. Н.Н.Миклухо-Маклая (Москва). Научные интересы: исследование золотоордынских городов, монументальная архитектура Золотой Орды, памятники хазарского и домонгольского периодов в Нижнем Поволжье.

Кавагучи Такуши – д.филол.н., преподаватель Хоккай-гакуэн университета (Hokkai-gakuen University) (Саппоро, Япония). Научная тематика: взаимоотношение между Дашт-и Кипчаком и Средней Азией в XIII–XVIII вв.

Костюков Владимир Петрович (1949–2009) – к.и.н., научный сотрудник научно-исследовательского сектора ЧГПУ (Челябинск).

Крамаровский Марк Григорьевич – д.и.н., ведущий научный сотрудник, Государственный Эрмитаж, Отдел Востока (Санкт-Петербург). Научные интересы: история и культура кочевников Евразии в эпоху средневековья; археология средневекового Крыма.

Кулешов Юрий Алексеевич – ученый секретарь Проблемного Совета «Военная Археология» при ГИМ (Москва). Научные интересы: военное дело Золотой Орды в контексте Восточной Европы.

Миргалеев Ильнур Мидхатович – к.и.н., руководитель Центра золотоордынских исследований Института истории АН РТ (Казань). Научная тематика: история Золотой Орды.

Нагаминэ Хироюки – к.филол.н. (Master of Arts) учитель Хокурэй средней школы (Hokurei Junior and Senior School) (Саппоро, Япония). Научная тематика: история распада и реорганизации Золотой Орды в XIV–XVI вв.

Паруниин Алексей Владимирович – аспирант Курганского государственного университета (Шадринск). Научная тематика: история Сибирских ханств.

Петров Павел Николаевич – к.и.н., редактор издательства «Нумизматическая Литература» (Москва). Научная тематика: нумизматика тюрко-монгольских государств XIII–XIV вв.

Порсин Артем Александрович – ассистент Шадринского филиала Московского государственного гуманитарного университета им. М.А.Шолохова, аспирант Курганского государственного университета (Шадринск). Научная тематика: взаимоотношения Золотой Орды с Хулагуидским Ираном.

Почекаев Роман Юлианович – к.ю.н., преподаватель юридического факультета Санкт-Петербургского государственного университета (Санкт-Петербург). Научная тематика: вопросы истории государства и права и политической истории тюрко-монгольских государств.

Сабитов Жаксылык Муратович – старший преподаватель, магистр политологии. Докторант PhD. Евразийский национальный университет им. Л.Н.Гумилева (Астана, Казахстан). Научные интересы: генеалогии джучидов, история Золотой Орды, этногенез тюркских народов кипчакской группы.

Орель Десей (1905–1976) – видный румынский историк Ближнего Востока. Специалист по истории Османской цивилизации.

Центр золотоордынских исследований Института истории им. Ш.Марджани Академии наук Республики Татарстан продолжает выпуск **научного сборника «Золотоордынская цивилизация»**. Готовится четвертый выпуск ежегодника. Просим специалистов присылать свои статьи и научные рецензии **Миргалееву Ильнuru Мидхатовичу** по электронному адресу: dilnur1976@mail.ru или в Центр золотоордынских исследований по электронному адресу: zolutayaorda.centri@mail.ru.

Золотоордынская цивилизация
Выпуск 3

Научное издание

Оригинал-макет – *Л.М.Зигангареева, Л.С.Гиниятуллина*

Подписано в печать 19.07.2010 г.

Усл. печ. листов 31,5 Тираж 300 экз.

ISBN 978-5-9690-0131-2

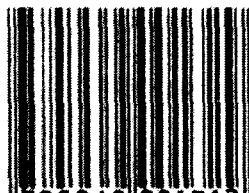

9 785969 001312 >

Отпечатано в множительном центре
Института истории АН РТ
Казань, Кремль, подъезд 5
Тел. (843) 292-95-68, 292-18-09