



Военная археология

СОДЕРЖАНИЕ

НОВОСТИ

2 Вести поискового движения из регионов России

ЛЮДИ И СУДЬБЫ

5 *Р. Лукашов.* Гвардейский значок

9 *Е. Платунов.* Все зовет меня его голос, все звучит во мне его песня...

15 *А. Кудрявцев.* Инициатива снизу

ПОИСКОВАЯ РАБОТА

18 *Д. Садовников.* «Военная археология»: от энтузиазма к науке

ГЕРОИ НЕБА

26 *А. Торгашев.* Судьба и предвидение капитана Силаева

ВЗГЛЯД ИЗ ОКОПА

29 *С. Тагаев.* Прилеповский плацдарм

АРХИВ

34 *А. Нижегородов.* Тайны политдонесений

ВЕХИ ИСТОРИИ

36 *В. Махотин.* След в душе

40 *А. Кульчинский.* Реликвии 1812 года

ПОИСКОВОЕ БРАТСТВО

43 *А. Савенков.* Есть шанс стать единой семьей

48 Смоленский центр «Долг»

ОРУЖИЕ ВОЙНЫ

52 *Б. Прибылов, Е. Кравченко.* Ружейная шомпольная граната ВПГ-41

ТЕХНОЛОГИЯ ПОИСКА

55 *С. Фролов.* Щуп или металлоискатель – выбор профессионалов

ВЗРОСЛЫЕ ИГРЫ

57 *К. Рыков, Б. Бурба.* Военно-исторический анрсофт

СНАРЯЖЕНИЕ

60 *И. Анохин.* GPS-навигаторы. Друзья и помощники

62 Металлодетектор «X-Terra 305»

Учредитель и издатель –
РМО «ВПО ПАМЯТЬ – ПГ РЕЙД»

Главный редактор – Р.В. ЛУКАШОВ

Заместитель главного редактора –
И. АНОХИН

Редакционный совет: М. МАЛОТЛЕТКИН,
Б. ПРИБЫЛОВ, Е. БОЛЕ, А. ТОРГАШЕВ,
А. СОКОЛОВ, А. АРСЕНТЬЕВ

Фотограф: С. СМАГИН

Над номером работали:
С. ГУРЛЯНД, Г. ГУРЛЯНД
(дизайн, верстка, макет),

В номере использованы
фотоматериалы поисковых отрядов:
«Воронеж ВГАУ», «Память», «Рубин»,
«Дружина», «Ингрия», «Авиапоиск»,
«Нарва», «Демянск», Вильнюсского
Военно-исторического объединения
«Забывшие солдаты» и Нововоронежского
военно-патриотического клуба
«Ратибор», Смоленского центра «Долг»

Адрес редакции:

127238 Москва, Ильменский проезд, 7-А
Телефон: (495) 502-9457
Электронная почта: milarch@mail.ru

Издание зарегистрировано
в Федеральной службе по надзору
в сфере связи и массовых коммуникаций

Регистрационное удостоверение
ПИ ФС77-35838 от 31 марта 2009

Номер подписан в печать 22.09.2009 г.
Формат 60×90¹/₄, объем 8,0 п.л., печать офсетная,
бумага «Galérie Brüte».
Тираж – 2500 экз.

Отпечатано в типографии «АМА-Пресс».
Москва, Зельев пер. д. 3.

Цена свободная.

Мнение авторов материалов может не совпадать с позицией редакции журнала.

Редакция не несет ответственности за содержание рекламных материалов и достоверность информации, содержащейся в объявлениях.

Редакция не вступает в переписку, не рецензирует и не возвращает присланные в инициативном порядке рукописи и иллюстрации.

Перепечатка материалов из журнала «Военная археология» и их использование в любой форме, в том числе и в электронных СМИ, возможны только с письменного разрешения редакции.





ВЕСТИ ПОИСКОВОГО ДВИЖЕНИЯ из регионов России

НАША ПОБЕДА В РЕСПУБЛИКЕ БЕЛАРУСЬ



В честь знаменательного события – 65-летия освобождения Республики Беларусь от немецко-фашистских захватчиков с 26 июня по 2 июля 2009 состоялась Международная Эстафета Памяти «По местам боёв операции «Багратион». По маршруту Тула-Орша-Минск-Могилев-Москва на автобусах проследовали участники международного проекта «НАША ПОБЕДА» – представители региональных поисковых отрядов и объединений стран СНГ и Балтии. Это первая столь масштабная встреча поисковиков, работающих на местах боев Великой Отечественной войны на постсоветском пространстве. В работе международной Эстафеты приняли участие не только поисковики, но и пред-

ставители международных национальных организаций, ученые, журналисты.

В рамках международного научно-практического семинара «Поисковое движение в странах СНГ и Балтии: от истории к современности» с участием представителей поисковых организаций, общественных объединений и средств массовой информации России, Беларуси, Украины, Латвии, Кыргызстана, Азербайджана, проходившего в Республике Беларусь, были рассмотрены вопросы возможного взаимодействия в деле увековечения памяти павших воинов в преддверии празднования 65-летия Победы.

Участники семинара приняли резолюцию, которая в дальнейшем послужит отправной точкой будущих совместных международных проектов.

Подробности читайте в рубрике «Поисковое братство».

СМОЛЕНСКАЯ ОБЛАСТЬ



С 15 по 25 августа 2009 года в Велижском районе Смоленской области проходила XII Международная учебно-тренировочная «Вахта Памяти». В экспедиции приняли участие 25 поисковых отрядов из 11 муниципальных образований Смоленской области, восьми регионов Российской Федерации и Республики Беларусь, общей численностью 256 поисковиков, из которых 101 человек были несовершеннолетние.

В результате поисковых работ обнаружены и эксгумированы останки 741 бойца и командира РККА. Были найдены 74 медальона, из кото-

рых 17 прочитано, 23 отправлено на экспертизу, 34 – утрачено. Найден один именной предмет, а также медаль «За Отвагу».

В ходе проведения поисковых работ, сотрудникам Главного управления МЧС России по Смоленской области, передано 53 взрывоопасных предмета, которые, впоследствии, были уничтожены.

25 августа 2009 года был проведен торжественный митинг в г. Велиже и захоронение на воинском кладбище в деревне Н. Секачи с соблюдением христианских и воинских почестей.

По сведениям Смоленского областного центра «Долг».



ОРЛОВСКАЯ ОБЛАСТЬ

В Залегощенском районе Орловской области в результате экспедиции, проведенной поисковой группой «Рейд» и мордовским поисковым объединением «Поиск» обнаружены останки 363 советских солдат и матросов, погибших в марте 1943 года в боях под д. Красное. В раскопках принимали участие 22 поисковика. 12 сентября 2009 года останки воинов 287 и 5 стрелковых дивизий, а также матросы 116 отдельной морской стрел-

ковой бригады были торжественно похоронены в братскую могилу д. Красное. По обнаруженным медальонам и именным предметам удалось установить имена четверых человек. Остальные медальоны переданы на криминалистическое исследование.

*По материалам журнала
«Военная археология».*

НОВОСТИ ИЗ СЕТИ INTERNET

30 июля 2009 г. Эстония novosti.err.ee

НАЙДЕННЫЕ НА СААРЕМАА ОСТАНКИ СОВЕТСКИХ СОЛДАТ ПЕРЕЗАХОРОНЯТ

Обнаруженные на хуторе на острове Сааремаа останки советских солдат, погибших предположительно в ходе боев за освобождение острова от немецких фашистов в 1944 году, будут перезахоронены на кладбище Вананымме.

Останки четверых солдат обнаружила хозяйка хутора под дровяным сараем, пишет газета *Oma Saar*.

Как отметил Председатель Сааремааского общества охраны старины Тыну Вельдре, обычно братские могилы находятся в лесу, а захоронения во дворах встречаются редко.

При вскрытии одного из гробов были обнаружены погоны танкиста и складной нож.

«У одного из захороненных на поясе была граната», – добавил Вельдре. Для обезвреживания гранаты были вызваны саперы.

Останки не идентифицированы, однако защитники старины не исключают, что их имена могут быть помещены на памятнике павшим на здешнем кладбище.

Церемония перезахоронения намечена на октябрь. На церемонию будут приглашены духовные лица и представители посольства РФ в ЭР и МИДа Эстонии.

Общество старины получило еще одну просьбу о перезахоронении. Жительница деревни Кайми сообщила, что во дворе ее хутора захоронены останки двух советских солдат.

5 августа 2009 г. Украина www.mv.org.ua

ПОИСКОВИКИ ВРЕМЕННО ПРЕКРАТИЛИ РАБОТЫ

На околицах сел Виноградное и Чапаевка, в местах боевых сражений, запорожские поисковики (в ассоциацию входят представители Бердянского, Мелитопольского, Токмакского*, Гуляйпольского, Куйбышевского, Приморского районов) за 10 дней работы обнаружили останки 87 советских и четырех немецких солдат.

А всего в этом месте, по прикидкам, лежит 1,5 тыс. человек. А на территории Токмакского района, по оценкам российских историков, полегло около 300 тыс. солдат: все окопы, противотанковые рвы буквально «забиты» останками. Экспе-

диция 3 августа временно приостановила работы. Потому что сломался экскаватор. Но палаточный городок не снимается с места – здесь ждут помощи от областного руководства. В обладминистрации, говорят, ищут экскаватор. В облсовете обещали выделить средства по специальной программе «Неоконченная война» – руководитель ассоциации поисковиков Владимир Смердов, по его словам, уж ее подготовил.

Нынешняя экспедиция – 347 по счету. За восемь лет существования ассоциации, по словам В. Смердова, поисковики нашли и перезахоронили с почестями 3319 воинов, установили фамилии 41 солдата, родственников десятерых.

*Токмакский район Запорожской области



31 августа 2009 г. Германия www.dw-world.de

АРХИВ ПОМОГАЕТ ИДЕНТИФИЦИРОВАТЬ ПОГИБШИХ СОЛДАТ ВЕРМАХТА

Останки солдат вермахта, обнаруженные в любой части Европы, могут быть идентифицированы, благодаря «Германскому архиву» (Deutsche Dienststelle). 300 тысяч человек в Европе ищут своих отцов – немецких солдат.

В России до сих пор никто не может назвать точное число советских солдат, погибших на фронтах Второй мировой войны или в плену. Точных цифр своих потерь нет и у немцев. И до сих пор по всей Европе находят останки солдат, погибших в ходе той войны. Бывших противников зачастую хоронят на одном кладбище, а их потомки вместе ухаживают за могилами.

И в России, и в Германии особое внимание уделяют опознанию погибших. В ФРГ этой работой занимается Германский архив по хранению личных дел погибших и пропавших без вести военнослужащих вермахта.

Данные о 18 миллионах солдат

В архиве, который расположен в Берлине, хранятся документы о 18 миллионах военнослужащих вермахта. Здесь представлены все данные об их ранениях, наградах, участии в боевых действиях.

Сейчас архив работает в основном по запросам детей и внуков погибших немецких солдат. Более 50 тысяч человек ежегодно хотят узнать, где похоронены их предки. Помочь сотрудники архива могут далеко не всегда, поскольку более миллиона немецких солдат до сих пор считаются без вести пропавшими. Но если где-то в России, или в Беларуси вдруг обнаруживают неопознанные останки немецких солдат, то их почти всег-

да можно идентифицировать по солдатскому жетону с номером, который зафиксирован в архиве.

Сейчас в архив нередко приходят запросы от людей, которые знают, что их отцами были немецкие солдаты.

Отцы и дети

Пауль Розентрер, например, служил во Франции. Там у него от любимой женщины родилась дочь. Но солдат был вынужден покинуть Францию. В Германии он женился и у него родилась еще одна дочь (Бригитте Паульзен), которая, услышав о сводной сестре во Франции, захотела с нею познакомиться и в разговоре с корреспондентом Deutsche Welle призналась, что они обе были не только взволнованы, но и нескончаемо счастливы, когда познакомились.

По данным архива, в Западной Европе насчитывается не менее 300 тысяч человек, которые пытаются найти сведения о своих отцах – солдатах вермахта.

Свидетельские показания

Одновременно Германский архив помогает и международным судам, которые ищут доказательства преступлений конкретных немецких военнослужащих на оккупированных территориях.

При этом сам архив ни расследованиями, ни оценкой тех или действий солдат не занимается, ведь его единственная цель – архивирование солдатских документов. Кстати, пополнение архива помогает сотрудничество с аналогичными учреждениями в других странах. Оно стало возможным только после окончания «холодной войны».

www.metronews.ru

НА НЕВСКОМ ПЯТАЧКЕ ЗАХОРОНИЛИ 600 КРАСНОАРМЕЙЦЕВ

В 90-м отдельном специальном поисковом батальоне ЛенВО в поселке Мга состоялась передача останков погибшего в войну воина его родственникам, приехавшим из Твери.

– Всего с началом работ в 2009 году найдены незахороненные останки 620 красноармейцев. Торжественно-траурная церемония их захоронения состоялась на Невском пяточке 18 сентября, – цитирует «Интерфакс» слова помощника командующего войсками ЛенВО полковник Юрий Кленов.

По его словам, поисковикам удалось установить имена еще семи погибших защитников Ленинграда.

Кленов сообщил, что также недавно были найдены останки пятого в этом году немецкого солдата и его опознавательный жетон.

– Как и ранее, эти останки будут переданы немецкой стороне, – уточнил он.

Собеседник агентства сказал, что сразу после церемонии захоронения в сентябре найденных останков началась работа в архивах, определение и рекогносцировка мест поисковых работ в году 65-летия Великой Победы. В ходе поисковых работ обнаружено свыше 50 единиц оружия и 500 взрывоопасных предметов, отметил официальный представитель ЛенВО.

25 сентября 2009 г. Волгоградская область

В ВОЛГОГРАДСКОЙ ОБЛАСТИ ПЕРЕЗАХОРОНЕНЫ ОСТАНКИ ПОЧТИ 300 ЗАЩИТНИКОВ СТАЛИНГРАДА

В Городищинском районе Волгоградской области в пятницу на Рассоцинском военномемориальном кладбище состоялась церемония перезахоронения останков 298 защитников Сталинграда.

Как сообщили агентству «Интерфакс-Юг» в областной администрации, останки солдат

были преданы земле с соблюдением воинского ритуала.

«Из 298 солдат имена были установлены только 27 погибших, которые были похоронены в именных могилах. На церемонию перезахоронения приехали родственники 3 из солдат, чьи имена были установлены», – сказал собеседник агентства.

*Не нужно время торопить, быстрее
Надежды наши призрачны и зыбки.
Имея дело с судьбами людей,
Мы не имеем права на ошибки...*

ГВАРДЕЙСКИЙ ЗНАЧОК

Р. Лукашов



У каждого человека, сознательно ставшего на поисковую тропу, мы подразумеваем какие-либо психологические мотивы, толкнувшие его к принятию данного решения. Поскольку поисковик не просто человек, копающий землю, а разведчик забытых солдатских душ. Человек, возвращающий эти души к ныне живущим, сквозь пелену пройденных лет. Человек, отдающий все для достижения своей благородной цели. И если врачи дают клятву Гиппократу, а военнослужащие принимают воинскую присягу, то у каждого поисковика также должен быть своеобразный «кодекс чести». Этим он и отличается от мародера...

В данном расследовании мы хотели бы затронуть одну актуальную, на наш взгляд, тему – тему некачественных поисковых работ, тему нашей профессиональной совести. На примере этого случая станет ясно – насколько в нашем деле важна каждая мелочь и как вознаграждается терпение и упорство. Имея дело с судьбами людей, мы не имеем права на ошибки...

1.

В этот лес, в стороне от бывшей линии фронта, мы почти не заглядывали. Опоясанный с одной стороны болотом, а с другой колхозным полем и небольшой деревней Скворцово, он всегда казался нам бесперспективным. Вражеской линии фронта там не было, лишь десяток тыловых блиндажей у заросшей дороги, да большие снарядные воронки, залитые водой. Одно время мы пробовали откачать несколько воронок, да ничего кроме ржавых осколков не нашли. Проходили с армейским металлоискателем – те же осколки, даже гильз винтовочных дефицит. Да и что греха таить, всегда кажется, что там, подальше, самое интересное, а здесь, под носом, еще успеет. Везде все равно не поспеть. Было начало 90-х – работы хватало.

После первых «Вахт Памяти» народу в лесу заметно прибавилось. И поисковики, и просто любители покопать не сильно отличались друг от друга. К слову сказать, мы, местные, с большинством коллег были знакомы. Да и с «черными» часто-периодически общались...

Этих поисковиков, в новеньких камуфляжах, мы встретили здесь впервые. Накануне 9 мая должно было состояться захоронение найденных нами бойцов. Мы собирали свои «временки» к братской могиле, когда увидели, что из «бесперспективного» скворцовского леса вышла группа людей, несущих большие мешки в нашу сторону. Нетрудно было догадаться, что в мешках останки солдат.

Ребята представились поисковым отрядом из Москвы или Московской области. Среди них были и взрослые, и подростки. Выяснилось, что одна из ям

у заросшей лесной дороги в скворцовском лесу оказалась братской могилкой, и поисковики подняли оттуда останки 77 советских бойцов и командиров. Еще в начале весны это место им показали местные мужики, тоже большие любители покопать.

Совместными усилиями мы перенесли останки бойцов от места обнаружения к месту захоронения и стали укладывать их в гробы. В это время мне, как





старшему в нашей поисковой группе, удалось пообщаться с Дмитрием, который представился командиром приездного отряда. Дмитрий сообщил, что местными жителями ему был передан бланк медальона, обнаруженного в этой воронке. Бланк хранится у них в поисковом объединении. Текст медальона, который читался, со слов Дмитрия, не очень хорошо, можно было переписать в его блокноте. Вырвав страницу из блокнота, я записал:

«Лупков Алексей Петрович, Тульская область, Ясногорский район. Адрес семьи: Московская область, Реутовский район, пос. Архангельский.... линия....Лупковой Марии Ильиничне».

2.

По прошествии десяти лет немного изменилось в этой истории. В 2004 году на братской могиле была установлена огромная бетонная стела, заменившая маленький обелиск. Появилась достойная ограда и таблички с фамилиями похороненных бойцов и командиров. Всякий раз, взглянув на фамилию «Лупков», меня долго не покидало тревожное чувство незаконченной работы. Оно было необъяснимо. Сколько раз по обнаруженным медальонам нам не удавалось найти родственников, всякое бывало, столько лет прошло. Однако именно это чувство заставляло иногда бродить по уже изменившемуся скворцовскому лесу в поисках той самой воронки. Именно это чувство погнало в подольский архив, когда он стал более доступен. Тем не менее, и эти наши поиски не увенчались успехом. Снова я ставил точку в этом затянувшемся поисковом расследовании.

На районной Вахте Памяти, весной 2008 года, проходя через скворцовский лес с группой молодых поисковиков, я случайно наткнулся на ту «лупковскую» воронку. Это была именно она, доверху залитая водой, с заросшими отвалами по сторонам. Вот обрывки ремней и клочки шинелей, засыпанные листвой под старой осинкой. А вот... человеческие останки. Сначала я подумал, что это случайно позабытые косточки. Но мое мнение изменилось, когда мы принялись планомерно перекапывать старые, проросшие корнями отвалы.

Поймав недоуменные взгляды мальчишек, я соврал им, что это место работы мародеров. Самого же не покидало чувство досады и возмущения. Зачем людям нужно было браться за работу, которую они не в состоянии были выполнить. Кому нужен такой результат? Наверное, тем же, кто для отчетности ворует чужие «временки»... Нет, я не набивал себе цену, но в наших краях «черные» уважительнее относятся к погибшим бойцам, чем такие поисковики.

Под вечер мы отработали только половину отвалов. Практически целый мешок разрозненных останков – не только фаланги пальцев, но и кости ног, плечей, лопаток, тазов – итог нашей скорбной работы. Помимо останков были обнаружены различные личные вещи бойцов: помазок, мундштук, советские монетки, карандаши, перочинный ножик, линза от бинокля, звездочка с головного убора, гвардейский значок и солдатский медальон. К сожалению, капсула медальона оказалась пуста, а вот гвардейский значок меня чрезвычайно обрадовал. Теперь можно было с уверенностью ска-

зать, что Алексей Петрович Лупков был гвардейцем, что значительно упрощало дальнейшие поиски. Ныне мы уже имели ОБД «Мемориал», а гвардейская дивизия в этих местах сражалась только одна – двадцать девятая. Уверенность в удаче и хорошее настроение продержались у меня до конца экспедиции. И вот я перед компьютером, пытаюсь выйти на нужное донесение 29 гвардейской стрелковой дивизии, вводя фамилии отличившихся в боях и погибших гвардейцев, взятых из книги об освобождении нашего города. Напряженные минуты поиска, и вот она, удача:

«Попков Алексей Петрович, 1905 г.р., отдельный лыжный батальон 29 гвардейской стрелковой дивизии, гвардии старший сержант, командир отделения. Московская область, Реутовский район, ст. Никольское, поселок Архангельский, ул. 12-я линия, д. 11. Жена – Попкова Мария Ильинична. Пропал без вести 24 февраля 1943 года, в районе д. Лескино Гжатского района Смоленской области».

зать, что Алексей Петрович Лупков был гвардейцем, что значительно упрощало дальнейшие поиски. Ныне мы уже имели ОБД «Мемориал», а гвардейская дивизия в этих местах сражалась только одна – двадцать девятая. Уверенность в удаче и хорошее настроение продержались у меня до конца экспедиции. И вот я перед компьютером, пытаюсь выйти на нужное донесение 29 гвардейской стрелковой дивизии, вводя фамилии отличившихся в боях и погибших гвардейцев, взятых из книги об освобождении нашего города. Напряженные минуты поиска, и вот она, удача:

«Попков Алексей Петрович, 1905 г.р., отдельный лыжный батальон 29 гвардейской стрелковой дивизии, гвардии старший сержант, командир отделения.

Московская область, Реутовский район, ст. Никольское, поселок Архангельский, ул. 12-я линия, д. 11. Жена – Попкова Мария Ильинична.

Пропал без вести 24 февраля 1943 года, в районе д. Лескино Гжатского района Смоленской области».



Невольно в памяти всплыли страницы нашего недавнего исследования этой боевой операции, трагично завершившейся в деревне Лескино. В ночь на 23 февраля 1943 года отдельный лыжный батальон 29 гвардейской стрелковой дивизии, в количестве свыше двухсот человек, был брошен в прорыв во вражеский тыл. Лыжники практически беспрепятственно прошли линию немецкой обороны и, углубившись в тыл врага, закрепились в деревне Лескино, освободив ее от фашистов. По плану штаба 5 Армии, в помощь батальону, для расширения прорыва, должна была быть послана отдельная лыжная бригада. Однако, как часто бывало, планы руководства изменились, приказ отменили. Батальон был фактически брошен на произвол судьбы и погиб в неравном бою в окружении противника. Лишь немногим лыжникам удалось выжить и, израненными, попасть в плен. Те же, кто погиб, до сих пор считаются пропавшими без вести. Их заросшую могилку, еще видневшуюся после войны на поле, запахали мелиораторы в середине семидесятых годов...

Алексею Петровичу Попкову не суждено было узнать судьбу своих боевых товарищей. По всей вероятности, он погиб в стычках с врагом по пути следования батальона ночью 23 февраля 1943 года.



Весточка с фронта

Выжившие участники того боя вспоминали о ночной стычке с немецкими автоматчиками. Вспоминали о попавшемся на пути вражеском пулемете, об уничтоженном оружии, а также о блиндажах и минном поле, где лыжники-гвардейцы тоже несли потери.

Это был уже второй лыжник-гвардеец, обнаруженный нами по пути следования отдельного лыжного батальона.

3.

Мы засобирались в Москву. Отдавать дело в руки почты уже не хотелось. Просто не хотелось больше ждать. Может быть, повезет отыскать кого-нибудь из родственников Алексея Петровича. Не зря ведь его душа так не хотела оставаться в пропавших без вести!

Приехав в город Реутов, мы решили не ходить в военкомат, с этим и так было все ясно. Мы отправились в районный Совет ветеранов, который располагался как раз недалеко от железнодорожного вокзала. Галина Алексеевна Титова, работник Совета ветеранов, выслушала нас предельно внимательно и обещала помочь. А пока мы сами поехали по указанному адресу А.П. Попкова, тем более что и поселок, и названия улиц сохранились без изменений. Однако нужной нам фамилии никто не знал, да и во многих домах на улице 12 – линия нам никого застать не удалось. Не прояснили обстановку и в местной администрации. В общем, наше расследование снова зашло в тупик, если бы не письмо Галины Алексеевны Титовой. Ветераны всегда охотно помогали и помогают нам в нашей работе.

Строки из письма Г.А. Титовой:

«...Я отправилась по адресу и к великому счастью нашла дочь, зятя и внуков солдата Попкова Алексея Петровича. Они как раз были на даче, то есть в том доме, который построил Алексей Петрович, на улице 13-я линия. Дочь его: Краснова (Попкова) Александра Алексеевна, 1930 года рождения. Она до сих пор работает преподавателем в академии на ул. Фрунзе, она профессор. Написала более 30 учебников по преподаванию, очень живая, энергичная женщина. Летом они с мужем и внуками живут в том доме, откуда ее отец уходил на фронт. Встретили меня с благодарностью и низким поклоном к вашей организации. Она сказала, что обязательно свяжется с вами, собирается приехать на место гибели отца...».

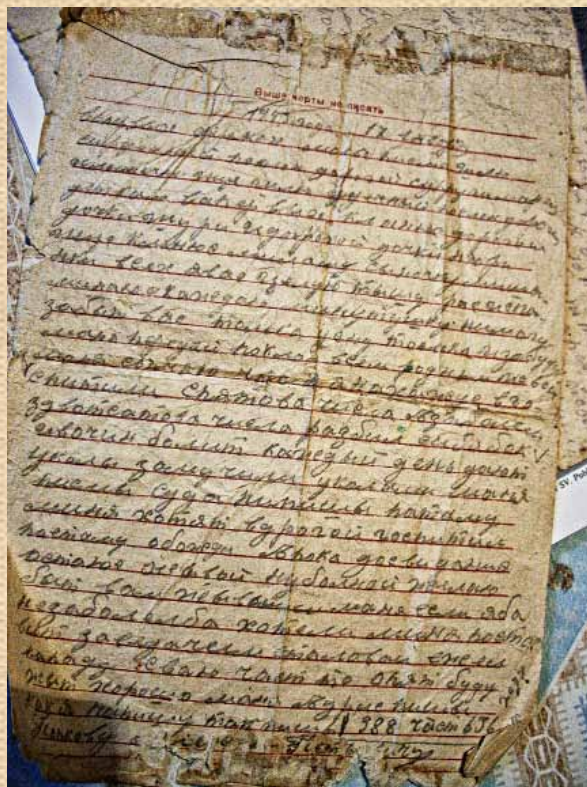

Письмо а.п. Попкова



она сразу усадила нас за стол. Затем начался долгий и волнующий разговор «за жизнь»...

Из воспоминаний А.А. Попковой:

«...Я очень любила своего отца. Иногда даже любила себя на мысли, что люблю его больше матери. С рождения до самой войны папа вел меня по жизни за руку. Все во мне от него. Я, как и он, прекрасно пою, как и он, я всегда была спортсменкой, как и он, я никогда не плакала. В четыре года он в первый раз поставил меня на лыжи. Мы катались по лесу и мне, маленькой, было очень тяжело. И когда я упала и сломала лыжу, то подумала, что мои мучения закончились. Но на следующий день папа принёс новые лыжи. В результате я закончила факультет физической культуры. В четыре года он научил меня читать. Первой моей прочитанной книгой был «Маленький Мук». После этого отец отвел меня в библиотеку, которая была на порядочном расстоянии от нашего дома, и сказал, чтобы я ходила туда сама. В школе я училась всегда на «отлично». В результате закончила литературный факультет и сама стала преподавателем.

Папа был талантливым от природы человеком, много читал, хорошо пел и играл на баяне. Помню, он приходил с работы, и пока мама накрывала на стол, он ставил меня на стульчик и говорил: «Теперь поем!» Эту песню я помню до сих пор:

«...Не ходи ко мне Никита,
Не тревожь девичью кровь.
Твое сердце словно сито,
В нем не держится любовь...»

Отец родился в Тульской области в 1905 году. В молодости переехал в Москву. Настоящая фамилия его была Пупков. Я до сих пор не знаю, зачем он поменял фамилию на Попков. В сохранившихся документах и письмах варианты написания фамилии встречаются и те, и другие.

Этот дом папа построил перед самой войной. На нашей улице 12-я линия его все очень уважали. И даже мужчины, старше его по возрасту, называли его всегда Алексеем Петровичем. Да и сам он был исключительным человеком. В письмах он всегда писал маме: «Дорогой моей милой супруге, Марии Ильиничне...», а «супруге» этой было чуть больше двадцати лет от роду.

Уходя на фронт, папа взял с собой баян, сказал, что с песней легче бить врага. В сорок вто-



Дом, построенный А.П. Попковым



А.А. Краснова (Попкова) у своего дома

ром году его часть вывели на переформирование, под Ярославль. Там он учился, чтобы стать сержантом. Мама посещала его тогда, это была их последняя встреча.

Весной 1943 года из военкомата сообщили, что на папу пришла похоронка. Я сама бегала за ней в военкомат, мама была не в состоянии этого вынести. В военкомате я заплакала, а военком, старый солдат-инвалид меня успокаивал: «Ну не плачь, дочка, твой отец был герой, разведчик. Видишь, «пропал» написано, значит, вернется еще...».

И мы верили, что вернется, и ждали. Мама так больше и не вышла замуж. Каждый День Победы мы собирались всей семьей и читали папины письма с фронта. И он вернулся. Жаль, что мама не дождалась...».

P.S.



Раскопки в скворцовском лесу

В октябре минувшего года нам удалось завершить работы на месте обнаружения А.П. Попкова и его боевых товарищей. На дне воронки был найден еще один медальон, который, к счастью, удалось прочитать. В семи гробах-контейнерах останки бойцов были похоронены в ту же братскую могилу, куда их должны были похоронить много лет назад.

Дождливым октябрьским днем Александра Алексеевна с супругом, дочерью и внуками приехала на могилу своего отца. Теперь они знают место его упокоения. Что необычно, когда наша делегация подошла к братской могиле, серо-черные тучи раздвинулись, а над скворцовским лесом появилась очень яркая радуга.

Все зовет меня его голос, все звучит во мне его песня...

Евгений Платунов



С.Н. Петкевич (довоенное фото)

*Помните! Через века, через года, – помните!
О тех, кто уже не придет никогда, – помните!
Не плачьте! В горле сдержите стоны, горькие стоны.
Памяти павших будьте достойны! Вечно достойны!
Хлебом и песней, мечтой и стихами, жизнью просторной,
Каждой секундой, каждым дыханьем будьте достойны!*

*Люди! Покуда сердца стучатся, – помните!
Какою ценой завоевано счастье, – пожалуйста, помните!
Песню свою отправляя в полет, – помните!
О тех, кто уже никогда не споет, – помните!
Детям своим расскажите о них, чтоб запомнили!
Детям детей расскажите о них, чтобы тоже запомнили!*

*Во все времена бессмертной Земли помните!
К мерцающим звездам ведя корабли, – о погибших помните!
Встречайте трепетную весну, люди Земли.
Убейте войну, прокляните войну, люди Земли!
Мечту пронесите через года и жизнью наполните!..
Но о тех, кто уже не придет никогда, – заклинаю, – помните!*

(Р. Рождественский)

Тысячи раз звучали эти строки из поэмы «Реквием» (вместе с песней «За того парня», слова из которой стали заголовком этой статьи) в многочисленных литературно-музыкальных композициях, посвященных погибшим на Великой Отечественной войне. В биографии автора этих строк его погибшему отцу отведена, как правило, одна лишь строчка: «...из ссыльных поляков... работал в ОГПУ-НКВД... ушел на фронт...погиб в 1941...». В 1932 году, когда родился будущий поэт, его отец был райуполномоченным ОГПУ по Косихинскому району Западно-Сибирского края. Немного данных нашел о нем историк из Новосибирска Алексей Георгиевич Тепляков («ОГПУ-НКВД Сибири в 1929–1941 гг.»): «Парткомы на местах не упускали случая поставить чекистов, превышавших свои полномочия и способных лично остановить выпуск провинившейся газеты, на место. Так, райуполномоченный ОГПУ по Косихинскому району ЗСК С.Н. Петкевич (отец поэта Роберта Рождественского) примерно в 1930 г. получил партвыговор «за арест газеты».

«Я – коммунист, ты – комсомолка...»

Омский литературовед Марк Мудрик знал Роберта – тогда еще Петкевича – в бытность его в Омске: в детстве они жили по соседству. Поддерживал он отношения с поэтом, его родными и позже. Вот что рассказал Марк Семенович о семье матери поэта – Веры Павловны.

– Дед ее, Дмитрий Дмитриевич Федоров, был подрядчиком в Санкт-Петербурге. Его сын Дмитрий стал художником, а Павел малярничал. Вместе со старшим сыном Павел Дмитриевич защищал Петроград от Юденича. Спасаясь от голода, Федоровы перебрались в Сибирь. В семье было шесть братьев. Я знал Анну Павловну (ее звали в семье Нетой), сестру Веры Павловны.

После окончания педтехникума семнадцатилетняя Вера Федорова была направлена на работу в коммуну «Смелая разведка» Косихинского района. Она заведовала там вечерней школой крестьянской молодежи 1 ступени. Позже ее перевели в Косиху, где она (в семнадцать-то лет!) стала директором семилетки.

Случилась любовь. О первой встрече со Станиславом Петкевичем, начальником ОГПУ Косихинского района, Вера Павловна вспоминала: «Он был симпатичным. А когда улыбнулся, стал еще привлекательней. Я подумала: «Неплохой товарищ, только уж очень большой – верста коломенская». Они встречались, катались на рысаке Орлике, и все в районе уже интересовались – когда же свадьба. Юная невеста, однако, о свадьбе не задумывалась...

А Станислав написал ей такое письмо: «Дорогая Верочка, я – коммунист, ты – комсомолка, и я тебе предлагаю жить вместе! Я люблю тебя! Ответь мне. Я приду за ответом. Станислав». Как вы понимаете, ответ он получил положительный...



Семья Петкевич

О семье отца поэта рассказала в июне этого года Татьяна Михайловна Петкевич, жена Станислава Михайловича – двоюродного брата Роберта Рождественского. Живут они в Барнауле, а встретились мы на Рождественских чтениях на родине поэта – в районном центре селе Косиха. Местной библиотеке, которая с недавних пор носит имя своего великого земляка, барнаульские Петкевич подарили старинные фотографии своих родственников.

– В семье Петкевичей было двенадцать детей, в живых осталось шесть: Станислав, Иван, Михаил, Елена, Галина, Ядвига. С именами вот не все ясно... Станислав – это ли имя ему было дано при рождении? Да и Галина – на самом деле не Галина вовсе... Дед Никодим высокий, крепкий был... Роберт телосложением весь в него. Елизавета Ивановна рассказывала: когда выезжали из Польши, она тайком от мужа вплела в косу – та больно богатая была – золотые монеты. Через границу их таким образом «переправила». А властный муж вздумал жену «поучить» – монеты из косы и посыпались... Благодарил Никодим жену за находчивость.

Я познакомилась со своим будущим мужем в 1973 году, когда бабушка Лиза была еще жива (она прожила 95 лет). Тоже была властная, крепкого здоровья. Всю жизнь занималась ведением домашнего хозяйства, не работала на производстве.

Свекор мой, Михаил Никодимович (родной брат Станислава Петкевича, отца поэта. – Прим. авт.) прошел всю войну, дошел до Берлина. Когда вернулся с фронта, начал интересоваться судьбой братьев. Узнав, что Роберт был в детском доме, сильно возмущился. Всю оставшуюся жизнь сестрам своим и матери пенял: «Как вы могли!.. Здесь ведь войны не было, а ребенка отдала Вера Павловна в детдом! Могли его к себе забрать! Три ложки супа варили, и четвертую смогли бы...» Так и осталась у него обида... Он хотел, чтобы Роберт знал: он, дядя его, не виноват – был на фронте...

Михаил Никодимович старался, чтобы Роберт узнал, что дядя его жив. Дочь свекра предложила написать письмо в Союз писателей. Может, оно до Рождественского и не дошло вовсе... Нам ответи-

ли: «Подтвердите родственные отношения». Мы собрали очень много фотографий, отправили бандероль (до сих пор мучаюсь – надо было копии послать!) Послали и фотографию, подписанную «Зима 1932 года». На ней – беременная Вера Павловна у своего дома стояла в светлой шубочке и шапочке... Долго нам ответа не было. Мы снова написали. Пришло письмо: «Родственные отношения не подтверждены».

Ядвига Никодимовна, самая младшая сестра, жила в Косихе в семье брата. Она вспоминала, что очень хорошо они жили, домработницу имели. Маленький Роберт картавил, и Вера усаживала его перед собой и учила говорить правильно. У Ядвиги точно такой же говор был, как у Роберта – «р» и «л» мягко произносила, как бы по-польски...

Бабушка Лиза рассказывала, что Станислав был спокойный, терпеливый, положительный. О том, где и когда он погиб, говорят разное. Неизвестна и судьба другого брата, Ивана. Разбирала фотографии, нашла две: на одной, 1937 года, Иван Никодимович с женой; на другой девушка – «Бабушке и тете от Ларисы. 1957 год, г. Иркутск». Думаю, а не дочь ли это Ивана? Очень на его жену похожа. Жалею, что мало расспрашивала бабу Лизу. Я всегда поражалась: как можно жить и не знать, где один сын, где другой... Может быть, боялись они с дочерьми – ведь Иван-то тоже был военным...

Жили Петкевич в Барнауле в небольшом домике на Восточном. Когда в 1939 году умер дед Никодим, Елизавета Ивановна оказалась почему-то в «подвальной» квартирке на Жилплощадке. Позже получили с внуком квартиру.

Муж мне говорил: «Не нужно было поисками заниматься!» А я ему: «Смотри, даже правнуки Пушкина рождаются! А вас-то мало как осталось...»

Ты ж не виноват, судьба так распорядилась. И в первую очередь – война... Нет, я думаю, не рассказали Рождественскому о письме нашем... Он, Роберт Иванович, не мог от родных отказаться! – уверена Татьяна Михайловна.

Фронтовая судьба сапера

Благодаря Интернет-проекту Минобороны России «ОБД-Мемориал» (<http://www.obd-memorial.ru>) теперь

ИМЕННОЙ СПИСОК										
№ п/п	Фамилия, имя и отчество	Дата рождения	Достоинство и награды	Полная дата вступления в армию	Год рождения	Кодовое звание	Командный пункт (село, деревня, станция, станция, станция)	Дата гибели	Место захоронения	Примечание
1	Петкевич Станислав Михайлович	1906	полковник	1939	1906	полковник	г. Барнаул	1945	г. Барнаул	погиб в плену
2	Петкевич Иван Михайлович	1906	полковник	1939	1906	полковник	г. Барнаул	1945	г. Барнаул	погиб в плену
3	Петкевич Михаил Михайлович	1906	полковник	1939	1906	полковник	г. Барнаул	1945	г. Барнаул	погиб в плену
4	Петкевич Елена Михайловна	1906	полковник	1939	1906	полковник	г. Барнаул	1945	г. Барнаул	погиб в плену
5	Петкевич Галина Михайловна	1906	полковник	1939	1906	полковник	г. Барнаул	1945	г. Барнаул	погиб в плену
6	Петкевич Ядвига Михайловна	1906	полковник	1939	1906	полковник	г. Барнаул	1945	г. Барнаул	погиб в плену

Донесение о гибели и месте захоронения Петкевич С.Н.

В.П. Петкевич с сыном Робертом



Запись в последнем столбике донесения рушит привычную фразу из многочисленных биографии поэта: «...отец развелся, когда сыну было пять лет...» Чтобы там не произошло в 1937 году с этническим поляком – работником НКВД, связь с сыном им поддерживалась. Это не скрывал никогда и сам поэт. Его первая публикация стихов (8 июля 1941 года в газете «Омская правда») посвящена проводам отца на фронт:

*Фашистам не будет пощады!
С винтовкой мой папа уходит в поход.
Желаю, любимый, побед!
И мама зеленую сумку берет,*

*Уходит сестрой в лазарет.
Я тоже имею и ловкость, и силу,
Чтоб в бой на фашистов идти.
Но мне «Подожди, – говорит*

*Ворошилов, –
Учись, закаляйся, расти».
Хотя мне сегодня десятый лишь год,
Стрелять научусь я как надо.
И пусть только Сталин мне скажет: «В поход!» –
Фашистам не будет пощады!*

(Подпись: Роберт Петкевич,
ученик 3 класса школы № 19, 10 лет, г. Омск).

удалось точно определить, кем служил, когда и где погиб Станислав Никодимович Петкевич. Вот такая расшифровка содержания донесения была получена при запросе (в строке поиска – только фамилия, имя и отчество):

Фамилия	Петкевич
Имя	Станислав
Отчество	Никодимович
Дата рождения	1906
Место рождения	Ленинградская обл., г. Шлиссельбург
Дата и место призыва	1941, Ялуторовский РВК, Омская обл., Ялуторовский р-н
Последнее место службы	123 сд
Воинское звание	лейтенант
Причина выбытия	убит
Дата выбытия	22.02.1945
Название источника информации	ЦАМО
Номер фонда источника информации	33
Номер описи источника информации	11458
Номер дела источника информации	741
http://obd-memorial.ru/221/Memorial/Z/004/033-0011458-0741/00000243.jpg	

Как видно из донесения, отец знал, где искать сына: «Приемная Наркомпросса...» В ведении Наркомпросса находилось военно-музыкальное училище, в котором Роберт Петкевич учился с 1943 года, а также детский дом, куда временно пришлось отдать Вере Павловне Петкевич своего сына – ей не удалось его взять с собой в медсанбат 31-й Гвардейской стрелковой дивизии, где она служила.

Но, видимо, Роберт Станиславович так и не получил извещения с указанием точной даты гибели и места, где был похоронен отец: «250 м южнее деревни Машень Темемеровского района Латвийской ССР». Об этом свидетельствует его письмо омскому литературоведу Марку Мудрику:

«Теперь – об отце. По приезде в Омск он служил в НКВД. Был высоким, очень спортивным парнем (я, к примеру, помню его на футбольной площадке, которая находилась за зданием НКВД...). Да и вообще это был явно компанейский человек: масса друзей, баян, хороший голос, короче – «смерть мухам». Матери это, конечно, нравилось не всегда. И родители довольно часто ссорились. (Это я тоже помню). В 37-м или начале 38-го пришло время очередной «чистки». На этот раз «чистили» латышей и поляков. Друзья отца, узнав об этом, сделали так, чтобы он тихо уволился из «органов». После, по-моему, он работал кем-то на шинном заводе и в одном из лесхозов. А дальше ушел добровольцем на финский фронт. Вернулся перед самой Большой Войной. И, конечно, тоже ушел на нее. Погиб под Смоленском. А я его в последний раз увидел, когда отцовский эшелон на 10 минут остановился в Омске. Увидел почти в полной темноте на грузовом перроне. Мне было непривычно его видеть, и я чего-то жалко лепетал и плакал. Вот, собственно, и все об отце. А впрочем, не все!

В декабре 44-го, когда я уже учился в Военно-музыкальной школе, мне пришло извещение-вызов в Госбанк СССР. Я не понимал, в чем дело. Однако пришел. Чуть помыкавшись, попал к нужному окошку. И там мне выдали 73 рубля с копейками.



– От кого это? – спросил я.
– Деньги выдаются вам по завещанию вашего отца, – ответила тетя в окошке.

Слово «завещание» я понял правильно. И – увы – опять заплакал. (Прости, Марк, но если судить по этому письму, то я выгляжу неким «плачущим Большевиком». Однако что поделать: именно так оно и было. Мальчишка остался мальчишкой – даже в военной форме...)

Еще один документ, полученный при поиске в «ОБД-Мемориал» – Приказ ГУК НКО (Главного управления кадров Народного комиссариата обороны) об исключении из списков № 1509 от 21.06.1945 – «командира взвода 257 отдельного саперного батальона 123 стрелковой дивизии» (место рождения указано иное, чем в донесении дивизии):

Фамилия	Петкевич
Имя	Станислав
Отчество	Никодимович
Дата рождения	___ 1906
Место рождения	Ленинградская обл., г. Петродворец
Последнее место службы	123 СД
Воинское звание	лейтенант
Причина выбытия	убит
Дата выбытия	22.02.1945
Название источника информации	ЦАМО
Номер фонда источника информации	33
Номер описи источника информации	11458
Номер дела источника информации	648
http://obd-memorial.ru/221/Memorial/Z/011/033-0011458-0648/00000309.jpg	

Третья находка в «ОБД-Мемориал» показала, что имя лейтенанта Петкевича не забыто в регионе, откуда он призывался – тогда это была Омская область, а с 1944 г. Ялуторовский район вошел в состав нового региона – в созданную Тюменскую область:

Фамилия	ПЕТКЕВИЧ
Имя	Станислав
Отчество	Никодимович
Дата рождения	___ 1906
Место рождения	Ленинградская обл., г. Петродворец
Дата выбытия	22.02.1945 («Похоронен в Латвии»)
Название источника информации	Книга памяти. Тюменская область. Том 7 (стр. 462)
http://obd-memorial.ru/221/Memorial/KPVS/01/KPTumenOblTom7/00000464.png	

Ответ из Латвии

Следующим этапом поисков стало выяснение того, где же в Латвии находится «д. Машень Темеровского района». По своему опыту поисков мест захоронения воинов-земляков, служивших в составе 56-й Гвардейской стрелковой дивизии, я уже знал, что в феврале 1945 года шли бои и освобождение населенных пунктов Тукумского района Латвии. Мое, пока еще смутное, предположение подтвердил ответ от Александра Ржавина. Его опыт латвийские поисковики оценивают очень высоко: «По глубине знаний

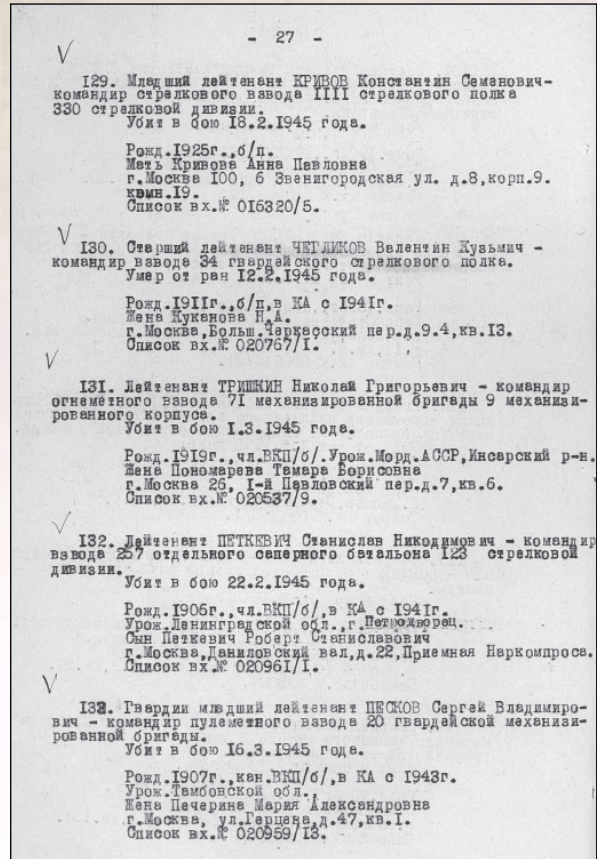

Страница приказа ГУК НКО

захоронений в Латвии Александру Александровичу нет равных здесь в Риге».



Схема захоронения в районе хутора Машени



Братское кладбище в Слампе

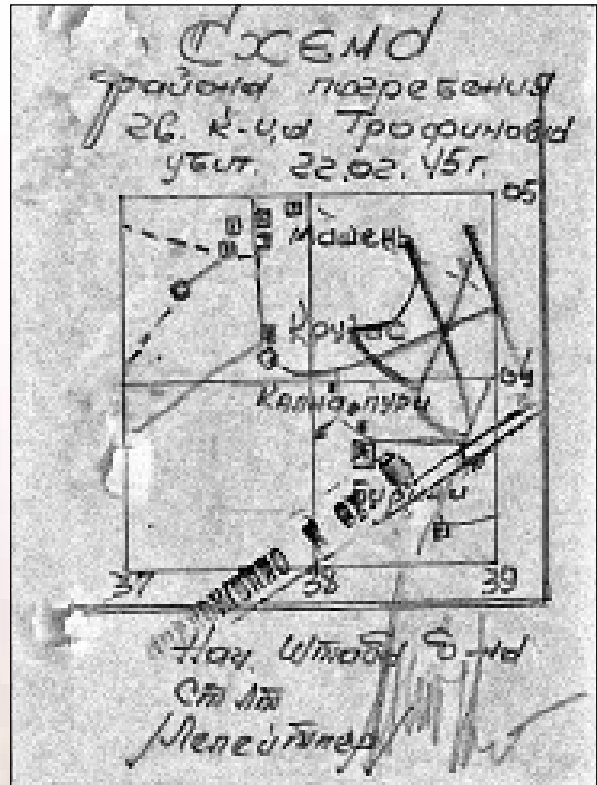

Фамилия Петкевич в списке на плите в Слампе

– Судя по донесениям о потерях 123-й стрелковой дивизии, деревня (скорее всего, хутор) Машени располагалась между поселками Слампе и Спиргаус Тукумского района. На основе сравнений карт из двух донесений (http://www.obd-memorial.ru/221/Memorial/VS/002/058-0018003-0445/00000115.jpg, http://www.obd-memorial.ru/221/Memorial/VS/002/058-0018003-0445/00000114.jpg) и современных карт это хорошо видно. Хутора Витки и Калнапури сохранились до сих пор. Деревня Крузас была на картах 1929 года. Не исключаю, что Машени – это название одного из хуторов деревни Дендери (Геньгери).

И вот на одной из памятных плит на братском кладбище у поселка Слампе читаем: «л-нт Неткевич». Уж не Петкевич ли это на самом деле? Ошибка вполне вероятна. Например, боец А.Е. Чугунов, 1913 года рождения, тоже первоначально похоронен был в Машени. А на плите видим: «А.Е. Чугунов, 1913 г.р.» Неужели мы с вами обнаружили место захоронения отца Роберта Рождественского?!

Просмотр всех фотографий, сделанных на братском кладбище в Слампе, привел к еще одной находке. Помимо двух кирпичных стен (с установленными на них мемориальными плитами) на участке есть также обелиски (они находятся между стенами). На дном из обелисков в столбике фамилий удалось разглядеть вновь фамилию отца поэта – на этот раз правильно написанную: «лейтенант ПЕТКЕВИЧ». Правда, отсутствуют после фамилии инициалы, а там где год рождения – стоит «прочерк» (горизонтальная черта). Но просмотр донесений показывает, что это именно Станислав Никодимович.

Еще один с Алтая

Фамилия лейтенанта Петкевича на обелиске 16-я сверху, а первой написана фамилия – «ст. лейтенант БОРБАЦОВ М.М. 1916 Г. РОЖД.» При поиске в

«ОБД-Мемориал» документов на погибших в феврале 1945 года из 123-й стрелковой дивизии (в строке поиска нужно только набрать: «123 сд 02.1945») нашлось донесение, где упомянуты четыре погибших офицера. Все эти имена есть на том же обелиске – с именем отца Роберта Рождественского. «БОРБАЦОВ М.М.» – это младший лейтенант Горбачев Михаил Максимович, командир стрелкового взвода. Он погиб в тот же день, что и Станислав Петкевич – 22 февраля 1945 года. Место захоронения в донесении указано: «хутор Витки, 100 мет. юж., волость Х(а)рмани, Латвийск. ССР» – http://www.obd-memorial.ru/221/Memorial/Z/004/033-0011458-0813/00000226.jpg

Примечательно, что в печатной Книге Памяти Алтайского края Михаил Максимович записан «рядовым» и «пропавшим без вести» (т. 3, стр. 770 – Мамонтовский район, Травновский сельсовет). Поиск по одному жителю Алтая позволил уточнить фронтовую судьбу другого!

К сожалению, как уже отмечал Александр Ржавин, зачастую фамилии были искажены при занесении на обелиски и мемориальные доски. Погибший 23 февраля 1945 г. уроженец Калининской области лейтенант Тихомиров Аркадий Васильевич (1921 г.р.) на обелиске увековечен почти неузнаваемо «ФИКОМИРОВ Н.М. 1916 Г. РОЖД.».

ИНИЦИАТИВА СНИЗУ



Перезахоронение останков советских воинов на территории Московской области, как, впрочем, и в других субъектах Российской Федерации, в последнее время во многом, благодаря деятельности поисковых объединений, стала системной и упорядоченной, чего нельзя сказать о солдатах противоборствующей армии.

В соответствии с договоренностями между РФ и Германией, уход за могилами военнослужащих вермахта в нашей стране осуществляется ассоциацией международного военно-мемориального сотрудничества «Военные мемориалы», при поддержке Народного Союза Германии. В 90-е годы прошлого века были созданы несколько мемориальных кладбищ военнослужащих вермахта. Эти мемориалы представляют собой ухоженную территорию, расположенную, как правило, вдали от крупных городов, на них собраны и поименно учтены останки солдат с близлежащей местности. Практически всегда создание такого мемориала встречает сопротивление со стороны общественных организаций, возникают сложности согласования с различными инстанциями, трудности финансирования и др.

Вопрос: что делать с немцами, обнаруженными в ходе поисковых работ, – рано или поздно возникает практически у всех поисковиков. Нужно сказать, что эти «случайно» обнаруженные останки, весьма неохотно принимаются немецкой стороной и ее представителями.

Желание предать земле останки 89 военнослужащих вермахта, впервые обнаруженных патриотическим клубом «Панфиловец» в 1989 году, привело, в конечном итоге, к созданию немецкого кладбища в районе деревни Соснино Волоколамского района Московской области.

В 1987–89 годах воспитанники клуба участвовали в восстановлении Иосифо-Волоцкого Ставропигиального монастыря. Владыка Митрополит Волоколамский и Юрьевский Питирим благословил открытие кладбища военнослужащих вермахта. В течение трех лет останки немецких солдат хранились в монастыре, а потом разрешился вопрос о выделении земли для их захоронения. Летом 1992 года состоялось первое погребение, на котором присутствовал Владыка Питирим. Представителей власти, несмотря на приглашение, на этом мероприятии не было.



Кладбище военнослужащих вермахта в деревне Соснино Волоколамского района Московской области



77er Mitteilungen Seite 6

Kamerad Walter Vollmer schrieb an den Volksbund
Deutsche Gründlichkeit oder Bürokratismus
 Es geht um die Arbeit russischer Jugendgruppe in Wolokolamsk

Da haben sich - mehr als sechs Jahrzehnte nach dem Völkerringen des zweiten Weltkriegs - Jugendliche Russen aus dem Raum Wolokolamsk unter der Leitung ihres Jugendleiters Sergej Bobinow - vor geraumer Zeit versucht, einen kleinen Beitrag zu Frieden und Völkerverständigung zu leisten - und dies ist ihnen auch in gewissem Umfang gelungen, da wirft ihnen der Bürokratismus zunächst einmal Knüppel zwischen die Beine. Unglaublich aber wahr. Unser Kamerad Walter Vollmer aus Wuppertal, ein ehemaliger Artillerist, hat sich der Angelegenheit angenommen und berichtet ausführlich darüber.

Worum geht es im einzelnen: Die russischen Jugendlichen haben es in mühsamer Arbeit unternommen, auf dem Schlachtfeld des vor Moskau gelegenen Wolokolamsk - dem Westen durch das berühmte Kloster der Weißen Mönche besser bekannt und an dessen Aufbau nach dem Krieg das Land Rheinland-Pfalz einen maßgeblichen finanziellen Beitrag geleistet hat - die Gefallenen beider Seiten, darunter auch die Gefallenen der 106. Inf. Div., auszugraben und ihnen eine vorerst würdige Ruhestätte zu geben (siehe Bild). Die Jugendgruppe hat den Volksbund Deutsche Kriegsgräberfürsorge gebeten, genau wie beim Friedenspark Rshew, auch ihre Ak-

tion zu unterstützen. Soweit die Fakten. Von der deutschen Organisation wurde den russischen Jugendlichen und ihrem Leiter Bobinow ein Schreiben zugesandt, welches nur Kopfschütteln verursachte.

„Die Bestimmungen des Volksbundes“

1. Die Gruppe muss organisiert und den Behörden bekannt sein.
2. Die Gruppe muss seriöse Referenzen aufzeigen können.
3. Die Gruppe sollte Erfahrung bei der Bergung von Gebeinen haben.
4. Die Gruppe sollte gewisse medizinische Kenntnisse mit Gebeinen haben (Vermessung und Zuordnung)
5. Die Gruppe muss persönliche Gegenstände, die bei Gebeinen oder in der Umgebung gefunden werden, dem Volksbund zur Verfügung stellen.
6. Sind Erkennungsmarken bei den Gebeinen, so müssen diese unbedingt bei den Gebeinen verbleiben, damit identifiziert werden kann.
7. Bei der Bergung der Gebeine muss sich die Gruppe unbedingt den Anordnungen unseres Umbedters unterordnen.

Bild: Arbeit für den Frieden: Russische Jugendliche legen bei Wolokolamsk aus eigener Kraft eine Friedhofanlage an. Bild: Walter

Fortsetzung nächste Seite

77er Mitteilungen Seite 7

Deutsche Gründlichkeit oder Superbürokratismus, meint Walter Vollmer?

Diese Bestimmungen verhindern die Suche nach Gefallenen und leisten Grabräubern Vorschub.

An den Generalsekretär Nipper schrieb Kamerad Vollmer als Antwort auf die Bestimmungen des Volksbundes einen dementsprechenden Brief, in dem es unter anderem heißt: „Wir wenigen Veteranen hoffen auf die Hilfe des Volksbundes für die vorläufige Anlage in Wolokolamsk und gleichzeitig auf den Weiterbau des deutschen Teils des Friedensparks in Rshew. Auch hoffen wir, dass endlich Verträge erfüllt werden, wir hoffen auf den Einsatz der Verantwortlichen. Die Zeit drängt. Vielleicht können wir 2004 einen Fortschritt in Rshew feststellen.“

In dem Brief heißt es u.a. weiter:

„Zu 15 Personen besuchten wir vom 22. Mai bis 2. Juni Rshew und Wolokolamsk sowie Moskau. Über den Baustop des deutschen Friedhofes waren wir sehr enttäuscht. 600 Gebeine lagern und vermodern in einem Schuppen und auf einem Friedhof mit 2200 Gefallenen stehen Garagen. Es ist traurig! Wir wurden¹, am von Sergej Bobinow (Jugendleiter) und Begleitung in Wolokolamsk herzlich empfangen. Auf das Treffen hatte ich vier Jahre gewartet. Die Reisegruppe fuhr zum Kloster weiter, da nur ich an den zwei Schlachten bei Wolokolamsk teilgenommen hatte. Wir führen nach Ssesino, 25 Kilometer nördlich von Wolokolamsk. Mehr als 1100 Gebeine hatte Sergej Bobinow mit seiner Jugendgruppe nach Angaben von Zeitzeugen ausgegraben und konnte mit Sicherheit 265 Gebeine als Deutsche identifizieren. Damals, 1942, mußten russische Jugendliche deutsche Gefallene entkleiden und in tote Brunnen und Gräber werfen. Bericht einer Zeitzeugin.“

Unsicherheit wegen Bestimmungen

S. Bobinow möchte mit seiner Jugendgruppe weiterarbeiten. Er ist aber unsicher wegen

den Bestimmungen des Volksbundes. Er sagte, dass man so den Grabräubern und Schändern Vorschub leistet, denn diese rauben weiter. Alle Gebeine von Kameraden, die vor Moskau bis Wolokolamsk gefallen sind, nach Rshew zu überführen, ist illusorisch. Zu viele Divisionen kämpfen vor Moskau und dementsprechend hoch waren die Verluste.

Das „Kuratorium Rshew“ wird Ihnen keine Auskunft geben können, denn ich nahm als einziges Mitglied des Kuratoriums an den Kämpfen im Rahmen der 106. Infanterie-Division, vor Moskau teil. Dort warten große Aufgaben, aber die Anzahl der Zeitzeugen wird immer weniger.

Herr Gerhard Renz, Rotbühlerstr. 54, 71063 Sindelfingen, besuchte 3mal Bobinow in Wolokolamsk. Gerhard Renz, dessen Onkel am 21. Dezember 1941 bei Iwanowskoje-Wolokolamsk gefallen ist, kann Auskunft geben. Tel: 07031/803604.

Nach Verwundung, Fleckfieber, Lazarett und Genesenden-Urlaub, kam ich im September 1942 zur 2.A.R.6 in Rshew. Inzwischen erfuhr ich, daß die 106. Infanterie-Division am 20. Mai 1942 total dezimiert aus Rußland herausgezogen wurde. Sie kämpfte von 1943 an wieder in Rußland und wurde 1944 im August in Moldawien vernichtet. Meine damalige Einheit galt als vermisst. Die Untereinheiten der 106. Division wurden bei Bombenangriffen auf Berlin vernichtet. Zirkel ein halbes Jahr nahm ich an den Kämpfen um Rshew teil. Das Friedhofsprojekt liegt meinen Kameraden und mir sehr am Herzen. Wir fragen uns, wann wir etwas von den Aktivitäten des Präsidenten, Hr. Führer, des deutschen Botschafters und des Auswärtigen Amtes erfahren. Ebenfalls, was geschieht bei Wolokolamsk? Die Aufgabe ist nicht einfach.“

Soweit die persönlichen Ausführungen unseres Kameraden Walter Vollmer an den Volksbund Deutsche Kriegsgräberfürsorge. Walter Vollmer hat sich seit Jahren dieser Angelegenheit angenommen und will sich auch weiterhin darum bemühen.

Немецкие бюллетени о кладбище в Соснино

В 1998 году в районе деревни Горбуново Волоколамского района обнаружили крупное захоронение немецких военнослужащих времен Второй мировой войны. Из четырех траншей были эксгумированы останки 147 человек. Все обнаруженные медалионы отдали германским представителям в Москве. Вскоре из Берлина пришла расшифровка на 72 фамилии. На захоронении, состоявшемся в том же году, присутствовали только члены клуба «Панфиловец».

После передачи солдатских жетонов в германский Народный Союз к Сергею Бобинову в Волоколамск приехал Герхард Рейнц. Он оказался родным дядей минометчика Готлина Рейнца, погибшего под Волоколамском в 1941 году и обнаруженного «панфиловцами». Герхард Рейнц у себя в Германии пытался бороться с бюрократическим отношением Народного Союза к захоронениям солдат вермахта

в России, четыре раза приезжал в Волоколамск. Народным Союзом были выпущены два бюллетеня о захоронениях в Ржеве и Волоколамске. Вот некоторые выдержки из этих бюллетеней.

«Немецкая основательность или бюрократизм? Речь о работе русской молодежной команды в Волоколамске. После того как прошло больше чем шесть десятилетий со времен второй мировой войны, молодые люди из Волоколамска, под руководством Сергея Бобинова, за ограниченное время смогли внести маленький вклад в дело мира и взаимопонимания между народами. И это им в, определенном смысле, удалось. Но бюрократизм ставит палки в колеса. Наш товарищ, Вальтер Вольмер, сообщает: «Русские молодые люди выполнили трудоемкую работу – на поле боя раскопали останки по-



Готлин Рейнц третий в верхнем ряду (с сослуживцами)



Первое захоронение останков немецких солдат в Соснино

гибших под г. Волоколамском и нашли им место упокоения. Молодые люди просили немецкий Народный Союз поддержать их акцию, так же, как и в Ржеве. Таковы факты. Немецкая организация предоставила различные условия... Мы, ветераны, надеемся на помощь Народного Союза в создавшемся положении в Волоколамске и одновременно на продолжение сооружения второй части парка Мира в Ржеве... Делегацией из 15 человек с 22 мая по 2 июня посетили мы Ржев, Волоколамск и Москву. Мы были разочарованы тем, что остановлено сооружение немецкого кладбища. На кладбище с 2200 погибшими стоят гаражи. Печально! Но нас сердечно приняли в Волоколамске Сергей Бобинов и сопровождающие. Встречи с ним я ждал четыре года. Более чем 1100 человек выкопал

С. Бобинов со своими ребятами. 265 из них – немцы...».

«Неуверенность вместо заверений. С. Бобинов со своей группой хотели бы продолжать работу. Но он не уверен в согласии Народного Союза. Он сказал, что мародеры продолжают свою деятельность. Перевезти все останки, которые лежат от Москвы до Волоколамска в Ржев – не возможно. Слишком много подразделений сражалось в этих местах. Куратор из Ржева не дает никаких сведений. Вольмер остался один, кто воевал в этих местах. Свидетелей становится все меньше. Свидетелем может быть Герхард Гейнц, который трижды был в Волоколамске у Бобинова. Вольмер хочет и дальше следить за этой работой...».

В 2006 году кладбище подверглось атаке мародеров. Оказались разрытыми три могилы. Останки были выброшены в отвал. «Панфиловцам» пришлось срочно наводить порядок.

В 2009 году состоялось очередное захоронение останков немецких солдат, обнаруженных клубом,



Сергей Бобинов командир отряда «Панфиловец»

а также останков солдат вермахта, переданных поисковиками из Истры. Из пяти найденных опознавательных знаков по двум уже в ближайшее время будут получены сведения.

Вот уже более пятнадцати лет порядок на кладбище поддерживается исключительно благодаря усилиям клуба «Панфиловец» и его руководителя Бобинова Сергея, который продолжает надеяться, что когда-нибудь березовые кресты превратятся в гранитные обелиски с именами погребенных воинов.

Из истории клуба

В 1988 году на волне нового патриотического воспитания молодежи при поддержке ДОССАФ и Волоколамского городского комитета ВЛКСМ был создан многопрофильный клуб «ПАНФИЛОВЕЦ». Основными направлениями деятельности клуба на тот момент являлось поисковое движение, парашютный спорт, стрелковое дело и мотокружок.

В советский период поисковая работа проводилась в виде организации летних лагерей, где от 50 до 250 человек, в том числе «трудных» подростков, занимались поиском и перезахоронением останков бойцов Красной Армии на территории Волоколамского района Московской области. В 90-е годы финансирование поисковой работы сократилось, но сформировавшийся костяк клуба, под руководством Бобинова Сергея, в весенний период участвовал в Вахтах Памяти на территории Московской области и других субъектов РФ.

«Волоколамская районная общественная молодежная организация Военно-патриотический клуб «Панфиловец» ежегодно обновляет свидетельство коцмитета по делам молодежи Московской области о регистрации общественной организации, уполномоченной на проведение поисковой работы.



Захоронение 2009 год



«ВОЕННАЯ АРХЕОЛОГИЯ»: ОТ ЭНТУЗИАЗМА К НАУКЕ

ЗНАЧЕНИЕ КРИМИНАЛИСТИКИ ДЛЯ ФОРМИРОВАНИЯ ТЕОРЕТИКО-МЕТОДОЛОГИЧЕСКИХ ОСНОВАНИЙ НОВОЙ НАУЧНОЙ ДИСЦИПЛИНЫ

Денис Садовников

Говоря о развитии принципиально новых методов изучения военной истории, следует отметить, что деятельность по обнаружению и захоронению останков погибших защитников Отечества различные поисковые отряды ведут уже давно, однако, изучение хода военных действий в качестве дополнительной цели поисковых работ стала выдвигаться лишь в последнее время.

Для обозначения данной деятельности стихийно возник термин «военная археология», конкретное содержание которого в настоящее время является не вполне определенным. Так, например, сайт www.1942.ru указывает, что он издается «группой военной археологии». Используется термин «военная археология» и в материалах, размещенных на сайте westfront.narod.ru. С 2009 года в нашей стране издается научный журнал «Военная археоло-

гия». Во всех перечисленных и многих других материалах термин «военная археология» применяется, в основном, к исследованиям материальных следов войн новейшего времени, прежде всего, Второй мировой войны¹.

Мы полагаем, что данная деятельность сможет привести к каким-либо серьезным научным результатам только тогда, когда под нее будут поведены действительно научные методологические основания. Знакомство с литературой по поисковой работе и археологии, опытом работы отечественных и зарубежных поисковых объединений, собственный опыт поисковой работы и участия в Тульской, Белинской и Восточно-Крымской археологических экспедициях, а также изучение криминалистики в вузе привели автора к мысли, что подобные прочные основания «военной археологии» могла бы дать именно

криминалистика. В основе конкретных форм и проявлений значения различных элементов структуры криминалистики для формирования «военной археологии» лежат общие черты гносеологической сущности криминалистики и «военной археологии» (прежде всего, ретроспективность), сходство познавательных задач и, в ряде случаев, общность объектов конкретного исследования. Таким образом, целью настоящей работы является рассмотрение теоретико-методологических проблем формирования «военной археологии» в контексте методологического значения криминалистики.

Военная археология неотделима от поисковой работы. В ходе последней ведется поиск и захоронение до сих пор не погребенных останков советских солдат и офицеров, а также гражданских лиц, павших при защите Родины. По этой причине термин «военная археология» часто используется в качестве синонима более привычного термина «поиск».

Нам представляется, что это не совсем верно, поскольку «поиск», на наш взгляд включает деятельность по увековечению памяти павших защитников Отечества², в то время, как «военная археология» объединяет научно-исследовательский и собственно поисковый аспект. Несмотря на последнее уточнение, в целях обеспечения краткости изложения, в настоящей работе, если не оговорено иное, данные термины употребляются в тождественном значении.

В 2007 году член Костромского областного поискового объединения «ЩИТ» Александр Маркелов на Всероссийском конкурсе социально значимых проектов представил свой авторский проект «Военная археология – как источник новых знаний по истории Великой Отечественной войны». В рамках данного проекта «военная археология» именовалась методом научного исследования. По мнению А. Маркелова «военная археология» – это «комплекс мероприятий, включающий в себя как работу с архивными данными, с воспоминаниями участников событий, так и проведение полевых поисковых работ»³. А. Маркелов стал победителем в номинации «Патриотическое воспитание молодежи, молодежь и армии». По итогам конкурса его кандидатура была выдвинута на соискание премии для поддержки талантливой молодежи, учрежденной Указом Президента Российской Федерации⁴.

При всем уважении к Александру Маркелову, мы не можем считать предложенное им определение «военной археологии» как метода работы, в достаточной степени обоснованным. Нам представляется, что «военную археологию» нельзя сводить только лишь к методу познания, а следует рассматривать значительно шире – как определенную область, отрасль знания, и, одновременно, как процесс получения новых знаний путем использования определенных методов познания.

Несмотря на довольно широкое распространение термина и значительный размах практических работ, на сегодняшний день нам не представилось ни одного теоретического исследования, раскрывающего сущность «военной археологии» как научной дисциплины или отрасли прикладной практической деятельности, обслуживающей историческую науку. Соответственно, термин «военная археология» не имеет четкого, однозначного содержания, не говоря уже о полном отсутствии каких-либо методологических (в научном, а не обыденно-прикладном смысле) разработок. При этом представители собственно академической археологической науки не только не оказывают поисковикам какой-либо теоретической помощи, не дают им

теоретических ориентиров и рекомендаций, но и вообще совершенно игнорируют «военную археологию», очевидно, не признавая ее отраслью археологии. Так, А.И. Мартынов упоминает лишь «так называемую «индустриальную археологию», изучающую объекты XIX и XX вв., современный «культурный слой»⁵.

Интерес традиционной археологии к ископаемому вещественному материалу не случайно заканчивается, самое позднее, во второй половине XIX века. Дело в том, что археология (от греч. «архайос» – древний) методологически ориентирована на исследование «штучных» вещественных объектов – продуктов ручного или минимально механизированного производства. В доиндустриальные эпохи характер продукции и технология производства во многом определяются культурно-исторической традицией. Именно по этой причине одним из основных методов археологии является метод выделения археологических культур. В XIX веке происходит, наконец, повсеместный окончательный переход общества в индустриальную стадию развития, когда штучное производство полностью вытесняется массовым промышленным.

Исследование вооруженных столкновений армий индустриальных государств по материальным следам с точки зрения традиционной археологии совершенно бесперспективно и лишено всякого смысла.

Ввиду изложенного точка зрения П.И. Тихонова о том, что «военную археологию» следует считать «прикладной отраслью археологии»⁶, представляется не состоятельной.

Представляется, что в такой ситуации действительную помощь военным историкам могут оказать криминалисты, в чьем распоряжении имеются мощные теоретические и методологические арсеналы, потенциально применимые не только на поле активной борьбы с преступностью, но и на полях минувших сражений с внешним врагом нашей Родины.

В настоящем исследовании попытаемся применить общую теорию криминалистики для нужд формиро-





ния «военной археологии». Полагаем, что если криминалистическая техника и тактика полезны для развития «военной археологии» только в качестве источников конкретных научных методов, то общая теория криминалистики позволяет сформировать научную методологию «военной археологии» как познавательный стержень данной отрасли знания⁷.

На наш взгляд, опора на общую теорию криминалистики поможет нам определить и само понятие «военной археологии».

Согласно общепризнанному положению логики, «определение понятия есть логическая операция, которая раскрывает содержание понятия»⁸. В свою очередь, «содержанием понятия называется совокупность существенных признаков одноэлементного класса или класса однородных предметов, отраженных в этом понятии»⁹. Таким образом, понятие формируется на основе обобщения существенных признаков¹⁰. Чаще всего определение понятий производится через ближайший род и видовое отличие¹¹.

Для определения ближайшего рода, попытаемся установить, является ли «военная археология» наукой. Рассмотрим понятие науки.

Для нас совершенно очевидно, что «в основе науки лежат реальные свойства окружающего нас мира»¹². На основе признания этого факта строятся традиционные для отечественной философии определения науки как сферы человеческой деятельности, целью которой является изучение предметов и процессов природы, общества и мышления, их свойств, отношений и закономерностей¹³. Несколько иначе, но в том же ключе, определяет науку «Философский словарь», понимающий ее как сферу исследовательской деятельности, направленной на производство новых знаний о природе, обществе и мышлении и включающей в себя все условия и моменты этого производства: ученых с их знаниями и способностями, научные учреждения, экспериментальное оборудование, методы научной исследовательской работы, а также всю систему наличных знаний, выступающих в качестве либо предпосылки, либо средства, либо результата научного производства¹⁴. Нам представляется необходимым согласиться с мнением В.М. Сырых, который полагает, что любая система научного знания представляет собой органическое единство статики (итог; результат познания) и динамики (деятельности, обеспечившей эти наличные знания, а равно и деятельности по использованию этих наличных знаний для движения к новым научным результатам)¹⁵.

Довольно часто наука определяется как форма общественного сознания¹⁶. По разделяемому нами мнению кол-

лектива кафедры философии МГУ им. М.В. Ломоносова, это неверно, ибо не согласуется с основными свойствами форм общественного сознания. Каждая форма отражает какую-то сторону общественного бытия, а не мир в целом, имеет в своем составе идеологический и обыденный уровни, которые науке не свойственны, является предпосылкой, источником определенных идеологических отношений¹⁷.

Каждая отдельная научная отрасль отражает какую-либо конкретную совокупность объективных закономерностей, понимаемую как предмет этой науки. Наличие своего, не дублируемого другими науками предмета, является необходимым условием обособления, выделения той или иной системы знаний в отдельную отрасль¹⁸. Совокупность явлений и процессов объективной реальности, которую изучают науки в процессе познания своего предмета, понимается как объект этих наук¹⁹. Иными словами, «каждая наука имеет свой особый план, и в этом плане она стремится воспроизвести действительность»²⁰.

Понятие предмета науки относится к числу динамично развивающихся, отражающих состояние науки на каждом этапе ее существования²¹.

Согласно общепринятому определению, археология – историческая наука, изучающая прошлое человечества на основании материальных остатков деятельности человека – археологических источников и с помощью специальных, присущих ей методов²². Определяющей чертой археологических источников, составляющих объекты исследования археологии, является вещественный характер этих источников²³. Особенностью вещественных источников является то, что их информативность определяется не словесным сообщением, а самим местонахождением, а также химическими, физическими и иными вещественными свойствами материальных объектов.

С точки зрения теории познания образование материальных источников представляет собой отрагательный процесс. Исследуемое событие как явление объективной действительности, не может не взаимодействовать с окружающей обстановкой, порождая как многообразные изменения материальных объектов и связей между ними²⁴.

Поскольку большинство археологов вполне обоснованно, в силу указанных выше причин, не считают возможным рассматривать артефакты XX века в качестве объектов археологии²⁵, а вооруженные конфликты новейшего времени в качестве ее предмета, можно говорить о наличии у «военной археологии» собственного предмета исследования.

Очевидно, что предмет «военной археологии», принадлежащий прошлому – с гносеологической точки зрения его познание является ретроспективным, т.е. обращенным

в прошлое отражением. Оно осуществляется посредством изучения сохранившихся к моменту деятельности познающего субъекта явлений действительности, связанных с принадлежащим прошлому событием.

Эта черта исторического исследования также сближает его с процессом расследования преступлений.

Целью любого ретроспективного познания является, прежде всего, реконструкция прошлого события на основе воссоздания его пространственной, временной и вещественной (предметной) структуры²⁶, а также динамического компонента – механизма события²⁷. Применение положений криминалистической диагностики закономерно обеспечивает достижение данной цели.

Немаловажным представляется и другое обстоятельство, на которое обратил внимание еще в 1960-е гг. И.М. Лузгин. Познание следователем обстоятельств преступления, прежде всего, делает его самого обладателем знаний о событии²⁸. Задача же расследования состоит в том, «чтобы не только сам следователь стал обладателем достоверного знания о преступлении, но чтобы такое знание в результате проведенной следователем работы могли получить суд, участники процесса, представители обществу»²⁹. В связи с этим, писал И.М. Лузгин, «доказывание всегда коммуникативно, оно обеспечивает переход знания от одного к другому, обращено к третьим лицам...»³⁰. На наш взгляд, отмеченная черта присуща и полевым исследованиям военной истории на основе материальных остатков. В данном случае также возникает необходимость обеспечить возможность передачи полученного знания третьим лицам. Это достигается посредством фиксации значимой информации в определенных формах, доступных для восприятия третьими лицами.

Следует отметить, что именно обеспечение коммуникативности получаемого знания на сегодняшний день является одной из проблем формирующейся «военной археологии». И именно в этом аспекте новая научная дисциплина должна особенно активно обращаться к опыту, накопленному наукой и практикой уголовного процесса и криминалистики.

Чтобы достичь цели познания, наука разрабатывает и применяет специфические средства – методы познания. Адекватный метод не только дает возможность далеко продвинуться в постижении сущности предмета, но и служит надежной гарантией истинности полученного знания.

Метод науки «по своему непосредственному содержанию представляет собой определенную совокупность приемов, способов познания объекта и предмета данной науки, содержание которых составляет набор правил, приемов, ориентирующих, как следует поступать позна-

ющему субъекту при осуществлении исследовательской процедуры»³¹.

Именно наличие собственной методологии, наряду с собственным предметом научного исследования, является важнейшим критерием для определения отрасли научных знаний в качестве самостоятельной науки.

Одним из основных методов археологии, лежащим в основе выделения археологических культур и периодов, является так называемый «сравнительно-типологический метод», который представляет собой не что иное, как классификацию каких-либо объектов по определенным признакам и определение групповой принадлежности конкретного объекта.

В криминалистике определение принадлежности объекта к какому-либо множеству (классу, роду, виду и т.д.) может выступать в качестве исходной задачи и первоначального этапа идентификационного исследования³². Определение групповой принадлежности в диагностических целях³³ может выступать в качестве самостоятельной задачи классификационного исследования³⁴.

Система криминалистических классификаций характеризуется универсальностью и имеет под собой прочные научные основания³⁵. Криминалистические классификации входят в состав криминалистической систематики – самостоятельного раздела общей теории криминалистики³⁶.

Мы считаем необходимым поставить вопрос о восприятии вновь формирующейся «военной археологией» не только тех криминалистических классификаций, где рассматриваются объекты, общие для криминалистики и «военной археологии», но также и принципов криминалистической систематики.

В ходе работ по увековечению памяти погибших при защите Отечества ведется поиск и захоронение до сих пор не погребенных останков советских солдат и офицеров, а также гражданских лиц, павших при защите Родины. К сожалению, в подавляющем большинстве случаев даже найденные герои остаются безымянными. Однако в некоторых случаях удается установить данные о личности и другую информацию о погибших.

Источником этой информации в ряде случаев служат обнаруженные при военнотружущих личные медальоны или именные вещи.

Данные предметы становятся объектом исследования, проведение которого невозможно без применения криминалистических методов. Мы считаем нужным отметить, что процесс установления личности есть частный случай процесса установления тождества предмета самому себе, т.е. идентификации. Вряд ли кто-либо усомнится в том, что ни одна другая наука не имеет в своем методологи-





ческом арсенале учения, подобного криминалистической идентификации. Представляется, что значение криминалистической идентификации для формирующейся «военной археологии» крайне велико.

Основные положения и принципы криминалистической идентификации разработаны еще признанными классиками советской криминалистической науки С.М. Потаповым и Н.А. Селивановым³⁷. Криминалистическая идентификация рассматривается в современной криминалистике как заранее подготовленная, осуществляемая в уголовном судопроизводстве деятельность по установлению тождества индивидуально определенного объекта самому себе по его материальному или идеальному отображению³⁸. Криминалистическая идентификация, таким образом, осуществляется как по материально-фиксированным отображениям, так и по чувственно-конкретным отображениям (мысленным образам)³⁹.

Объектами идентификационного исследования, как пишет Д.А. Степаненко в своей докторской диссертации, могут служить лишь материально фиксированные объекты, обладающие устойчивым внешним строением и совокупностью индивидуально-определенных, устойчивых признаков, неповторимых по их соотношению, местоположению, взаиморасположению и другим особенностям⁴⁰. Данное определение отражает классический взгляд на объекты криминалистической идентификации, поддерживавшийся, в частности, Р.С. Белкиным⁴¹.

Указанная точка зрения обладает рядом несомненных достоинств, но, к сожалению, не отражает последних научных достижений. Так, в связи с появлением генотипоскопической и других новых видов экспертиз, обязательность критерия устойчивого внешнего строения объектов криминалистической идентификации может быть подвергнута сомнению⁴².

В ряде случаев личность погибших можно установить путем сопоставления места и обстоятельств обнаружения

останков с документальными данными о потерях, что также не только методологически сближает «военную археологию» с криминалистикой, но и предопределяет производительность методов первой по отношению ко второй.

Самым редким является случай, когда личность устанавливается со слов местных жителей. Именно такой случай имел место в ходе «Вахты Памяти», проходившей на территории Белевского района Тульской области в мае 2007 года.

В результате общения с местными жителями стало известно о том, что в деревне Мочилки имеется захоронение. В ходе раскопок, были обнаружены останки 22 человек с очевидными признаками насильственной смерти. Характер костных останков и сохранившиеся детали одежды, обуви и личные вещи дали некоторую информацию об этих людях. Среди погибших было пятеро гражданских лиц: две женщины, один ребенок, два мужчины, а также 17 военнослужащих рядового состава РККА.

Одновременно с раскопками продолжался опрос местного населения. Скрупулезно исследуя костные останки, фиксируя ход и результаты эксгумации и оценивая их в совокупности с показаниями местных жителей, мы сумели установить ряд важных фактических обстоятельств. Наиболее значимую информацию сообщила нам одна из жительниц деревни – Сидорова Мария Гавриловна, которая была очевидцем событий. Так, она сказала нам, что один из людей, захороненных в яме – ее родственник Сидоров Иван Николаевич, 1902 года рождения, житель деревни Мочилки, расстрелян немецко-фашистскими оккупантами в марте 1942 года накануне освобождения деревни войсками Красной Армии. На основании данных относительно одежды, обуви и некоторых физических особенностей Ивана Николаевича (рост, возраст и т.п.), мы смогли предположить, какие именно останки принадлежали ему. Наши предположения, несомненно, носили вероятностный характер, так как полученных данных было недоста-





точно для того, чтобы сделать вывод о тождестве в категорической форме.

Точку в вопросе идентификации могло бы поставить генотипоскопическое исследование, проведение которого в данном случае было бы возможным, поскольку установлена родственница идентифицируемого лица. В настоящее время возможность проведения подобных экспертиз имеется в 34 лабораториях ДНК-анализа, охватывающих все подразделения органов внутренних дел⁴³.

Есть основания полагать, что поисковое движение скоро получит и такой опыт. 27 июля 2009 года автором настоящей работы изъятые образцы для сравнительного генотипоскопического исследования от останков 78 человек, обнаруженных учебно-поисковым лагерем «Искатель» в деревне Речица Думиничского района Калужской области.

В результате поисковых работ в деревне Речица было обнаружено два захоронения, одно из которых было, предположительно, плановым захоронением 1085 стрелкового полка 322 стрелковой дивизии РККА. В данном захоронении были найдены 27 капсул личных опознавательных знаков образца 1941 года. Капсулы располагались кучкой в одном из углов захоронения. Большая часть из них оказались пустыми. В других же содержались именные записки как установленного, так и не установленного образца. Три из этих записок сразу удалось прочесть. Обращение к ОБД «Мемориал» позволило выявить донесение о безвозвратных потерях 1085 стрелкового полка 322 стрелковой дивизии. Все красноармейцы, имена которых значились в медальонах, были указаны в одном донесении в числе 78 военнослужащих, пропавших без вести в ходе боя за деревню Речица 27 января 1947 года.

Сравнение структур ДНК обнаруженных бойцов и родственников военнослужащих, указанных в списке, позволит провести идентификацию.

Определенный потенциал, применимый в подобных случаях, имеется и у судебно-портретной экспертизы, для осуществления которой необходимо проведение сигналетической фотосъемки обнаруженного черепа. Кроме того, в таких случаях, в перспективе, было бы целесообразно применять методики, принятые в рамках учета черепов неопознанных трупов – краниологического учета⁴⁴.

В ходе изысканий в местах бывших сражений, как и в ходе археологических раскопок, часто возникает необходимость по найденному фрагменту какого-либо предмета, восстановить его полный облик. В криминалистике данная познавательная операция, именуемая установлением целого по частям, имеет твердое научное основание. Согласно преобладающей в криминалистической науке точке зрения, процесс установления целого по частям следует рассматривать как частный случай идентификационных исследований⁴⁵. Позиция Д.А. Степаненко, согласно которой «криминалистическое исследование частей, предполагающее выяснение их связи и соотношений друг с другом и отношения к какому-то целому, выходит за пределы идентификации, поскольку не дает знания о тождестве или об отсутствии тождества, не позволяет получить ответ на вопрос о следообразовавшем объекте»⁴⁶, представляется нам противоречащей всей следственно-экспертной практике.

Изложенное выше позволяет сделать вывод о том, что для познания специфического предмета своего исследования, «военная археология» должна обладать и своей собственной специфической методологией, а также системой научных методов, не сводимых целиком к методам иных отраслей знания.



В настоящее время методология «военной археологии» находится в стадии становления, о чем свидетельствует и рост числа военно-археологических методических рекомендаций, размещенных в электронных ресурсах.

Таким образом, мы можем определить «военную археологию» как сферу исследовательской деятельности, направленную на получение новых знаний о войнах и вооруженных конфликтах новейшего времени на основании материальных остатков военных действий, а также, обнаружение и идентификацию с помощью специальных методов, захоронение останков погибших участников военных действий и включающую в себя все условия и моменты этой деятельности, в том числе субъектов, оборудование, методы работы, и, кроме того, всю систему наличных знаний, выступающих в качестве либо предпосылки, либо средства, либо результата познания.

Подводя итог рассмотрению значения криминалистики для формирования «военной археологии», мы можем констатировать, что криминалистика является главным источником военно-археологической методологии, определяя ее качественное своеобразие как самостоятельной отрасли исследовательской деятельности. Это проявляется в целом ряде аспектов и на различных уровнях: от «полевого» уровня, на котором происходит взаимодействие формирующейся «военной археологии» с криминалистической техникой и тактикой, до уровня общих методологических основ «военной археологии», ее структуры, основных методологических принципов и даже самой гносеологической сущности. На данном, наиболее высоком уровне непосредственным теоретико-методологическим источником «военной археологии» является общая теория криминалистики. В данном аспекте наиболее актуально обращение к таким элементам общей теории криминалистики, как частные криминалистические учения, методология криминалистики и криминалистическая систематика.

Примечательно, что, несмотря на наличие собственного предмета исследования и других признаков науки, определить «военную археологию» как самостоятельную *военно-историческую науку* в настоящий момент еще нельзя. Это связано с уровнем развития методологии данной дисциплины, существующим в настоящий момент. Как мы уже указывали выше, методология «военной археологии» только формируется, и, следовательно, данная область знания пока находится на донаучном этапе своего развития. Станет ли она самостоятельной наукой, не в последнюю очередь зависит от глубины и интенсивности взаимодействия с криминалистикой – ее главным методологическим источником.

Представляется, что задача формирования «военной археологии» в качестве самостоятельной научной дисциплины наиболее успешно может быть решена при условии обеспечения научно-методической координации поисковой работы. Автор отстаивает идею создания научно-методического координационного центра по проблемам «военной археологии», которому надлежит обобщить накопленные поисковым движением эмпирические данные, существующие методические рекомендации и пока еще весьма малочисленные теоретические работы.

Научно-методический центр по проблемам «военной археологии» должен объединить научные усилия признанных специалистов поискового движения, представителей академической науки (история России, археология, вспомогательные исторические дисциплины, кри-

миналистика, судебная медицина, уголовный процесс) и криминалистов-практиков.

В настоящее время в поисковом движении уже выделилась группа людей, именуемых «учеными поисковиками», имеющих авторитет не только в поисковом сообще-

стве, но и академических научных кругах. Представляется, что именно поисковики-ученые могут стать тем связующим звеном между академической наукой и формирующейся «военной археологией», которого недостает, чтобы, наконец, отбросить кавычки.



ОБ АВТОРЕ

САДОВНИКОВ ДЕНИС ВЛАДИМИРОВИЧ. Аспирант кафедры Международного публичного права Государственного университета Высшая школа экономики, член Российской ассоциации международного права РАН, Московского регионального движения «За укрепление мирового демократического правопорядка и в поддержку ООН», Председатель студенческого научного общества Тульского государственного педагогического университета им. Л.Н. Толстого, член Координационного совета Тульского областного молодежного поискового центра «Искатель», командир поискового отряда музейного комплекса Тульского государственного педагогического университета им. Л.Н. Толстого «Муравский шлях».

Литература и источники

1. См., например: *Ивлев И.И.* Военная археология. Методика поисковых архивно-полевых исследований. – Архангельск, 1994; Методические рекомендации по военной археологии (по поисковой работе на местах боев Великой Отечественной войны). М., 2006; *Тихонов П.И.* Поиск как военная археология // Методические рекомендации по военной археологии (по поисковой работе на местах боев Великой Отечественной войны). М., 2006. – с. 6–10.
2. *Боле Е.Н.* Историческое значение поискового движения России // Военная археология. 2009. № 1. С. 12.
3. <http://www.dip-kostroma.ru/news/644.html>.
4. См. Там же.
5. См.: *Мартынов А.И.* Археология: Учебник. М.: Высш. Шк., 2002. – С. 4.
6. *Тихонов П.И.* Поиск как военная археология // Методические рекомендации по военной археологии (по поисковой работе на местах боев Великой Отечественной войны). М., 2006. – С. 6–10.
7. См.: *Керимов Д.А.* Вступительная статья к книге: Лукич, Р. Методология права. М.: «Прогресс», 1981. – С. 6.
8. *Гетманова А.Д.* Логика для юристов. М.: ОМЕГА – Л, 2006. С. 59.
9. Там же. – С. 47.
10. Там же. – С. 46.
11. Там же. – С. 59.
12. *Тушнова Л.Б.* Системные связи правовой действительности. СПб: Изд-во СПбГУ, 1991. – С. 12.
13. Краткий словарь по философии / Под общ. ред. И.В. Блауберга, И.К. Пантина. М., 1982. – С. 200; Краткий словарь по философии / Под общ. ред. И.В. Блауберга, П.В. Копнина, И.К. Пантина. М., 1966. – С. 176.
14. Философский словарь / Под ред. И.Т. Фролова. М., 1986. – С. 303–304.
15. *Сырых В.М.* Логические основания общей теории права. Т. 1. Элементный состав. М.: Юридический дом «Юстицинформ», 2000. – С. 24.
16. См., например: Краткий словарь по философии / Под общ. ред. И.В. Блауберга, И.К. Пантина. М., 1982. – С. 200; Краткий словарь по философии / Под общ. ред. И.В. Блауберга, П.В. Копнина, И.К. Пантина. М., 1966. – С. 176.
17. См.: Краткий философский словарь / А.П. Алексеев, Г.Г. Васильев и др. / Под ред. А.П. Алексеева. М.: Изд-во Проспект, 2005. – С. 244.
18. *Сырых В.М.* Указ. соч. – С. 25.
19. Там же. – С. 26.
20. *Паушуканис Е.Б.* Теория государства и права и марксизм // Паушуканис Е.Б. Избранные произведения по общей теории права и государства. М.: «Наука», 1980. – С. 59.
21. *Аверьянова Т.В., Белкин Р.С., Корухов Ю.Г., Россинская Е.П.* Криминалистика: Учебник для вузов / Под ред. Р.С. Белкина. М.: Норма, 2005. – С. 32.
22. См.: *Брей У., Трамп Д.* Археологический словарь: пер. с англ. М.: Прогресс, 1990. С. 24; *Мартынов Указ. соч.* – С. 4.
23. *Мартынов А.И.* Указ. соч. – С. 4.
24. *Аверьянова Т.В., Белкин Р.С., Корухов Ю.Г., Россинская Е.П.* Криминалистика: Учебник для вузов / Под ред. Р.С. Белкина. М.: Норма, 2005. – С. 35.
25. *Мартынов А.И.* Указ. соч. – С. 4.
26. См.: *Аверьянова Т.В., Белкин Р.С., Корухов Ю.Г., Россинская Е.П.* Криминалистика: Учебник для вузов / Под ред. Р.С. Белкина. М.: Норма, 2005. – С. 104.
27. См.: Там же. – С. 105.
28. *Лузгин И.М.* Расследование как процесс познания. М.: Высш. шк. МВД СССР, 1969. – С. 21.
29. Там же. – С. 22.
30. Там же. – С. 22.
31. *Сырых В.М.* Указ. соч. – С. 359.
32. См.: *Белкин Р.С.* Курс криминалистики. В 3 т. Т. 2: Частные криминалистические теории. М.: Юристъ, 1997. С. 268–272; *Степаненко Д.А.* Проблемы теории и практики криминалистической идентификации. Автореф. диссерт. ... докт. юрид. наук. Иркутск, 2006. – С. 12–13.
33. См.: *Белкин Р.С.* Курс криминалистики. В 3 т. Т. 2: Частные криминалистические теории. М.: Юристъ, 1997. – С. 286–287.
34. *Степаненко Д.А.* Указ. Соч. – С. 14.
35. См.: *Белкин Р.С.* Курс криминалистики. В 3 т. Т. 1: Общая теория криминалистики. М.: Юристъ, 1997. – С. 382.
36. См.: Там же. – С. 60.
37. См.: *Белкин Р.С.* Курс криминалистики. В 3 т. Т. 2: Частные криминалистические теории. М.: Юристъ, 1997. – С. 248–252.
38. См.: *Белкин Р.С.* Курс криминалистики. В 3 т. Т. 2: Частные криминалистические теории. М.: Юристъ, 1997. – С. 245–257; *Степаненко Д.А.* Указ. Соч. – С. 17.
39. См.: *Белкин Р.С.* Курс криминалистики. В 3 т. Т. 2: Частные криминалистические теории. М.: Юристъ, 1997. – С. 252; *Степаненко Д.А.* Указ. соч. – С. 18–19.
40. *Степаненко Д.А.* Указ. Соч. С. 20.
41. См.: *Белкин Р.С.* Курс криминалистики. М.: Юристъ, 1997. – С. 267.
42. См., например: МВД РФ завершило создание сети лабораторий ДНК-анализа // www.rbc.ru/rbcfreenews.shtml?20080131115022.shtml.
43. См.: МВД РФ завершило создание сети лабораторий ДНК-анализа // www.rbc.ru/rbcfreenews.shtml?20080131115022.shtml; Приказ Министерства внутренних дел Российской Федерации № 70 от 10.02.2006 года «Об организации использования экспертно-криминалистических учетов органов внутренних дел Российской Федерации».
44. См.: Приказ Министерства внутренних дел Российской Федерации № 70 от 10.02.2006 года «Об организации использования экспертно-криминалистических учетов органов внутренних дел Российской Федерации».
45. См.: *Аверьянова Т.В., Белкин Р.С., Корухов Ю.Г., Россинская Е.П.* Криминалистика: Учебник для вузов / Под ред. Р.С. Белкина. М.: Норма, 2005. – С. 86.
46. См.: *Степаненко Д.А.* Указ. соч. – С. 16–17.



А.И. Торгашев

СУДЬБА И ПРЕДВИДЕНИЕ КАПИТАНА СИЛАЕВА



Апрель 2008 года в Новгородской области выдался на удивление теплым, что для этих мест большая редкость. Вахта Памяти только начиналась, а для поисковиков из Малой Вишеры шел уже пятый день работы. На правый берег реки Полисть решили сходить уже давно, несмотря на то, что не раз там были. Но, видимо, что-то туда тянуло. Резкий звук металлодетектора раздался даже как-то неожиданно – ведь на этом месте уже давно все обследовано. Под небольшим слоем листвы и дерна оказались человеческие останки и офицерская пряжка со звездой. Работа закипела. Рядом со скелетом были обнаружены обгоревшие металлические пряжки от парашюта, обойма от ТТ, парашютный значок, перо от ручки, часы и, наконец-то, самая долгожданная находка поисковика – медальон. Радость, к сожалению, оказалась преждевременной. Как и все предыдущие предметы, медальон был оплавленным, и никакой информации в нем не сохранилось.

Основная работа была закончена, решили перекусить. Но чувство досады не покидало души. Все указывало на то, что погибший человек, обнаруженный поисковиками, имел отношение к авиации. Отдохнув, с новыми силами ребята продолжили поиски. И упорство было вознаграждено. Вскоре после обеда их ожидала потрясающая находка – орден Боевого Красного Знамени. Уникальной она была еще и оттого, что по номеру ордена, 22915, можно было установить имя человека, которому он принадлежал.

Дальнейшее исследование – работа для командира. Используя все свои связи с поисковым миром и архивом, необходимо как можно скорее узнать, кто же был тем героем. Ведь если быстро установить личность найденного бойца или командира, возможно, удастся найти его родственников и пригласить на захоронение.

Благодаря оперативности Штаба поисковой экспедиции «Долина», уже к пятому мая удалось установить лич-

ность погибшего летчика. Им оказался капитан Геннадий Алексеевич Силаев.

Из личного дела капитана Г.А. Силаева:

«Родился 31 сентября 1909 года, уроженец Свердловской области. Член ВКПб с 1930 года, из рабочих. Профессия – слесарь. Женат. Образование – 4 группы начальной школы, окончил в 1925 году. Окончил военную школу пилотов г. Одессы в 1933 году, партийного образования не имеет. Воинские звания: лейтенант – 1937 год, старший лейтенант – 1939 год, капитан – 1942 год, Волховский фронт. В походах не участвовал, раненый и контузий не имел, почетно-революционных наград не имел.



Вывод из аттестации 1938 года: должности соответствует с присвоением воинского звания старший лейтенант. Особые отметки: в 1933 году объявлен строгий выговор за аварию самолета. Муж сестры – Говорухин А. в 1938 году арестован органами НКВД как немецкий шпион.

Карточки офицера: Служба в РККА с мая 1931 года. Школа начсостава запаса – Детское село г. Ленинград, ЛВО. С мая 1931 года – курсант, школа военных пилотов г. Одесса. С октября 1931 года – курсант 1-го Корпусного авиаотряда часть 1222 г. Вологда, ЛВО, пилот. С июля 1933 года – 14-ая военная школа летчиков и летнабов им. К.Е. Ворошилова, ПРИВО. В январе 1936 года назначен инструктором-пилотом. С июля 1936 года – 3-я военная школа летчиков и летчиков-наблюдателей им. К.Е. Ворошилова, ПРИВО, инструктор-пилот. С 1941 года – Ташкентская Высшая Авиационная Школа, инструктор-пилот, помощник командира отряда. С 1942 года – командир эскадрильи 660 Авиаполка.

26.06.1942 года не вернулся с боевого задания Управление ВВС Волховского фронта, исключен из списка Красной Армии, как пропавший без вести 26.06.1942.

К сожалению, к моменту захоронения всех обнаруженных во время этой Вахты бойцов и командиров, родственников Г.А. Силаева найти не удалось. Поэтому было принято решение захоронить останки летчика во временном месте и попытаться разыскать родных и близких офицера.

По данным ОБД «Мемориал» в Книге Памяти и в донесениях о безвозвратных потерях капитан Силаев Г.А. был призван Сормовским РВК Горьковской области. Однако, по сведениям наградного листа, он был призван Курганским РВК Свердловской области. Семья проживала в Киргизской ССР, в городе Фрунзе. Запросы направили в военкоматы городов Курган и Нижний Новгород, а также в Сормовский ЗАГС и по месту жительства, в республику



Останки капитана Силаева Г.А.



Геннадий Алексеевич
и Нина Андриановна
Силаевы

Кыргызстан, в город Бишкек. Время шло. Но, к сожалению, никакой информации поисковики получить не смогли.

Выдержка из боевого пути 660 авиаполка:

«660-й смешанный авиационный полк, он же 660-й легкомобардировочный авиационный полк. Командир полка П.С. Новиков. В действующей армии с 31.01.42 по 05.03.43г. В январе 1942 года входил в состав 14 Воздушной Армии. В марте 1943 года был расформирован.

9 февраля 1942 года ВВС общевойсковых армий на участке прорыва усилили дополнительно 181 самолетом Р-5, Р-З и У-2. 2-я ударная армия получила из этого пополнения три полка. Два полка получила 54-я армия Ленинградского фронта, по два полка получили 4-я и 52-я армии. Все девять перечисленных авиаполков – 657, 658, 660, 662, 667, 673, 689, 696, 697 – приняли участие в поддержке наступления советских войск. С марта по июнь, в связи с частым нарушением противником коммуникаций 2-й ударной армии и введенного в прорыв 13-го кавалерийского корпуса, а также из-за весенней распутицы, ночные

бомбардировочные полки выполняли задачи по снабжению войск и эвакуации тяжелораненых. При этом боевые задачи с этих соединений не снимались. Лишь 658 авиаполк за означенный период совершил 1606 боевых вылетов, сбросив 642 тонны бомб. За март-апрель «ночники» доставили окруженным войскам 2-й армии, 13-му корпусу и 378-й стрелковой дивизии более тысячи тонн продовольствия, фуража, боеприпасов и других грузов, эвакуировали 676 тяжелораненых солдат и офицеров, переправили в обоих направлениях 76 офицеров связи. Хотя Любанская операция стала далеко не самой удачной операцией Красной Армии, советская авиация проявила себя в ней весьма неплохо. Было совершено 27774 самолетовылетов».

Прошло полгода. Надежда найти кого-либо из родственников капитана Силаева таяла на глазах. Пробовали обратиться в программу «Жди меня» – безрезультатно. Тогда решили сами попытаться дозвониться до военкоматов. Но снова результат оказался неутешительным – никакой информацией о летчике там не располагали. Последнее, что оставалось – искать следы семьи в городе Бишкек.

Как ни странно, но ниточка надежды появилась в другом государстве. Благодаря сети Интернет, среди огромного количества информации совершенно случайно удалось найти телефонный справочник «Кыргызтелеком». Достаточно было ввести фамилию, и... Силаевых оказалось всего двое. Первый звонок – мимо: «Такие здесь не живут». Со второго раза – ПОБЕДА! Сначала Нина Павловна (жена сына Геннадия Алексеевича) не понимала, про какого летчика идет речь, но минут через десять общения удалось получить всю информацию.

К сожалению, сын не дождался вести об обнаружении отца, умер в 2003 году. Зато жива дочь – Силаева Светлана Геннадьевна. Правда, сейчас она не Силаева, а Бунеева и проживает в городе Орле, но есть адрес и телефон. И вот, по истечении нескольких минут, мы уже общаемся по телефону с самым близким для капитана Силаева человеком. А в тот момент, наверное, и самым близким человеком для всех нас.

Из воспоминаний Силаевой Светланы Геннадьевны:

«Я сначала не поверила, когда мне позвонили ребята и сообщили, что они нашли моего отца. Ведь я всю жизнь прожила без отца. Я родилась 28 января 1942 года, а он ушел на фронт в 1941 году и меня никогда не видел. Я все детство надеялась, что он вернется. Я никогда не знала, что такое отец. Жили мы не очень хорошо, а когда пришло извещение, что папа без вести пропал, стали жить вообще как изгой. Все вокруг считали, что если без вести, значит или в плен попал, или еще хуже – к фашистам перешел служить. И мама, сколько ни ходила и ни просила, так никакой помощи не дождалась. У меня от отца осталась только обертка от шоколадки, на ней детские лица нарисованы. Он когда на фронт уходил, рядом с одним личиком девочки написал «Светлана». Поэтому когда я родилась, меня Светой и называли. А когда прошло несколько лет, кто-то из родных заметил, что фото на обертке и я очень похожи. Вот такой был отец, заранее предугадал, что девочка будет, и даже – как будет выглядеть».



Света и Валера Силаевы

Казалось, что самое сложное позади. Ведь такая серьезная работа уже проведена. Но, как выяснилось, это только середина пути, который предстояло пройти поисковикам вместе с семьей Силаевых.



Г.А. Силаев



Самым главным было как можно скорее провести захоронение героя-летчика со всеми необходимыми воинскими почестями. Предполагали, что лучший вариант – это город Орел, город воинской Славы, город первого салюта. Там всегда будут жить самые близкие для Геннадия Алексеевича люди, будут приходить к нему, возлагать цветы, ухаживать за могилой. Но здесь начались серьезные проблемы. Непонятно по каким причинам Орловский областной военкомат отказал родственникам капитана Силаева в захоронении. Там потребовали доказать родство с погибшим офицером. Нужно было провести анализ ДНК. Зачем, почему, и кто бы за все это платил, оставалось загадкой. Ведь необходимые документы, доказывающие родство, уже были собраны. Имелся официальный ответ из Центрального архива Министерства обороны о вручении ордена Боевого Красного Знамени № 22915, капитану Силаеву Геннадию Алексеевичу. Прилагался, естественно, и акт эксгумации из поискового объединения «Долина». Пусть все это останется на совести наших чиновников.

Тем не менее, надо было срочно что-то решать. Раз не получилось в Орле, то вариантов оставалось всего два. Первый – воинское захоронение в деревне Мясной бор, недалеко от которой был найден летчик. Но это место находится очень далеко от всех родных капитана Силаева и лишний раз им будет сложно туда приехать, чтобы навестить могилу. Второй вариант – Санкт-Петербург. Ведь, по большому счету, именно при попытке прорвать блокаду Ленинграда погиб капитан Силаев и вся 2-я Ударная армия. Тем более, что в этом городе, как оказалось, тоже проживают родственники летчика.

Из воспоминаний Парфенова Бориса Алексеевича, родного племянника Силаева Геннадия Алексеевича:

«... Это мы сейчас живем в Санкт-Петербурге, а в начале войны жили в Москве на Колхозной площади, так называемой «Иностранке», в Панкратьевском переулке. Мне в начале 1942 года шесть лет было, когда в начале января дядя мой, Геннадий, приехал к нам домой с двумя своими сослуживцами. Все красавцы, в форме летной. Конечно, мы, мальчишки, им завидовали. Они приехали в Москву получать самолеты, переночевали одну ночь и уехали на фронт. Помню, дядя высокий был, у нас люстра в комнате висела, так он ее все время головой задевал. А когда уезжал от нас, подарил мне фонарик военный трехцветный, представляет, как мне все завидовали...».

Краткое, конкретное изложение личного боевого подвига или заслуг:

Капитан Силаев Геннадий Алексеевич – Командир эскадрильи 660 Авиационного полка. Делу партии Ленина-Сталина и Социалистической Родине предан.

С должностью командира Авиэскадрильи справляется. Личный состав нацеливает на выполнение боевых заданий. Хорошо умеет организовывать и руководить лётной работой.

В действующей армии с 9 января 1942 года. За время с 1 февраля по 14 марта 1942 года эскадрилья имеет 245 боевых ночных вылетов с общим налётом 270 часов 25 минут. За это же время эскадрилья сбросила на головы фашистов 390 бомб разного калибра, которыми вызваны пожары и нанесён большой урон живой силе и технике противника. Сам товарищ Силаев имеет 4 боевых вылета. За период боевой работы эскадрильи произведена бомбардировка ряда районов временно оккупированных немцами, как то: – Любань, Большое и Малое Опочивалово, Трегубово, Чудово, Соснинская Пристань и другие. Всего сброшено листовок на немецком и русском языках 806 тысяч. Имеет индивидуальный налёт 1956 часов.

ВЫВОД: – *За образцовое выполнение боевых и специальных заданий эскадрильей, которой командует товарищ Силаев Г.А., за нанесённый ущерб живой силе и технике противника при защите Социалистической Родины товарищ Силаев Г.А. достоин представления к правительственной награде – ордену «КРАСНОЕ ЗНАМЯ»*

И вот спустя некоторое время, благодаря большим усилиям Межрегионального Фонда по увековечению памяти погибших при защите Отечества, поискового отряда «Невский пятачок» и администрации поселка Невская Дубровка, было выбрано место захоронения на одноименном воинском мемориале в пригороде Санкт-Петербурга.

7 мая 2009 года в присутствии приехавших из Орла дочери капитана Силаева – Светланы Геннадьевны, внука Андрея и правнучки Светы, а также родственников, проживающих в Санкт-Петербурге, спустя шестьдесят семь лет, под гимн России и траурный салют, произведенный моряками-балтийцами, произошло торжественное захоронение останков героя-летчика. На погребении и митинге, приуроченном ко Дню Победы, присутствовали ветераны, школьники, поисковики и многие другие граждане, которым безразлична судьба тех, кто отдал жизнь за Родину.

Точка во всей этой истории была поставлена 26 июня 2009 года, в день смерти летчика, когда на воинском мемориале «Невская Дубровка» открыли памятник капитану Силаеву Геннадию Алексеевичу, установленный на деньги поисковиков. А отношения между Мало-Вишерским поисковым отрядом и семьей Силаевых продолжают. Слово какая-то незримая нить связала их, и будет соединять еще долгие годы.



На могиле отца...

Послесловие

На часах, найденных на месте гибели капитана Силаева, время остановилось на отметке ноль часов пятьдесят минут. Так как «пилоты-ночники» производили свои полеты в основном ночью, то, скорее всего, самолет Геннадия Алексеевича был сбит именно в это время суток. А ведь даже в конце июня в этих местах ночи очень светлые – сказывается близость Санкт-Петербурга к его знаменитым белым ночам. И ночной бомбардировщик, будь это «Р-5» или «У-2», в таком небе был виден как на ладони. Заведомо зная, что противник может легко их заметить и сбить, советские летчики все равно шли на смертельно опасные задания. Остается только восхищаться мужеством этих людей! Вечная им память! Тем, кто не вернулся...





Сергей Тагаев

ПРИЛЕПОВСКИЙ ПЛАЦДАРМ

Сегодня в рубрике «Взгляд из окопа» мы предлагаем вам воспоминания еще одного ветерана Великой Отечественной войны.

Скачков Тихон Калистратович – дивизионный разведчик 374 разведроты 290 Могилевской стрелковой дивизии. Родился 15 мая 1924 года. Проживает в Республике Беларусь – Могилевская область, Чаусский район, д. Петуховка. Тихон Калистратович имеет государственные награды: медали «За отвагу» и «За боевые заслуги», орден Отечественной войны, юбилейные медали.

По нашей просьбе с ветераном беседовал Сергей Тагаев, командир поискового отряда «Эхо войны» Могилевского историко-патриотического поискового клуба «ВИККРУ» г. Могилев.



Скачков Тихон Калистратович.
9 мая 2008 года

Мы стоим с Тихоном Калистратовичем Скачковым на берегу реки Проня. Медленно несет она свои воды к реке Сож, а далее в могучий Днепр и Черное море. На улице весна. Светит яркое солнце, дует лёгкий ветерок, на деревьях пробивается молодая листва. Хочется просто забыть о проблемах, заботах, делах. Но в голову лезут воспоминания о времени, когда здесь рекой лилась людская кровь, падали убитые и раненые солдаты и офицеры, гремели разрывы снарядов, строчили, не умолкая, пулеметы.

Как интересна судьба людей, которые участвовали в событиях прошлого. Потому стоит отложить все свои дела, стать рядом и попросить поделиться воспоминаниями. И мы

сразу окунемся в то грозное и боевое время.

Я хочу рассказать вам об обыкновенном солдате – дивизионном разведчике 374-й разведроты 290 Могилевской стрелковой дивизии. На плечи воина выпало нелегкое время, но он с честью выполнил свой долг перед Родиной.

– Тихон Калистратович, расскажите, пожалуйста, где Вы родились, как жили?

– Родился я в д. Голочевка Чаусского района Могилевской области 15 мая 1924 г. У родителей нас было семеро детей. Семья жила на хуторе. Было у нас 7 гектаров земли и разная живность. Родители, не покла-

дая рук, работали на земле. Когда началось раскулачивание, отца сослали на Беломорканал, и вернулся он только в 1936-м году. У нас забрали корову, свиней, овец, дом, а мать с нами выкинули на улицу. Жить мы стали в маленьком сарайчике, где раньше стояли овцы ...

– Как вы узнали о том, что началась война?

21 июня 1941 г. я сдал в Чаусской школе экзамен по немецкому языку, так как я там учился и из Чаус пешком пришел домой.

Утром 22 июня мы с мужиками ушли косить сено. В то время я уже косил наравне со взрослыми. Где-то в обед, к нам пришел директор Пруд-



Солдаты 374 разведроты 290-й стрелковой дивизии. Декабрь 1943 года

ковской школы. Она тогда называлась «Прудковская 7-летняя школа колхозной молодежи». Директор сказал, что началась война. Мужики постояли, поговорили и пошли дальше косить. Война войной, а жизнь продолжалась.

Около 16 часов приехал на лошади представитель Чаусского военкомата и сказал, чтобы мужчины, которые подлежат призыву, к вечеру с документами собрались и явились в военкомат.

Немцы к нам приехали на машинах после того, как были взяты Чаусы. Через Голочевку проходила дорога на Чериков. Мы стояли на улице, увидели – едут машины, подумали, что это наши, а нет – немцы. Одна машина остановилась около нас, вышел немец и спросил, сколько километров до Черикова. Я по-немецки немного знал и ответил, что до Черикова 25 км. Они сели в машину и уехали.

До октября месяца 1943 г. мы жили в оккупации. В начале октября 43-го я был призван в Красную Армию и домой вернулся только в 1947 году.

– А как Вы оказались на фронте?

30 сентября 1943 года нас освободили, а в начале октября полевым военкоматом мы с братом-близнецом Виктором были призваны в армию. Пешком пришли в город Кричев. Мама разделила буханку хлеба на двоих, дала по куску сала, и пошли мы в дальнюю дорогу. Назавтра – комиссия.

– На что жалуетесь?

А на что жаловаться! Нам всем по 18 лет, молодежь. У Виктора, правда, палец не гнулся на руке, но все равно

врач сказал: «Пойдешь, нормально».

Нас определили в маршевую роту, и попали мы в 290-ю стрелковую дивизию. Пришли в район деревень Прилеповка – Скварск Чаусского района, на реку Проня.

– Расскажите о своем первом бое.

Этот бой я очень хорошо запомнил, наверное, потому что он был первым. Когда пришли, назавтра нас, необученных, сразу бросили в атаку, показали только, как затвор в винтовке разобрать и собрать. Нас было гражданских человек 10. В военную форму не переодевали, и в первую атаку мы пошли в своей одежде. Дали по 5 патронов к винтовке и сказали: «Четыре раза ты можешь выстрелить, а пятую пулю оставь себе, чтобы не попасть в плен».

Затвор разбирать и собирать я уже умел, поэтому учил других. Также мы с братом умели стрелять, нас перед войной в школе этому учили. А стрелять мы хотели даже. Ого, немца убить, это было так интересно! (смеется). Вообще у нас была такая уверенность, что не немцы нас будут бить, а мы их! Возраст такой был. И чувство патриотизма у нас было, истинное чувство патриотизма.

В атаку пошли – гранат не дали. Перед ней несколько раз выстрелил наш миномет – вот и весь артобстрел. Переправились через реку Проня и захватили первую и вторую немецкие траншеи. Мы парни молодые, в траншею вскочили, немец перевалился, где были блиндажи – взорвали. Я еще захватил в одном блиндаже карту немецкую. Ой, как

командир роты потом был доволен! Такая карта, несравнима с нашей. Нанесены все населенные пункты, хутора, деревни, мелкие и большие дороги, просеки, поля, лес и болото – все есть. Думали, удержимся, а нам дают команду: «Отход!». Это вместо того, чтобы закрепиться или расширить плацдарм! Немцам только того и надо было. Мы вылезли из траншей, побежали к своим позициям, а у них пулеметы, танки подошли и как начали бить нам в спины! Бой шел в чистом поле. Чуть дальше, вниз к реке, – склон. Кто из наших до Прони добежал и спрятался под берег, тот остался жить. Когда стало темно, смогли добраться в свое расположение. Очень много погибло ребят в тот день, очень много...

А в армейскую форму нас одели где-то только дня через 3–4.

– Какие интересные события Вы можете рассказать о первых днях пребывания на фронте?

– Когда пришли, на левом берегу реки Прони никаких траншей и окопов не было еще. Так вот, кто не на постах, тот роет траншею по 14 метров, а вырыть ее нужно за ночь. Копали все: и солдаты, и офицеры. Наш командир был высокий, как шагнет, отмерит всех 16 или 17 метров. Если не вырыл, лишали завтрака. Днем копать нельзя, жди следующей ночи, потом докопашь, и еще 14 метров отмерят. Говорят: «Что ты ленился? Почему другие вырыли, а ты нет?». Но я-то справлялся, потому что умный был, опыта имел больше. Лопаточки-то нам саперные выдали, но что она, саперная – горсть земли и все. А тут ведь земелька на штык и глина твердая. Так вот я накопаю лопатой, а потом руками в каску и наверх. Глубина траншеи была где-то 70 см, да еще бруствер сантиметров 50 насыпали.

В ротах было человек по 40–50, а может и меньше. Ночи через две после атаки ходили на станцию Веремейки. Минометы стоят, а стрелять нечем. Как стемнеет, мы идем в Веремейки. Там дадут по минометному снаряду, а он весит килограммов 20. Сначала кажется легенький, но пройти километров 15 с ним. Кто в вещмешок, кто под мышку – так и несли. Кормили очень плохо. Хлеба давали по 500 граммов. Спасала нас суевая мука. Ведь немцы, когда отступали, взорвали на Соже все мосты. Желез-



*Митинг и возложение венков. 9 мая 2008г.
Братское кладбище д. Быново*



Воинское захоронение у д. Быново Чаусского района



*Выступление Скачкова Т.К. 9 мая 2009 г.
Братское кладбище д. Быново Чаусский район*

ная дорога была разрушена. А еще стояла осень, грязь, по дорогам не пройти, не проехать.

– Тихон Калистратович, а как Вы попали в разведку?

– После первой атаки, где-то дней через пять, на наше счастье к нам приехал командир разведроты 290-й стрелковой дивизии капитан Зубков Василий Герасимович. Нас выстроилось человек 200, в основном, пополнение. К тому времени уже освободили часть Чаусского, Кричевский, Чериковский, Климовичский, Хотимский районы, Брянскую и Смоленскую область, и всех оттуда бросили сюда – на реку Проня для прорыва вражеской обороны. Командир разведроты мне по плечу рукой хлоп, я во втором ряду стоял. – Два шага вперед.

Не спрашивает ни фамилии, ни имени. А Виктор, мой брат, дальше стоял. Я думаю: «Вот хорошо бы и его хлопнули». Хотелось быть с братом вместе. Смотрю – и Виктора по плечу тоже хлоп. Вот хорошо. А со мною стоял высокий парень, мой дальний родственник, тоже с Голочевки. Он мне (Адам его звали, покойный, он здесь на Проне и погиб) говорит: «Останься со мной». А как же я останусь, что я, командиру прикажу, да и Виктора по плечу вызвали.

– А когда отбирали, не говорили, куда Вас отправят?

– Нет, никому ничего не говорили. Просто построили и начали отбор. Командир отобрал нас человек 25, не больше. Потом отвел на метров 40 в лес. Там говорит:

– Привал. Хлопцы, вы пойдете учиться.

Учиться, так учиться. А он продолжает:

– А учиться будете на разведчиков. После учёбы вернётесь сюда.

И нас сразу во главе с лейтенантом отправили на станцию Веремейки, а затем в д. Ботвиновку.

– Интересно, а как проходило обучение разведчиков?

– Здесь нас уже учили по-настоящему. Чему учили? Как языка взять, например. Каждую ночь роту делят пополам, 30 – туда, 30 – сюда, и в лес. Мы должны за ночь их найти и взять языка, а они – нас. Вот такие занятия были. Больше было борьбы: как обезоружить противника, как отнять нож, как ударить, чтобы свалился. Как вставить кляп, чтобы не кричал. Как правильно переползать, наблюдать за противником. Нам все это потом очень пригодилось. Учили нас дней 15. После вернулись мы в 290 стрелковую дивизию 374 разведроту.

– Расскажите, как Вы ходили в разведку?

– В разведку мы всегда ходили ночью, группами по 12 человек. За «языком» всегда у нас шли добровольцы. Просто приказали тебе, и ты пошел – такого у нас не было. Только добро-



вольно! Численность разведроты не более 47–60 человек, хотя по штату положено 120.

Перед тем как идти в разведку, мы пять дней наблюдаем. У нас была стереотруба, через которую хорошо видно противника. По своей траншее ходим так, чтобы немцы нас не видели. Место выбираем любое. Или на блиндаж будем действовать, или на другой объект. А в блиндаже, мы знаем, находится 18 немцев: 6 на постах, 6 бодрствуют, 6 отдыхают. Да и у нас такой же порядок был. Мы знаем, когда они обедают, когда ходят в туалет. Блиндажи у них стояли сильные. Ведь они эту оборону на реке Проня готовили очень долго. Целые дома рыли в земле.

Наблюдать имели право пять дней, затем шли за «языком». 5 человек – группа захвата, по три человека право и лево отсекающих. Один прыгает в траншею, два наверху ждут, чтобы немцы не подбежали и не подняли шум. Старший группы бьет прикладом по голове или по шее захваченного. Главное, чтобы не убить. Случалось, что и убивали. Затем кляп в рот – и к своим.

Когда приводили «языка», нам три дня отдыха давали. Да и кормили нас в разведке хорошо. Было положено 900 граммов хлеба, а в пехоте только 500. Суп нам вкусный давали. Еще у нас было то, что мы у немцев забирали. Ну и выпивки всегда хватало. Мы ведь были элита дивизии!

– Тихон Калистратович, а как Вы воевали зимой, ведь это время тяжелое?

– Зимой мы в разведку ходили в маскхалатах, точнее, не ходили, а ползали. Автоматы перевязывали белыми тряпками. Река Проня не всегда замерзала. На поверхности воды или на льду лежали штурмовые мостики, сделанные саперами. Вот мы ползем, немцы ракеты пускают, а нас не видно.

У немцев в блиндажах стояли печи, а у нас не везде были. Иногда приходишь с задания – портянки мокрые, а сушить негде. Выкручиваешь их – и под гимнастерку: когда спишь часа 4, они немного просыхают. Валенки сушили ногами. Зимой сапог не давали. И бани мы месяцев по шесть не видели. Столько у нас вшей было, сложно себе представить. Причем у всех: и у солдат и у офицеров. Очень тяжело было.

– А как вели себя пленные немцы?

– Однажды помню – приводим мы немца. У нас была своя переводчица. Она сидит за столом в блиндаже. В этом же блиндаже маленький проход и наши нары, где мы отдыхали, и нам все слышно. Сидим и слушаем, как она переводит. Не помню её фамилии, но она была из города Горький, училась на третьем курсе, знала хорошо немецкий язык.

Спрашивает у этого фрица:

– Где ты родился?

Немец отвечает, да как оказалось, не то, что нужно. А рядом командир роты сидит:

– Что он сказал?

– Он не хочет разговаривать со мной, с какой-то девчонкой. Просит русского офицера.

– Так я же русский офицер. Хлопцы, выведите его на улицу.

Выводим. Командир роты разворачивается и как врещет ему. Немец сразу всё понял, и когда привели обратно в землянку, сразу начал всё рассказывать. Сказал, что воевал во Франции и в Чехословакии, был под Курском, а потом отступал до Прони.

– Скажите, а есть такие моменты, о которых очень тяжело вспоминать?

(Как-то сразу беспокойно стало на душе у дивизионного разведчика, повидавшего очень многое на своем пути).

– Зима 43-го была мягкая, часто были оттепели. Наши первые траншеи проходили по самому краешку леса, а это уже пойма Прони. Немецкий берег высокий, а наш, в основном, низкий. В траншеях стояло много воды, иногда даже выше колена. Мы в валенках. Так вот (долгое молчание) приходилось на дно траншеи класть своих убитых товарищей, а если одного мало, клали второго. Потом доставали и хоронили. Но это было временное явление, просто спасались от воды.

– А были случаи, когда разведроты несли большие потери?

– У нас в разведке было так – если нас пошло 12 человек, то и вернуться должно 12. Забирали и раненых, и убитых. Если не удавалось забрать, то нас за это строго наказывали.

Я помню, один раз совершали разведку боем. Что-то нужно было срочно командованию. В таких случаях

идет вся разведрота одновременно за «языком». Это и называлось – разведка боем. Время на наблюдения не отводится, говорят, вы и так каждый день наблюдаете, всё знаете. А на передовой обстановка может измениться в течение часа, не говоря уже о сутках. И так нас ночью с новым пополнением (а их прибыло человек 12), совместно со стрелковыми батальонами, бросили в разведку боем. Разведчиков было человек 47. Назад вернулись не все, а, наверное, половина, может, и того меньше. И что важно, были в немецких траншеях, но даже языка не привели. А в пехоте какие потери были, об этом и вспоминать страшно!

– Здесь у нас, в Чаусском районе, недалеко от реки Проня, около деревни Быново, есть самое большое братское кладбище в районе. Выходит, на этом месте ваша рота провожала в последний путь погибших солдат?

– В основном, свозили в Быново, но хоронили и на переднем крае. Раньше, во время войны, здесь, где находится братское кладбище, находилась большая поляна. Где-то гектара два. Вот на ней и хоронили погибших солдат. Это сейчас вокруг захоронения лес большой вырос. А тогда... Во-первых, была зима. Землю взрывали, затем края ямы подравнивали, дно застилали лапками елей, складывали ряд по кругу, например головами к центру, перестилали шинелями, а затем наоборот и так пока не заполняли до верха. Затем также следующую. Хоронили в ямах человек по 10, 80, 90.

На этом кладбище, захоронено более двух тысяч солдат и офицеров Красной Армии, погибших на реке Проня в 43–44-х годах.

– Скажите, а когда Вы узнали о готовящемся наступлении в Белоруссии, т.е. об операции «Багратион»?

– Мы не знали, что готовится наступление. Все держалось в секрете. Даже офицеры и тем ничего не говорили, не говоря уже о нас. В ночь с 22 на 23 июня мы только собрались за «языком» идти, подходим к первой своей траншее. И надо уже на нейтральную полосу выходить. Тут прилетела наша авиация, повесила над первой немецкой траншеей какие-то светильники. Они очень долго горели и так светили, что мы стоим и видим,

как немцы в своих траншеях бегают. А потом наша авиация стала бомбить передний край. Разворот делают и обратню на передний край противника. Смотрим – часовые раньше стояли метров 200–300 друг от друга, а тут в траншее невозможно повернуться стало. Капитан Зубков говорит:

– Хлопцы, что-то тут не то. Подождите, пойду узнаю, что происходит.

Ага, вот тогда мы и поняли, что начинается наступление.

Наша 290 стрелковая дивизия у д. Будино Чаусского района прорывала вражескую оборону в первом эшелоне.

9 месяцев на Прони провоевал, и даже ни разу не ранило. Только на последнем водном рубеже Белоруссии, около г. Гродно на р. Неман, я в первый и последний раз получил ранение.

Далее я освобождал г. Могилев, Гродно, участвовал в штурме Берлина. На Рейхстаге нацарапал свою фамилию. А Победу встретил на Эльбе.

– Тихон Калистратович, знаю, что Вы на Эльбе встречались с американцами. Расскажите, пожалуйста, как это происходило?

– Это произошло где-то в июне месяце в 45-м году. Нас отбирали по росту – не менее 171 см. А я был 172 см – прошел. Нам выдали новое обмундирование. Перед этим привели

10 коров и 10 свиней. Убили, облупили. Также рядом стояло несколько кухонь. Мяса этого наварили – яловичины и свинины. Простынями белыми из госпиталя застелили луг – вместо скатертей. Девчата бегают, мужики помогают столы накрывать. Закуска – хлеб и мясо. Так затем и ели, кто хочет – свинину, кто хочет – яловичину. Водки нам дали по полной фляжке, а в ней где-то граммов 700. У каждого была рюмочка из алюминия, в ней 150 граммов.

Перед приездом американцев нас построили. Глядим – баржа идет. Они на своей барже к нам приплыли, где-то человек 60. Хлопцы все молодые, как и мы. И генерал их приехал. Наши девчата тут им хлеб-соль преподнесли. Генерал наш подошел, поздоровался с их старшим. Им показали – вот ваша сторона, а вот наша. Сели напротив друг друга. Тогда их генерал говорит:

– Мы у вас в гостях и будем вас угощать своим виски.

А наш генерал говорит:

– Нет, товарищи, вы у нас в гостях, значит, мы вас и будем угощать. А потом и ваша очередь настанет.

Ну, мы им наливаем по полной, а у них тоже рюмки по 150. Пару слов наш генерал сказал, переводчик перевел. Выпили, закусили.

Потом они нам наливают виски. Мы тоже выпили, закусили. А потом давай песни петь. Наши хлопцы запели «Катюшу». Они подпевают,

знают нашу «Катюшу». Потом свою песню запели. Ну, мы немного так подпеваем. И так еще часа два пили. А кто жадный был на это дело, так еще и потом добавляли.

– А американцы, наверное, так не пили, как наши?

– Почему? Пили. Ровно пили с нами. Где-то каждый по бутылке и выпил. Долго ведь сидели, более двух часов.

– Скажите, а сувенирами обменивались?

– Да, они нам потом давай подарки дарить. Такие маленькие флажки со звездочками.

А у меня накопилось много часов немецких, в каждом кармане. Мы ж прошли всю Германию, и у каждого было штук по 20, ведь мы их до войны и не видели. Предлагаем гостям часы, а они не хотят. А вот звездочки! Мы снимали с пилотов, погон, отрывали пуговицы. Пилотки союзники не брали, звездочки, в основном. Но может, кто и пилотку дал, я не знаю. Лично возле меня кто сидел, отдал звездочки.

Затем команда: «Подъем!».

Мы и они поднялись. Американцы ульпли. Больше мне с ними встретиться не пришлось. Но может, кто-то из них еще живой и помнит эту встречу на Эльбе в 45-м победном году.

Река Проня у деревни Прилеповка Чаусского района. С левой стороны находился Прилеповский плацдарм, где за время декабрьских боев 1943 г. погибло более 1500 солдат и командиров 290-й стрелковой дивизии.



Тайны политдонесений

НАЧАЛЬНИК ПОЛИТОТДЕЛА 49 ГВ АКД
ГВАРДИЯ ПОДПОЛКОВНИК

ХРЯЧЕНКО

Комиссар – назначенный в воинскую часть специальный представитель политического руководства государства (либо правящей партии), осуществляющий политический надзор за военным командованием и личным составом, а также ведущий в воинской части политико-просветительскую и воспитательную работу.

Политруки и комиссары – овеянная мифами и легендами каста. Кем же были эти люди, что вменялось им в обязанность? Нужны ли были они на фронте?

В постперестроечные годы образ верных делу «партии и народа» политработников был основательно подпорчен. Стало ли это целенаправленной акцией по приуменьшению их роли в Отечественной Войне или просто по незнанию на них была свалена вся вина за ошибки командования? Попробуем разобраться.

Должность комиссара появилась в красной армии в 1919 году. Политрук – политический руководитель, был в каждой роте, выполнял роль воспитателя и политического наставника рядовых красноармейцев, по большей части малограмотных рабочих и крестьян. Что интересно, тогда же была введена и должность красноармеец-учитель, в обязанность которого вменялось обучать бойцов грамоте и счету. Политруки проводили политические беседы, следили за моральным состоянием подчиненных. В 1925 году вышел приказ, согласно которому, в подразделениях, которыми руководили офицеры – члены партии, должность политрука упраздняялась. Политруками считались сами командиры-коммунисты. К 1935 году количество членов ВКП (б) в частях неуклонно росло. Политруков на уровне рот становилось все меньше. Но с принятием новой системы воинских званий, в 1935 году, институт политических руководителей в РККА стал намного крепче. Были введены новые специальные звания младшего политического состава. «Младший политрук», «политрук», «старший политрук», соответствовавшие воинским званиям «лейтенант», «старший лейтенант», «капитан». Для старшего политического состава звания «батальонный комиссар», «полковой комиссар», «дивизионный комиссар» соответствовавшие общевойсковым майор, подполковник, комдив. В таком виде звания просуществовали до самого начала войны.

Так какую же роль сыграли политруки в войне? Что вменялось в их обязанности? По сути институт политработников представлял из себя в армии вторую ветвь власти – партийную. Не противоречило ли это

догме о единоначалии в армии? Возможно. Политотдел представлял из себя могущественную структуру. Начиная от полка, заканчивая фронтом – везде начальник политотдела являл собой весьма значимую фигуру. Структура работы политотделов была четко отлажена, порой намного лучше, чем структура работы штабов подразделений. Основной задачей политотдела было ведение партийно-воспитательной работы во вверенных ему подразделениях, а также ведение агитации среди бойцов и командиров о вступлении их в партию и комсомол. Не менее важным было и ведение постоянной документации в виде «политдонесений» от нижестоящих политработников вышестоящим. Так, младший политрук ежедневно собирал информацию о всех происшествиях и моральном состоянии личного состава в своем подразделении и направлял ее начальнику политотдела полка, который в свою очередь отправлял ее в политотдел дивизии, а дальше – армия, фронт.

Множество интересных фактов хранится в фондах политотделов дивизий. Все они тщательно задокументированы и сохранены для исследователей. Речь идет не только о партийных собраниях и работе политических агитаторов, но и о других интересных материалах. Благодаря этим документам мы можем восстановить вполне достоверную картину тех или иных событий. Конечно, здесь нужно понимать, что, несмотря на некоторую независимость от командования, например дивизии, политработник был напрямую зависим от своего прямого начальства. Каждый комиссар находился где-то посередине между самой верхушкой командования и рядовым красноармейцем. Командир дивизии, корпуса, армии редко оказывался вблизи против-

ника, в передовых окопах и траншеях, а простой солдат не всегда мог понять всей стратегической важности момента. Естественно, что и в политдонесениях действительность искажена. Но искажена она не намного сильнее, чем в сводках, например штаба дивизии, где каждый командир старался приуменьшить свои промахи. Начальник политотдела дивизии был не только первым помощником комдива, но и мог вполне независимо описать быт бойцов, недостатки командования, снабжения, боевых успехов части. Но в отношении своих непосредственных промахов что-то могло и умалчиваться. Политотдел отвечал за дисциплину и моральный облик солдат. Каждое проявление дезертирства, саморанения или трусости среди военнослужащих – вина политработника, его упущение и недоработка.

В качестве примеров, приведем выдержки из политдонесений 29 гвардейской стрелковых дивизий.

Февраль 1943 года. Западный фронт.

«...Гвардии старший лейтенант Скребец с группой бойцов прорвал первое проволочное заграждение, под ураганным огнем противника удерживал занятый рубеж целые сутки. Противник непрерывно обстреливал их участок минометным, пулеметным огнем, однако бойцы, воодушевленные смелыми подвигами гвардии старшего лейтенанта тов. Скребец не отступили назад ни на шаг, а удерживали занятый рубеж до подхода подразделения...».

«...Гвардии красноармейцу Мезинцеву была поставлена задача – с группой саперов, в 50–70 метрах от противника, днем разграбить и расчистить путь в минных полях и проволочных заграждениях противника. Тов. Мезинцев, как подобает большевику, пошел с группой красноармейцев и, несмотря на сильный артиллерийско-минометный огонь противника, поставленную задачу выполнил с честью. Вся группа, в том числе и тов. Мезинцев погибли смертью храбрых, но приказ своего командира выполнили до конца...».

«...В процессе боевых действий был вскрыт ряд аморальных явлений и, в частности пьянства командного состава. Например: командир трофейной команды 87 зв. сп гвардии лейтенант Поляков три дня подряд был пьяный, не занимался своей работой, а отсиживался в землянке. Его подчиненные также вопросом эвакуации раненых и убитых с поля боя не занимались и вместе с ним пьянствовали. В этом же полку адъютант гвардии лейтенант Бочарев также был пьяным, не занимался своим делом, а отсиживался в землянке.

Отмечены случаи проявления бойцами трусости и мародерства. В 90 зв. сп. красноармеец Михеев пытался дезертировать с поля боя, бросив свой пулемет. Он был задержан и как трус перед личным составом роты был расстрелян. В этом же полку гвардии лейтенант Малышевский ушел с поля боя и отсиживался в землянке, за что так же командованием был расстрелян.

Красноармеец Данилов занимался мародерством. Будучи раненым, а как установлено медицинской экспертизой, оказался самострелом, по пути в медпункт у убитых солдат вытаскивал деньги. При задержании у него обнаружено 1260 рублей. За самострел и мародерство Данилов был расстрелян...».

«...В поселке С. немецкие захватчики при отходе сожгли начальную школу, сельсовет, почту, баню, молочный завод, два склада, ж/д станцию, мост, взорвали полотно железной дороги. За время оккупации немцы забрали 9 лошадей, 7 свиней, 30 овец, 185 кур, 95 гусей. Забрали лучшие вещи. За неявку на работу гражданку Гайдукову Марию (25 лет) и Гайдукову Александру (18 лет) гитлеровские разбойники высекли палками, а потом в центре поселка привязали их к телеграфному столбу и стали избивать ногами. Все это снимали на камеру. Без всякой вины немцами были убиты Борзов Иван и Павлов Петр...».

«...В некоторых батальонах стрелковых полков питание личного состава организовано совершенно неудовлетворительно. Зачастую обеды готовятся без соли, при наличии таковой, не докладываются в котел продукты. Некурящие бойцы не знают, что вместо табака им должен выдаваться сахар. Пища доставляется в подразделения не вовремя, с большим опозданием и совершенно остывшей. Не хватает термосов, котелков и даже ложек... Еще хуже дело обстоит с раздачей водки. Так, командир роты гвардии старший лейтенант Дробышевский и его заместитель по политчасти гвардии младший лейтенант Савельев за один день выпили водку на 25 бойцов...».

«...В ночь с 18 на 19 февраля 1943 года взвод пеших разведчиков совершал марш на новое место. Во время движения от неосторожного обращения у гвардии красноармейца Аджавенко упала граната «Ф-1», которая разорвалась. В результате подрыва Аджавенко был смертельно ранен. Тов. Аджавенко был дисциплинированным, честным и исполнительным бойцом. За смелые действия в боях с немецкими оккупантами был награжден медалью «За Отвагу». Самоподрыв на гранате произошел неумышленно, случайно...».

«...По предварительным подсчетам на 20-00 22 февраля 1943 года дивизия понесла потери убитыми и ранеными 1600 человек. В том числе 14 политработников. В результате понесенных потерь, отдельные роты остались совершенно малочисленны, по 7 – 15 человек. В большинстве стрелковых рот в результате понесенных потерь парторганизации распались полностью. Ведется работа по их восстановлению...».

Политдонесения позволяют посмотреть на события Великой Отечественной войны немного с другой стороны, чем мы привыкли ее видеть и представлять. Каждый исследователь, в той или иной мере интересующийся историей Великой Отечественной, здесь обязательно сможет найти для себя что-то новое. Помимо описания боевых действий, множества примеров мужества и героизма, проявленного нашими бойцами и командирами в борьбе с врагом, допросов военнопленных и наказаний предателей и полицаяев, мы можем увидеть массу примеров дезертирства, непростительной халатности командиров, их беспредела по отношению к рядовым бойцам. Можем увидеть массу преступлений, совершенных советскими военнослужащими в отношении своих сослуживцев и мирного населения, освобожденных от врага территорий и многое другое. Со страниц политдонесений война смотрит на нас еще более страшными и правдивыми глазами.



СЛЕД В ДУШЕ

Военная археология отличается от поиска «по старине». В этом её специфика. Кладоискатель приезжает на место бывшей деревни, обследует ее и перемещается в другую. Конечно, урочище производит впечатление на человека. Ведь это место, где жили, рождались и умирали целые поколения семей, где все знали друг друга, где кипела жизнь, вечерами гуляла молодежь и лилась песня гармонии. И это место опустело, люди ушли отсюда, теперь тут просто поле и лес. Такое не может не вызывать эмоций у знающего и любящего историю своей страны человека.

Но совсем другое дело – места, где гремели бои. Многие называют их «долинами», или «долинами смерти». Дело в том, что территории, где фронт стоял несколько месяцев, представляют собой площадь в несколько десятков, а то и сотен квадратных километров, зачастую покинутых людьми. Попадая сюда, кажется, что ты оказался в прошлом. Не гремят машины на дороге, не лают собаки в древне, да

и вообще, редко встретишь человека в лесу. Только представляешь довоенную тишь этих мест, крик петухов за околицей, редкие повозки, проходящие по лесной дороге. А потом война. Эти некогда благодатные, богатые ягодой и грибами леса наполнил шум техники: сотни, тысячи людей начали работы по строительству укреплений, гремели танки, били орудия.

У каждого поисковика есть несколько таких мест, в которых довелось побывать, и которые произвели неизгладимое впечатление. Для меня это бывшая деревня Пустой Вторник.

Впервые мы оказались в районе Пустого Вторника в 2000 году. На берегу живописной реки Сукромли, в старых елях, расположился наш небольшой лагерь. Весна выдалась прохладной, но необычайно красивой. Утренний иней на палатке, яркое солнце, нежно-зеленые ростки травы. Все это навевало мирное и задумчивое настроение. Две уже несуществующие деревни – Пустой Вторник и Аржаники – некогда соединяла

лесная дорога, шедшая строго с севера на юг. Кто тогда знал, что эта малозначимая, неприметная дорожка в красивом еловом лесу станет для многих роковой...

Во время войны отступление немцев от Москвы остановилось именно здесь. В 10–20 метрах от той самой дороги немцы стали спешно возводить укрепления, блиндажи, сеть траншей, минные поля. Вскоре сюда подошли и советские войска. Первая попытка штурма показала, что бегство врага закончено, он надежно укрепился и готов драться... Атаки шли больше года...

В районе Пустого Вторника наш отряд работал около пяти лет. За той самой дорогой, в пределах ста метров к западу, мы находили ямы, в которых лежало по 100–150 красноармейцев. Ополченцы, солдаты, офицеры. Тысячи судеб оборвались на этой лесной дороге. Обнаружили несколько разбитых советских танков.

Вот Т-60 – обломок борта, гусеницы, части башни, а в 20 метрах от

него в небольшой воронке останки человека в шлемофоне. Поляна с множеством растащенных дикими животными человеческих останков. Гильзы, гранаты, оружие. Здесь же нашли самодельный портсигар с гравировкой «на память вани», а в 10 метрах от него – немецкий латунный стаканчик с надписью «За покорение 3000 метров. Альпы 1935 год». Что происходило здесь в 1942 году, какие кровопролитные шли бои, можно только представить. В нескольких километрах – деревня Аржаники, насытившая ныне несколько дачных домов. И там – останки, оружие, части техники. Сколько молодых жизней русских, немцев унесла война, и сколько их погребено в глухих смоленских лесах!



Сейчас здесь не звучит немецкая речь, не звучат приказы советских командиров, поднимающих бойцов в атаку, не разливается «ура». Нет в тех лесах людей. Лишь редко можно встретить охотников и рыболовов. В 70-х годах большая часть этого района была затоплена Яузским водохранилищем, большинство деревень уничтожено войной. Только на отшибе, вдалеке от дорог, стоит деревенька Аржаники да уходит небольшая лесная дорожка к урочищу Пустой Вторник.

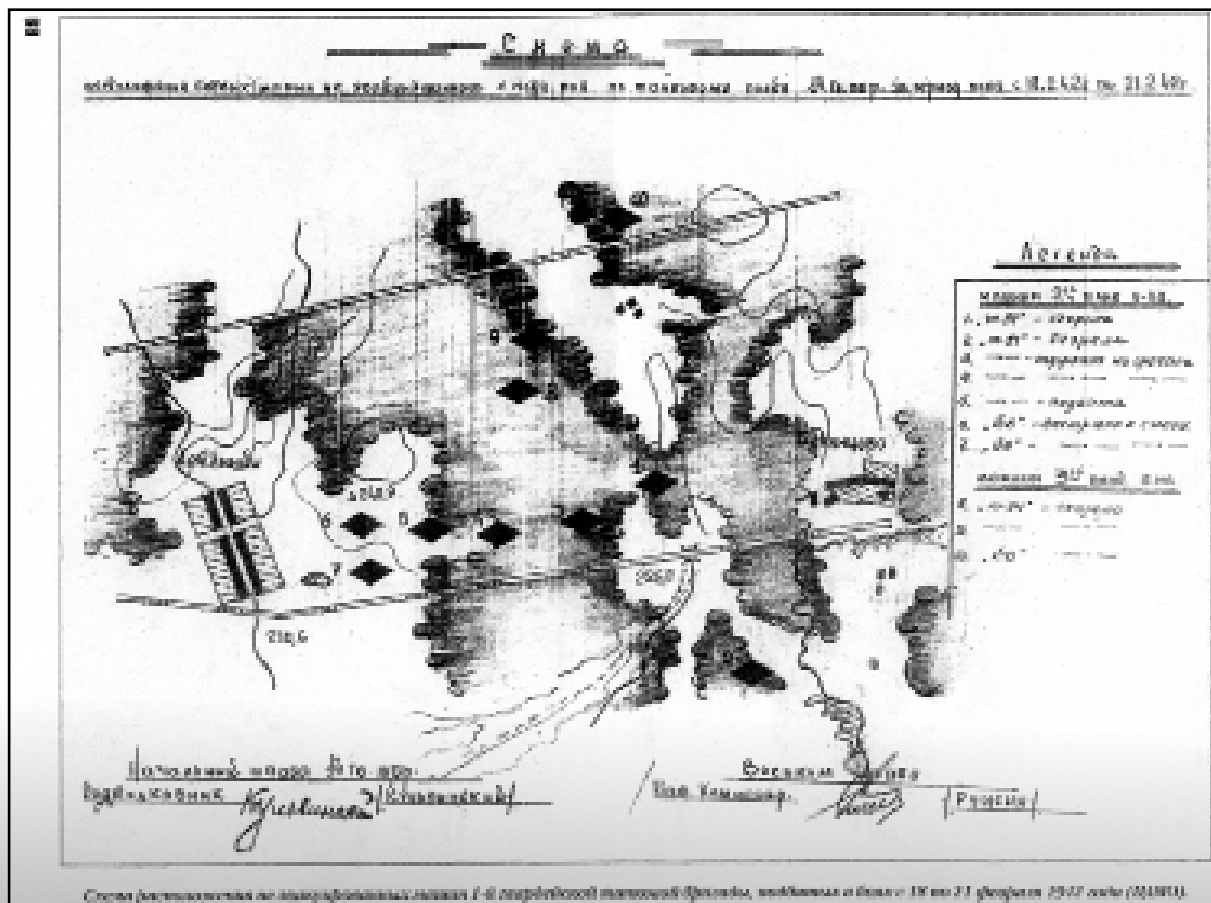



Александр Кудрявцев

Орудие 76.2 мм
образца 1902-30гг



Винт самолета в лесу

В Аржаниках мы познакомились с Александром Кудрявцевым. Саша – успешный предприниматель. Построил себе небольшой скромный дом прямо на берегу и проводит здесь немалую часть своего свободного времени. Посвящает он свой досуг не рыбалке или отдыху, а исследованию окрестных лесов и той самой печально известной лесной дороги. Останки найденной военной техники бережно собраны и хранятся на небольшой территории около дома. Они надежно защищены от сборщиков металлолома. Как больно было десять лет назад думать, что эти обломки машины безвестного танкиста, покоившегося в нескольких метрах от своего железного боевого друга, будут вывезены и распилены на металлолом. Теперь память о нем под надежной защитой!



Памятник экипажу танка



Старший лейтенант трижды
орденоносец К.М. Самохин

В прошлом году Александр своими силами поставил небольшой памятник – броневую плиту танка «Т-34» – в память обо всех танкистах, погибших в этих краях, в том числе в память об одном из танковых асов – гвардии капитане Самохине, встретившем смерть близ Аржаников в феврале сорок второго. А сколько наших летчиков погибло в тех местах! Обломки самолетов Александр тоже бережно собирает. Почти целый самолет «ИЛ-2», севший на вынужденную посадку в глухом лесу, ожидает реставрации. Работа идет, а всегда приветливый Саша готов радушно принять у себя в Аржаниках любого, кому дорога память о событиях Великой Отечественной.

Сколько таких мест и таких людей по всей стране. Но каждое место, каждый человек надолго остается в душе.



Обломки штурмовика
ИЛ-2 в районе Карманово



**Александр
Кульчинский**

Наша с приятелем история приборного поиска началась в самом начале 90-х годов. На одной из Вахт Памяти удалось познакомиться со старым добрым «бананом», как многие поисковики, теперь с презрением называют армейский металлоискатель. Это сейчас эра технических революций и богатства выбора, а тогда о лучшем нельзя было и мечтать. Сколько путей-дорог было пройдено нами с этим «крутым», по тем временам, металлоискателем.

Все началось с Великой Отечественной войны. Заполучив прибор и, выкроив несколько дней свободного времени, мы с приятелем отправились на Смоленщину проверять одну соблазнительную информацию по 1941 году. Так мы, сами того не зная, оказались в окрестностях Старой смоленской дороги, где и провели, впоследствии, с перерывами, не один год, путешествуя от Вязьмы до Красного.

Обнаружив первое ядро и пригоршню свинцовых ружейных пуль, мы с приятелем удивленно сообразили, что можно работать и по 1812 году. До этого нам по-детски казалось, что все, что было давно, или сгнило, или лежит на неимоверной глубине. На деле оказалось все по-другому. Просто поражало, например, состояние кремневых ружейных замков. Их металл мог дать огромную фору любому из-

делию, пролежавшему в земле с Великой Отечественной. А сколько интересных находок мы, по незнанию, просто выбросили в лесу или сдали в приемку лома цветных металлов – сердце обливается кровью.

В современной литературе и международной сети существует множество классификаторов по находкам 1812 года – пуговицы, гренанды, киверные и другие знаки, огнестрельное и холодное оружие. Оставим специалистам подробные рассуждения о тех или иных находках. Остановимся на том, что вообще попадалось нам в процессе поиска и что может найти любой начинающий поисковик, заинтересовавшийся этим периодом.

Сейчас можно с замиранием сердца листать карты Генерального межевания и Шуберта, зачитываясь многообразием различных воспоминаний



русских и французов о тех или иных сражениях и стычках, о бегстве Великой армии, и ее захваченных трофеях. Тогда мы не имели практически никаких знаний и карт, полагаясь лишь на нехитрый металлоискатель и чуткую интуицию.

Поначалу мы занимались обследованием всех старинных дорог, а также переправами, бродами и мостами на них. Около мест переправ обследовали еще и берега рек и ручьев. Это давало кое-какие результаты. При обнаружении свинцовых пуль со следами вмятины от шомпола или осколков от ядер, мы методично обследовали местность в радиусе 200–300 метров от этих находок. Это делалось для того, чтобы определить, примерно, откуда стреляли, и не осталось ли там каких-либо следов. Бывало, что нам удавалось, с помощью пуль, вычислять, где располагались наши, а где французские стрелки. Догадки подтверждались находками.

С появлением карт 19 века – Менде и Шуберга, а потом и карт Генерального межевания, мы принялись обследовать пропавшие деревни и села. Далеко от Смоленской дороги старались не отходить, хотя предметы амуниции солдат 1812 года попадались и в 80 километрах от нее. Практически в каждой деревне отмеченной на карте Генерального межевания и отсутствующей на карте Шуберга, то есть пропавшей после войны 1812 года, мы находили свинцовые пули и другие, относящиеся к тому периоду предметы.

Все свои находки, мы с приятелем, между собой разделили на четыре категории:



– Предметы, относящиеся к кавалерии и лошадям, проще говоря, «конина». Это подковы, пряжки от сбруи, стремена, латунные номерные бляхи – круглые и в виде сердец.



– Предметы, относящиеся к вооружению. Различные обломки от вооружения – замки, кремни, латунные шомпольные трубки, спусковые скобы, затильники и пистолетные пятки, декоративные накладки, штыки, рукояти и эфесы палашей и сабель, само холодное оружие и детали ножен. Сюда же входили пули, ядра и осколки от них.





– Предметы, относящиеся непосредственно к амуниции воина. Это киверные знаки, знаки с патронных сумок (ромбы, орлы, гренады, цифры от номеров полков), различные пуговицы, пряжки, чешуйки от киверов, предметы личного обихода – потерянные крышки от трубок, кольца и гребни.



– Монеты. За все время поиска нам удалось найти великое множество старинных монет. Присутствовали среди них и монеты иностранных государств. Большинство из них – это монеты Германских земель, различных графств, княжеств и епископств. Были монеты австрийские, швейцарских кантонов, шведские, испанские и голландские. Как ни странно, но французских монет нам найти так и не удалось.



Наше разделение на категории поможет начинающим поисковикам вовремя опознать на месте раскопок след бивуака или боя 1812 года, позволит не пройти дальше и не пропустить интересные находки. Коллегам по 1812 году хорошо известно, что места эти почти всегда располагаются очагами. Поэтому здесь может помочь только упорство и вера в успех. Как говорит один мой приятель: «Больше ходишь, больше находишь». Поэтому, удачи в поисках!

Александр Савенков, г. Тула

Возможно, 2 или 3 июля 2009 года станет исторической датой. В ночь, когда одна дата плавно перетекала в другую, участники Международной Эстафеты Памяти «По местам боев операции «Багратион», представляющие поисковые объединения России, стран СНГ и Балтии, собравшиеся вместе впервые за 17 лет после распада СССР, и, находясь в белорусском городе Могилев, приняли решение о поэтапном создании Международной организации «НАША ПОБЕДА». Ее главные цели – координация действий поисковых движений на всем постсоветском пространстве, взаимная поддержка и сотрудничество.



ЕСТЬ ШАНС СТАТЬ ЕДИНОЙ СЕМЬЕЙ



Грустная история группового, но – одиночного «плавания»

В 2008 году поисковики бывшего Советского Союза отметили юбилей – 20 лет с момента своего официального рождения. Вспоминали первые слеты, конференции, походы по местам боев, раскопы, имена отцов-основателей, роль комсомола и многое другое. Поздравляли все друг друга, а власти многих регионов России и некоторых стран СНГ вежливо желали юбилярам всяческих благ, хвалили их за столь благородный труд, но...

Но праздник получился с привкусом горечи. Ибо единого «поискового пространства», которое оформилось в 1988 году в Калуге, сегодня не существует. Причем, его нет уже достаточно давно: примерно в середине 90-х годов прошлого века прежние связи между поисковиками теперь уже самостоятельных государств – бывших республик из состава СССР – практически разорвались. В каждой стране в этой сфере развивались свои процессы. Нередко – негативные.

Правда, попытки воссоздать некое поисковое братство предпринимались. И сегодня как бы существуют организации, «координирующие» или «объединяющие» поисковое движение в разных странах – членах СНГ. Однако в реальности «плотного», а, тем более, регулярного сотрудничества коллег-поисковиков нет.

Меж тем, без него не обойтись. Как показывают события последних лет, во многих государствах, народы которых в 1941–1945 гг. в составе единой Красной (позже – Советской) Армии воевали с общим врагом в лице фашизма, героически трудились в тылу, и победили его ценой невероятных жертв, предпринимаются попытки либо резко ограничить деятельность поисковиков, либо «переписать» историю. А поисковики, предъявляющие миру реальные факты, тому помеха.

Мы обязаны отстоять свое право говорить людям правду о событиях тех страшных лет, находить останки павших воинов, предавать их земле со всеми почестями, восстанавливать имена героев, сообщая о том их потомкам. У всех нас была общая история, общая война, в которой наши деды и прадеды одержали общую Победу. И нельзя допустить, чтобы ее украли...

Новая попытка объединения

По инициативе Тульского областного молодежного поискового центра «Искатель», которым с момента его официального возникновения 14 лет назад (в реальности поисковики работали здесь и ранее) руководит Олег Золотарев, в 2008 году был дан старт международному проекту «Наша Победа». В его рамках и при поддержке «Межгосударственного фонда гуманитарного сотрудничества государств-участников СНГ» проводились совместные Вахты Памяти с участием поисковых отрядов из России и некоторых стран СНГ (Украина, Беларусь). Были обнаружены останки сотен воинов, установлены имена людей, числящихся без вести пропавшими, найдены их родственники.

И вот, в период с 26 июня по 3 июля 2009 года, состоялась белорусско-российская Эстафета Памяти «По местам боев операции «Багратион», в результате которой территория братской республики 65 лет назад была очищена от фашистских захватчиков. Эстафету провели в виде автобусной экспедиции по маршруту «Тула–Орша–Минск–Могилев–Москва». За это время ее участники посетили места боев, встретились с ветеранами, возложили цветы к мемориалам.

В Эстафете приняли участие более полутора сотен представителей поисковых объединений из Москвы, Тульской, Волгоградской, Нижегородской, Свердловской, Костромской, Московской, Ростовской и Саратовской областей, российских республик Кабардино-Балкария, Татарстан, Башкирия, Мари Эл, Коми, а также поисковики Белоруссии (Витебская, Могилевская и Минская области), Украины (Крым, Запорожье и Луганск), Азербайджана, Эстонии, Латвии, Литвы, Кыргызстана. Такого масштабного слета поисковиков всего постсоветского пространства за последние годы не было. Собрать их было невероятно трудно. Тем более что некоторые из тех, кто представляет упоминавшиеся «международные» или приближенные к региональным властям организации, участвовать в мероприятии отказались. Их право, конечно, но они очень много потеряли!

Часть участников акции – хорошие «знакомцы», прежде вместе проводившие слеты и раскопки. Но многие дру-



гие нашлись через интернет, и ранее никогда друг друга не видели. О том, как согласовывались сроки и программа Эстафеты, места проживания и питания, как до последнего момента «притирался» график движения – рассказ особый. Однако – соединилось, получилось...

Собственно, мероприятие состояло из двух частей единого действия.

В одной из них участники российско-белорусской патриотической молодежной акции «Вспомним всех поименно» обменивались именами своих земляков, которые погибли в боях за освобождение Белоруссии и фамилиями жителей братской республики, попавших после ранения в «тыловые регионы» и похороненные там. Чтобы собрать такую информацию, начинающие поисковики двух стран перелопатили массу источников. И в итоге создали базу из нескольких тысяч имен. Во многих случаях потомки погибших смогут узнать места упокоения своих предков.

Вторая составляющая часть мероприятия – многодневный обмен мнениями о взаимных проблемах в ходе международного научно-практического семинара на общую тему «Поисковое движение в странах СНГ и Балтии: от истории к современности». Именно тут сошлась воедино информация о схожих по своей сути трудностях в деятельности поисковых движений разных стран. Тут же прозвучала идея попытаться создать новую международную организацию с пока условным названием «НАША ПОБЕДА».

Спорщики-единомышленники

Белорусские коллеги, принимавшие столь представительный отряд поисковиков, блеснули не только своим традиционным гостеприимством, но и скрупулезной точностью в вопросах проведения намеченных встреч и визитов. Хотя время было расписано буквально по минутам, гости успели побывать во всех местах, намеченных в плане. Впрочем, в Белоруссии, которую называют «островом социализма», все оказалось приятным. Изумительные дороги, чистые города с подстриженными скверами, низкие (в 2–3 раза меньше российских) цены на продукты питания, порядок на улицах, добродушные жители...

Как и ожидалось, многие представители «поискового сообщества» стран СНГ и Балтии оказались симпатичными и слегка сумасшедшими энтузиастами.

Изумительным объемом данных по начальному периоду войны обладает «энциклопедист» российского поискового движения Константин Степанчиков – москвич, в недавнем прошлом – энергетик. У него – мощные связи с коллегами в Германии, Голландии, Италии, Англии. Все восемь дней он рассказывал о местах, мимо которых ехали автобусы, перечислял имена командиров, номера частей. И почти во всех случаях это были трагические истории с окружением наших полков, дивизий и десятками тысяч жертв.

Кандидат исторических наук Сергей Садовников нередко дополнял рассказы своего друга. И здесь – такой же невероятный объем знаний...

Легендарный Михаил Черепанов из Казани еще 32 года назад создал первые поисковые отряды, которые тогда еще именовались краеведческими. За свою работу он был многократно, и прославляем, и бит. Оставил профессию журналиста, стал музейным работником, но по-прежнему с рюкзаком и гитарой за спиной ездит на раскопки.

Елена Боле – кандидат исторических наук, один из организаторов журнала «Военная археология», координатор проекта «Наша Победа». Жила и работала в Республике



Коми, возила отряд ребят-поисковиков из своего «тылового» региона на раскопки в Ленинградскую, Мурманскую, в Тульскую область. В рамках Эстафеты памяти стала инициатором проведения научно-практического семинара с участием поисковиков из стран СНГ и Балтии.

Резко-взрывной Саша Ржавин из Риги не любит националистов, но признает их ум и хитрость. Ведет поиски павших воинов вне зависимости от национальности, регулярно имеет конфликты с местными властями...

Украинская группа состояла из Светы Зинченко и ее мужа Вадима, «афганца» Александра Гизая («Сан Саныч»), а также «патриарха» поискового движения, 70-летнего Александра Запорожко из Севастополя и его юного помощника Антона Степанова. Улыбающиеся и раздающие всем шуточные сувениры, они имеют за спиной десятки экспедиций, сотни «поднятых» воинов.

Журналистка Света Лаптева из Бишкека непрерывно фотографировала и записывала, не забывая размахивать флагом Кыргызстана. У себя в Бишкеке она, опираясь на помощь лишь близких друзей, установила многие имена умерших воинов, организовала их перезахоронение.

Общим любимцем стал туляк Александр Татаринов. Многие участники Эстафеты четыре дня распевали его песни, не зная, что этот молодой парень – автор берущих за душу текстов и музыки. И лишь после сольного выступления Саши все кинулись к нему меняться адресами и стихами.

Удивительно располагающим к себе оказался главный поисковик Могилевской области Николай Борисенко. Огромный опыт, прекрасная практическая работа с молодыми ребятами.

И еще очень много других удивительных людей...

Мероприятия начинались рано утром и шли чередой все дни напролет. Но вечером, возвращаясь к очередному месту ночлега, члены Эстафеты Памяти, несмотря на усталость, устраивали «полуночные посиделки», где расска-





звали про свои проблемы, шепотом пели песни, шутили. И – спорили, спорили, спорили.

Правда – не всегда вкусная «конфетка»

Одна из особенностей работы поисковиков заключается в том, что их открытия не всегда укладываются в привычную для многих людей «схему» истории Великой Отечественной войны, сложившуюся в прежние годы. Пример таких расхождений – события начального периода войны. Многим поисковикам не раз приходилось сталкиваться с удивительной чертой ветеранов войны – они наотрез отказывались вспоминать события 1941–1942 гг.

Слишком больно? Да, конечно. Кому приятно сознавать, что на одного убитого фашиста в те годы приходилось по 8-10 погибших советских солдат? Как объяснить, что враг поименно помнил всех своих павших, вывозил тела с полей сражений и хоронил в тылу, а наших людей закапывали в воронках от бомб, превращенных в братские могилы, без указаний имен, фамилий, званий?..

Но нельзя же лишать из-за этого потомков правдивой информации о тех событиях! Однако делиться сведениями не хотели. Ее поисковики до сих пор добывают по крупицам, и во многих регионах России и в других странах СНГ у них складываются с ветеранскими организациями сложные отношения. Вплоть до того, что отдельные руководители последних, координирующие издание местных Книг Памяти, не подпускают к ним поисковиков. Ищите информацию, как хотите!..

Еще одна трудность – чиновники. И российские, и любые другие. Есть масса примеров, когда поисковики находят настоящие фамилии и имена погибших, выбитых на постаментах с ошибками, уточняют неверно указанные номера воинских частей, и т.д. и т.п. Все это они передают местным, региональным и федеральным чиновникам. Те в ответ чаще всего кивают головой – конечно же, исправим все ошибки! Результат – в 90% случаев ничего не делается.

Есть недоумение и по поводу действий российских дипломатических миссий в странах СНГ. На словах их сотрудники всегда за сотрудничество с поисковиками. На деле – да и то, в лучшем случае – хранят нейтралитет. Могут

поговорить, посочувствовать. Реальной помощи, как правило, нет. Мол, политика – вещь тонкая. Но не настолько же, чтобы забывать имена тех, кто защищал эти земли?

Меж тем, сегодня, когда Россия выделила деньги, и на них восстанавливаются захоронения наших солдат за пределами страны, в этой работе тоже допускаются досадные ошибки. Когда на братских кладбищах начинаются ремонтные работы, поисковики несут уточненные списки, исправленные фамилии выходцев с Кавказа, Средней Азии, Татарии, Башкирии, Коми, Мордовии.

И снова – знакомый сюжет: информацию берут, обещают использовать, но ничего не делают. Выходит, что потомки получают по истории Великой Отечественной войны в наследство заведомо неверную информацию.

Это – все о нас...

Восемь дней шел активный обмен опытом работы. Поисковики продемонстрировали десятки видеофильмов, подарили друг другу новые книги, газетные публикации, журналы. Один из них – первый номер журнала «Военная археология» – попал на семинар прямо из типографии.

В ходе проведения тематических «круглых столов» прозвучало около двух десятков докладов, состоялись жаркие дискуссии. Обозначились общие и индивидуальные проблемы, прозвучали предложения по их решению. А проблем – очень даже немало.

Так, один из самых тяжелых вопросов – финансы. Практически везде поисковики работают за счет собственных средств и добровольных пожертвований. Помощь со стороны государственных структур весьма скромна.

Ситуация изменилась в лучшую сторону в прошлом году, когда «Межгосударственный Фонд гуманитарного сотрудничества государств-участников СНГ» стал помогать поисковикам. Его содействие помогло провести несколько Вахт Памяти и нынешнюю акцию в Белоруссии. Однако если мы рассчитываем на поиски всех павших, но не захороненных воинов, то понадобятся очень значительные финансовые вложения, что по плечу только государственным бюджетам.

В Беларуси правом вести раскопки обладает специализированное воинское подразделение. Оно – малочисленно, а поисковики-добровольцы «отодвинуты» от подобных работ. Как только что находят, сразу нужно прекращать работу, писать кучу бумаг и вызывать поисковиков-военных. К тому же, для иностранцев здесь существует возрастной ценз – поиском может заниматься человек, которому уже исполнилось 18 лет. А у нас, как известно, до 60–70% состава отрядов – старшеклассники и первокурсники вузов.

В Украине к поисковой деятельности допущены только крупные общественные структуры. В странах Балтии сложно работать по причине антироссийской политики местных властей. В некоторых государствах сложно решаются вопросы допуска поисковиков к архивам.

Заметно отсутствие фундаментальных научных работ по начальному периоду Великой Отечественной войны, когда Красная Армия понесла главные потери. До сих пор



нет точной цифры общих людских утрат. Нет документально обоснованных цифр пропавших без вести, о местах, где могли бы покоиться их останки. Та же картина – с данными о раненых бойцах, которых вывозили в «тыловые» регионы.

Прежде говорили об общих потерях СССР в размере 20 миллионов человек, из которых 7 миллионов пришлось на армию. Сегодня звучит общая цифра в 27 миллионов (говорят и о 30 миллионах), из которых 12–15 миллионов – солдаты и офицеры. Получается, что пропавших без вести – более 4 миллионов человек! А найдено и захоронено – лишь десятая часть.

Однако все это – на уровне газетно-журнальных публикаций. Нет по-настоящему научных работ о роли поисковиков и изучении темы без вести пропавших воинов как социально востребованной обществом и значимой проблемы с жесткой доказательной базой. А без нее – не обоснуешь и не выйдешь с законодательной инициативой о бюджетном финансировании поисковых работ.

Неоднозначно складывается ситуация с правовым обоснованием места поисковых объединений в русле политики разных государств СНГ в вопросах увековечения памяти воинов, поиска пропавших без вести. В России существует федеральный закон, но в реальности все вопросы отданы на откуп регионам, и ситуация везде разная. От полного взаимопонимания до откровенных сложностей в работе.



Пока четко не определены приоритеты деятельности поискового движения на постсоветском пространстве, отсутствует взаимодействие между поисковыми объединениями стран СНГ. Не создана единая электронная база данных на основе Книг Памяти этих государств, а деятельность поисковых объединений не получает необходимого отражения в СМИ.

Что ждет нас дальше?

Тем не менее, встреча поисковиков-единомышленников России, стран СНГ и Балтии прошла плодотворно. Многие вопросы из разных регионов России и других стран, казавшиеся тяжелыми, были решены в ходе обмена мнениями. Люди получили доступ к каналам, которыми обладают их новые друзья...

Особое значение итогом акции придает решение о создании Международной общественной организации «НАША ПОБЕДА», принятое по инициативе туляков. Поисковики всего постсоветского пространства, собравшиеся вместе впервые за 17 лет, не только обменялись опытом, но и решили продолжать сотрудничество.

Для этого, правда, предстоит пройти не слишком простой и быстрый путь. Сначала – зарегистрироваться в качестве российской общественной организации. Затем – включить в свой состав иностранных единомышленников, как юридических, так и физических лиц. Есть надежда, что к весне 2010 года, когда все мы будем праздновать 65 лет Великой Победы, все организационные моменты будут успешно решены, и организация станет реальностью.

В числе маршрутов, по которым можно организовать совместные экспедиции, упоминаются Волгоград, Ростов, Тула. Не исключены и окрестности Могилева, где красноармейцы летом 1941 года несколько суток держали напор фашистов, нанеся им тяжелые потери. Эти



события отражены в романе Константина Симонова «Живые и мертвые». Но затем наши части попали в окружение и понесли тяжелейшие потери. В том числе – 110-я и 172-я стрелковые дивизии, которые были сформированы в Туле

и Сталиногорске (ныне – Новомосковск). Здесь, в болотах и лесах, лежит около 80 тысяч воинов, из них – 15–17 тысяч туляков, отдавших свою жизнь в боях за Белоруссию. Впереди – очень много работы...

Резолюция международного научно-практического семинара «Поисковое движение в странах СНГ и Балтии: от истории к современности»

Приближающееся 65-летие Победы советского народа в Великой Отечественной войне 1941–1945 гг. резко усилило интерес граждан государств-участников СНГ к судьбам своих павших родственников и возможности посетить места их захоронения. В связи с этим возрастают требования к государственным и общественным организациям, деятельность которых ориентирована на увековечение памяти защитников Отечества.

В рамках международного научно-практического семинара «Поисковое движение в странах СНГ и Балтии: от истории к современности» с участием представителей поисковых организаций, общественных объединений и средств массовой информации России, Беларуси, Украины, Латвии, Кыргызстана, Азербайджана, проходившего с 28 июня по 2 июля 2009 г., были рассмотрены вопросы возможного взаимодействия в деле увековечения памяти павших воинов в преддверии празднования 65-летия Победы.

По результатам заслушанных докладов участники семинара констатируют, что в организации поискового движения в странах СНГ и Балтии требуются серьезные качественные изменения, поскольку в настоящее время его участники сталкиваются со следующими проблемами:

- отсутствует единство в понимании приоритетов деятельности поискового движения на постсоветском пространстве;
- ослаблено взаимодействие между поисковыми объединениями государств-участников СНГ и Балтии;
- политика государств-участников СНГ и Балтии в отношении общественных поисковых объединений имеет существенные различия;
- не создана единая электронная база данных на основе Книг Памяти государств-участников СНГ и Балтии;
- деятельность общественных поисковых объединений государств-участников СНГ не получает необходимого отражения в СМИ.

Участники семинара, обменявшись мнениями, считают необходимым предложить следующие рекомендации по решению перечисленных выше проблем:

- считать основным направлением деятельности поискового движения выяснение судеб пропавших без вести воинов и информирование их родственников;
- разработать и инициировать принятие на межгосударствен-

ном уровне документа, определяющего общую политику государств-участников СНГ и Балтии в решении проблемы розыска пропавших без вести воинов и участия в поисковой работе общественных объединений;

- создать международную общественную организацию для координации взаимодействия между поисковыми объединениями государств-участников СНГ и Балтии; создать электронный ресурс этой организации для выполнения информационной функции и освещения направленной деятельности;
- осуществлять научно-методическое обеспечение поисковой деятельности;
- регулярно готовить материалы о поисковой работе для СМИ;
- ходатайствовать перед Управлением Министерства обороны РФ (по увековечению памяти погибших при защите Отечества) об упрощенном доступе к материалам ЦАМО РФ представителям поискового движения стран СНГ и Балтии; включить электронные (печатные) базы данных Книг Памяти государств-участников СНГ и Балтии в Обобщенный банк данных «Мемориал».
- разработать план совместных мероприятий поисковых объединений, посвященных празднованию 65-летию Победы в Великой Отечественной войне;
- возложить контроль за выполнением настоящей резолюции на Тульский областной молодежный поисковый центр «Искатель».





СМОЛЕНСКИЙ ЦЕНТР «ДОЛГ»

Сегодня, в рубрике «Поисковое братство», нам хотелось бы коротко рассказать об итогах десятилетней деятельности Смоленского областного Центра «Долг», который, с начала его основания возглавляет Нина Германовна Куликовских. Имя Нины Германовны известно далеко за пределами Смоленской области. И нам она известна давно, как человек открытый и отзывчивый, как человек чуткий и справедливый, как человек ответственный, полностью отдающий себя нашей нелегкой и совсем не женской работе. И не будет излишне не скромным сказать, что во многом, благодаря этой хрупкой женщине, Центр «Долг» представляет собой такой сплоченный и дружный коллектив поисковиков, добившихся таких серьезных результатов в своей работе. Не зря ведь, даже самые великовозрастные командиры поисковых отрядов, иногда, «за глаза», называют ее мамой Ниной.

«Военная Археология»

Поисковая работа с целью обнаружения неизвестных воинских захоронений и не захороненных солдат на территории Смоленской области ведется с конца 80-х годов. В 1990 году, одновременно в четырех районах области состоялась Всесоюзная «Вахта Памяти» под эгидой ЦК ВЛКСМ, которая собрала несколько тысяч молодых людей. Это дало импульс развитию поискового движения на Смоленщине: родились новые поисковые отряды, экспедиции и захоронения стали проходить в тех районах, где ранее не велась поисковая работа, появился интерес к поисковой работе со стороны местных органов власти и широкой общественности.

В 1997 году на базе вяземского поискового объединения, решением Администрации Смоленской области, был создан Смоленский областной центр героико-патриотического воспитания и социальной помощи молодежи «Долг», директором которого стала Нина Германовна Куликовских. Центр «Долг» – это государственное учреждение, учредителями которого являются Департамент Смоленской области по образованию, науке и молодежной политике и Департамент по имуществу и земельным отношениям.

В течение всех этих лет поисковое движение Смоленщины пользовалось вниманием и поддержкой со стороны Администрации области.

26.01. 2006 года было принято Постановление за № 20 «Об утверждении Положения о порядке организации и проведения поисковой работы на территории Смоленской области». Согласно Постановлению центр «Долг» был наделен полномочиями по организации поисковых работ на территории области и выдачи разрешений на их проведение.

Сегодня на территории Смоленской области работает 38 поисковых отрядов, созданных практически во всех районах области. Кроме того, ежегодно в «Вахтах Памяти» принимают участие десятки отрядов из других регионов России. Это поисковые отряды и группы из Владимирской, Свердловской, Белгородской, Оренбургской, Кемеровской, Тульской, Нижегородской, Саратовской, Ульяновской, Иркутской, Курской, Томской, Тамбовской, Астраханской, Калужской, Пензенской, Липецкой, Ростовской, Тверской областей, г. Москвы, Республик Татарстан, Уд-



Совещание командиров в штабной палатке Вахты Памяти

Итоги поисковой работы под руководством Центра «Долг»:

Год	Найдено и захоронено останков солдат	Проведено захоронений	Установлено имен по медальонам, наградам
1997	310	3	15
1998	573	5	17
1999	2 869	13	60
2000	1 950	12	34
2001	1 528	14	50
2002	2 390	9	64
2003	2 641	10	52
2004	2 466	13	90
2005	2 446	18	85
2006	1 683	11	91
2007	1 793	13	82
2008	1 761	12	89
Установлено в результате криминалистической экспертизы			66
Итого:	22 410	133	795

муртия, Мордовия, Карачаево-Черкессия, Марий Эл, Коми, Чувашия, Башкортостан и Республики Беларусь. В полевой сезон «Вахты Памяти» в экспедициях принимают участие не менее тысячи поисковиков, в возрасте от 14 до 50 лет.

Ежегодно центр «Долг» организует и проводит от 15 до 25 вахт памяти и поисковых экспедиций различной категории: областные, межрегиональные, международные.

Центр «Долг» на протяжении последних 10 лет ежегодно организует работу группы исследователей из числа командиров и бойцов поисковых отрядов (10–15 человек) в Центральном архиве Министерства обороны РФ, что служит историческим обоснованием для проведения поисковых работ на конкретной местности. Кроме того, по результатам работы накоплен и систематизирован богатый историко-архивный материал о боевых действиях 1941–1943 гг. на территории Смоленской области.

Одно из направлений работы – розыск сведений о погибших по запросам родственников.

По установленным в ходе поисковой работы именам без вести пропавших бойцов и командиров, смолен-

ские поисковики также осуществляют розыск их семей. Ежегодно несколько десятков семей (жены, дети, внуки, правнуки, братья и сестры, племянники) приезжают на вновь обретенные могилы своих погибших близких людей. Только за 2008 год были найдены семьи в Курске, Брянске, Рязани, Кирове, Ульяновске, Екатеринбурге, Тамбове, Иркутске, Белгороде, Москве, Хакасии, Алтайском крае, в Республиках Татарстан, Мордовия, Чувашия, Башкортостан, а также в странах СНГ Казахстане и Украине. Из этих регионов уходили на фронт красноармейцы и погибали, защищая свое Отечество. На Смоленской земле они нашли упокоение в братских могилах.

Одно из основных направлений в работе центра «Долг» – патриотическое воспитание молодежи, в рамках которого центр «Долг» проводит много мероприятий, массовых акций федерального и регионального уровня, разрабатывает методику новых форм работы. Этот опыт обобщен в ряде публикаций, в том числе в СМИ, методических разработках и книгах «Отдавая долги... (из истории поискового движения на Смоленщине)», «Каждый исполняет свой долг...».



В поисковом музее центра Долг



Землянка в музее центра Долг



Нина Германовна Куликовских



Вечер Памяти в одном из районных центров Смоленской области



Медальон

ИЗ ИСТОРИИ ЦЕНТРА «ДОЛГ»

На вопросы Галины Тимофеевой отвечает директор Смоленского областного центра героико-патриотического воспитания и социальной помощи молодежи «Долг» – Н.Г. Куликовских.

– Нина Германовна, расскажите, почему конкретно Вы стали заниматься поисковой работой?

– Я начинала свою трудовую деятельность в качестве педагога и изначально постоянно думала, как воспитывать своих учеников, чем полезным их заинтересовать и увлечь. Мой первый поисковый отряд был школьным. Постепенно втянулась. Иногда кажется, что такая судьба мне предначертана свыше.

– А что, на Ваш взгляд, приводит людей в поисковые отряды, что их между собой объединяет?

– Не хотелось бы говорить красивых слов, но иначе просто не получится. Главным фактором, как бы это пафосно не звучало, является наша Родина, наша история. Ни в какой другой стране не было столько кровопролитных боев, столько трагедий. Так исторически сложилось, что наша земля вообще является героической и не только из-за Великой Отечественной войны. Честь и достоинство нашей страны не раз приходилось защищать с оружием в руках. История России не какая-то абстрактная «история», а история буквально каждой семьи. Это история мамы, бабушки, деда, отца. История какого-нибудь конкретного дома, выстроенного взамен сожженного. История города, восстановленного из руин; улицы, по которой мы ходим и т.д. Это и есть Родина, это касается каждого и это объединяет. Война не обошла стороной ни одну семью. Буквально в каждой кто-то не вернулся с фронта. До сих пор родные многих пропавших без вести солдат не знают, где похоронен их отец, дед, брат. Это тоже многих объединяет. Поисковики очень преданы своему делу. Они занимаются раскопками в личное время: в выходные, каникулы, отпуска и т.п. Жертвуя законным отдыхом, в любую погоду, зачастую по колесу в воде и грязи, под дождем и палящим солнцем ведут ребята поисковые работы. А наградой для них становится каждый найденный солдат. Наивысшей наградой – установление его имени по медальону и удачный розыск родственников погибшего.

– Как долго, по-вашему, еще продлится поисковое движение?

– Я часто слышу – «сколько можно еще копать, кому это нужно?». Столько, сколько потребуется. Это, в первую очередь, нужно современному поколению. До тех пор, пока есть, кого искать, есть, кому искать, пока мы видим огромное количество людей, которые участвуют в наших мероприятиях и слезы на их глазах во время церемоний захоронения. События войны еще задевают, трогают, заставляют размышлять.

Думаю, что поисковое движение продлится еще, как минимум, лет 10–15.

– Известно, что центр «Долг» одним из первых стал устраивать так называемые учебно-тренировочные Вахты Памяти. Чем они отличаются от обычных экспедиций?

– Учебно-тренировочная Вахта отличается от простой экспедиции очень многим. В первую очередь составом участников. На такие мероприятия приезжают, как правило, начинающие молодые поисковики, которые никогда не были на Вахтах ранее. Для них предусмотрена очень обширная и насыщенная программа. Помимо поисковых работ, запланировано проведение учебных и тренировочных занятий, воспитательных мероприятий, конкурсов. В нашей стране Вахты подобного рода проводятся только в двух регионах – на Смоленщине и в Курске. В некоторых областях постепенно начинают подобную работу, но при этом используют наш опыт, наши наработки.

Надо сказать, что вообще каждая Вахта уникальна, у каждой свои цели и задачи. Мы предусматриваем серьезные программы обучения и отдыха. Нам, конечно, очень важно, сколько мы найдем погибших бойцов, но не менее важно, что увезут ребята в своих сердцах.



Во время раскопок захоронения...

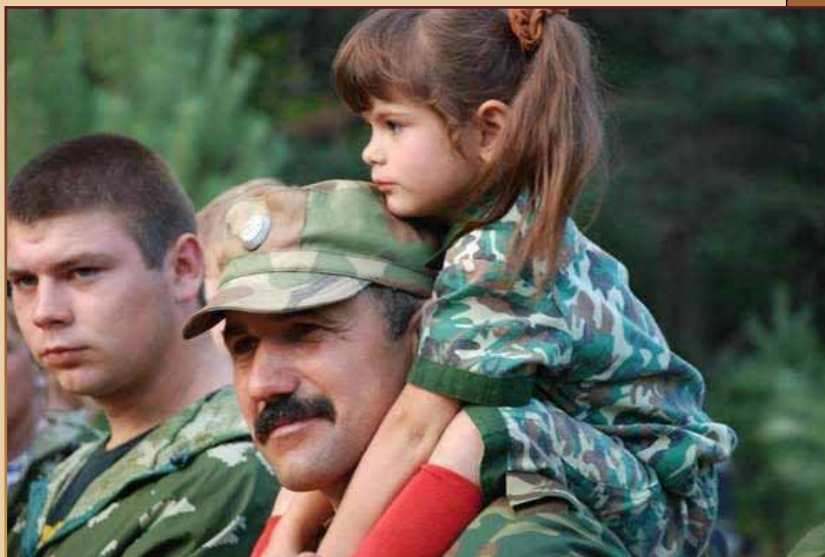

Будущая смена





Борис Прибылов
Евгений Кравченко

Ружейная шомпольная граната

ВПГ-41



Сборка гранат ВПГС-41

К началу Второй мировой войны практически все армии мира отказались от шомпольных гранат. Однако в Советском Союзе в 1941 году создали противотанковый боеприпас именно такого типа. Это была граната ВПГ-41 (в некоторых источниках ее называют ВПГС-41), разработанная в СКБ НКУП (Народного комиссариата угольной промышленности). Свое имя она получила по фамилии её конструктора – инженера А.К. Сердюка (Винтовочная Противотанковая Граната Сердюка – ВПГС).

Постановлением Государственного Комитета Обороны № 783 от 13 октября 1941 г. началось производство данного боеприпаса.

Граната имела кумулятивную боевую часть и взрыватель с механизмом инерционного действия. Первые гранаты ВПГ-41 не имели стабилизатора – его роль выполнял шомпол. Уже вскоре стало понятно, что для кумулятивного боеприпаса, бронепробиваемость которого зависит от правильного полета и положения в момент встречи с преградой, этого не достаточно. Гранату доработали и ввели в ее конструкцию подвижный стабилизатор. Когда шомпол вставляли в ствол, стабилизатор сдвигали вперед до упора во втулку взрывателя. После выстрела он под действием силы инерции перемещался на конец шомпола и там фиксировался. Благодаря этому новшеству устойчивость полета гранаты несколько улучшилась.

Какова же история разработки гранаты, почему она была принята на вооружение? Ответить на этот вопрос помогают записки военинженера 3-го ранга И.Я. Будилова.

«...Известно лишь, что когда в начале войны (август 1941 года) Артиллерийское управление выда-

ло задание двум конструкторским организациям – СКБ НКУП и КБ-30 – на разработку винтовочных противотанковых гранат, им было рекомендовано использовать кумуляцию, что и было выполнено. Никаких мало-мальски оптимальных конструктивных параметров тогда не было известно.

СКБ НКУП разрабатывал шомпольную гранату для стрельбы из винтовки холостыми патронами. Опытные образцы гранат были испытаны на НИПСВО в сентябре 1941 года. Граната имела бронепробиваемость 40 мм и максимальную дальность стрельбы 126 м. При испытании опытных образцов было получено попадание в танк и его поражение. Немедленно было принято решение о принятии гранаты на вооружение и о постановке на валовое производство большим количеством заводов, без проведения заводских, полигонных и войсковых испытаний. Граната называлась ВПГС. Это был первый боеприпас с кумулятивным эффектом, принятый у нас на вооружение.

Поспешность в отработке и грубое нарушение установленной методики испытаний (причина – немцы под Москвой), привели к тому, что оказавшаяся совершенно неудовлетворительной кучностью и меткостью. При отсутствии прицела и плохой стабилизации, попасть в танк было весьма трудно. Поэтому в начале 1942 года она была снята с вооружения и с производства. Доработка гранаты в этом варианте не дала положительных результатов...»

«...В декабре 1941 года или в январе 1942 года (точно не помню) на одном из подмосковных полигонов состоялась показ новой техники военному командованию...»

«...Гранатами ВПГС было сделано большое количество выстрелов по танку. После стрельбы все пространство перед танком, под танком, справа и слева от танка было усеяно неразорвавшимися гранатами. В большинстве случаев из-под снега торчали только шомпол со стабилизатором.

На повторные испытания гранаты были поданы в декабре 1942 г., но также показали неудовлетворительные результаты по меткости и правильности полета, поэтому полигонам было

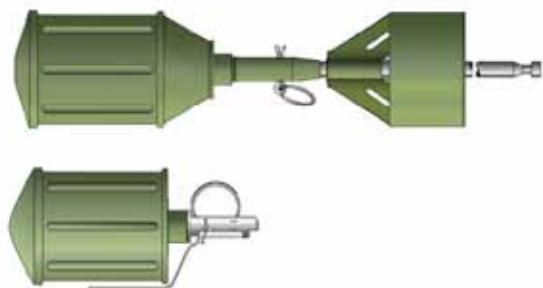

Винтовочная граната ВПГ-41 и ручная граната РГ-42в

предложено считать нецелесообразным дальнейшую доработку...»

В 1942 году попытались поднять бронепробиваемость гранаты ВПГ-41 за счет увеличения боевой части, но ощутимого результата не достигли. Кроме того, граната была опасна в служебном обращении. Так, в директиве №500179 от 02.04.1942 года описывается несчастный случай, произошедший во время занятий, проводимых в 6 полку охраны Западного фронта. Командир взвода продемонстрировал принцип действия и устройство ударного механизма на боевой гранате ВПГ-41. Она была разобрана и собрана неправильно, что спровоцировало ее преждевременный взрыв во время выстрела. При этом погибло несколько обучающихся и сам стрелок. Директива в категорической форме запрещала разбирать боевые гранаты, а также оберегать их от механических воздействий и повреждений. Занятия предписывалось проводить только на учебных гранатах, а неразорвавшиеся – уничтожать на месте.

Постановлением Государственного Комитета обороны №1453 от 16 марта 1942 г. производство винтовочной противотанковой гранаты Сердюка было прекращено. Ее запасы быстро израсходовали. На предприятиях, производивших ВПГС-41, из неиспользованных корпусов стали производить ручные гранаты. Они обозначались РГ-42в и имели корпус как у прототипа. Внутри него вкладывалась стальная лента с насечками, как у наступательных гранат РГ-42. Гранаты и использовались с недавно принятым запалом УЗРГ.

Устройство гранаты ВПГС-41

Кумулятивная противотанковая шомпольная граната предназначена для поражения бронетехники при стрельбе из винтовки обр.1891/1930 гг.

Граната состоит из корпуса, заряда ВВ, взрывателя, запала, шомпола, стабилизатора.

Корпус металлический, цилиндрической формы, имеет ребра жесткости. К его цилиндрической части крепится конус-обтекатель и дно, которое имеет форму усеченного конуса. Внутри располагается заряд ВВ, представляющий собой блок прессованного тротила. В передней части расположена кумулятивная выемка. Она имеет сферическую форму, облицовывается металлом.

К дну корпуса при помощи точечной сварки крепится втулка, в которую ввинчивается взрыватель гранаты. Взрыватель инерционный, состоит из кор-

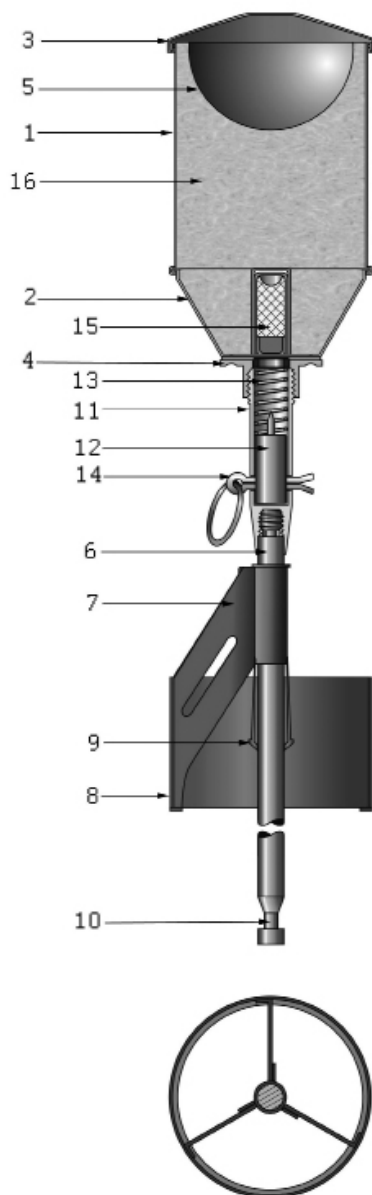

Устройство гранаты ВПГС-41

1 – корпус гранаты, 2 – дно корпуса, 3 – баллистический коппак, 4 – резьбовая втулка, 5 – облицовка кумулятивной выемки, 6 – шомпол, 7 – перо стабилизатора, 8 – кольцо стабилизатора, 9 – пружинные стопоры, 10 – кольцевая выточка, 11 – корпус взрывателя, 12 – ударник с жалом, 13 – контрпредохранительная пружина, 14 – предохранительная чека, 15 – запал гранаты, 16 – заряд ВВ

Рисунок Е. Кравченко

Год принятия на вооружение	1941
Габаритные размеры:	
длина гранаты в сборе, мм	455
длина боевой части, мм	115
диаметр боевой части, мм	64
диаметр шомпола, мм	7,5
Масса гранаты, кг	0,65–0,7
Масса ВВ, кг	0,3–0,35
Тип ВВ	тротил
Дальность стрельбы:	
по подвижной цели, м	до 60
по неподвижной цели, м	до 150
бронепробиваемость, мм	до 40



пуга, ударника, контрпредохранительной пружины, предохранительной чеки. Она представляет собой шплинт и в служебном обращении вставляется в отверстие корпуса взрывателя и ударника, усики ее разводятся. Для удобства извлечения чеки оснащена кольцом.

Корпус взрывателя имеет в задней части навинтованный канал, в который ввинчивается шомпол. Кольцевая выточка на хвосте шомпола предназначена для ограничения перемещения стабилизатора. На шомпол надевается трехперистый кольцевой стабилизатор, который свободно перемещается по шомполу. Стабилизатор состоит из центральной трубки, трех перьев, двух пружинных стопоров и кольца. Перья стабилизатора прикрепляются при помощи точечной сварки к центральной трубке и кольцу. При перемещении стабилизатора по шомполу пружинные лапки входят в кольцевую выточку на конце шомпола и не позволяют стабилизатору дальнейшее перемещение.

Запал представляет собой металлическую трубку, в которой конструктивно объединены детонатор

и капсюль-воспламенитель. В служебном обращении запал хранился отдельно и вставлялся перед выстрелом.

Принцип действия гранаты

Для выстрела граната вставляется в ствол винтовки. При этом стабилизатор перемещается вперед до упора в корпус взрывателя. Удаляется предохранительный шплинт, и граната выстреливается в цель холостым патроном.

На траектории полета стабилизатор под действием силы инерции, а также под воздействием набегающего потока воздуха перемещается на конец шомпола, фиксируется при помощи пружинных стопоров и обеспечивает устойчивое положение гранаты на траектории.

При встрече с преградой массивный ударник по инерции продолжает движение вперед и, преодолевая сопротивление контрпредохранительной пружины, накаливает капсюль-воспламенитель, что приводит к взрыву заряда гранаты.

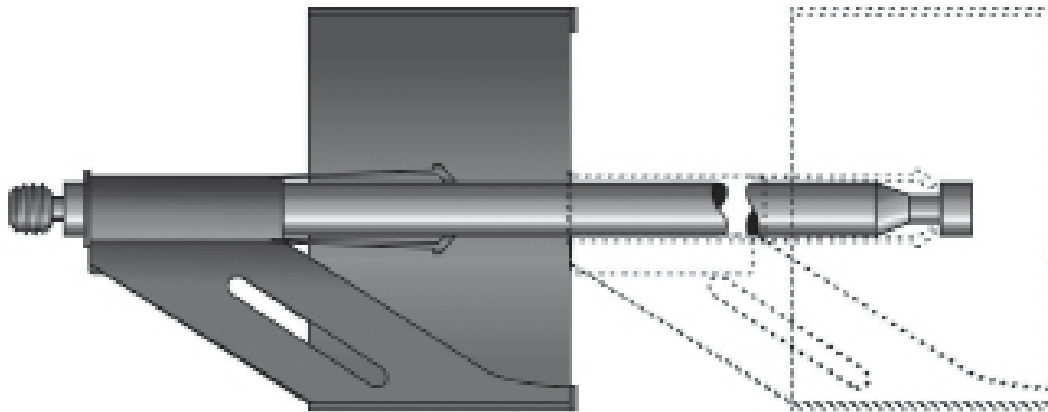

Перемещение стабилизатора после выстрела
Рис. Е. Кравченко



МЕРЫ БЕЗОПАСНОСТИ ПРИ ОБНАРУЖЕНИИ ГРАНАТЫ

Обнаруженные гранаты ВПГС-41 запрещается трогать и перемещать с места обнаружения. Особую опасность представляют гранаты, не имеющие предохранительной чеки.

ЩУП или МЕТАЛЛОИСКАТЕЛЬ

– ВЫБОР ПРОФЕССИОНАЛОВ



В среде поисковиков нередко возникает масса вопросов и споров о предпочтении того или иного способа поиска в местах бывших военных действий. Думаю, что не будет большой ошибкой, сказать, что гораздо легче освоить самый сложный металлоискатель, нежели научиться профессионально владеть поисковым щупом. Это искусство дается человеку от природы, или приобретается путем многолетнего опыта. Не будем говорить о сравнении щупа и металлоискателя или определять значимость одного над другим, разберемся во всем по порядку.

Щуп появился у поисковиков с самым расцветом поискового движения и был, пожалуй, основным инструментом, до появления металлоискателя, позволившего значительно упростить поисковую работу. Думаю, что каждому нашему читателю понятно сходство в целях и задачах для этих методов поиска и понятна разница в способах достижения этих целей.

Поначалу, щуп представлял собой тонкий стальной прут или обрезок арматуры с рукояткой, который позволял исследователю, протыкаящему слои земли, находить на глубине различные объекты. Самые опытные поисковики, по звуку удара щупа об объект, научились различать отдельные предметы по размеру и виду, не выкапывая их из земли. Подгнившее дерево накатов блиндажа, кирпичи, корни деревьев, камни, стекло, резину, металл, гильзы и человеческие останки – все позволяет идентифицировать щуп при умелой работе исследователя.

Со временем конструкция поискового щупа претерпела некоторые изменения. Одним из главных усовершенствований стал наконечник. Кто-то накручивал на кон-

чик щупа гайку, кто-то забивал на него пулю, выплавив из нее свинец. Главное, чтобы наконечник был немного большего диаметра, чем сам прут щупа. Это позволило значительно облегчить работу со щупом. Дело в том, что при работе со щупом без наконечника, сопротивление протыкаемого грунта воздействует на весь щуп, значительно затрудняя введение щупа и его извлечение. В то время как при работе с наконечником, сопротивление почвы воздействует только на наконечник щупа, а сам прут, из-за меньшего диаметра, проходит без задержки. Идеальным наконечником считается наконечник, накручивающийся по резьбе и сделанный в виде плоской отвертки. Некоторые умельцы изготавливают наконечники для щупов с победитовым сердечником, что позволяет намного увеличить срок службы наконечника.

При идентификации подозрительных объектов – камней, кирпича или металла, щуп с таким наконечником можно несколько раз провернуть вокруг своей оси, после чего извлечь и посмотреть на наконечнике следы того или иного предмета. Практически всегда там остаются частички ржавчины, кирпича или камня. Когда наконечник сточится, его можно без проблем открутить и заменить новым.

Отдельная тема нашего разговора это провалы в грунте. Сохранность останков человеческого скелета в различных регионах нашей страны бывает очень разной. По-простому столько лет после Великой Отечественной войны, поисковикам все чаще приходится сталкиваться с очень плохим состоянием костей человеческого скелета. Обнаружить полуистлевшие останки щупом – работа достаточно трудная. В этом отношении особое внимание, при



Натюрморт у немецкого блиндажа



прощупывании различных объектов, следует обращать на провалы в грунте. Почувствовать их сможет даже новичок. Сначала щуп идет одинаково с определенным усилием, но затем, вдруг, сопротивление грунта становится слабее, щуп идет легче и, как бы немного проваливается. Это говорит о наличии в грунте пустот, которые, обычно, заполняются водой. Пустоты могли образоваться из-за разложения человеческого тела, или гниения древесины. Проверять такие места просто необходимо. Лучшешний раз выкопать, чем потом пожалеть, что не выкопал. Помните о том, что «лучший наш щуп – это лопата», как гласит одна поисковая шутка.

Конечно, щуп не всевидящее око, и в болотистой почве скользит под своим весом сам, до самой рукоятки, но, при умелом использовании, он способен раскрыть многие тайны. Чтобы не потерять щуп в густом лесу, на его рукоятку следует намотать красную изоленту или скотч, так он будет намного заметнее.

В районе поисковых работ прощупывать необходимо, по возможности, все нарушения грунта – воронки, незначительные на первый взгляд ямки, траншеи, блиндажи. Точнее определить место работ вам поможет металлоискатель.

Для работы по периоду Великой Отечественной войны подходит любой, даже самый простейший металлоискатель без дискриминации. Практически все они



Наконечник щупа из арматуры с победитовым сердечником



Рукоятка щупа

смогут обнаружить солдатскую каску, саперную лопатку, противогаз, гранаты, котелок или подсумок с патронами. Более тщательного исследования заслуживают места, где были обнаружены предметы солдатского вооружения или быта. Останки человека, которому принадлежали эти вещи, могут находиться где-то поблизости, под слоем листвы и дерна или в ближайшей воронке.

При обнаружении большого количества гильз от стрелкового оружия, необходимо более тщательно обследовать местность в секторе обстрела данной огневой точки. Неоднократно останки со-

ветских бойцов, как верховые, так и лежащие на глубине, были обнаружены на небольшом расстоянии от вражеских огневых точек с большим количеством так называемого «настрела».

При использовании металлоискателя для ведения глубинного поиска, вам просто не обойтись без щупа. Только щуп поможет определить глубину залегания объекта и его приблизительные размеры.

Особое внимание следует обращать на заброшенные лесные дороги в районе ведения поисковых работ. Не исключено, что во время ведения боевых действий в этой местности, дороги имели важное стратегическое значение. За овладение дорогой могли произойти кровопролитные бои. По дороге наступали или подбрасывали подкрепление, увозили в тыл раненых. На дороге устраивали заслоны и минные поля, дороги бомбили и обстреливали. Очень часто недалеко от дорог делали захоронения погибших.

Возвращаясь к теме нашей статьи, хочется сделать итоговый вывод: для более плодотворного ведения поисковых работ, профессионалы выбирают и щуп, и металлоискатель. Только при использовании полного комплекса этих методов ведения поиска, перед нами может предстать наиболее точная картина произошедших событий Великой Отечественной войны.



Стрелковый окоп



ВОЕННО-ИСТОРИЧЕСКИЙ

AIRSOFT

Если с понятием «военно-исторический» всё понятно, то с аирсофтом знакомы не многие. Airsoft в переводе с английского языка означает «мягкая пневматика». Для тренировок специальных подразделений в Японии были разработаны аналогичные оружия, по весу и внешнему виду сходные с оружием боевым. Стреляло оно пластиковыми шариками 6 и 8 мм. Различалось такое оружие на электроприводное, газовое, и пружинное. Хотя принцип был один – пнев-

матический. В связи с тем, что в Японии одно из самых жестких законодательств по оружию, мягкая пневматика (аирсофт) получила широчайшее распространение. По сути, оно является игрушкой, хотя и травмоопасной. При соблюдении определенных мер безопасности (очки, каски, предметы реальной войсковой амуниции) аирсофт безопаснее многих других видов спорта.

Зародившись в Японии, это увлечение охватило весь мир. Подтянулись и другие производители. «Оружие» для этого увлечения стали делать в США, Корею, Китае и Европе. Хотя ведущими в этой области по-прежнему остаются Япония и Китай.

В России этим коллективным видом спорта под названием «стрейкбол» в последнее время занимается все больше и больше людей. Возникли стрейкбольные объединения во многих городах и регионах России. Только в Москве существует два больших стрейкбольных объединения – «Стрейкбольная Ассоциация» (<http://airsoftgun.ru/>) и «Совет командиров Стрейкбольных команд» (<http://www.airsoftclub.ru/>), насчитывающих в своих рядах несколько тысяч человек. На играх, организуемых такими большими объединениями, может играть одновременно до тысячи человек.

С появлением в продаже коллекционных видов стрейкбольного оружия стран союзников, копирующих реальные исторические образцы ору-



жия Второй мировой войны, зародилась идея с помощью такого оружия реконструировать реальные исторические сражения в целях патриотического воспитания и сохранения наследия нашего героического прошлого.

Военно-историческое аирсофт-объединение в данный момент насчитывает шесть команд, которые реконструируют: американских десантни-



ВЗРОСЛЫЕ ИГРЫ

ков, десантников Люфтваффе, полевые части Люфтваффе, ударные части СС, воинов РККА и НКВД.

На вопросы журналиста Константина Рыкова отвечает один из тех, кто стоял у истоков зарождения военно-исторического страйкбола в России – Борис Бурба.

КР (Константин Рыков): Всем широко известна игра пейнтбол. Чем от него отличается страйкбол? Что такое «большой страйк» и военно-исторический страйкбол?

Б.Б (Борис Бурба): Айрсофт отличается от пейнтбола дистанцией поражения и более аутентичным оружием. Если в пейнтболе используется только углекислота и воздух, то в айрсофте более разнообразный принцип действия оружия. Есть и газовое, спринговое оружие (энергия сжатия пружины), и электропривод (камера поршня сжимается электромотором). Для имитации боевых действий айрсофт, на мой взгляд, более подходит, ввиду разнообразия вооружения и, следовательно, тактических приёмов. Отличие «большого страйка» от военно-исторического айрсофта, как мне кажется, в самом подходе к игре. Для страйкболиста главное – поразить соперника, отсюда и тюнинг (усовершенствование) оружия, и увеличение количества боеприпасов, как и в пейнтболе. А для нас, людей занимающихся военно-историческим айрсофтом, оружие нужно, как дополнение для осуществления главной цели – ощущения себя участником произошедших когда-то боевых действий.

КР: Сколько стоит страйкбольное оружие? Где его взять и какое лучше приобрести?

Б.Б: Наше оружие стоит достаточно дорого, от 100 до 800 \$. Пулемёты от 1000 \$. Китайское дешевле, японское дороже. Оружие, которое не вы-



пускается производителями или производится маленькими сериями, приходится изготавливать. Например, ППШ, трёхлинейку и пулемёты приходится изготавливать самим. Цена такого образца от 1500 до 2000 \$.

КР: Что такое «тюнинг» и зачем он нужен?

Б.Б: Ввиду жёстких требований безопасности, производители вынуждены выпускать айрсофт-оружие с одинаковыми, заниженными характеристиками. Но чтобы добиться характеристик реальных образцов оружия, снайперские винтовки и пулемёты для айрсофта приходится «тюнить». Так называемый «тюн» – это увеличение дальности и точность полёта шарика.

КР: Сколько стоит один выезд на военно-исторический страйк?

Б.Б: Выезд на наши игры, если не принимать в расчёт стоимость формы, снаряжения и оружия, довольно дешёв. У нас изначально нет идеи

превратить наши игры в коммерческое предприятие. Нам интересно встретиться друзей и совместно изучать историю, военные действия прошедших войн.

КР: Где находятся места для игр в военно-исторический страйк?

Б.Б: Игры военно-исторического айрсофта проходят в ближнем и дальнем Подмосковье. Мы выезжаем также в Санкт-Петербург и страны ближнего зарубежья, к своим единомышленникам, друзьям из Украины, Белоруссии и т.д.

КР: Расскажите, пожалуйста, о шарах, их попадании в человека и способах защиты. Что необходимо иметь с собой на поле боя каждому игроку военно-исторического страйка?

Б.Б: Боеприпасы, применяемые в военно-историческом айрсоф-





те, это пластиковые шары диаметром 6–8 мм различного веса, от 16 до 45 граммов. Из-за травмоопасности поражения шариком приходится нарушать внешний вид исторической формы. На наши игры не допускаются участники без защитных поликарбонатных или сетчатых очков. В том числе и поэтому мы хотели бы видеть в своих рядах адекватных, взрослых людей, отдающих себе отчёт во всех трудностях, которые могут возникнуть в процессе игры. Людей, соблюдающих технику безопасности, уважающих соперников, разделяющих наши взгляды и изучающих историю. Занимаясь историей, мы надеемся, что люди, приезжающие к нам впервые, будут стараться иметь полный комплект формы, снаряжения, оружия и даже продукты, соответствующие данному историческому периоду и национальным предпочтениям.

КР: Как принято поступать, если человек не осознаётся, что в него попали?

Б.Б: Надеемся также и на соблюдение правил по «поражению» и «оживанию», принятых советом командиров нашего движения. В противном случае, за нерадивого бойца ответит командир, принявший бойца в своё подразделение.

КР: Какие полезные навыки можно получить, увлечьшись военно-историческим страйком?

Б.Б: Человек, пришедший к нам, может многому научиться. Мы научим дружбе, боевому сплочению, терпению в преодолении трудностей, присущих боевым действиям, и дадим почувствовать хоть малую толику того, что испытывали отцы и деды, отстаивая нашу Родину. Научим метко стрелять, скрытно приблизиться к противнику и взять его в плен.

КР: Могут ли девушки участвовать в военно-историческом страйке? В роли кого, на чьей стороне?

Б.Б: В наших рядах много интересного для себя смогут найти и девушки. Мы стараемся не подвергать опасностям непредсказуемых боевых действий наших подруг, а оставляем им только медицинские обязанности, согласно историческим реалиям. Но при чрезвычайных обстоятельствах они могут взять в руки оружие и защитить раненого.

КР: Какие возрастные или иные ограничения существуют в военно-историческом страйке?

Б.Б: Мы стараемся не брать игроков младше 18 лет, но всё же был случай, когда в рядах РККА вместе с отцом сражался сын полка 13-летнего возраста.

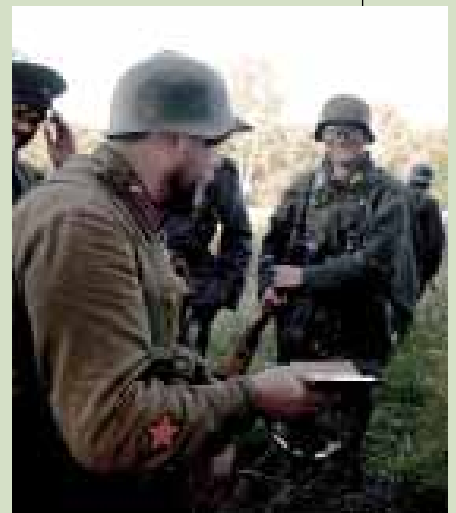



GPS

ДРУЗЬЯ И ПОМОЩНИКИ

В последние десятилетия на помощь туристам, охотникам, поисковикам пришло множество достижений современной науки и техники, появление которых буквально недавно было невозможно представить. В «арсенале» любителей активного образа жизни появились современные металлодетекторы, мощные портативные компьютеры, средства связи, GPS средства. Про GPS приемники и будет наш небольшой рассказ.

В 1973 году министерство обороны США для своих целей начало строительство системы глобального позиционирования Navstar GPS. Используя новейшие достижения космической индустрии, военные запланировали к 1989 году вывести на орбиты 24 спутника.

На высоте 20 тысяч метров над поверхностью Земли аппараты системы вращаются по заданной орбите. Благодаря заранее выверенной сложной системе поправок, спутник может передать свои координаты на любой момент времени приемнику на земле. Но задача, которая стояла перед военными – не получение координат спутника, а точное определение координат на земной поверхности. Получить координаты артиллерийской батареи, местонахождения своих войск, позиций врага в течение нескольких минут, еще в 1980 году казалось задачей невыполнимой. Для этого, военными топографами и геодезистами проводился целый комплекс сложных работ, долгих по времени и сложных технически. Система GPS должна была решить такую задачу в несколько минут. Путем сложных математических вычислений, самые совершенные на тот момент микропроцессоры могли получить координаты чрезвычайно быстро. Они решали эту задачу благодаря нескольким давно известным законам физики, задачам геодезии и спутникам на орбите.

Первый закон - скорость прохождения радиоволны зависит от расстояния «излучатель – приемник». А второй

постулат, на котором основана система GPS – известный со школы Доплеровский эффект, суть которого заключается в том, что длина и частота волны, регистрируемая приемником, зависит от движения источника и приемника.

Пользователь должен получить три параметра – широту, долготу и высоту точки над которой установлен прибор. Основываясь на законах, приведенных выше, стало ясно, что для получения координат нужно иметь четыре спутника с известными координатами. Почему четыре? Ведь координат всего три – широта, долгота и высота. Четвертый параметр, который передает спутник на землю это точное





время, которое хранят установленные на самом космическом аппарате рубидиевые или цезиевые часы. Точное время необходимо для корректировки менее точных часов на GPS-приемнике. Кстати, время на любительском навигаторе – самое точное, которое может получить обычный человек в быту. Скорректировав часы, процессор, зная длину волны, время ее излучения спутником и время получения приемником, вычисляет расстояние между ними с высокой точностью. Такая операция происходит одновременно с четырьмя или более спутниками, сигнал от которых получает GPS. Благодаря этому, и происходит моментальное определение координат.

В 1995 году спутниковая группировка была полностью укомплектована и готова приступить к полноценной работе – в любом месте земной поверхности пользовательский сегмент мог принять сигнал сразу четырех спутников.

Общедоступной систему было решено сделать еще в 1983 году, после трагедии произошедшей в небе над Дальним Востоком. Самолет корейской авиакомпании, сбившийся с курса, был уничтожен советскими ВВС как нарушитель государственной границы. После этого инцидента, президент Рейган принял решение о развитии второго направления Navstar GPS – гражданского. Второй шаг к общедоступности системы сделали в 2000 году, когда была отключена система искусственного занижения точности. Теперь, за максимально короткое время любой гражданский обладатель приемника мог получить координаты с точностью 5–10 метров.



В России система могла работать уже с начала 90-х годов. Но предрассудки, связанные с отголосками холодной войны, не позволяли официально ввозить навигаторы в страну. Лишь, с конца 90-х GPS-приемники стали массовым явлением, и получили широкое распространение у туристов, охотников и, конечно, поисковиков.

Существует два основных типа приемников: геодезические и навигационные. Геодезический прибор может определить местоположение с точностью до нескольких миллиметров, это весьма дорогостоящий аппарат, требующий специальных навыков обращения и разрешений на использование.

Навигационные GPS продаются свободно и не требуют разрешений. Да и лицензировать или запретить такую аппаратуру невозможно, выше мы уже сказали, что сам приемник ничего не передает, а только получает данные со спутника. Определяют положение такие приемники с точностью 5–10 метров.



*Автомобильный навигатор
Garmin-GPSMAP-478*

Выбор GPS-приемника, во многом сродни выбору мобильного телефона, но нужно знать некоторые тонкости. О специализированных приборах для автомобильной навигации говорить не будем, это весьма хрупкие аппараты, использовать которые удобно только в машине. Они обладают большими экранами и подразумевают питание от автомобильной электросети.

Другое дело – навигаторы туристические. Небольшой экран, хорошая энергоемкость, удобный, зачастую водонепроницаемый корпус – все это делает их незаменимыми помощниками в лесу, поле, на воде.

Основной принцип их использования – создание «чекпоинтов», точек с известными координатами, на которые всегда можно прийти, имея при себе прибор. Такую точку можно создать при помощи самого навигатора, оказавшись на местности. Включив прибор, в течение нескольких минут, необходимых для приема сигналов спутника, будут определены координаты вашего местонахождения. Отдалившись на любое расстояние, и, определив координаты следующего «чекпоинта», прибор укажет вам расстояние и азимут до любой уже сохраненной в памяти точки. Нужно помнить, что GPS-навигатор не компас. Хотя и появи-



лись аппараты со встроенным магнитным компасом, они не всегда дают точное направление на север, да и старый добрый военный компас, никогда не подведет. Такой принцип использования связи компас – приемник представляется наиболее удобным при обследовании какой-либо территории, например незнакомого леса, где шли боевые действия. Остается лишь не забывать включить приемник на интересных местах и поставить «точку», чтобы можно было вернуться и обследовать место подробнее. Вы всегда

сможете, продиктовать координаты другому человеку с подобным устройством, или получить координаты интересной точки, используя стандартную армейскую карту, возможно, даже военных времен. Для этого нужен обычный компьютер, специальная программа (например, OziExplorer) и отсканированная карта.

Про карты стоит рассказать подробнее. Современные навигационные приемники с большими цветными дисплеями рекламируются продавцами как совершенно фантастическая вещь, которая способна заменить карту. Но достаточно взглянуть на дисплей и ту самую карту, как все станет ясно. Дело в том, что приемники в силу своей специфики предназначены для работы с векторными картами, которые, безусловно, постоянно совершенствуются, но пока не способны заменить полноценную армейскую топографическую карту. Мелкий масштаб, недостаточное хорошее отображение местности, высокая цена таких карт, пока делают их менее точными, чем «привязанные» в специальной программе на компьютере классические карты.



Навигатор Garmin GPS-72



Навигатор-часы для спортсменов
Garmin Forerunner 310XT

Альтернативой навигаторам, являются карманные ПК, со встроенными или подключаемыми модулями GPS. В них можно загрузить ту самую отсканированную карту, использовать ее в поле. Но для КПК, пусть в меньшей степени, характерны недостатки автомобильных навигаторов, они более хрупкие, меньше работают автономно.

Выбор приемника, оптимального именно для Вас – дело не простое, но, исходя из всего сказанного, можно сделать выводы. Выбирайте то, что нужно именно Вам, не гонитесь за стоимостью прибора, не всегда то, что дороже – лучше. Разве вам нужны в походе игры или календарь нереста рыбы в Северной Америке? Смотрите на качество дисплея, информация должна быть хорошо видна в солнечную погоду. Качество и водонепроницаемость корпуса играют важную роль. Большинство современных навигаторов работают на новом чипе SirtStar3, не будет лишним убедиться, что вы покупаете именно такой прибор. Посмотрите, на каких батарейках, и как долго работает аппарат – автономность для них – один из важнейших параметров. Ну и выбирайте то, что нравится лично вам – навигатор станет вашим другом и помощником на долгое время!

МЕТАЛЛОДЕТЕКТОР X-TERRA 305

Сегодня на рынке представлено достаточно много различных марок и моделей металлоискателей по цене от 6 до 200 тысяч рублей. В большинстве случаев цена и определяет качество и предназначение металлоискателя.

Дешевые модели стоимостью (200–400\$) имеют небольшую глубину обнаружения, не превышающую 50 см. и весьма посредственную возможность распознавания типов металлов. Скорее это пляжные модели для детей, чем настоящее поисковое оборудование.

Профессиональные металлодетекторы имеют ряд функций, которые не применяются в простых металлоискателях это:

- отстройка от минерализации грунта;
- отстройка от электрических помех;
- тональный фон;
- многотональное распознавание типа цветного металла по звуку;
- микропроцессорный дискриминатор;
- в передовых моделях – работа на нескольких частотах.

Профессиональные кладоискатели, выбирая металлодетектор, в первую очередь обращают внимание не на глубину обнаружения на воздухе или заверения продавцов о том, что предлагаемый металлоискатель ищет на глубину 2–3 метра, а на его технические возможности и технологии, которые и определяют его глубину обнаружения, качество распознавания металлов и т.д. Если металлодетектор не имеет отстройки от грунта, отстройки от электрических помех, тонального фона, то это модели начального уровня, а не профессиональное оборудование.

Рабочая частота металлодетектора

Возможность работать на нескольких частотах позволяет одинаково хорошо обнаруживать как большие глубинные цели, так и мелкие. Чем ниже рабочая частота металлодетектора, тем глубже детектор может обнаружить предмет в земле. Но низкие частоты, проникая глубоко в почву, не могут обнаружить очень мелкие предметы, золотые сережки или цепочки на пляже, мелкие монеты или золотые самородки. Для обнаружения таких мелких предметов применяют детекторы с высокой частотой.

Двухчастотный металлодетектор «X-Terra 305» работает как на низкой частоте 7,5 кГц, позволяя обнаружить глубинные предметы, так и на высокой частоте 18,75 кГц, для эффективной работы на пляже или поиска мелких монет.

Настройка на почву

Так как мы с вами ведем поиск монет, кладов и других объектов не в воздухе, а в грунте, где неизбежно присутствуют различные помехи, препятствующие проникновению электромагнитного сигнала металлоискателя в почву, то эти факторы и нужно учитывать как основные.

В почве могут быть остатки различного металломусора и минералов, имеющих различную электропроводимость. Это, например, глинистые и соленые почвы, обычный красный кирпич, керамика и многое другое. Такие помехи имеют обобщенное название – минерализация грунта.

Минерализация и является одним из самых главных факторов, влияющих на глубину обнаружения металлоискателя. Чем лучше металлоискатель может игнорировать минерализацию почвы, тем выше его глубина обнаружения, чувствительность и способность к отличию металлов.

Металлодетектор «X-Terra 305» имеет ручную настройку на почву, что позволяет отстроить прибор от помех почвы и вести поиск в независимости от почвы на максимальной глубине.

Отстройка от электрических помех

Другой немаловажный фактор, влияющий на глубину обнаружения объекта – это электрические помехи. Можно привести массу примеров, когда отстройка от электропомех просто необходима. Например, когда приходится работать близко с другими металлодетекторами, на чердаке, в подвале, на слете кладоискателей или возле линии электропередач.

«X-Terra 305» имеет режим отстройки от электрических помех. Вот краткий отзыв о работе с этим металлоискателем одного из членов нашего клуба: «Я и мой товарищ вели поиск на очень перспективном поле, рядом с линией электропередач. Участок был богатый, монетки



шли одна за другой, простираясь россыпью под линию электропередач. Работая рядом, я заметил, что мой товарищ, с более простой моделью детектора, приближаясь к ЛЭП, разворачивался и уходил обратно, на уже давно выбитое место, хмуро наблюдая за мной и не смея пересечь какую-то незримую линию. Причиной оказалась та самая ЛЭП, которая наводила помехи на его прибор, не позволяя работать в ее близости. Детектор переставал слушаться – фонил, показывал, что попало, и на какие-либо настройки не поддавался. Мой металлодетектор с системой отстройки от электрических помех работал стабильно, даже если я стоял прямо под высоковольтной линией. Возможность отстройки от электрических помех позволила мне спокойно продолжать поиск под ЛЭП и сделать много интересных находок».

Поисковые катушки

Модель металлоискателя «X-Terra 305» комплектуется катушкой «Mono» (Monoloop) 7,5 кГц, что позволяет легко освоить прибор, научиться точно определять местоположение предмета, не копая больших ям и работать в захламленных металломусором местах. Дополнительно вы можете установить высокочастотную 18,75 кГц катушку «DoubleD» 10,5 или 6 дюймов для поиска мелких предметов на пляже.

Поисковая катушка «DoubleD» имеет ряд преимуществ перед катушкой «Monoloop» (Моно).



«Моно» катушка больше подходит для начинающих поисковиков, позволяет легко научиться определять центр цели, также используется на участках с большим содержанием металлоусора.

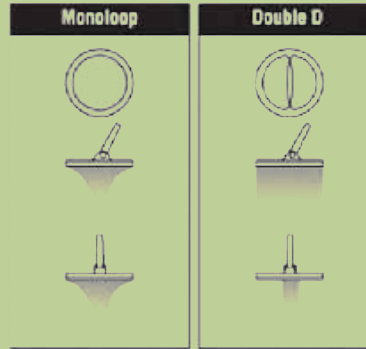

«DoubleD» имеет больший захват по площади поиска, но в связи с этим сложнее найти центр цели и работать на захлещенных металлоусором местах.

На рисунке показано, что катушка «DoubleD» обеспечивает максимальную глубину поиска по всему диаметру катушки, отправляя сигнал в виде «лезвия». Таким образом, пропустить глубоко лежащий небольшой предмет невозможно. Моно-катушка посылает только конусообразный сигнал с уменьшением обследуемой площади в зависимости от глубины.

Моно-катушка хорошо ведет поиск на глубине первых нескольких сантиметров, затем, как видно из рисунка, по мере углубления, территория поиска уменьшается. В этом случае вы можете пропустить множество предметов, если только не перекрывать каждый взмах катушкой на 50% или более прошлого взмаха. Вследствие данного фактора, вы сможете найти множество предметов с «DoubleD» катушкой в тех местах, где поиски велись с помощью металлодетектора с поисковой катушкой «Моно».

Типичный вопрос, который пользователи задают про «DoubleD» катушки: «...если «DoubleD» катушка имеет такое преимущество, почему бы не выпускать все металлодетекторы с такой катушкой...?». Дело в том, что «DoubleD» катушка менее чувствительна к самым мелким целям. Кроме того, при захвате большей области есть сложность в точном определении места нахождения цели. Это происходит из-за того, что катушка имеет поле в виде лезвия и сигнал от цели по силе и интенсивности, по всей площади катушки, будет одинаковый; в то время как «Моно» катушка принимает самый сильный сигнал от предмета именно тогда, когда цель находится прямо под центром катушки. Недостаток «DoubleD» катушки компенсируется режимом точного местонахождения цели «PinPoint». Со временем, по мере накопления опыта, вы научитесь безошибочно находить центр цели с катушкой «DoubleD» не хуже чем с Моно, даже не используя режим «PinPoint».

Распознавания типа цветного металла по звуку

Немаловажный фактор при выборе профессионального металлодетектора – это звуковая палитра: многотональность и тональный фон.

Дисплей металлоискателя, конечно, хороший помощник. Но на нем выдаются точные показания только если под катушкой одна цель и поблизости нет железных предметов.

А когда вам нужно на засоренном металлом участке быстро найти ценные предметы, то по звуку гораздо точнее можно определить то, что находится у вас под катушкой, определить его размер и точное местонахождение.

Заметьте, что все военные миноискатели, а также специальные детекторы для поиска золотых самородков не

имеют дисплея, вся информация воспринимается только на слух.

Звук дает намного больше информации о цели. Звук имеет – громкость, частоту, продолжительность, вариацию тона и тональный фон.

Используя расширенные звуковые возможности, многотональный отклик и тональный фон металлодетектора «X-Terra 305», совместно с показаниями дисплея, можно намного точнее определять характеристики цели. Если по каким-либо причинам многотональный отклик вам не подходит, например, вы привыкли, работая со старым детектором, к двухтональному отклику, в модели «X-Terra 305» вы можете установить 1,2,3-х тональный отклик от цели или многотональный по количеству сегментов дискриминации (12).

Клуб кладоискателей www.clubklad.ru

