

# РУССКАЯ

# ЕРИЯ



# 1763

# КАВАЛ



# 1725 - 17

# №220

НОВЫЙ

# СОЛДА



- 1: Конная гвардия.  
2: Офицер конной гвардии.  
3: Конный гренадер.





*Ничто так не объясняет настоящее, как знание прошлого...*

*Полибий*

# Русская кавалерия

1725 - 1763

---

**ВОЕННО-ИСТОРИЧЕСКИЙ АЛЬМАНАХ**

**НОВЫЙ  
СОЛДАТ**

**№ 220**



## Введение

Данный текст посвящен русской кавалерии середины XVIII в. - регулярной и иррегулярной, в том числе казакам. Здесь будут рассмотрены вопросы организации кавалерийских частей и их боевой эффективности. Кроме того, мы затронем вопрос о русской артиллерии, которая доминировала в русской военной доктрине в те годы и сохраняет господствующее положение по сей день.

Военная реформа, проведенная незадолго до начала Семилетней войны, создала для русского командования ряд проблем. Реформа дала результаты не сразу, но сразу ввергла армию в состояние расстройств. В результате русская армия вступила в войну с Пруссией «не с той ноги».

Расстройство было особенно заметно в кавалерии, где в 1756 г. реформа затронула организацию, тактику и даже роль на поле боя. То, как армия пришла в себя от реформ в условиях войны, будет основной темой настоящей книги. Опыт первых лет войны удалось быстро учесть. Организация и тактика снова изменились, что позволило создать в высшей степени боеспособную армию, способную нанести сокрушительное поражение прежде непобедимой армии Фридриха Великого и взять Берлин.

К концу войны русская армия приобрела репутацию одной из сильнейших европейских армий, каковой продолжала пользоваться еще долгое время.

## Хронология

Все даты приведены в юлианском исчислении.

1757

Весна. Армия Апраксина находится на зимних квартирах в Ливонии.

Апрель. Армия Фридриха Великого вторгается в австрийскую Богемию.

Май. Сражение под Прагой. Пруссаки побеждают австрийцев. Фридрих осаждает Прагу. Русская армия начинает выдвигаться к прусским границам.

Июнь. Сражение при Котлине. Австрийцы побеждают пруссаков. Фридрих оставляет Богемию.

Август. Русская армия численностью 55000 человек вступает в Восточную Пруссию. Навстречу выдвигается прусская армия Левальдта численностью 25000 человек.

30 августа. Сражение при Гросс-Егерсдорфе. Русская армия захвачена врасплох, но выдерживает первый удар и удерживает позиции.



*Русский драгун, около 1757-1762 гг. Такую униформу носили все драгуны, различие между полками заключалось только в эмблеме на патронной сумке. Обратите внимание на метод ношения карабина, подвешенным на перевязи дулом вниз, вставив дуло в кожаный карман на передней луке седла.*

Сентябрь. Апраксин подходит к Кёнигсбергу, когда получает неожиданный приказ отступить. Французская армия наступает на Магдебург.

Ноябрь. Сражение при Россбахе. Фридрих громит французскую армию. Австрийцы вторгаются в прусскую Силезию и занимают Бреслау. Фридрих перебрасывает свою армию от Магдебурга к Бреслау. Сражение при Лейтене. Австрийцы терпят поражение и оставляют Силезию. Фридрих возвращает Бреслау.

Декабрь. Апраксин отозван с поста главнокомандующего, обвинен в государственной измене, арестован и вскоре умирает в тюрьме.

1758

Январь. Фермор становится главнокомандующим русской армией, которая начинает зимнюю кампанию в Восточной

Пруссии. Кёнигсберг взят русскими.

Май. Русские наступают через Польшу в направлении среднего течения Одера.

Июнь. Фридрих вторгается в австрийскую Моравию и осаждает Олмуц.

Август. Фермор во главе армии численностью 43000 человек выходит к Одера в районе Куцтрина и начинает осаду города. Фридрих движется от Олмуца к Куцтрину с армией численностью 37000 человек. Фридрих форсирует Одер в районе Куцтрина и заходит Фермору во фланг. Русские принимают оборонительный бой на восточном берегу Одера в районе деревни Цорндорф.

25 августа. Сражение при Цорндорфе. Кровавейшее сражение, закончившееся вничью. Обе стороны не в состоянии продолжать войну.



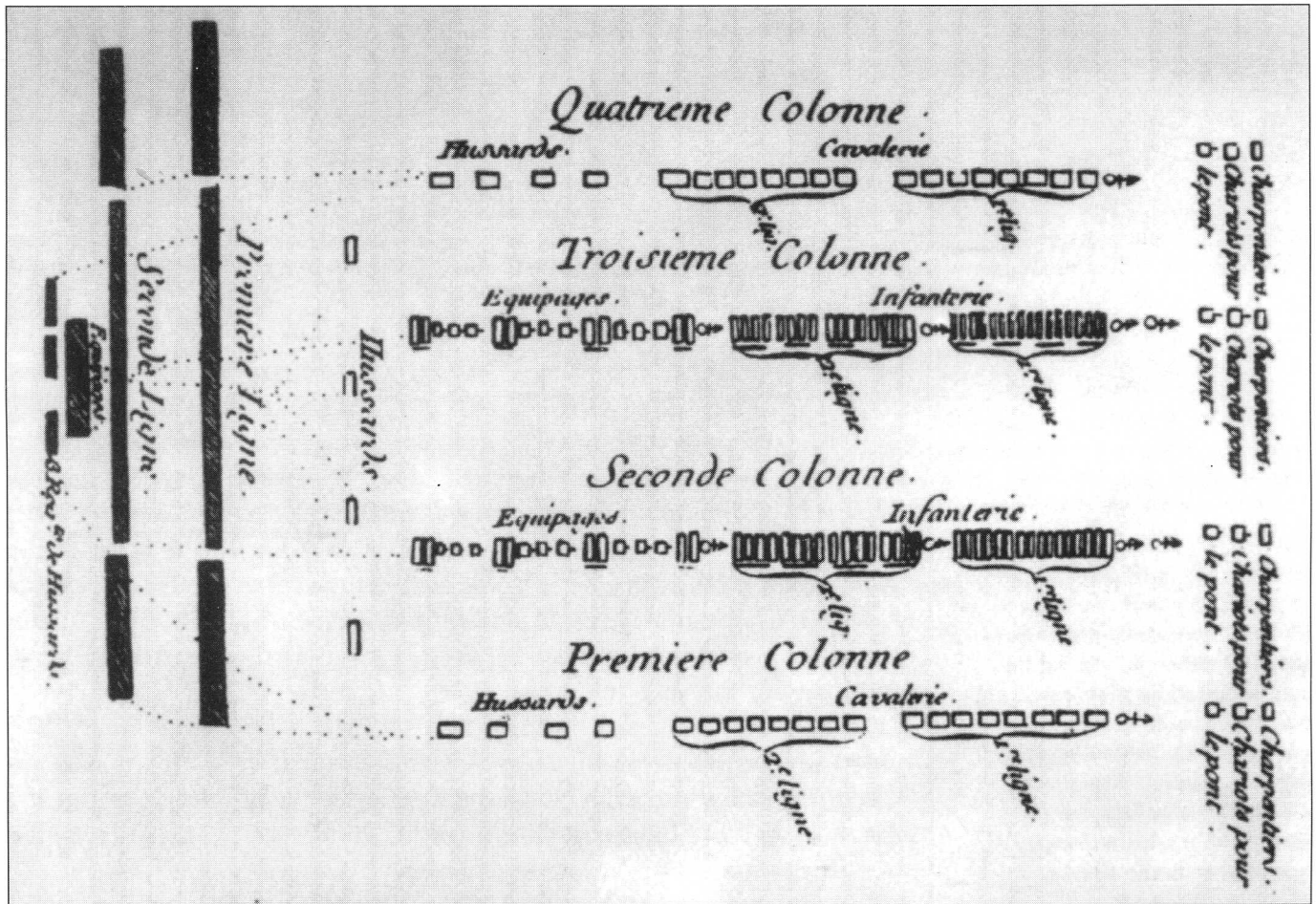

Метод перестройки дивизии из маршевой колонны в линейный оборонительный строй. Необходимый уровень тактической координации русской кавалерии удалось достичь лишь во второй половине Семилетней войны, когда офицеры и нижние чины обрели достаточный опыт. Из тактического руководства того времени.

Сентябрь. Австрийцы вторгаются в прусскую Саксонию. Фридрих выступает им навстречу. Против русской армии оставлен небольшой отряд. Сражение при Хохкирхе. Австрийцы разбивают прусскую армию в Саксонии.

Октябрь. Австрийцы осаждают Дрезден, но снимают осаду, когда к городу подходят основные силы Фридриха. Русская армия отступает на зимние квартиры в Восточной Пруссии. Русские предпринимая неуверенную попытку осадить Кольберг, но отступают.

1759

Май. Фермора заменяет Салтыков. Русская армия готовится к новому наступлению. Планы предусматривают взаимодействие с австрийцами.

Июнь. Салтыков выступает к Одеру во главе армии численностью 55000 человек, включая казаков.

Июль. Русские блокируют прусскую армию численностью 30000 человек.

23 июля. Сражение при Пальциге. Салтыков проводит классическое оборонительное сражение, в котором наголову разбивает прусскую армию Ведыля.

Русские занимают Франкфурт-на-Одере и берут под контроль переправы через реку. Австрийцы отправляют ар-

мию Лоудона численностью 24000 человек на соединение с русскими. Фридрих пытается не допустить встречи, переправляясь на восточный берег Одера. Русские и австрийцы соединяются и занимают оборонительные позиции в районе Кунерсдорфа.

12 августа. Сражение при Кунерсдорфе. Армия Фридриха численностью 50000 человек терпит сокрушительное поражение. Фридрих едва не попадает в плен к Казакам.

Сентябрь. Австрийцы вступают в Саксонию и занимают Дрезден, русские движутся к Глогау, но не могут взять город без осадного оборудования.

Ноябрь. Сражение при Максене. Небольшая прусская армия разбита австрийцами в Саксонии. Русские уходят на зимние квартиры в Восточной Пруссии.

1760

Весна. Салтыков во главе армии численностью 60000 человек выдвигается к Позену, Польша.

Июнь. Австрийцы вступают в Силезию. Сражение при Ландсхуте. Прусская армия разбита.

Июль. Австрийцы занимают Глац. Фридрих вступает в Силезию.

26 июля. Русские начинают движение к Одеру.

15 августа. Сражение при Лигнице. Фридрих разбивает австрийцев, австрийцы уходят из Силезии.

Сентябрь. Вторая попытка осады Кольберга русскими оканчивается безрезультатно. Салтыков подает в отставку по состоянию здоровья. Временно главнокомандующим становится Фермор.

26 сентября. Объединенная австро-прусская группа под командованием Тотлебена выдвигается на Берлин.

9 октября. Берлин взят штурмом, занят и обложен контрибуцией. Собрав трофеи и уничтожив городской арсенал, русские и австрийцы уходят.

Октябрь. Главнокомандующим русской армией становится Бутурлин.

3 ноября. Сражение при Торгау. Фридрих побеждает австрийцев в кровопролитном сражении.

15 ноября. Русская армия уходит на зимние квартиры в Восточной Пруссии.

1761

Январь. Русская армия под командованием Бутурлина готовится к новой кампании. Тотлебен действует в Померании и угрожает Кольбергу.



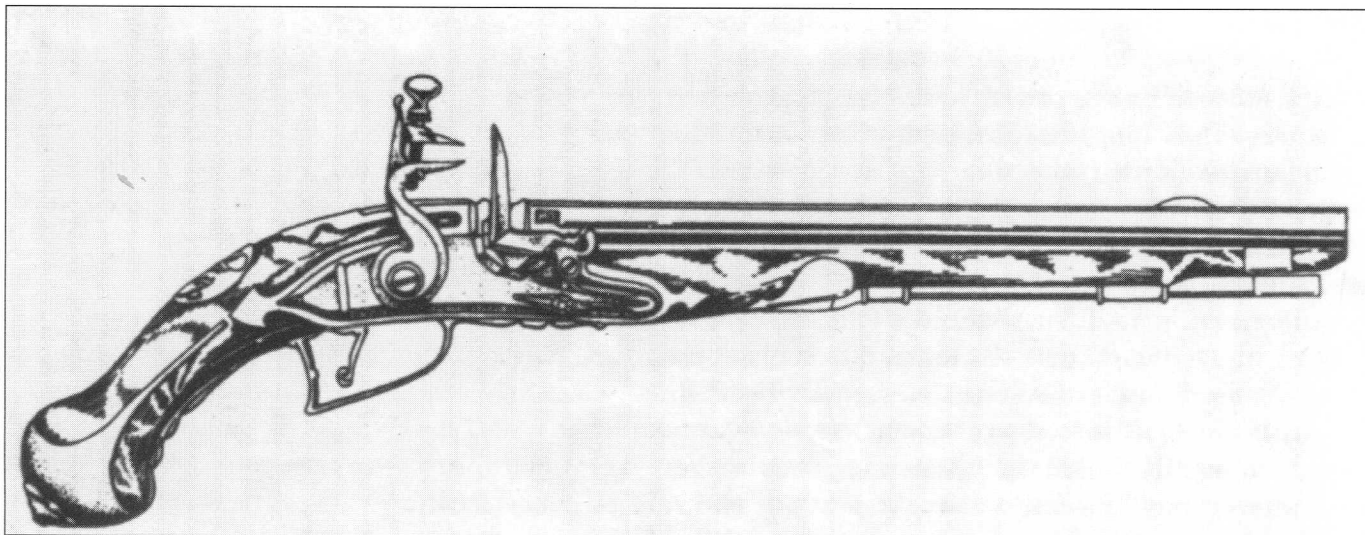

*Русский кавалерийский пистолет образца 1735 г. Это стандартный кавалерийский пистолет, находившийся на вооружении русской армии с 1735 по 1766 г. Рисунок выполнен по образцу, изготовленному в Туле, из коллекции Государственного Исторического музея в Москве.*

Февраль. Тотлебен столкнулся с сопротивлением противника и отступил.

Июнь. Тотлебен обвинен в измене и арестован. Русская армия движется к Одру.

Июль. Бутурлин выходит к Одру и соединяется с армией Лоудона численностью 70000 человек.

Август. Армия Фридриха занимает оборонительные позиции в районе Бунцельвица. Патовое положение.

Сентябрь. Нехватка снабжения заставляет союзников отступить из-под Бунцельвица. Корпус Чернышева входит в состав австрийской армии и участвует в штурме Швейдница. Корпус Румянцева осаждает Кольберг.

Октябрь. Остальные силы армии отступают на зимние квартиры в Восточной Пруссии.

16 декабря. Кольберг капитулирует.

1762

Январь. Фридрих пытается начать переговоры о мире, но...

6 января умирает императрица Елизавета, к власти приходит пропрусски настроенный царь Петр III.

16 марта. Петр III подписывает с Фридрихом перемирие.

2 мая. Перемирие развернуто в мирный договор и пакт о сотрудничестве.

Июнь. Петр III передает в распоряжение Фридриха часть русской армии. Казачий рейд в австрийскую Моравию. Петр III вынашивает планы войны с Данией. Кольберг и Восточная Пруссия возвращены Фридриху.

8 июля. Императрица Екатерина свергает мужа и приходит к власти при поддержке гвардии.

Август. Петр III убит. Императрица Екатерина становится полноправной правительницей России. Войну с Пруссией она не возобновляет, оставляя в силе договор мужа.

1763

Февраль. Мир в Губертсбурге положил конец Семилетней войне. В Центральной и Восточной Европе сохранился статус-кво.

*Кирасир, около 1757-1762 гг. Кирасир вооружен длинной пехотной фузеей вместо обычного для кавалерии карабина. Кирасиры часто занимались охраной штабов армий, сопровождая командующих пешиим и конным эскортом. В спешном строю кирасиры пользовались пехотными фузеями.*





*Офицер-кирасир, около 1758 г. Его кираса отличается от солдатской. Красная подкладка образует декоративные фестоны вдоль шейного и плечевых вырезов. Дополнительно кираса украшена фестончатым галуном и золотой пластиной с вензелем на груди. Акварель XIX в. кисти неизвестного художника.*

Русская кавалерия, 1725-1740 гг.

В 1725 г. русская кавалерия состояла из лейб-гвардейского полка, 30 линейных драгунских полков и трех конно-гренадерских полков. Петр Великий не формировал полков тяжелой кавалерии, полагая, что драгуны лучше всего подходят для войны на восточноевропейском ТВД. Такой подход основывался на комбинации тактической доктрины, географической ситуации и отсутствия мощных лошадей, необходимых для тяжелой конницы. При необходимости регулярную кавалерию усиливали казаками. Численность казачьих частей по крайней мере в теории достигала 40000 человек.

После смерти Петра Великого и кратковременного периода правления его жены императрицы Екатерины I, к власти пришел Петр II, а затем в 1730 г. воцарилась императрица Анна. К влас-

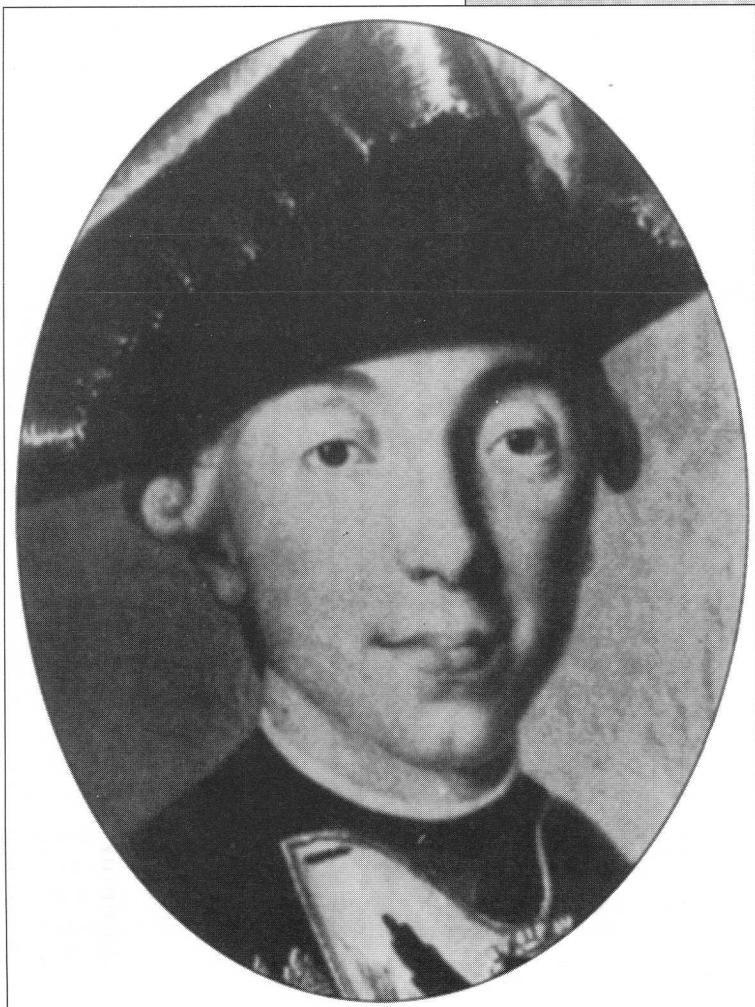

ти она пришла при содействии гвардейских полков. Чтобы получить поддержку в армии она сформировала третий гвардейский пехотный полк (Измайловский) и эскадрон конной гвардии, который быстро вошел в состав лейб-гвардейского полка. В качестве военных советников она выбрала группу иностранных офицеров, находившихся на русской службе. Наиболее влиятельным был барон Бурхард Христоф Миних, который в 1732 г. стал президентом военной коллегии, фактически верховным главнокомандующим русской армией. Миних активно реформировал русскую армию по прусскому образцу.

*Император Петр III, около 1756 г. Будущий император изображен в униформе Преображенского гвардейского полка. Этот полк помог Екатерине свергнуть Петра в 1762 г. Из коллекции Оружейной палаты в Кремле.*





Одна из первых реформ Миниха касалась кавалерии. «В русской армии никогда не было другой кавалерии, кроме как драгун. В других европейских армиях, в первую очередь в армии австрийской, имелись полки кирасир, которые оказались наиболее эффективными в войне с турками. Легкая конница не в состоянии выдержать атаку тяжелой кавалерии и кирасиров. Военная комиссия настаивает на том, чтобы воспользоваться нынешним мирным временем для формирования кирасирских полков, оснащенных германскими лошадьми».

В 1731 г. Выборгский драгунский полк Миних переформировал в кирасирский. На следующий год Невский драгунский полк переформировали в лейб-гвардейский кирасирский полк, а Ярославский драгунский полк стал 3-м кирасирским полком. Нехватка



### **A1: Конная гвардия.**

Конная гвардия была более придворной, нежели боевой частью. В качестве повседневной кавалергарды носили парадную униформу. Все гвардейцы носили в строю кирасы. Вне строя они могли носить васильковые мундиры (здесь не показаны). Музыканты носили красную униформу без кирасы, украшенную «ласточкиными гнездами» и шевронами на рукавах. Барабанщики также носили фартуки, чтобы уберечь униформу от истирания.

### **A2: Офицер конной гвардии.**

Хотя все солдаты конной гвардии имели офицерский статус, полковые офицеры отличались от рядовых золотой отделкой униформы вместо желтой. Праздничный мундир, надеваемый по торжественным случаям, был пошит из красной ткани, имел синий воротник, манжеты и отвороты, а также украшался золотым галуном. Когда лейб-гвардия (пешая часть) садилась на лошадей, лейб-гвардейцы надевали похожую униформу, но вместо кирасы плащ с имперским орлом и звездой, черно-золотого цвета.

### **A3: Конный гренадер.**

Конные гренадеры носили униформу, похожую на драгунскую, но с особым головным убором. Вместо треуголки у конных гренадеров была гренадерская шапка, похожая на шапку пеших гренадеров, украшенная медной пластиной с полковым гербом. В 1760 г. шапку заменили треуголкой, похожей на кирасирскую, имеющую внутренний металлический каркас. Обратите внимание на сумку для гранат, держатель для фитиля и патронную сумку на поясном ремне.

тяжелых лошадей замедляла переформирование. До смерти императрицы в 1740 г. успели переформировать еще только один полк. Казанский драгунский полк стал Голштинским кирасирским. Конно-гренадерские полки объединили с линейными драгунами. Чтобы число драгунских полков не уменьшалось ниже 30, сформировали еще один драгунский полк.

Новые правила, охватывающие подготовку и тактику, ввели в 1731 г. Пра-

**Русский кавалерийский офицер в первые годы правления Екатерины Великой. Офицер носит гражданскую одежду милитаризованного покроя и гражданскую сорочку с манишкой. Орден св. Георгия приколот к груди, эту награду учредил Петр Великий. Коллекция Русского музея в Санкт-Петербурге.**



*Унтер-офицер (слева) и младший офицер (справа) конногвардейского полка, первые годы правления Екатерины Великой. Полная придворная униформа, см. также цветные иллюстрации А1 и А2 (Висковатов, 1844-1856).*

вила следовали прусским идеям, по которым конница должна была вступать в бой рысью, чтобы сохранять строй. Эти правила оставались в силе вплоть до начала Семилетней войны, что поставило русскую кавалерию в тяжелое положение по сравнению с прусской кавалерией, давно перешедшей к более агрессивной тактике. Таким образом, реформа Миниха а также контрреформа после его опалы задержали развитие русской кавалерии в предвоенный период.

### **Кавалерия императрицы Елизаветы Гвардейская кавалерия**

С 1721 г. русская монархия находилась под защитой кавалерийского гвардейского полка - лейб-гвардии. Лейб-гвардейский полк был церемониальной частью. При Анне лейб-гвардию объединили с конной гвардией, что сделало полк весьма влиятельной политической силой. Объединенный полк получил название конногвардейского полка (1741). Главной задачей полка была защита императрицы, поэтому полк никогда не рассматривался в качестве боевой части. На протяжении всей Семилетней войны полк оставался в Санкт-Петербурге в качестве защиты от возможного десанта противника или дворцового переворота. Полк выполнял церемониальные функции и сопровождал императрицу.

При необходимости императрице выделялся конный эскорт, возглавляемый генерал-майором и составленный офицерами в звании не ниже лейтенанта. Конная гвардия имела собственные конюшни и специальную униформу для работы на конюшне. Конная гвардия и лейб-гвардия участвовали в свержении Петра III в 1762 г.

### **Кирасиры**

О формировании кирасирских полков в составе русской армии уже говорилось выше. До 1756 г. основной тактикой кирасирских полков было нанесение удара, хотя при необходимости полк мог также вступать в огневой контакт с противником. Кавалерийский устав 1731 г. определял, что кирасиры должны вооружаться карабинами и писто-



летами, из которых следует стрелять в противника в упор перед тем, как вступить в ближний бой. Новый устав 1756 г. превращал кирасир в чисто ударную конницу. После того, как удалось решить проблему снабжения кирасирских полков подходящими лошадьми, русские кирасиры великолепно играли свою роль, заслужив репутацию наиболее ценных частей на поле боя после артиллерии. Артиллерия всегда считалась основной ударной силой армии.

### **Драгуны**

Основу русской кавалерии на протяжении XVIII в. составляли драгунские

полки - средняя кавалерия, располагающая лошадьми ниже среднего роста. Если в европейских армиях драгуны давно превратились в полноценную конницу, то в русской армии по-прежнему драгунов рассматривали как верховых пехотинцев, совмещавших функции как пехоты, так и кавалерии. Эта двойная роль была зафиксирована в петровских уставах, а также сохранилась при Минихе.

Реорганизация кавалерии и введение нового устава в 1756 г. обернулась для драгун множеством неприятностей. Началась переоценка боевых возможностей драгунов накануне большой европейской войны. Неспешность освоения



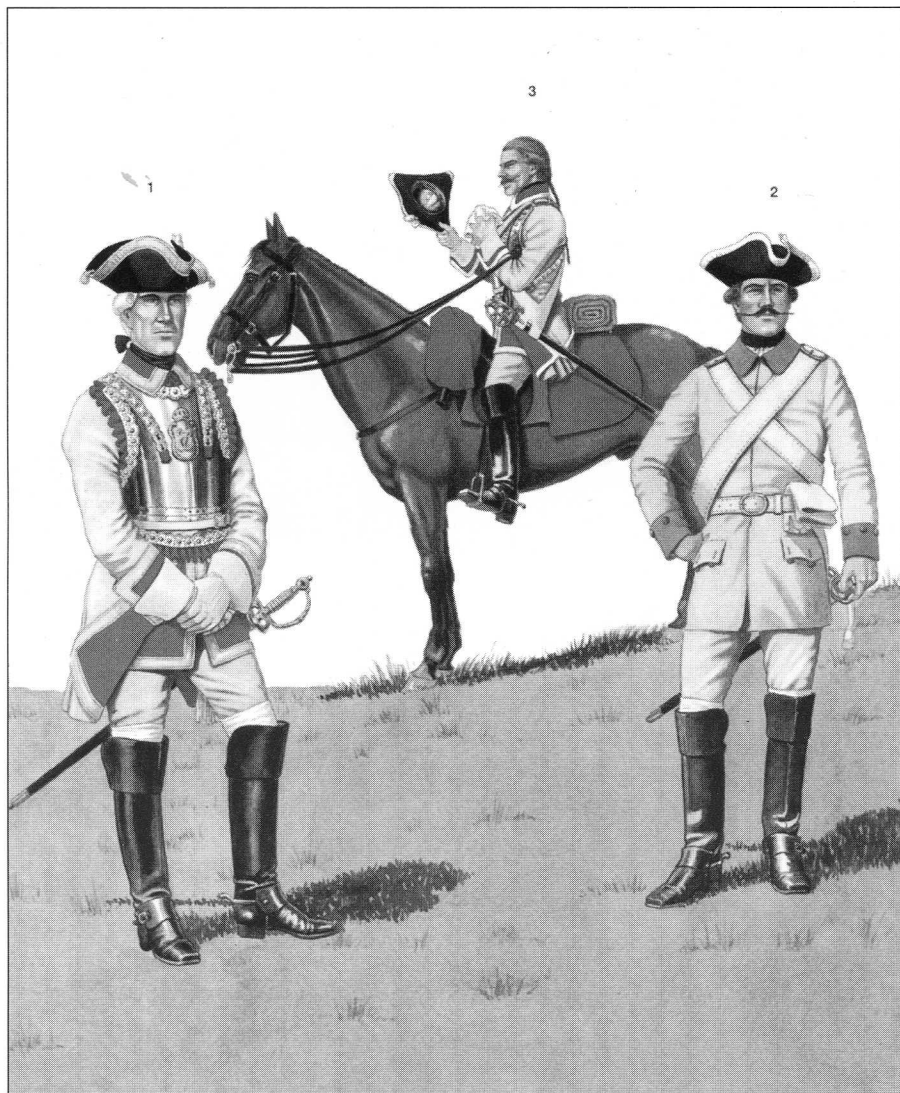

### **V1: Кирасирский офицер.**

Офицеры кирасирских полков отличались от солдат целым рядом деталей униформы. В их число входил золотой кант на воротнике, золотые кисти на треуголке, золотой галун на камзоле и мундире, красные бриджи вместо бриджей цвета буйволовой кожи (хотя кожаные бриджи офицеры носили в походе). Как и все офицеры, офицеры кирасирских полков носили кушак. Наконец, офицерская кираса отличалась лучшей отделкой по сравнению с солдатской, имела красную бархатную подкладку, а головки заклепок прикрывались белой тесьмой.

### **V2: Кирасир.**

Замшевый мундир застегивался на крючки. Кираса более простая по сравнению с офицерской, конская попона не имела офицерского золотого канта и императорской монограммы по углам чепрака и на pistolетных кобурах. Кирасиры вооружались прямым палашиом, который считался их основным оружием. Кроме того, кирасиры получали карабин.

### **V3: Драгун, летняя походная униформа.**

На иллюстрации С3 показана стандартная униформа драгуна, но в ходе летних кампаний Семилетней войны солдаты часто оставляли мундир в обозе. Примерно так реально выглядели русские кавалеристы при Цорндорфе и Кунерсдорфе, тогда как на следующей иллюстрации дан их вид по уставу.



новой тактики и отсутствие энтузиазма офицеров и рядовых в проведении реформы привели к тому, что на протяжении первых двух лет войны драгуны демонстрировали лишь ограниченную боеспособность. Из 20 драгунских полков, имевшихся в 1757 г., в войне смогли участвовать лишь три: Тверской, Тобольский и Архангелогородский.

### **Конные гренадеры**

В армии Петра Великого имелось три конно-гренадерских полка, но в 1726 г. их всех расформировали. Если при Петре конно-гренадерские полки как правило разделяли на роты по 100 человек, которые придавались драгунским полкам, то после расформирования конно-гренадерских полков эти роты вошли в состав дра-

*Прусский король Фридрих Великий в прусском укрепленном лагере под Бунцельвицем, 1761 г. Здесь Фридрих держал оборону перед объединенной русской и австрийской армиями. Фридрих явно находится в смешанных чувствах, всерьез опасаясь противника.*



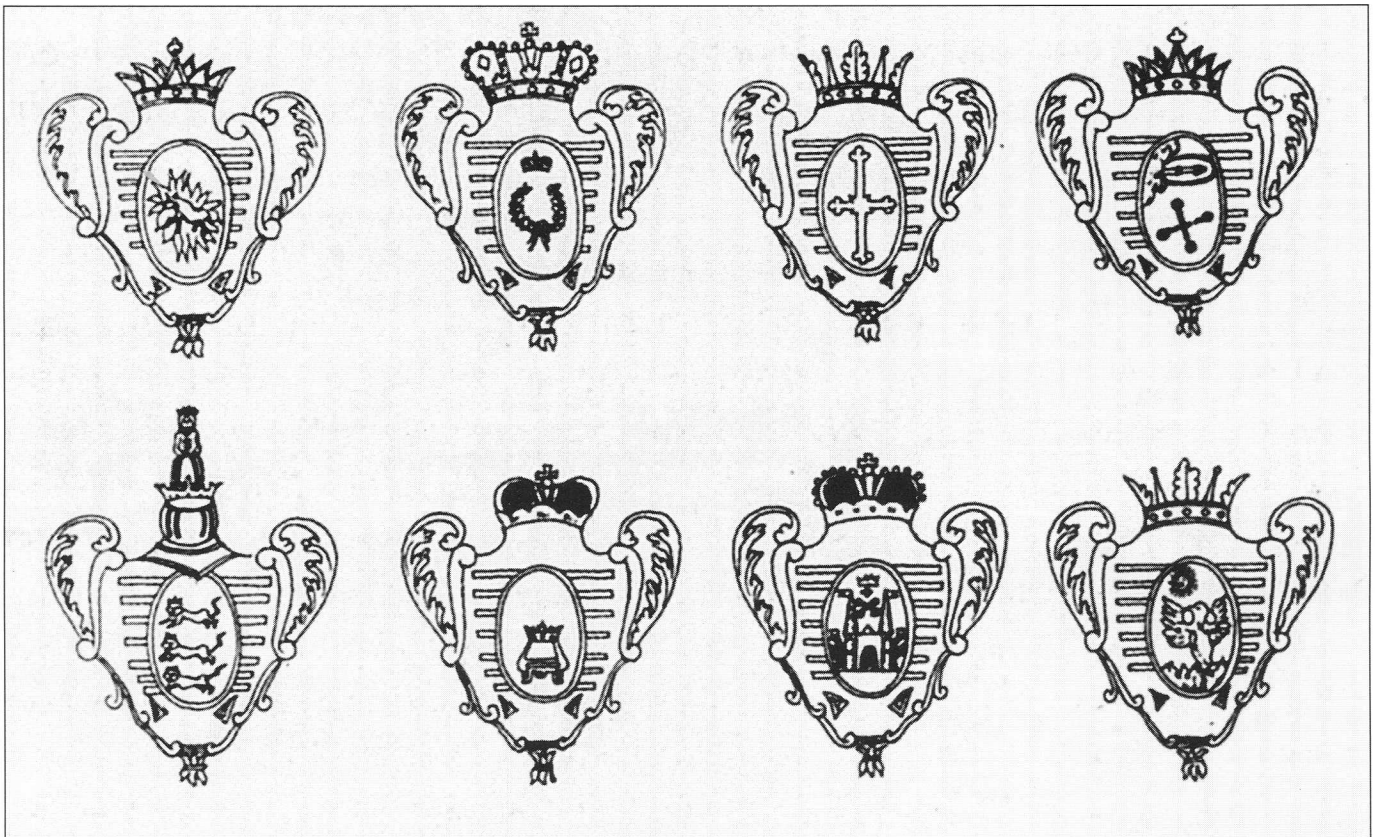

*Полковые гербы русских кавалерийских полков, не имевших пехотных эквивалентов. Верхний ряд, слева направо: Каргопольский, Лейб-гвардейский, Новотроицкий, Олонецкий. Нижний ряд, слева направо: Ревельский, Тверской, Рижский, Ямбургский.*

гунских полков на постоянной основе. В составе конно-гренадерских рот собирали лучших солдат полка. В бою конные гренадеры или спешивались и действовали как гренадерские штурмовые группы, или вели бой верхом, выступая в качестве ударной силы. Однако официально тактика конных гренадеров не описывалась ни в уставах Петра Великого, ни в уставе 1731 г.

В 1756 г. комиссия по реорганизации кавалерии сумела вскрыть множество недостатков в организации русской кавалерии. Наиболее остро ощущалось низкое качество драгунских полков, их неспособность выдержать удар регулярной тяжелой кавалерии вероятного противника. По результатам работы комиссии было реше-

но создать «супердрагунские» полки. Так, спустя 30 лет после расформирования в составе русской армии снова появились полки конных гренадеров. При формировании конно-гренадерских полков отказались от объединения старых гренадерских рот, так как это подорвало бы и без того низкую боеспособность драгунских полков. Поэтому было решено переформировать в конно-гренадерские шесть драгунских полков. Осенью 1756 г. для переформирования отобрали Астраханский, Каргопольский, Нарвский, Санкт-Петербургский, Рижский и Рязанский драгунские полки. С самого начала конно-гренадерские полки рассматривались как ударные части, призванные поддерживать действия кирасир.

### Гусары

После сравнительно безуспешных попыток Петра Великого сформировать отряд сербских гусар, никакой другой альтернативы казакам в плане легкой конницы не наблюдалось вплоть до 1741 г. Барон Миних решил реорганизовать сербских гусар, сформировав новые полки: Грузинский, Венгерский и Молдавский гусарские полки. Для комплектации полков широко привлекались православные беженцы, спасавшиеся на территории Российской империи от зверств турок-осман.

Чтобы создать более надежную альтернативу казакам, был также сформирован регулярный Чугуевский казачий

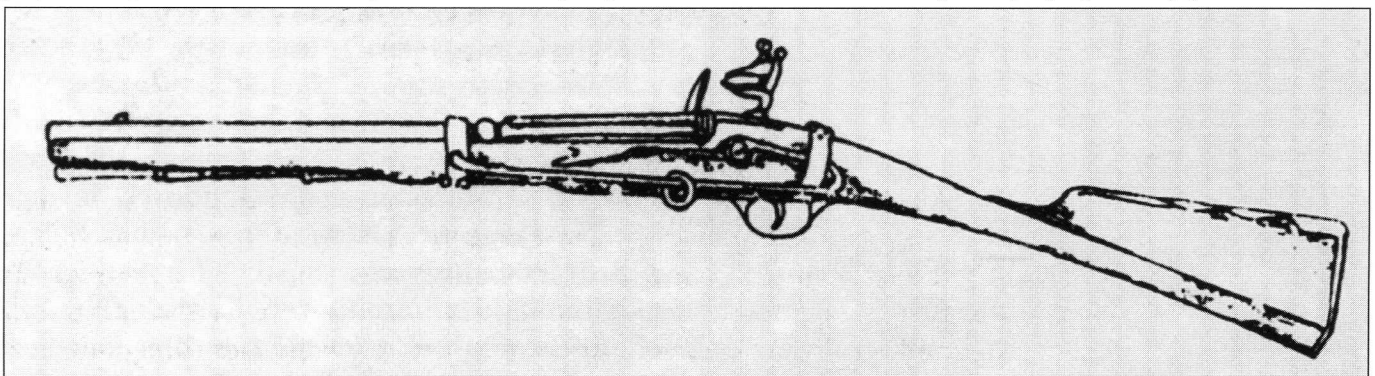

*Русский кирасирский карабин (1735-1765). В русской кавалерии карабинами вооружались только кирасиры. Обратите внимание на подвеску карабина к перевязи. Перевязь крепилась к кольцу, свободно скользящему по прутку. Подвешенный карабин опускался дулом вниз. Рисунок экспоната из Государственного Исторического музея в Москве.*



полк. К концу 1750-х гг. удалось найти людей для формирования новых полков: Слободского, Македонского, Сербского или Желтого и Болгарского гусарских полков. Наконец, из числа сербов сформировали ещё четыре полка: 1-й и 2-й Новосербские, а также 1-й и 2-й Славяносербские гусарские полки.

Почти все солдаты гусарских полков были выходцами из-за границы: Польши, Австрии и областей на границе между Австрией и Османской империей.

В 1755 г. Румянцев ввел для гусар новую тактику, характерную для регулярной кавалерии. Во время войны с Пруссией гусары умело сочетали как регулярные, так и нерегулярные способы ведения войны.

### Гарнизонная кавалерия

Гарнизонные части русской армии насчитывали 74548 человек, из которых лишь 5000 были кавалеристами, собранными в составе четырех драгунских полков. Гарнизонные драгунские полки стояли в Казани, Азове, Астрахани и Сибири. В обязанности гарнизонных частей входило обеспечение порядка на

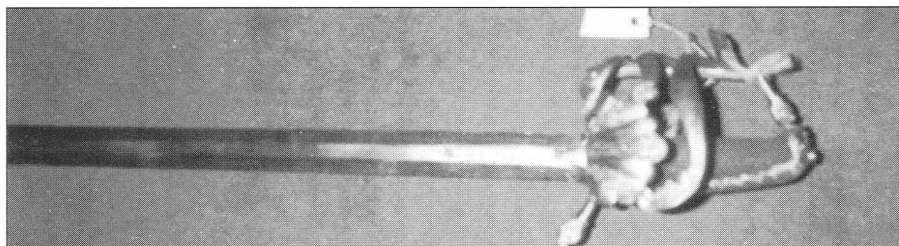

*Кавалерийская офицерская шпага, около 1760 г. Известно три основных типа кавалерийских шпаг, хотя никаких единых требований к шпаге не предъявляли до конца Семилетней войны. Фактически каждый кузнец делал шпаги своего образца, руководствуясь лишь самым общим техническим заданием, предложенным Военной Коллегией. Экземпляр из коллекции Государственного Исторического музея в Москве.*

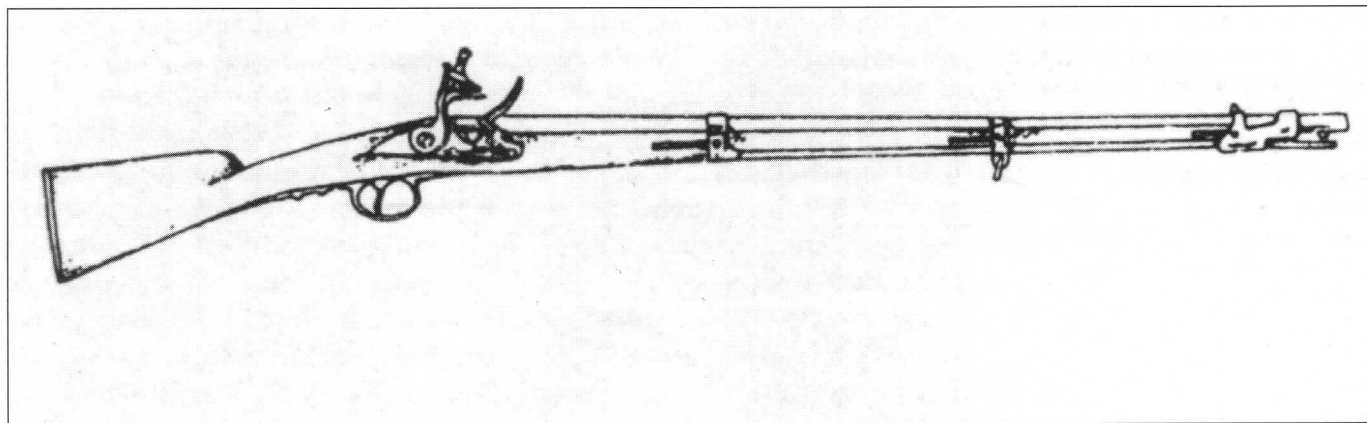

*Укороченная драгунская фузея (1752-1765). Создана на основе укороченной фузеи, состоявшей на вооружении в 1720-х гг., эта фузея имеет спусковой механизм австрийского типа. Такими укороченными фузеями вооружали драгун и конных гренадеров. В отличие от пистолетов и карабинов, каких-либо стандартов на фузее не предусматривалось, что серьезно затрудняло снабжение частей боеприпасами. Рисунок экспоната из коллекции Государственного Исторического музея в Москве.*

### Русская армия в сражении при Кунерсдорфе (12 августа 1759 г.)

#### Линейная пехота

*Фузилеры: Вологодский, Невский, Казанский, Азовский, Пермский, 2-й Московский, Низовский, Сибирский, Вятский, Углицкий, Киевский, Апиеронский, Ростовский, Псковский, Белозерский, Нижегородский, Новгородский, Санкт-Петербургский, Воронежский, Нарвский, Архангелогородский, Черниговский, Выборгский.*

*Гренадеры: 1-й гренадерский, 2-й гренадерский, 3-й гренадерский, 4-й гренадерский. Обсервационный корпус: 1-й мушкетерский полк, 3-й мушкетерский полк, 4-й мушкетерский полк, 5-й мушкетерский полк.*

#### Кавалерия

*Кирасиры: Лейб-гвардии кирасирский, Новотроицкий, Казанский, Киевский.*

*Конные гренадеры: Каргопольский, Санкт-Петербургский, Рязанский.*

*Драгуны: Тобольский, Архангелогородский.*

*Гусары: Сербский, Грузинский, Венгерский, 1-й Ново-Сербский, 1-й Славяно-Сербский.*

вверенной территории, охрана границы. Кроме того, гарнизонные части привлекались к сбору налогов, набору рекрутов и поиску дезертиров.

Штатная численность полка составляла 1077 человек. Полк состоял из пяти эскадронов (четыре эскадрона с 1741 г.). Солдаты получали жалованье за счет местного бюджета. Все драгунские полки дислоцировались в юго-восточных провинциях империи, где огромные расстояния делали использование конницы насущной необходимостью.

Основными угрозами в этих областях были набеги турок, казачьи мятежи, а также вторжение азиатских племен.

Поскольку в описываемый период крупных проблем на границах не отмечено, боеспособность гарнизонных драгунских полков проверить на практике не удалось.

Гарнизонные драгуны носили те же самые синие мундиры, что и солдаты регулярных драгунских полков. Гарнизонные части получали новое оружие в последнюю очередь, многие гарнизонные драгуны вооружались местным оружием, какое удалось раздобыть по месту дислокации полка.

### Организация и тактика кавалерии

#### Организация

Все русские кавалерийские полки состояли из пяти эскадронов, по две роты в каждом. Эскадроны нумеровались от 1 до 5, а роты от 1 до 10. В 1-м эскадроне была 1-я и 6-я роты, во 2-м эскадроне - 2-я и 7-я роты и т.д. Разница между кирасирами, драгунами, конными гренадерами и гусарами заключалась в численности рот. Наиболее многочисленными были гусарские роты, самыми малочисленными - кирасирские роты. Каждая рота в свою очередь состояла из двух взводов.





*Младший офицер кирасирского полка, около 1757-1762 гг. Это корнет, он несет белое полковое знамя, надетое на пику. Пятка пике вставлена в кожаный карман в седле. Знаменосец не вооружен карабином, который меша-ет держать пику.*

Разумеется, реальная численность полков была меньше штатной. Болезни, дезертирство, оторванность от баз, боевые потери - все это сказывалось на численности частей. Другой проблемой была нехватка лошадей. Особенно остро ощущалась нехватка тяжелых лошадей для кирасирских полков. Во многих полках не было не то что запасных лошадей, не хватало животных для имевшихся кавалеристов.

В кампании 1757 г. русские кавалерийские полки имели порядка 80% от штатной численности. К 1758 г. в большинстве полков осталось четыре эскадрона вместо пяти. В 1759 г. это положение официально признала военная комиссия, которая преобразовала пятый эскадрон в эскадрон снабжения, который занимался накоплением людей и лошадей для четырех боевых эскадронов. Кроме того, в пятом эскадроне проводилась подготовка новобранцев.

#### **Русские кавалерийские полки в Семилетней войне**

Полки перечислены в порядке старшинства. Номеров полки не имели. Звездочка после названия указывает на полки, участвовавшие в боевых действиях.

#### **Гвардейский полк**

Конная гвардия

#### **Кирасирские полки**

Лейб-гвардии кирасирский полк\*, 3-й кирасирский полк\*, Казанский\*, Киевский\*, Новотроицкий\*

#### **Конно-гренадерские полки**

Астраханский, Каргопольский\*, Нарвский\*, Санкт-Петербургский\*, Рижский\*, Рязанский\*, Драгунские полки, Московский, Троицкий, Владимирский, Новгородский, Олонецкий, Сибирский, Псковский, Тверской\*, Пермский, Вятский, Нижегородский, Ростовский, Архангелогородский\*, Азовский, Ингерманландский, Вологодский, Ямбургский, Тобольский\*, Ревельский, Луцкий

#### **Гусарские полки**

Сербский\*, Грузинский\*, Венгерский\*, Молдавский\*, Слободский, Македонский, Желтый, Болгарский, 1-й

Штатная численность роты приведена в таблице. Цифры в скобках означают численность кирасирских и гусарских рот (слева кирасиры, справа гусары).

1 капитан-поручик, 1 поручик, 1 корнет, 1 вахмистр, 2 сержанта, 5 капралов (3/4), 16 нонкомбатантов, 2 музыканта (1/0), 0 гренадеров\* (0/0), 82 нижних чина (69/80-180)

\* В драгунском полку из десяти рот одна рота называлась конно-гренадерской. Обратите внимание, что кроме солдат строевых рот в составе полка также имелся штаб численностью 30-40 человек: офицеров, музыкантов и нонкомбатантов. Старшим офицером в полку был полковник, далее следовали подполковник, премьер-майор и секунд-майор.

Штатная численность кирасирского полка составляла порядка 800 человек, драгунского и конно-гренадерского полков - около 1000 человек, гусарского

полка - от 900 до 1900 человек. Разница в численности объяснялась способом комплектовки полка. Например, 1-й и 2-й Славяно-сербские гусарские полки имели полки удвоенной численности, так как их комплектовали для защиты русско-турецкой границы от возможного вторжения турок.

В 1759 г. 1-й полк отправили на соединение с действующей армией. По-видимому, в поход отправилась только часть полка, по численности соответствующая нормальному полку. Сербский, Венгерский, Грузинский и Молдавский полки, формировавшиеся до 1741 г., имели небольшую рекрутскую базу, поэтому их штатная численность составила только 1200 человек. В каждом драгунском полку имелась рота конных гренадер, которая не имела никакого отношения к позднейшим конно-гренадерским полкам.



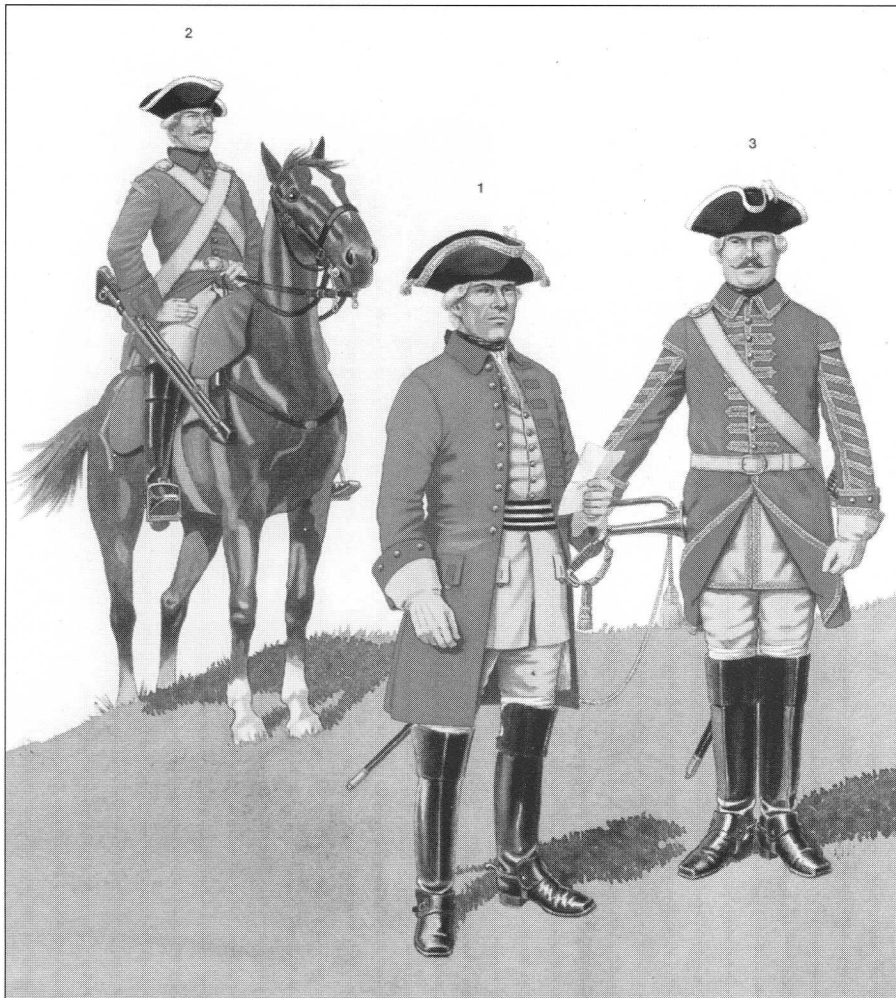

**С1: Драгунский офицер.**

Драгунская униформа создавалась по пехотному образцу. Офицерская и солдатская униформа имела одинаковый покрой. У офицеров на мундире не было отворотов, под мундиром, но поверх камзола офицеры носили кушак. Так как мундир не украшался, основными знаками различия служили украшения на треуголке, наличие карманов на мундире и камзоле. Шпага подвешена к поясному ремню.

**С2: Драгун.**

Пример солдатской униформы. Униформа унтер-офицера отличалась наличием золотой тесьмы на треуголке и одиночной золотой полосы на краю воротника. Полосы, указывающие на чин, помещались на манжеты. Одна полоса - унтер-офицер, две полосы - квартирмейстер или капрал, три полосы - сержант.

**С3: Трубач драгунского полка.**

Каждый драгунский полк по штату имел 34 музыканта, в том числе 23 барабанщика. Музыкантов можно было отличить по ласточкиным гнездам на плечах и шевронам на рукавах. музыканты из гренадерских рот носили гренадерские шапки. Использование барабанов в драгунских полках было еще одним наследием их двойственной роли. Барабаны были кремового цвета с чередующимися красными и синими полосами по бокам, украшались медными пластинками с полковым гербом. Трубачи подчинялись непосредственно командиру полка, передавая сигналы трубы его приказы.

Ново-Сербский\*, 2-й Ново-Сербский, 1-й Славяно-Сербский\*, 2-й Славяно-Сербский

**Живая сила и кони**

Если гвардия считалась слабейшим родом войск русской армии вплоть до середины XVIII в., служба в конногвардейском полку считалась одной из престижнейших. Подготовка офицеров для

артиллерии и саперной службы занимало много времени. Даже к уровню подготовки пехотных офицеров предъявлялись определенные требования. Но для кавалерийских офицеров требований практически не было. Когда в 1756 г. началась реформа, только Рижский конно-гренадерский и кирасирский полки сумели освоить новую тактику. Остальные продолжали по старинке следовать предписаниям устава 1731 г. Нежелание

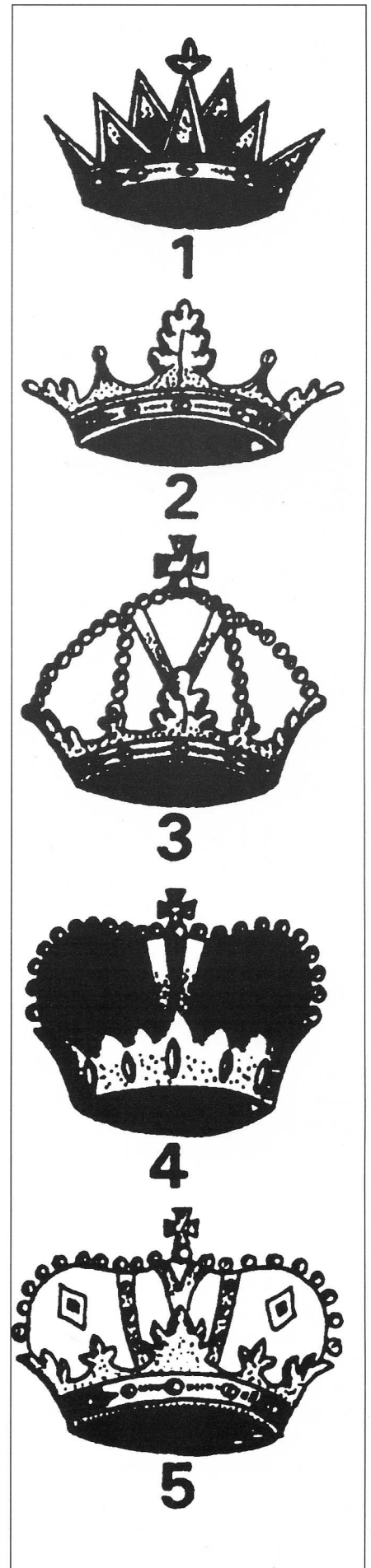

Типы корон на полковых гербах. У каждого полка была корона своего типа, но всего выделяется пять типов.



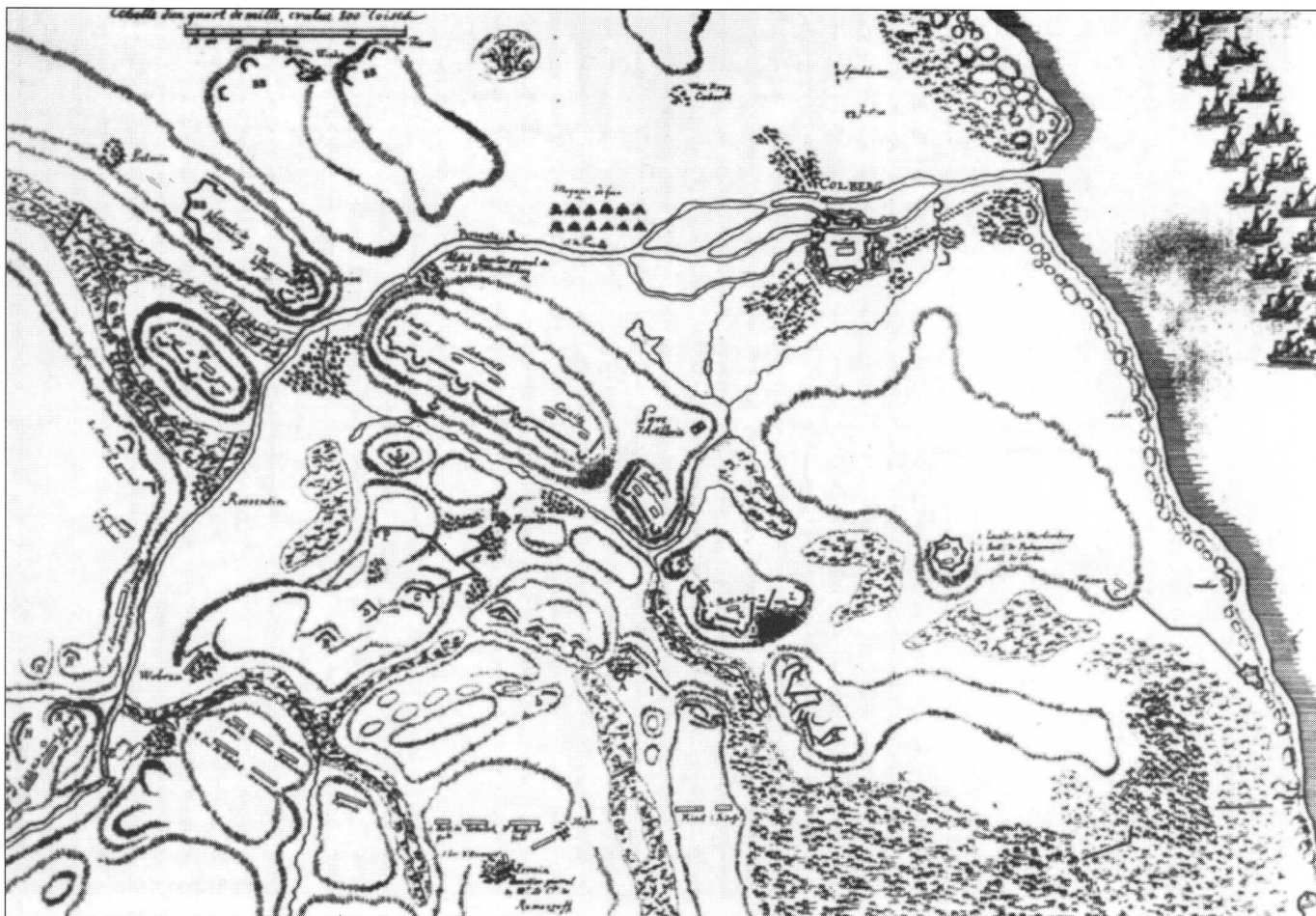

*Осада Кольберга, 1761 г. Город в верхней правой части карты был блокирован с моря русским флотом, а также с суши наземными войсками. Линия обороны осаждающих проходила в полутора километрах от стен города. В левом нижнем углу карты находится лагерь осаждающих*

кавалерийских офицеров осваивать новую тактику указывало на полное отсутствие профессионализма, что имело серьезные последствия в первые годы войны с Пруссией.

Нехватка коней представляла серьезную проблему для армии. Особенно острым был дефицит тяжелых лошадей, необходимых для кирасирских полков. Еще до начала Семилетней войны военная администрация предпринимала усилия для того, чтобы обеспечить кавалерию лошадьми. Еще барон Миних импортировал лошадей из Европы, стараясь обеспечить действующую армию хорошими животными. Мелкие лошади местных пород использовались в гарнизонных полках и полках гусар. Одновременно в России развивалось коневодство. Все эти меры позволяли обеспечить кавалерийские полки достаточным числом лошадей, по крайней мере в период мира.

*Калмык верхом на корове. Он вооружен композитным луком и восточным колчаном со стрелами. Калмыки вооружались луками даже во времена Наполеоновских войн!*







**D1: Гусарский Сербский полк.**

Первый гусарский полк русской армии. Сербский полк участвовал в большинстве крупных сражений Семилетней войны. Каждый гусарский полк имел характерные цвета униформы: бриджей, ментика, доломана и кушака. Ментик носили или на одном плече или продев руки в рукава. Первый способ ношения больше характерен для летнего времени.

**D2: Гусар, Грузинский полк.**

Гусарская конская сбура отличалась от сбуры других кавалерийских полков. Гусарский чепрак был венгерского стиля, то есть был больше и имел заостренные задние углы. Чепрак по цвету соответствовал цветам униформы. Обратите внимание на саблю стандартного образца, принятую на вооружение гусарских полков в 1752 г. по австрийскому образцу. В отличие от других армий, русские гусары не вооружались карабинами, а из огнестрельного оружия имели только пару pistols.

**D3: Гусар, венгерский полк.**

Стандартная гусарская униформа офицеров, унтер-офицеров и музыкантов. У офицеров меховая опушка была серой, а не черной, все галуны золотые, сапоги желтые. Рядовые носили черные сапоги. Унтер-офицеры носили золотой кант на воротнике и золотые шевроны на рукаве доломана. Униформа музыкантов украшалась «ласточкиными гнездами» и нарукавными шевронами того же цвета, что и цвет отделки полковой униформы.

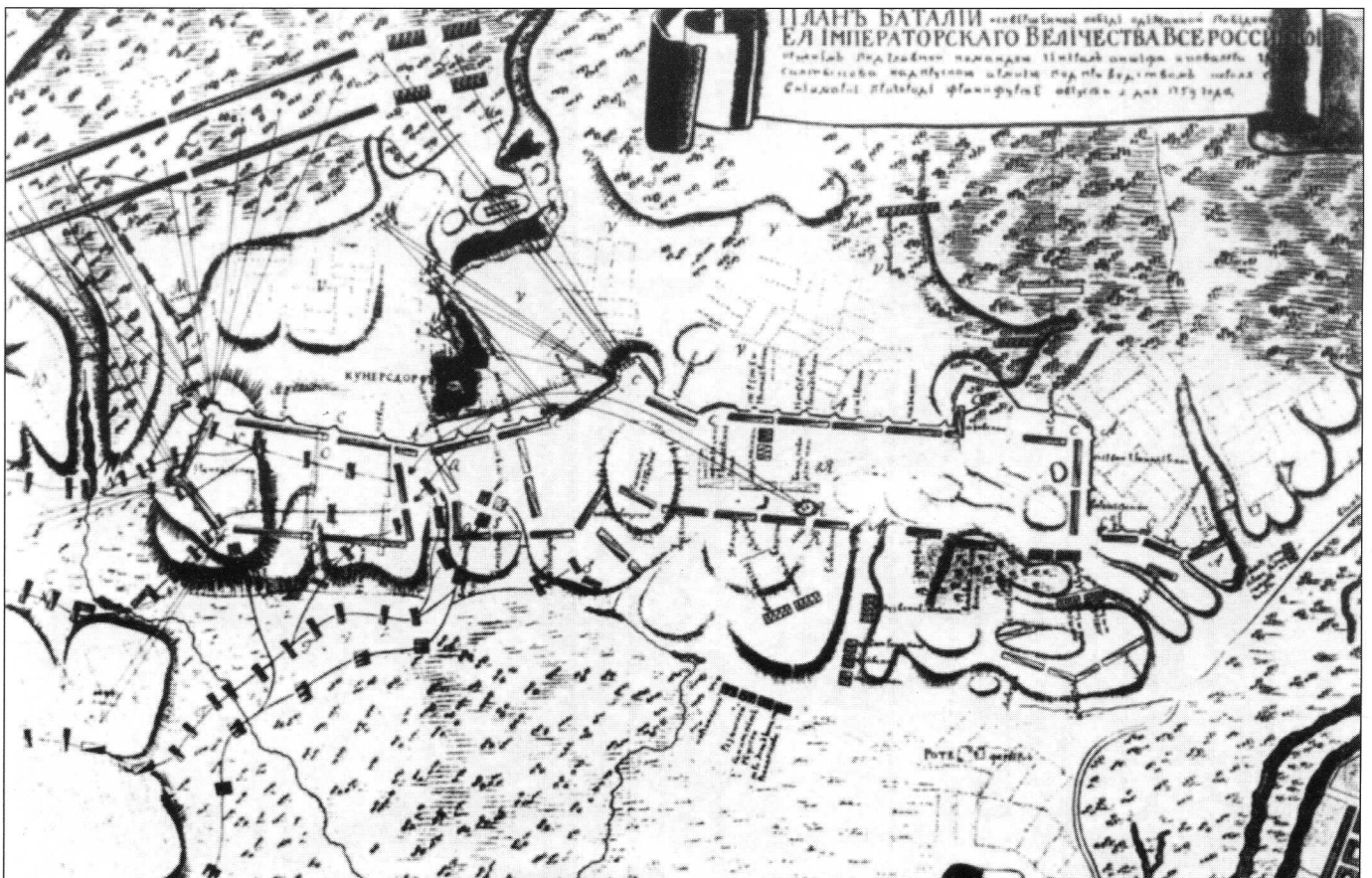



Во время турецких походов 1730-х гг. нехватка лошадей заставило казну закупить множество лошадей в Австрии. Зимой 1758/59 гг. лошадей также импортировали, чтобы покрыть нехватку. Кампания, сопряженная с дальними переходами, привела к большим потерям в конском поголовье. В 1758 г. упряжные лошади приобретались в Прибалтике и направлялись в кирасирские полки, но еще в 1760 г. кирасирам приходилось ездить на небольших драгунских лошадях.

Кавалерия комплектовалась теми же рекрутами, что и пехота. Каждый полк имел квоту на определенное число рекрутов. Квоту старались соблюсти, хотя не всегда в полной мере. Так, в 1756 г. отмечены случаи передачи в кавалерийские полки большего числа рекрутов, при этом пехотные полки недополучили своего. Основными кавалерийскими областями были части Белоруссии и Украины. Выходцы из России особым мастерством верховой езды не блистали, зато показали себя храбрыми пехотинцами.

### Тактика

Кавалерия Петра Великого состояла только из драгунских полков. Лишь в 1732 г. сформировали первый кирасирский полк в составе русской армии, а также один иррегулярный гусарский полк пограничной охраны. Тактическая доктрина предусматривала использование драгун как собственно драгун, так и чистой кавалерии. Такая тактика отлично подходила для оборонительных сражений Северной войны. Драгуны были лучшим родом войск, подходящим для условий северной России, способные действовать на закрытой территории и преодолевать значительные расстояния. Драгуны больше полагались на ружья, чем на сабли, в частности для того, чтобы избежать соприкосновения с более подготовленной и опытной шведской конницей.

Только когда барон Миних приступил к формированию кирасирских полков по европейскому образцу, старую петровскую парадигму пересмотрели. Пересмотр занял время. В период турецких походов 1730-х гг. армия по-прежнему полагалась на огневую мощь, а из конницы ее сопровождали только драгуны. Перед боем они спешили и строили пехотные каре, что помогало им выдерживать атаки многочисленной турецкой легкой конницы.

«Прусский» устав 1731 г. выступал за использование как кирасиров, так и драгунов. Основной тактической частью считался эскадрон, построенный в три шеренги. Подготовка драгун делала акцент на отработке атаки, нежели обороны. При этом от залпа непосредственно перед контактом с противником драгуны отказались.

Следующий крупный пересмотр военной доктрины произошел в 1756 г. Было обнаружено, что драгуны совершенно неспособны вести бой с европейской кавалерией. Целью реформы стало привести русскую кавалерию в боеспособное состояние.

«Сила кавалерии заключена в храбрости солдат, умении владеть саблями, плотном строе и мощной атаке галопом» (Шувалов).

*Слева: сражение при Кунерсдорфе, 12 августа 1759 г. Прусские наступающие колонны показаны в верхнем левом углу карты. Основной удар пришелся на укрепленные позиции наблюдательного корпуса у Мюльберга. Область между центральным редутом (Гроссер-Шницберг) и деревней Кунерсдорф на левом фланге стала центром кавалерийской атаки русско-австрийских войск, которая и решила исход сражения.*



*Русский гусар в мирлитоне, около 1757-1762 гг. Хотя гусары, участвовавшие в Семилетней войне, носили кивера, часть других гусарских полков носила мирлитоны, как показано здесь. Ментик наброшен на плечи, ташка украшена монограммой императрицы Елизаветы.*

Кавалерийские полки строились поэскадронно. Первый, полковничий, эскадрон располагался в центре строя. Эскадронном на правом фланге командовал подполковник, а на левом - премьер-майор. В атаку полк выступал рысью, переходя на легкий галоп в 400 шагах от противника, а за 100 шагов полк переходил в полный галоп и вынимал сабли из ножен. Такой порядок атаки предписывался для кирасирских, конногвардейских и драгунских полков. Гусарские полки также обучались такой тактике, но от них не требовалось атаковать тяжелую конницу противника.

Наступательная тактика продолжала культивироваться и после начала войны, по крайней мере в кирасирских полках, но большинство конно-гренадерских и драгунских полков



*Гусарский офицер Сербского полка, около 1758 г. В отличие от рядовых, офицеры гусарских полков носили желтые сапоги, их униформу украшал золотой галун, а мех на ментике был серого цвета. Акварель XIX в. кисти неизвестного художника.*

оказались неспособны вести наступательные действия в течение первых двух лет войны. Драгуны предпочитали действовать от обороны, полагаясь прежде всего на ружейный огонь.

«Они медленно строили эскадроны, а атаковали только рысью. Если звучала команда «Стой! Равняйся!», можно было наблюдать, как смешиваются двенадцать или более шеренг в одном месте, тогда как в другом остается свободное место для целого взвода. Они ведут огонь шеренгами, но в таком беспорядке, что иной раз совершенно непонятно, что они делают. Иногда полк приходит в полное смешение, кони сталкиваются друг с другом, сбрасывая всадников с седла» (Ламберт).

Хотя драгуны оказались малоэффективными, конные гренадеры показали большую боеспособность, хотя и они не были лишены тех же проблем, что и драгуны. Конные гренадеры выступали в роли регулярной кавалерии, но дополнительно могли действовать в качестве конных штурмовых отрядов, способных подавлять укрепленные пункты противника и атаковать укрепленные населенные пункты, встреченные на пути. Новый устав предполагал, что конные гренадеры в бою остаются в резерве.

В начале 1759 г. генерал Петр Семенович Румянцев (1698-1777), будучи командующим кавалерией, возложил на командиров эскадронов личную ответственность за подготовку солдат и обеспечение их лошадьми. Эти меры немедленно принесли свои плоды в том же году в сражениях при Пальциге и Кунерсдорфе, где русская кавалерия одержала верх над кавалерией прусской.

К гусарам в этот период особых требований не предъявлялось. С них было довольно и того, что они действовали как казаки, но были более дисциплинированы и управляемы.

### Применение

Когда в 1757 г. русская армия вступила в Восточную Пруссию, в ее составе было 7000 кавалеристов и 16000 казаков. Большинство казаков участвовало в сражении при Гросс-Егерсдорфе (1757). Хотя в этом сражении наступательных действий не велось, 4000 са-



бель на левом фланге (часть передового охранения генерала Сибильского) при поддержке пехоты отражает атаку прусской конницы, после чего казаки совершили ложное отступление, заманив противника под огонь русских фузилеров. Охранение из 3000 сабель на правом фланге было смято прусской атакой. Начало войны для русской кавалерии оказалось непростым.

На следующий год произошло сражение при Цорндорфе (1758), в котором русская кавалерия показала себя значительно лучше. Наступление прусской

пехоты сначала на правом, а затем на левом фланге русских удалось отбить благодаря двум кавалерийским атакам силами 20-24 эскадронов. Обе атаки захлебнулись из-за контрдействий прусской кавалерии, но в обоих случаях русская кавалерия успевала обратить в бегство прусскую пехоту, причинив ей тяжелейшие потери.

В 1759 г. положение исправилось в еще большей степени. Усовершенствования Румянцева давали обильные плоды. В сражении при Пальциге казаки и гусарские полки находились на флангах,



- 1: Кирасирский офицер.  
2: Кирасир.  
3: Драгун, летняя походная униформа.

3

1

2

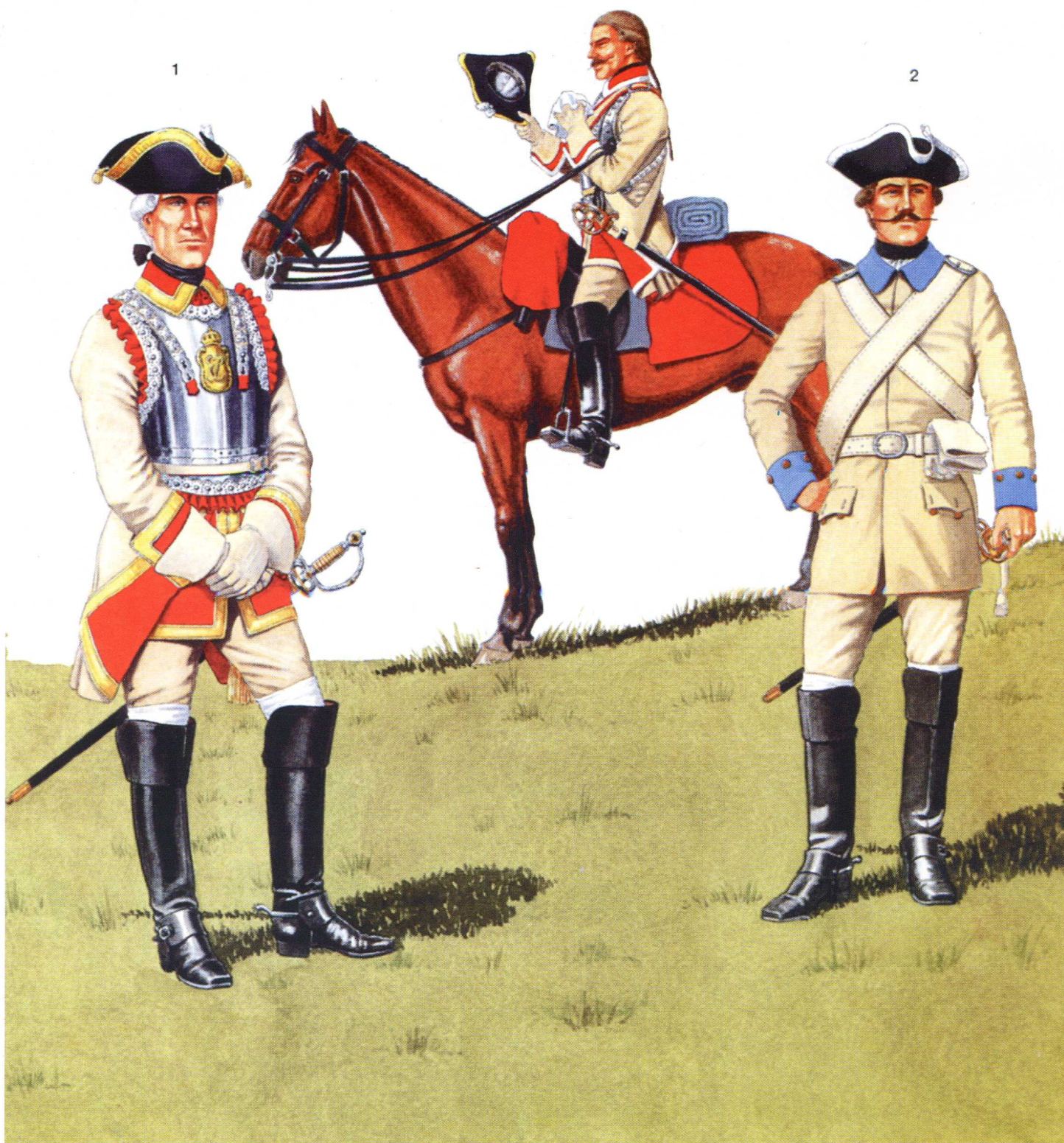



1: Драгунский офицер.  
2: Драгун.  
3: Трубач драгунского полка.

2

3

1

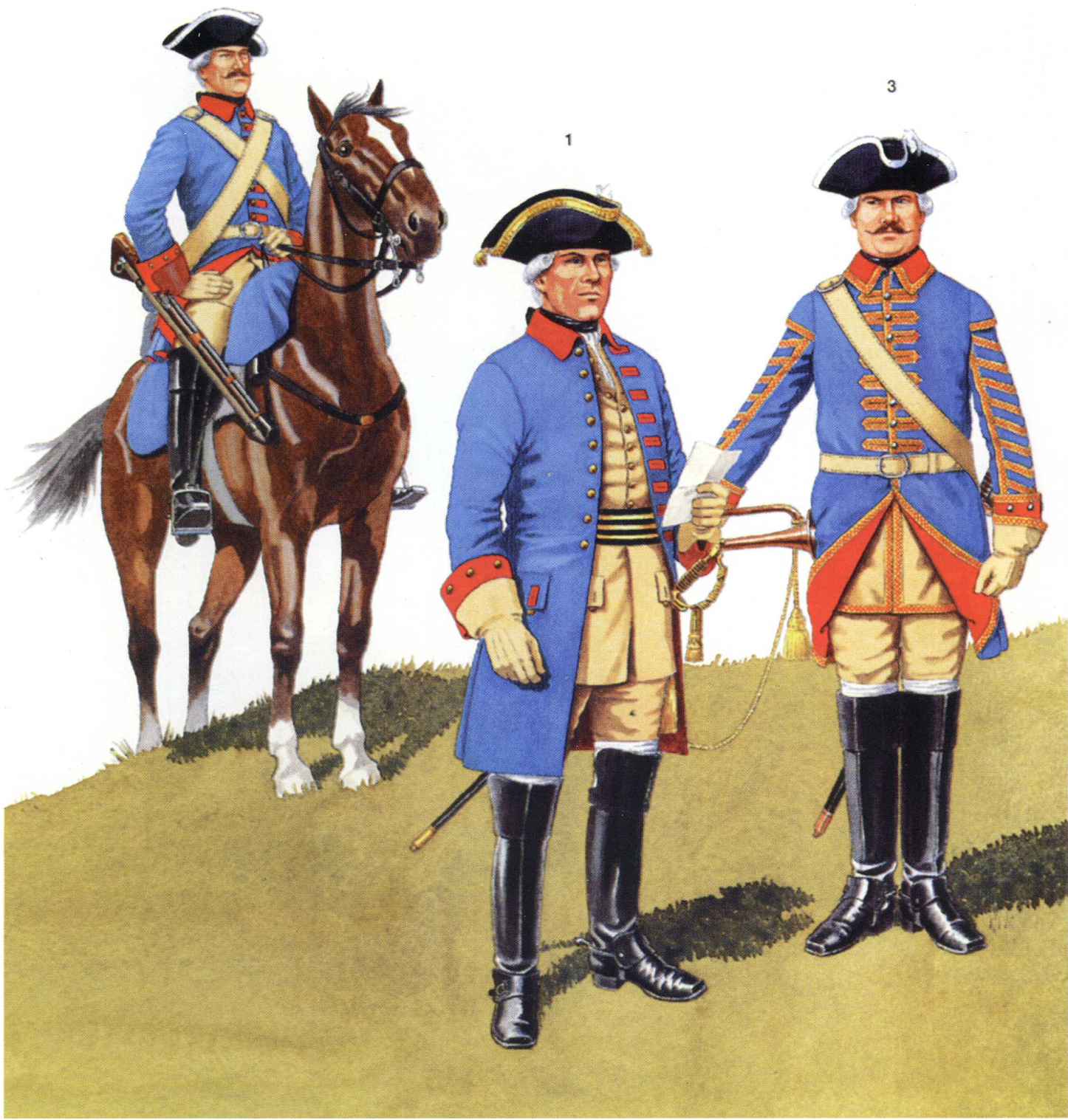



2

1: Гусарский Сербский полк.  
2: Гусар, Грузинский полк.  
3: Гусар, венгерский полк.

1

3





- 1: Волжский казак.  
2: Донской казак.  
3: Калмык.







*Украинский казак, около середины XVIII в. Ко времени Семилетней войны традиционные казачьи головные уборы заменили меховой папахой. Казак вооружен украшенным ружьем восточного типа.*

нули прусский лейб-гвардейский кирасирский полк и едва не взяли в плен самого Фридриха Великого. Русская кавалерия сдала экзамен на отлично.

Кампании 1760 и 1761 гг. не отмечены крупными сражениями. Впрочем, в 1760 г. имел место рейд русской кавалерии и казаков на Берлин, а в 1761 г. русские конные гренадеры взяли штурмом Швейдниц, а также отражали попытки прусской конницы действовать на русских линиях коммуникаций в районе Кольберга. Когда в 1762 г. на русский престол взошла императрица Екатерина, в ее распоряжении оказалась многочисленная, профессиональная, закаленная в боях армия, кавалерия которой находилась на европейском уровне.

### Казачья Организация

Хотя казаки считали себя военным сословием, организуя свое общество на военный лад, к середине XVIII в. традиционное казачье общество подверглось заметному влиянию со стороны классового общества империи. Традиционно казаки жили самоуправляющимися сообществами на южных и юго-восточных границах России. Крупнейшей административной единицей казачества было войско. Насчитывалось несколько казачьих войск, каждое из которых управлялось избранным из своей среды атаманом. Избранных атаманов утверждал император или императрица.

В административных и военных целях войско делилось на полки, возглавляемые старшинами. Хотя полковых старшин традиционно также выбирали, в описываемый период все чаще на должности старшин назначали профессиональных офицеров. Каждый полк набирался из определенной местности, по названию которой и получал собственное имя (например, Слободский, Азовский, Бахмутский). Полки подразделялись на сотни численностью от 100 до 200 человек. Хотя существовали и пешие казачьи части, они формировались исключительно на Украине для защиты границы от турецких набегов. Сотни подразделялись на курени численностью 25-50 человек.

готовые отразить любую угрозу. Бригады по два-три полка кирасир и конных гренадер находились за главной линией в мобильном резерве, ликвидируя любые атаки прусской пехоты и конницы, уже размягченные к тому времени ружейным и артиллерийским огнем.

Через месяц в сражении при Кунерсдорфе русская армия при поддержке австрийской дивизии нанесла сокрушительное поражение Фридриху Великому. Исход боя был решен в тот

момент, когда Фридрих бросил основные силы своей конницы во фланговую атаку русских. Прусскую кавалерию встретил пушечный огонь, а затем последовала контратака русско-австрийской кавалерии, которую вел австрийский генерал Лоудон. Прусская кавалерия обратилась в бегство, по пути смяв собственную пехоту. Три полка русских гусар, а также донские и чугуевские казаки преследовали противника. Попутно казаки опроки-



*Донской казак, вторая половина XVIII в. Его почти униформенный кафтан представляет собой вариацию традиционного казачьего кафтана. В Семилетней войне только один казачий полк носил униформу. В других полках казаки носили обычную одежду, иногда казачьи командиры пытались придать своим солдатам некую видимость единообразия.*

#### Казачьи войска в период Семилетней войны

Малороссийские: десять полков. Современники характеризовали их как полностью лишенных боевого духа. Несмотря на назначение в эти полки кадровых офицеров, они практически не имели боевой ценности.

Запорожские: шесть полков. Запорожские полки комплектовались неженатыми молодыми казаками и считались наиболее свирепыми и трудноуправляемыми среди всех казачьих частей. В походе запорожские полки практически не подчинялись командованию армией и предавались безудержному грабежу.

Донские: 22 полка. Донские полки вынесли на себе основную тяжесть Семилетней войны. Хотя донские казаки считались неплохими воинами, их боеспособность часто была ограничена неумелым руководством.

Терские или Черноморские (Крымские): число полков неизвестно. Терские казаки участвовали в борьбе с турками. По крайней мере один полк терских казаков участвовал в Семилетней войне.

Яицкие (Уральские): число полков неизвестно. Яицкие казаки не считали себя обязанными подчиняться властям. По крайней мере один объединенный полк участвовал в походах в Польшу и Германию в заключительной стадии Семилетней войны.

Попытки Миниха реорганизовать казачьи части по принципам регулярной армии закончились провалом. Чугуевский казачий полк сформировали в период турецких походов, укомплектовав его казаками и перешедшими в православие калмыками. Солдаты полка получили красную униформу. Полк насчитывал 1245 человек и считался наиболее управляемой среди всех казачьих частей общей численностью порядка 70000 человек.

По российским законам каждый казак, поступающий на службу, должен был сам обеспечить себя саблей, одним-двумя пистолетами, фузеей и облегчен-



ной пикой длиной 3,6–4,5 м. В походе казаки имели двух лошадей, регулярно меняя их в походе.

#### Характер и применение

Британский наблюдатель, пребывавший в русской армии несколько позднее описываемого периода отмечал, что казаки представляли собой «жестокие орды грабителей, обманывавших и своих и чужих. Солдаты не скованы цепями взаимных обязательств.

В походе казаки поддерживали действия регулярной армии, ведя разведку, собирая фураж и провиант, устраивая засады и обеспечивая боевое охранение. Как правило, достаточно крупное казачье подразделение прикрывало движущуюся на марше армию спереди или с фланга. Казаки были мало приспособлены к боям с регулярной кавалерией противника, но при необходимости их включали в состав действующей армии. В других случаях казаков использовали для преследования отступающего про-



*Донские казаки, около 1756 г. На переднем плане казак носит синий кафтан, у казака на заднем плане кафтан коричневого цвета. Этот же казак вооружен пикой, излюбленным оружием казаков. Акварель XVIII в. кисти неизвестного художника.*

тивника, экономя силы драгунских и гусарских полков. После того, как удавалось засечь местоположение основных сил противника, казаки начинали следовать за противником, сообщая командованию о всех его передвижениях и блокируя попытки противника выслать собственную разведку. Обычной задачей казаков было разорять местность. Все армии XVIII в. нуждались в фураже и провианте, добываемом на месте. Поэтому казаки также занимались перехватом отрядов фуражиров противника.

В некоторых случаях беспокоящие противника действия казаков приводили к неожиданному эффекту. Во время сражения при Гросс-Егерсдорфе (1757) прусская кавалерия атаковала казаков, которые, отступая, заманили пруссаков под огонь русской пехоты и артиллерии.

Серьезным недостатком казачьих частей была их неуправляемость. Так как казаки не получали жалованья, они вознаграждали себя за службу трофеями. В Восточной Пруссии деятельность казаков еще удавалось сдерживать, но в Польше и Западной Пруссии казаки до-

ставили много неприятностей местному населению. Увлечшись грабежами, казаки рассыпались по местности небольшими отрядами, что окончательно лишило их остатков боеспособности.

В 1758 г. герцог Саксонский Карл писал:

«Они прошли недалеко вперед, действуя бестолково и даже не пытаясь вести разведку в стороны от основного маршрута. Тем самым они оставили армию уязвимой к неожиданной атаке противником. Среди казачьих командиров не было офицеров, способных понимать и составлять донесения о позициях и численности армии противника».

Это отсутствие дисциплины и управления во многом затрудняло действия русской армии при Цорндорфе (1758). Во время набега на Берлин (1760) генерал-майор Тотлебен с одной стороны держал казаков на коротком поводке, а с другой использовал их как фактор запугивания жителей Берлина. Это был один из случаев когда угроза использовать казаков оказалась эффективнее использования самих казаков.

#### Азиаты

Иногда нерегулярную конницу усиливали отрядами с азиатских областей Российской империи. В кампаниях 1730-х гг. участвовали калмыки из-под Астрахани и башкиры из Сибири. В Семилетней войне участвовало до 2000 калмыков. Считалось, что их азиатская внешность будет вселять ужас в немцев. Действительно, внешность калмыков была необычной в европейских глазах.

«Они низкорослы и кривоноги из-за того, что постоянно ездят на лошадях или сидят, подогнув ноги под себя. Их лица широкие и плоские, плоский нос и небольшие широко расставленные черные глаза, делающие их похожими на китайцев. Их кожа оливкового цвета и морщинистая. Борода у них не растет. Они бреют головы наголо, оставляя только прядь волос».

Хотя некоторые калмыки вооружались ружьями, вплоть до начала XIX в. их основным оружием оставался композитный лук, из которого они мастерски стреляли.

#### Кавалерийская униформа и экипировка

В описываемый период русская армия носила единую униформу. В отличие от европейских армий, где каждый полк носил уникальную униформу, в





русской армии отсутствовали такие понятия как цвет манжет, кант и другие детали униформы. Единственным различием между полками был герб на бляхе патронной сумки. Традицию к минимализму в униформе положил еще Петр Великий, который считал, что добротная униформа и экипировка важнее возможности определить тип части на расстоянии. Исключение из этого правила составляли гусары, чья цветастая форма ярким пятном выделялась на фоне остальной армии.

### Кирасиры

Покрой кирасирской униформы не отличался от покроя униформы пехотинцев, конных гренадеров и драгуннов. Мундир шился из 6-мм замши, материала, традиционного для тяжелой конницы. Подкладка мундира красная. Манжеты с прорезью и отворотами, простроченными по внешнему краю. На повседневном мундире пуговицы на манжетах отсутствовали. Отложной воротник шириной 6 см,

манжеты и отвороты имели красную отделку с белой тесьмой.

Под мундиром был красный камзол без воротника, застегивавшийся на крючки. Камзол отделялся вдоль борта и пол полоской кожи шириной 5 см. в походах тяжелый мундир часто оставляли в обозе, нося под кирасой один камзол.

Бриджи тесного покроя из коричневой ткани, под цвет кожи. На коленях бриджи застегивались двумя железными пуговицами. Хотя офицерам полагались красные бриджи, в походах офицеры носили бриджи солдатского образца. Белые шерстяные чулки закрывали нижнюю часть бридж, удерживаясь на ноге с помощью черных кожаных гетр. Кирасиры носили кавалерийские сапоги германского образца, полагавшиеся для всех русских кавалерийских частей, за исключением гусар. Голенце сапога поднималось выше колена и имело ложный отворот с вырезом сзади. Сапоги из черной кожи, носок прямоугольной формы. В пешем строю кавалеристы носили туфли.

### **E1: Волжский казак.**

*Красную униформу носили только казаки Чугуевского полка. Другие казачьи части официальной униформы не имели. некоторые командиры сотен вводили для своих солдат какое-то подобие униформы, хотя никаких подробностей на этот счет не сохранилось. Здесь пример такой неформальной униформы: традиционный казачий кафтан, стилизованный под униформу Чугуевского полка. Папаха стала официальной частью казачьей униформы лишь при Екатерине Великой.*

### **E2: Донской казак.**

*Типичный пример казака времен Семилетней войны. Казак носит традиционный кафтан, который мог быть коричневым, желто-коричневым, кремовым, темно-синим или серым. Каждый казак являлся на службу в своей одежде, экипировке и со своим вооружением. Обычно вооружение казака состояло из пика, сабли, кинжала, пистолетов и ружья. Казачья одежда и оружие несло на себе отпечаток заметного восточного влияния. Первые серьезные попытки унифицировать казачьи полки предприняли лишь после Семилетней войны.*

### **E3: Калмык.**

*Калмыки служили во вспомогательных конных частях русской армии. Их необычный внешний вид пугал европейцев. Калмык носит рубаху, расшитую шелком, шапку с меховой опушкой и остроконечные турецкие сапоги. Традиционная одежда калмыков не изменялась на протяжении всего XVIII в. Калмык вооружен луком со стрелами и саблей.*

В отличие от других армий, в русской армии кирасиры не носили походных штанов, зато получали синие гарнизонные шинели, похожие на драгунские. Эти шинели носили вне строя. Кроме того, кирасиры носили голубой плащ с красным воротником и подкладкой. По длине плащ доходил ниже колен, на шее он застегивался крючком. На шее повязывался черный галстук, который у кирасир дополнительно защищал шею от соприкосновения с кромкой кирасы.

Головной убор - общеармейская черная войлочная треуголка, но оснащенная железным каркасом, вставленным в треуголку изнутри через восемь отверстий. Снаружи шляпа украшалась золотой тесьмой и белым бантом, пристегнутым медной пуговицей. Офицерские шляпы дополнительно украшались золотыми кистями по углам. В бою все кирасиры независимо от звания носили



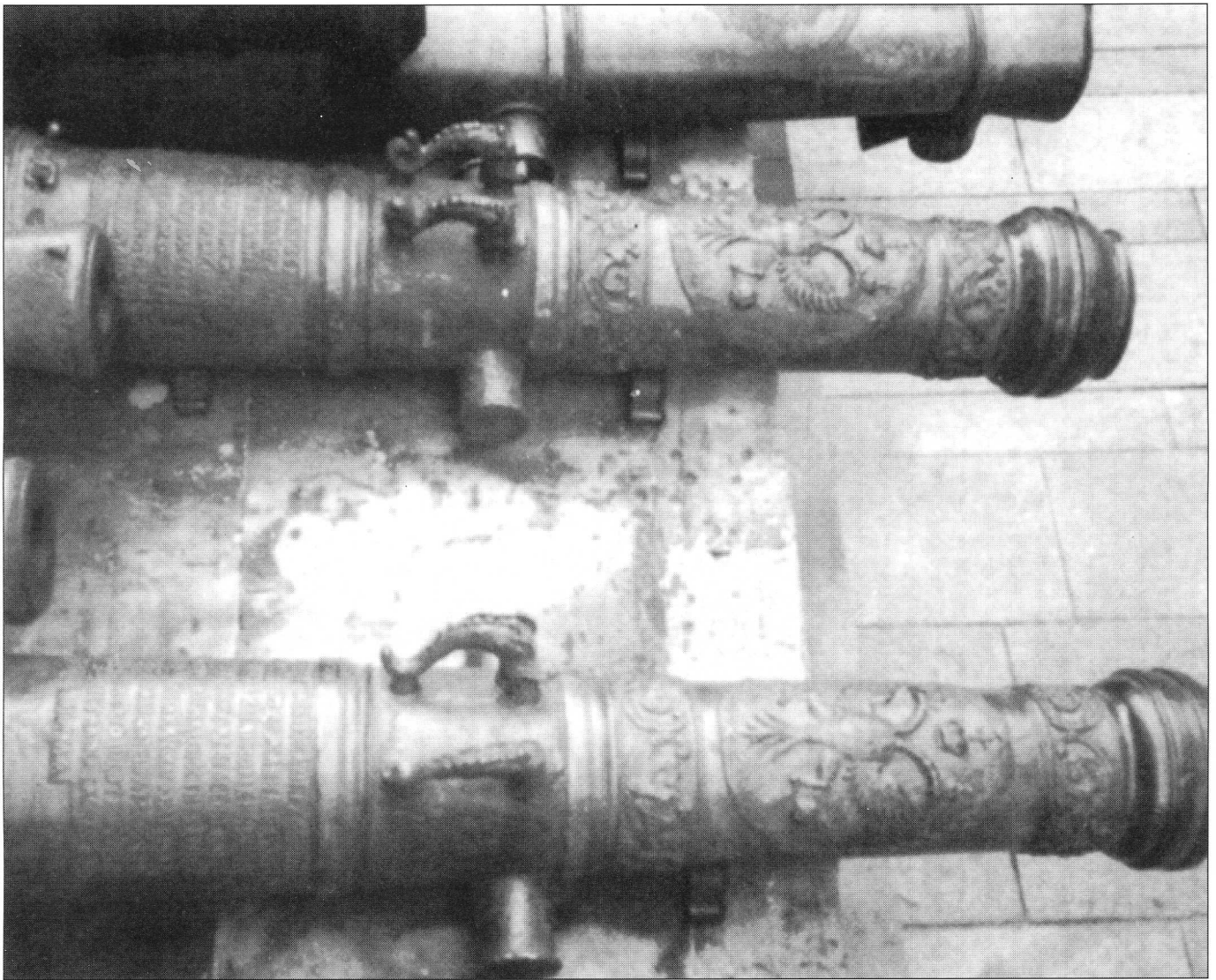

*Бронзовые артиллерийские стволы, 1730-1740 гг. Позднее Данилов и Шувалов наладили выпуск новых пушек, но и старые пушки продолжали использоваться в осадной артиллерии. Каждый ствол украшен изображением двуглавого орла и картушем с посвящением императрице Анне. Такой стиль стволов сохранялся почти полвека, реформы Шувалова явно запоздали. Из коллекции Государственного Исторического музея в Москве.*

замшевые перчатки. Офицеры также поддевали под кирасу черный кушак с тремя тонкими золотыми горизонтальными полосами.

Экипировка кирасира состояла из палаша в черных кожаных ножнах. Рукоятка и фурнитура медные. Палаш носили на перевязи через правое плечо поверх мундира и кирасы. Через другое плечо надевался ремень карабина, так что карабин находился в правого бедра. В седле кирасир вставлял карабин в кожаную чашку рядом с кобурой правого пистолета. Чашка подвешивалась к передней луке седла посредством кожаного ремня.

Все кавалеристы вооружались парой пистолетов образца 1745 г. В отношении карабинов такого единообразия не наблюдалось. В московском Историческом музее хранится несколько вариантов карабинов. Средняя длина 128 см, средний диаметр 18 мм. По-видимому, это были укороченные фузеи и мушкетоны,

которые в небольшом числе попали в войска в 1758 г. Боекомплект переносили в специальных сумках внутри пистолетных кобур. В каждой сумке помещалось по 12 выстрелов к карабину и 12 к пистолету.

Кираса держалась на перекрещенных кожаных ремнях, покрытых железной чешуей. На груди крепилась пластинка с императорским вензелем. У офицеров пластинка была золотой. Кроме того, у офицерских кирас подкладка выступала наружу в виде фестонов. Белая тесьма прикрывала головки заклепок по краю кирасы, удерживающих подкладку.

Среди прочей экипировки следует упомянуть яйцевидную по форме фляжку, обтянутую телячьей кожей, попоны, продовольственный мешок, мешок для фуража и седельный чемодан. Британский наблюдатель в 1757 г. сообщал, что у всех русских кавалеристов отсутствуют даже базовые детали экипировки,

поэтому они вынуждены восполнять нехватку за счет трофеев. По-видимому, ситуацию удалось исправить в следующем году, когда база снабжения кавалерийских частей переехала в Позен.

Конская сбруя включала в себя красный матерчатый чепрак и красную крышку кобуры, оба предмета без каких-либо украшений. Офицеры имели чепраки, отделанные по краю золотой тесьмой. Задние углы офицерского чепрака украшались императорской монограммой. Потники могли быть разного цвета, преобладали серые. Плащ обычно держали в скатанном виде, притороченным к задней луке седла.

### **Драгуны и конные гренадеры**

Драгуны носили униформу того же покроя, что кирасиры и пехотинцы. Их мундир был васильково-синего цвета с подкладкой, манжетами, отворотами и отделкой пуговичных петель красного





**F1: Артиллерийский офицер.**

Офицерская униформа имеет тот же покрой, что и солдатская, но пуговицы золотые, а не медные, а на треуголке золотая тесьма. Офицер-бомбардир носит гренадерскую шапку с золотой налобной пластиной. В феврале 1759 г. красные камзолы заменили белыми с золотым кантом по краю и на клапанах карманов. Офицеры и унтер-офицеры носили на мундире золотую тесьму по краю борта. На форме офицеров-сапёров пуговицы были серебряными.

**F2: Артиллерист.**

До февраля 1759 г. артиллеристы носили красные мундиры с черным воротником, манжетами и отворотами. В дальнейшем они получили укороченный мундир с широкими черными лацканами, как показано здесь. Новые правила также требовали ношения на треуголке белых кистей по углам, но во время кампании кистей не носили. Фузилеры в составе артиллерийских полков, носили ту же униформу, но получали стандартную пехотную патронную сумку и фузею.

**F3: Бомбардир.**

Бомбардиры носили ту же артиллерийскую униформу, что и канониры и фузилеры артиллерийских полков, но в качестве головного убора использовали гренадерскую шапку вместо треуголки. Налобная пластина шапки украшалась изображением имперского орла в окружении Марса и Минервы и трофеев. В походах бомбардиры, по-видимому, все же носили треуголки, после 1759 г. треуголки полностью вытеснили гренадерские шапки.

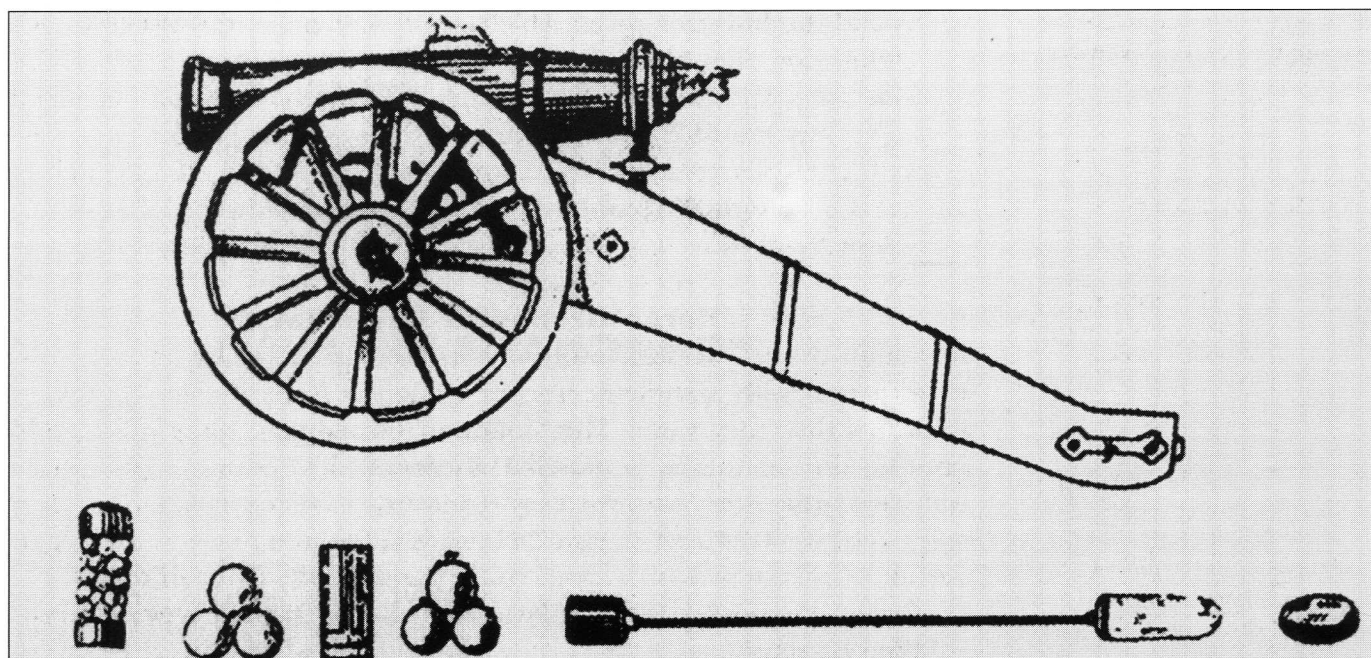

Полупудовая (20-фунтовая) гаубица, новый тип орудия, разработанный Даниловым и Мартыновым. Название гаубицы - единорог - происходит от гербовой фигуры Шувалова. Единороги стали обычными орудиями полевой артиллерии в Семилетнюю войну, как компромисс между пушкой, гаубицей и мортирой.



### Униформа русских гусар в Семилетней войне

**Сербский гусарский полк:** доломан синий, ментик синий, шнуры черные, мех черный, бриджи синие с черным шнуром, гусарский кивер, синий язык, шнуры и кисти, кушак черно-синий, ташка синяя с черным кантом и монограммой, чепрак синий с черным зигзагом по краю.

**Венгерский гусарский полк:** доломан красный, ментик красный, шнуры черные, мех черный, бриджи красные с черным шнуром, чёрный гусарский кивер с черными шнурами и кистями и красным языком, кушак черно-красный, ташка красная с черным кантом и монограммой, чепрак красный с черным зигзагом.

**Грузинский гусарский полк:** доломан желтый, ментик желтый, шнуры красные, мех черный, бриджи красные с желтым шнуром, чёрный гусарский кивер, красный язык, шнуры и кисти, кушак желто-красный, ташка желтая, красный кант и монограмма, чепрак красный с черным зигзагом.

**Молдавский и Ново-Сербский гусарские полки:** доломан красный, ментик синий, шнур синий, мех черный, бриджи красные с синим шнуром, чёрный гусарский кивер с красным языком, шнуром и кистями, кушак красный, ташка синяя с красным кантом и монограммой, чепрак черный с желтым зигзагом.

**Слободской гусарский полк:** доломан синий, ментик белый, шнур белый на доломане, синий на ментике, мех черный, бриджи синие с белым шнуром, белый мирлитон, кушак синий с белым, ташка белая с синим кантом и монограммой, чепрак белый с синим зигзагом.

**Болгарский и Желтый гусарские полки:** доломан желтый, ментик желтый, шнуры черные, мех черный, бриджи желтые с белым шнуром, мирлитон желтый, кушак желтый с черным, ташка желтая с черным кантом и монограммой, чепрак черный с желтым зигзагом.

**Македонский гусарский полк:** доломан голубой, ментик голубой, шнуры желтые, мех черный, бриджи красные с желтым шнуром, мирлитон красный, кушак голубой с красным, ташка голубая с красным кантом и монограммой, чепрак голубой с красным зигзагом.

**Славяно-Сербский гусарский полк:** доломан зеленый, ментик зеленый, шнуры красные, мех черный, бриджи красные с черным шнуром, чёрный гусарский кивер с красным языком, шнурами и кистями, кушак зеленый с красным, ташка зеленая с черным кантом и монограммой, чепрак зеленый с черным зигзагом.

цвета. Мундир застегивался на восемь простых медных пуговиц. Манжеты отворачивались назад и пристегивались тремя медными пуговицами на каждом рукаве. Отвороты удерживались крючками, по сторонам также нашивались ложные пуговицы.

Офицеры всегда носили мундиры без отворотов, но с боковыми карманами на клапанах, застегивающихся на три

пуговицы. Пуговицы чаще были позолоченными, но встречались и медные.

Камзол желто-коричневого цвета с небольшим отложным воротником и манжетами василькового цвета. Камзол застегивался на крючки (у офицеров на восемь пуговиц). Солдатский камзол не имел карманов, а у офицерского имелись карманы с клапанами, такие же, как и на мундире.

«Секретная» гаубица Шувалова. Вид спереди в центре рисунка показывает эллиптическую форму канала ствола у дульного среза. В правом нижнем углу показаны различные типы картечи, предназначенные для стрельбы из гаубицы. Колеса гаубицы оказались слишком слабые для ее отдачи, хотя конструкция спиц позволяет передавать значительную нагрузку на ось лафета.

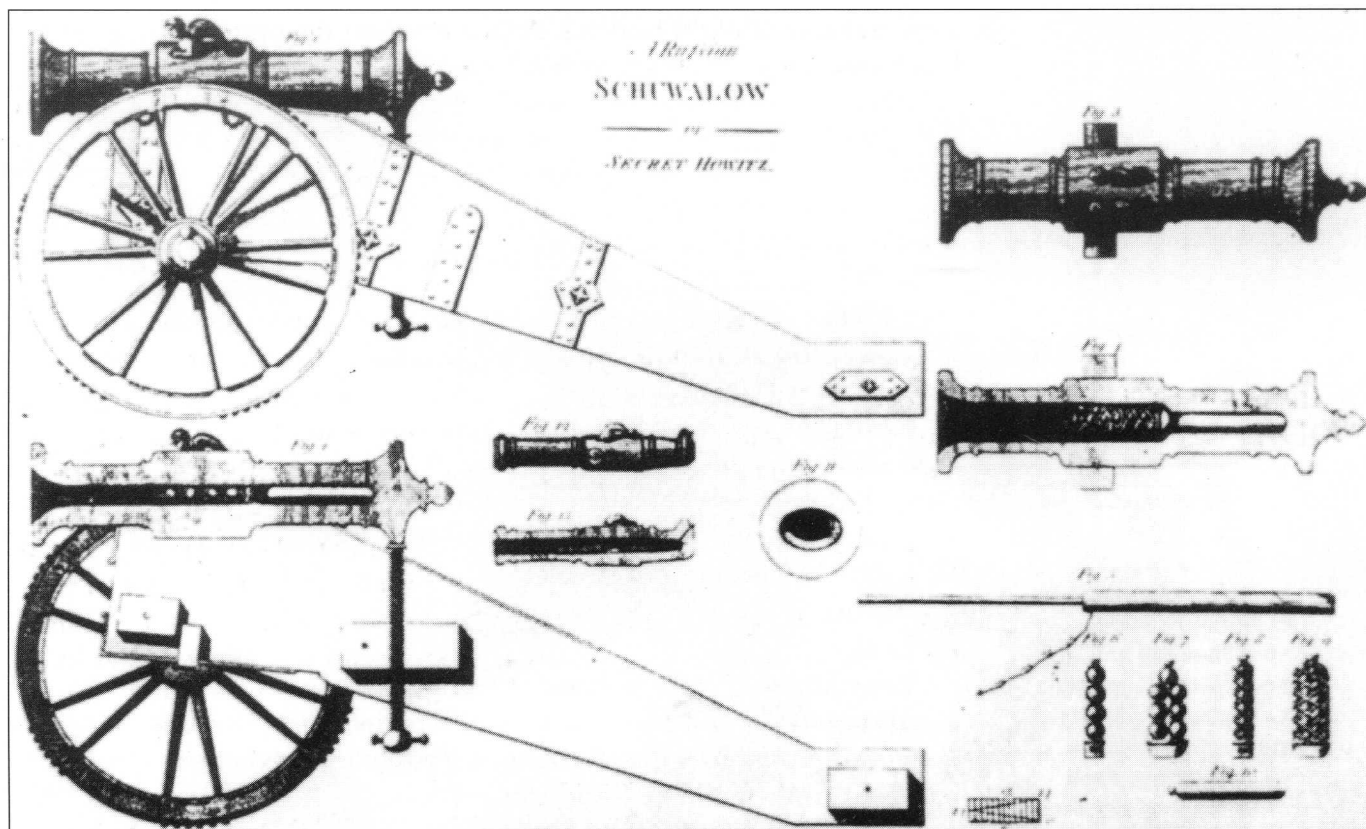





**G1: Знамя Новотроицкого кирасирского полка.**

Первая рота каждого полка (в составе 1-го эскадрона) несла белое знамя, тогда как в других ротах были цветные знамена, вроде того, что изображено здесь. Изображения были одинаковыми, что на белых, что на цветных знаменах. У разных полков цвет цветных знамен был разным, различался и полковой герб в картуше на груди имперского орла. Размер полотнища 71x61 см.

**G2: Знамя Архангелогородского драгунского полка.**

Знамена драгунских полков походили на пехотные, единственное отличие заключалось в отсутствии угловых языков. Белое (полковое или полковничье) знамя каждого полка украшалось полковым гербом на груди имперского орла. На гербе Архангелогородского драгунского полка изображен архангел, поражающий мечом дьявола. Размер полотнища 152x152 см.

**G3: Знамя Тобольского драгунского полка.**

В других ротах полка, кроме первой, были цветные знамена. Цвет цветных знамен был свой в каждом полку. Полковой герб помещен в центральном картуше. На гербе Тобольского полка изображен победный обелиск. Корона, венчающая картуш, могла иметь одну из пяти форм, в каждом полку свою. Размеры полотнища 152x152 см.

Бриджи тесного покроя, замшевые, такие же, как и у кирасиров. Их носили с сапогами, чулками и плащом. Драгунские перчатки из замши с накладками из красной кожи. У офицеров перчатки короче и без накладок. Треуголка с белой тесьмой по краю и белым бантом, пристегнутым медной пуговицей. Треуголки драгунских офицеров украшались золотой тесьмой и черно-золотыми кистями по углам.

Экипировка драгун заметно отличалась от экипировки кирасиров. Сабельную перевязь носили на поясе, по-пехотному. Перевязь кожаная с железными деталями. Пехотная патронная сумка на ремне через правое плечо. Ремень сумки кожаный, шириной 5 см, засте-

**Полковые гербы кавалерийских полков, не имевших пехотных пар**

Литеры (з) и (с) означают, что картуш герба золотой или серебряный

Олонецкий (с): черный крест на белом облаке. Из облака рука в кольчуге, держащая синий щит. Поле желтое.

Ревельский (с): Три синих льва в золотых коронах на желтом поле. Над гербом ребенок в белой рубашке и золотой короне.

Тверской (з): серебряный трон с золотой короной. На троне зеленая подушка. Поле красное.

Ямбургский (з): Белый орле на белой скале. Золотое солнце на синем небе.

Каргопольский (з): Белый агнец на погребальном костре. Небо голубое, земля зеленая.

Рижский (з): красные ворота с башнями по краям. У башен белые конические крыши. По краям два черных орла. Над воротами золотой крест, корона и скрещенные ключи. Небо голубое, земля зеленая.





*Канонир (артиллерит) в новой униформе, введенной в период Семилетней войны. Он вооружен пехотной фузеей для самозащиты, хотя чаще артиллеристы вооружались укороченным вариантом фузеи. Он держит фитильный пальник. Патронная сумка с медной бляхой, пороховница с затравочным порохом и фитиль на поясе.*

гивался на медную пуговицу. На клапане сумки медная пластина с императорским вензелем. Карабин на перевязи через левое плечо того же образца, что и у кирасир. Драгунские полки вместо карабинов также вооружались укороченными пехотными фузеями, поскольку драгуны все еще рассматривались как конные пехотинцы.

Драгунская сабля походила на кирасирский палаш. Головка эфеса украшалась орлом, гарда полузакрытая. Офицеры вооружались саблями пехотного образца. Кроме сумок и седельного чемодана драгуны также получали кол длиной 90 см с железным кольцом и котелок. Каждый третий драгун нес лопату. Конская сбруя аналогичная кирасирской, но чепрак и накидка на

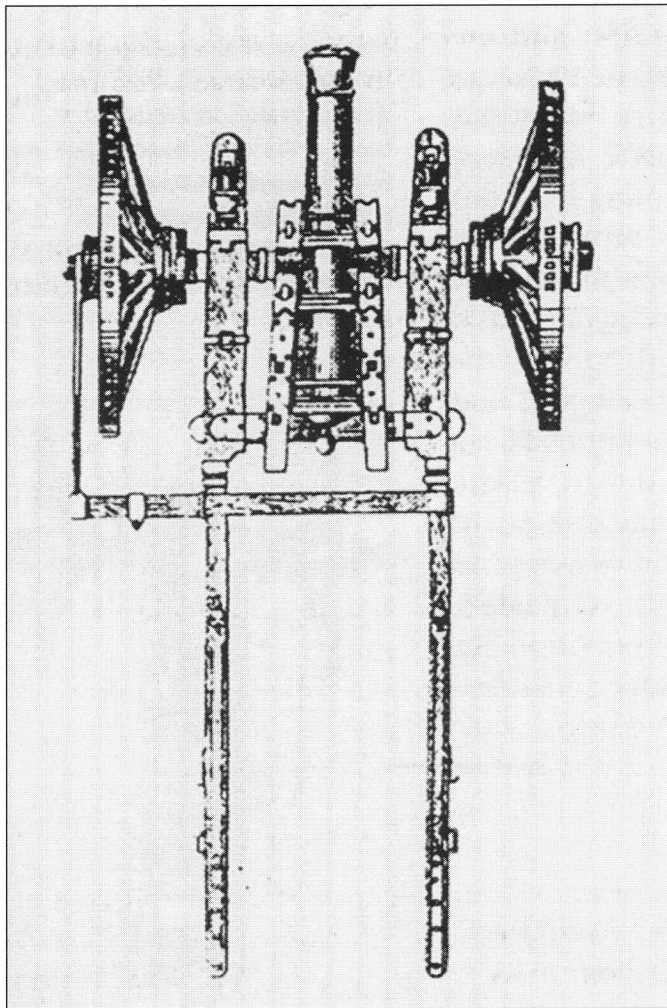

*3-фунтовая легкая полковая пушка, использовалась русской армией в годы Семилетней войны. Хобот лафета соединялся с передком, в который впрягалась пара лошадей. Пушку сопровождал полевой зарядный ящик, один на пушку, что позволяло обеспечить пушку боекомплектом, не снижая ее мобильности.*

пистолетные кобуры синие. У конных гренадеров эти оба предмета были желтого цвета.

Конные гренадеры носили ту же униформу и ту же экипировку, что и драгуны. Дополнительно они получали гранатную сумку, а в качестве головного убора вместо треуголки носили гренадерскую шапку. Шапка оснащалась медной налобной пластиной с полковым гербом и четырьмя горящими гранатами. Треуголки драгунского типа появились в конно-гренадерских частях в 1760 г. Вместо патронной сумки конные гренадеры носили гранатные сумки из черной кожи с медной пластиной, украшенной полковым гербом (или имперским орлом) и горящими гранатами. Небольшая патронная сумка навешивалась на поясной ремень, ее носили поверх пряжки на животе. патронная сумка также украшалась пластинкой с полковым гербом.

## Гусары

Гусары носили самую цветастую униформу в армии, причем у каждого полка были свои цвета. Покрой униформы всех гусарских полков был одинаков. Во всех полках носили доломаны с медными или оловянными пуговицами. Небольшой стоячий воротник отделялся галуном полкового цвета. Спереди доломан украшался «венгерским» шнуром (двойные петли на бортах и посередине) и



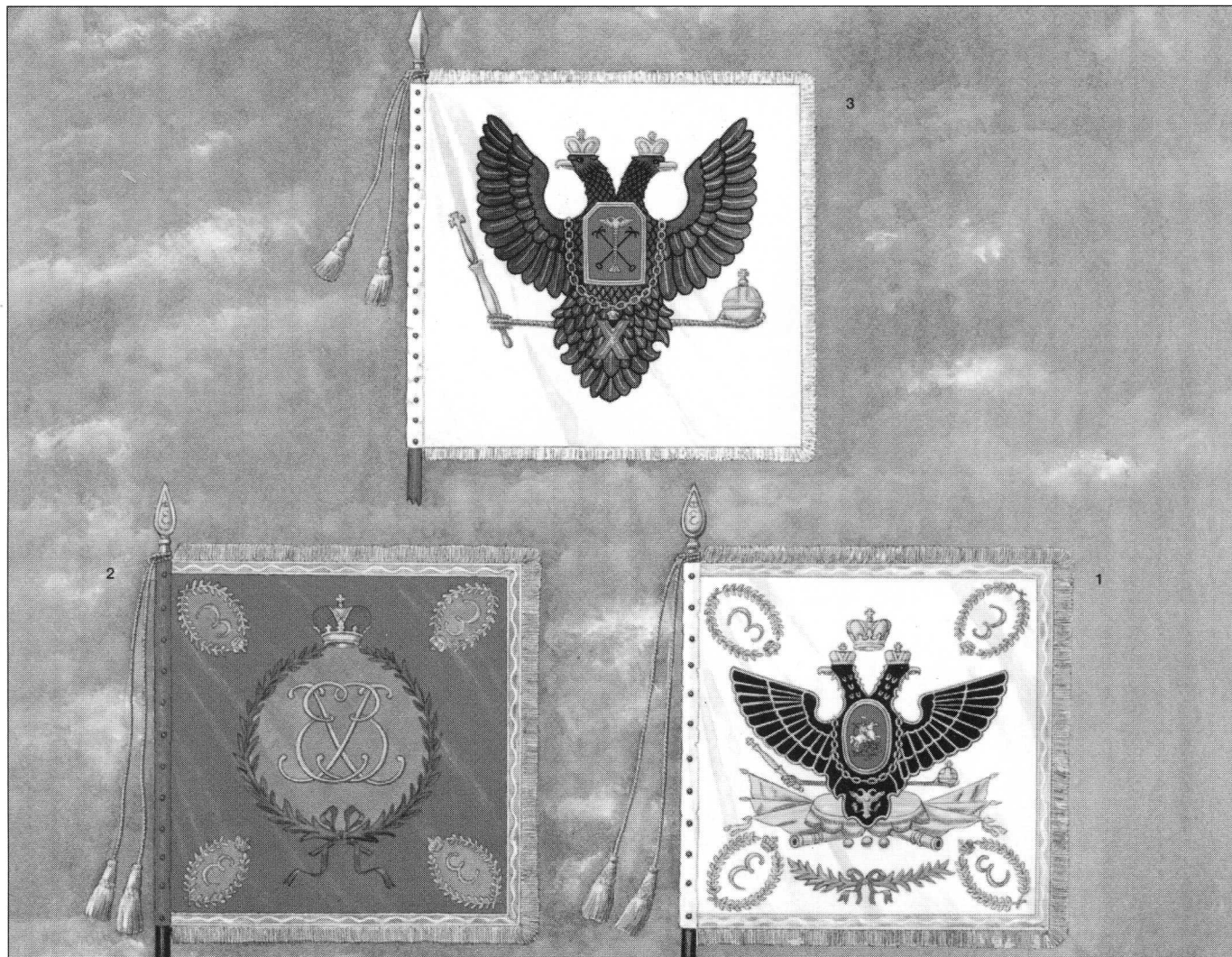

**Н1: Белое знамя Конногвардейского полка.**

На гербе первого кавалерийского полка русской армии изображался имперский орел с московским гербом на груди. Золотая буква «Е» в четырех углах - монограмма императрицы Елизаветы, которая была почетным полковником полка. Размеры 71x61 см.

**Н2: Цветное знамя Конногвардейского полка.**

Остальные роты Конногвардейского полка имели цветные знамена с красным полотнищем. Центральная монограмма представляет собой вензель литер «Е» и «2», такой же вензель изображен на картуше бронзовой пушки. Монограмма Елизаветы также помещалась по углам полотнища. Размеры 71x61 см.

**Н3: Белое знамя Санкт-Петербургского конно-гренадерского полка.**

Знамена конно-гренадерских полков походили на драгунские знамена. Здесь показано белое (полковничье) знамя, которое нес первый эскадрон полка. Герб полка (жезл и два скрещенных якоря) помещен в центральный картуш. Цветные (ротные) знамена имели тот же рисунок, но отличались цветом полотнища. Размер полотнища 152x152 см.

центральный ряд из восьми пуговиц. Рукава украшались шевронами. Вокруг шеи повязывался черный галстук.

Поверх доломана носили ментик с черной меховой опушкой и галунами, который носили, накинув на одно плечо. У офицеров опушка была серая, а галуны золотые. Брюки венгерского стиля с украшениями в виде «венгерского узла» на бедрах. В походе гусары могли носить простые кожаные бриджи.

Сапоги черные у рядовых и желтые у офицеров, также венгерского стиля.

Два типа головных уборов: меховой гусарский кивер со свивающими шнурами и кистями, с матерчатым языком и мирлитон (коническая шапка с завернутыми вверх полями).

Экипировка гусара включала ташку полкового цвета с императорским вензелем. Ташка подвешивалась у левого бедра на черных ремнях. Сабельная перевязь черного или коричневого цвета носилась под ментиком. Тип сабли мог быть разным, но образцы, хранящиеся в Оружейной палате в Кремле включа-

ют несколько сабель венгерского типа с кривым клинком и простой рукояткой. Многие клинки и ножны украшались каббалистическими символами. Средняя длина клинка 80 см. Все металлические детали эфеса медные, ножны с железной отделкой. Пистолеты держали в седельной кобуре или засовывали их под пояс. Пистолеты - стандартные, образца 1735 г. Чепраки венгерского типа с округлыми передними и острыми задними углами.

**Кавалерийские знамена  
Конная гвардия**

Конногвардейский полк имел пять знамен: одно белое (полковничье) и четыре красных. В каждом эскадроне полка находилось по одному знамени, первый эскадрон нес полковничье знамя.

**Кирасирские полки**

Первый эскадрон каждого полка нес белое знамя, остальные эскадроны получали цветные знамена. Все знамена кирасирских полков имели одинаковый рисунок и размер полотнища 60x70 см.

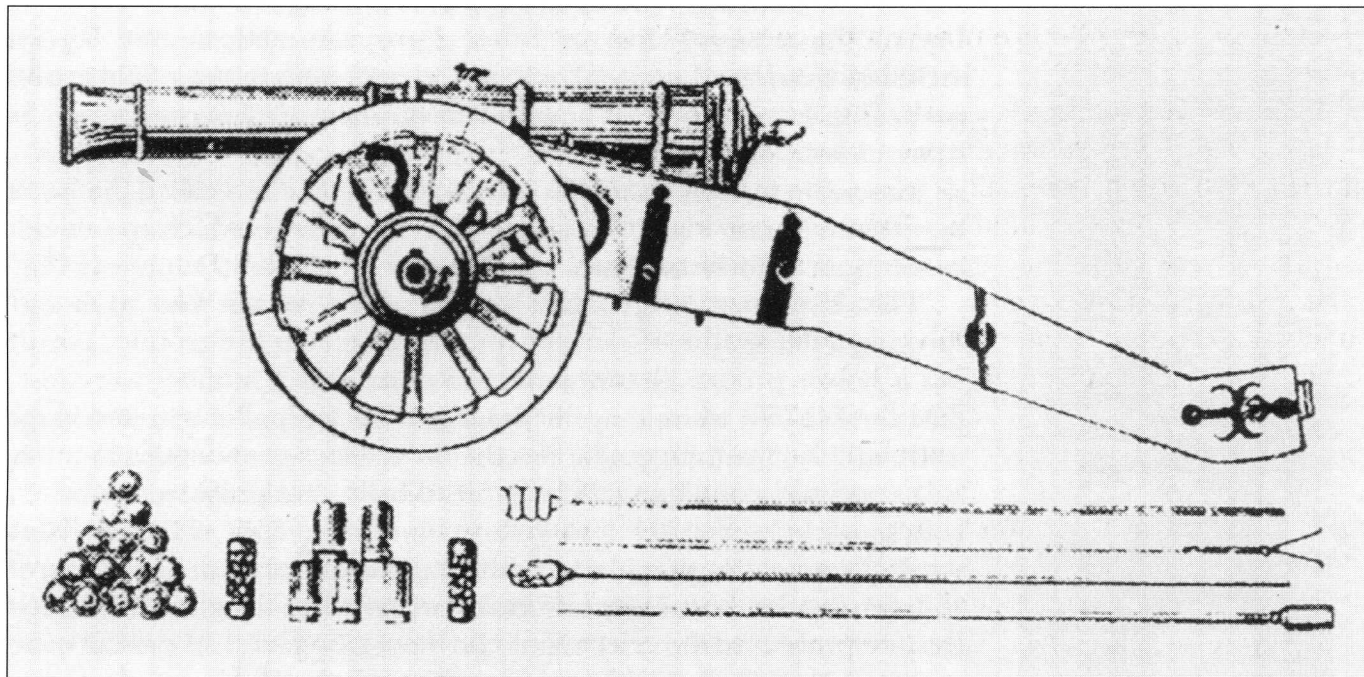

24-фунтовая пушка, одна из основных пушек колонны осадной артиллерии русской армии. Здесь же изображены инструменты (прибойник, банник) и различные выстрелы.

Исключение составлял центральный картуш на груди имперского орла. У каждого полка в картуше помещалась своя эмблема. У пехотных и кавалерийских полков с одинаковым названием была одна и та же эмблема. Исключение составляли два кавалерийских полка, не имевших пехотных соответствий: Новотроицкий и лейб-гвардейский полки. Первый представлен на цветной иллюстрации G. Герб лейб-гвардейского полка представлял собой золотую корону на зеленом лавровом венке по червленому полю. Овальная область внутри лаврового венка была золотой.

Цвет полотнища соответствовал тому или иному полку:

Зеленый: лейб-гвардейский, Казанский, Новотроицкий

Синий: кавалергардский

Голубой: 3-й кирасирский

Красный: Киевский.

#### Драгунские полки

Драгунские знамена напоминали пехотные, хотя были несколько меньше размером - 150x150 см (еще одно свидетельство двойственной роли драгун в русской армии). Белое (полковничье) знамя с имперским орлом походило на пехотное, остальные четыре цветных знамена несли полковой герб. Примеры драгунских знамен приведены на цветной иллюстрации G. Белое знамя также украшалось полковым гербом, размещенным в картуше на груди имперского орла. У драгунских полков, имевших пехотные аналоги, были одинаковые с ними гербы. У полков, таких аналогов не имевших, были особые гербы, приведенные в таблице. Цвет цветных знамен был разным в разных полках.

Зеленый: Архангелогородский, Владимирский, Ингерманландский, Перм-

ский, Ревельский, Сибирский, Тобольский, Троицкий.

Синий: Вологодский, Вятский, Московский, Тверской.

Голубой: Луцкий и Нижегородский.

Красный: Азовский, Олонецкий и Ямбургский.

Оранжевый: Новгородский и Псковский.

Желтый: Ростовский.

#### Конно-гренадерские полки

В музеях сохранилось несколько конно-гренадерских знамен, похожих на драгунские и пехотные. Одно белое полковничье знамя и четыре цветных имелись в каждом полку. Цвета цветных знамен были следующими:

Зеленый: Каргопольский и Санкт-Петербургский.

Синий: Рязанский.

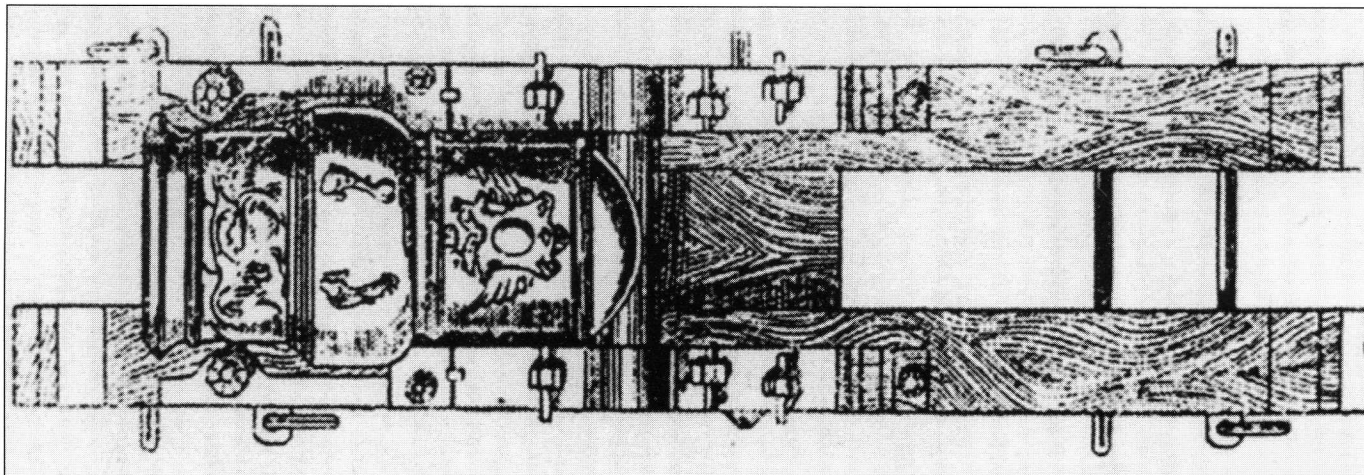

Пятишудовая (200-фунтовая) мортира, отлитая в Туле. Такие мортиры состояли на вооружении колонны осадной артиллерии, которая всю Семилетнюю войну простояла в Кенигсберге.



Голубой: Нарвский.  
 Красный: Астраханский.  
 Желтый: Рижский.

По-видимому, в гусарских и казачьих полках не было официальных знамен. Полки могли иметь неофициальные флаги, но никаких подробностей на этот счет нам не известно.

### Артиллерия

В созданной Петром Великим новой русской армии артиллерия находилась в привилегированном положении. Этот особый статус артиллерии сохраняется и по сей день. У истоков русской артиллерии стоял шотландец Джеймс Брюс. Именно русская артиллерия решила исход сражения под Полтавой (1709) и во многом предопределила результат Северной войны. Петр Великий всеми средствами поддерживал развитие артиллерии. В ходе реформ барона Миниха большое внимание уделялось развитию полковой артиллерии (3-фунтовые пушки), а также развитию профессиональных навыков артиллеристов. К артиллерийским частям придавались отряды саперов. К началу Семилетней войны пост командующего артиллерией занимал Петр Шувалов.

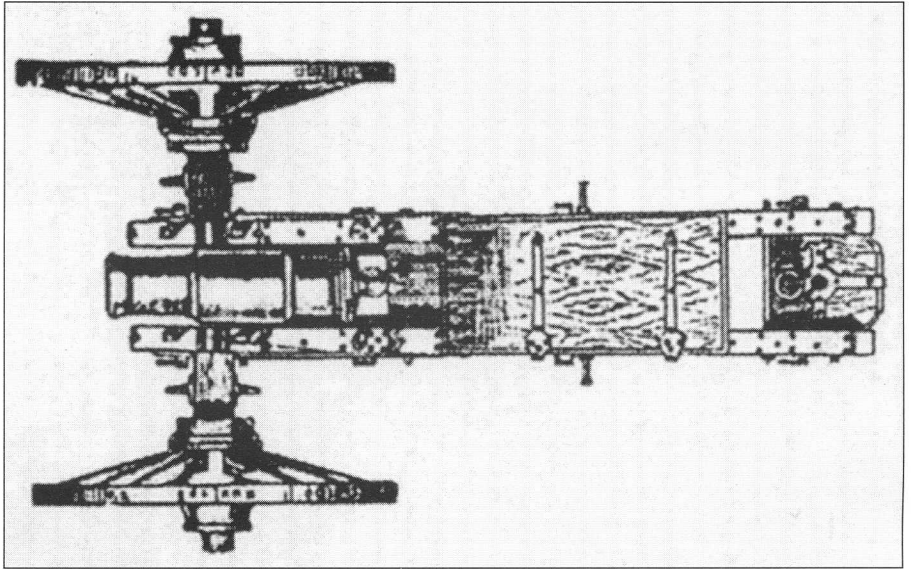

*Вид сверху на полупудовый (20-фунтовый) единорог. Его компактная конструкция включала небольшой зарядный ящик, встроенный в хобот лафета. Это позволяло орудию действовать без сопровождения зарядного ящика, необходимого для полковой 3-фунтовой пушки.*

### Организация

В начале Семилетней войны в составе русской армии имелись следующие артиллерийские и саперные части:

2 артиллерийских полка (1 полк полевой артиллерии, 1 полк полковой артиллерии);

1 колонна полевой артиллерии observationalного корпуса;

1 корпус «секретных» гаубиц;

3 колонны осадной артиллерии;

1 саперный полк;

1 понтонная рота.

Большинство этих частей имело административный, а не тактический смысл.

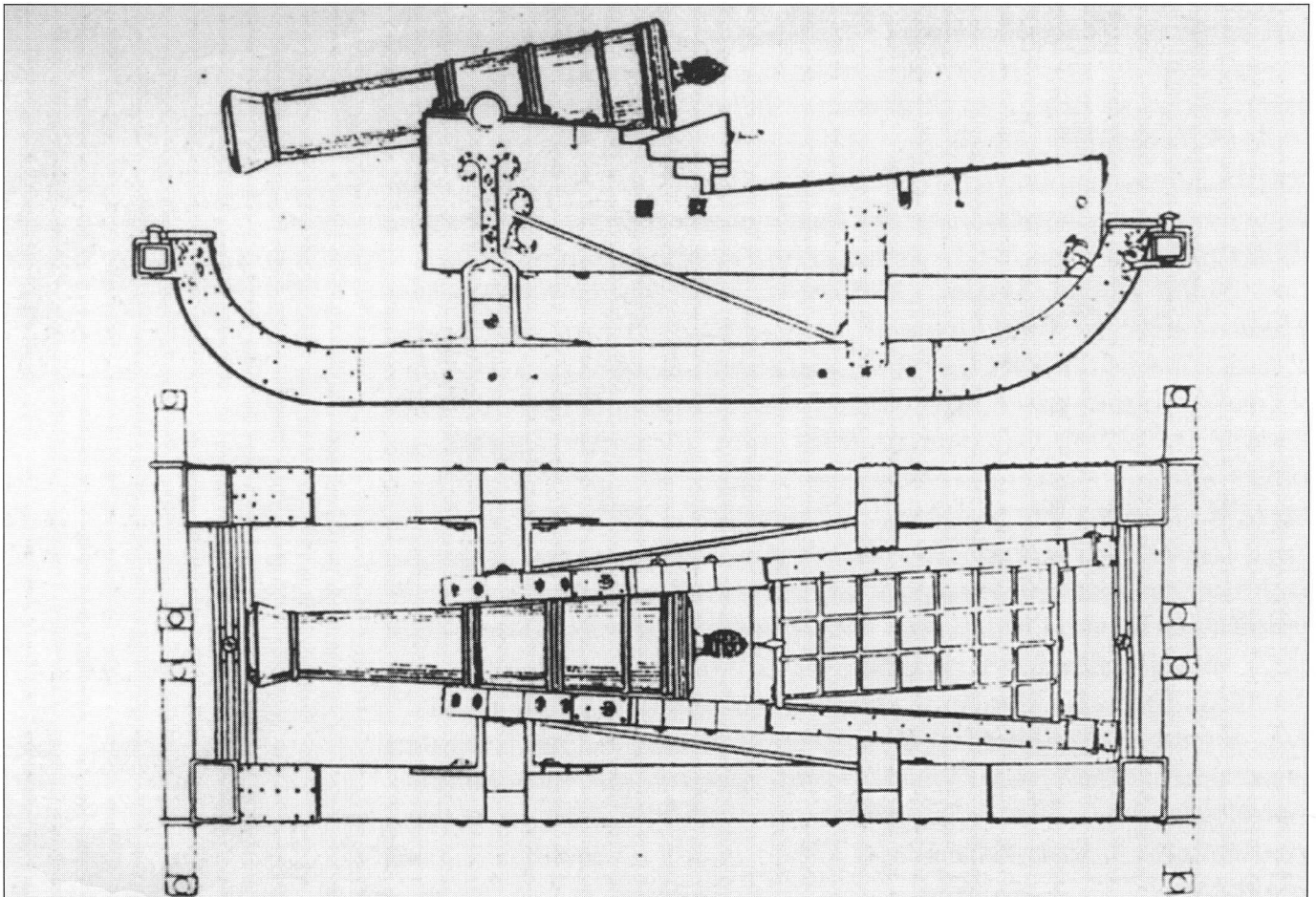

*Модификация 3-фунтовой пушки, произведенная зимой 1757/58 гг. в Восточной Пруссии. Лафет установили на санное полозья. Для буксировки такой пушки использовали модифицированной упряжь.*

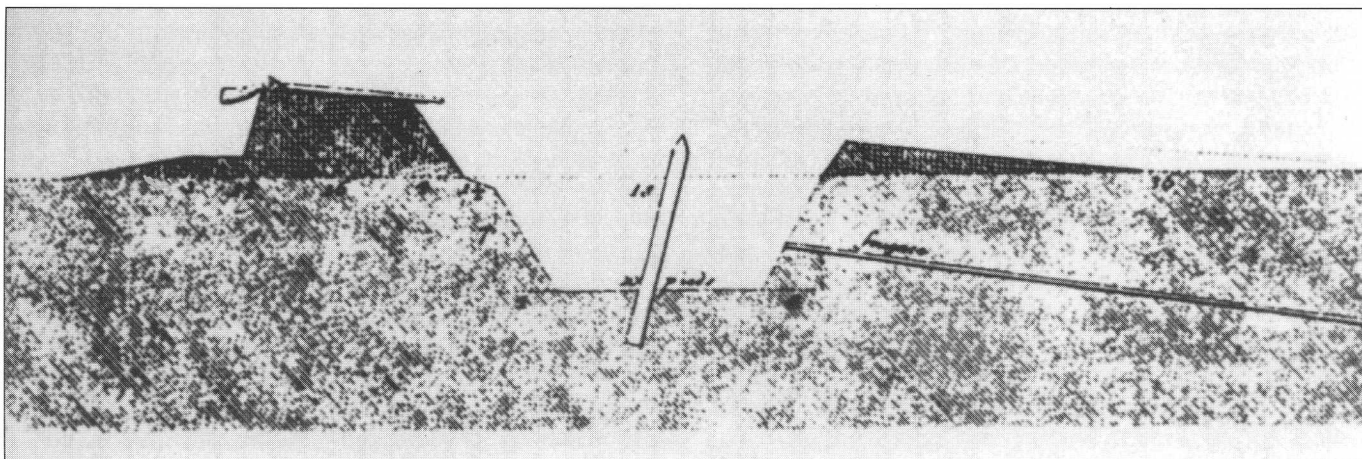

*Поперечное сечение бруствера из артиллерийского руководства середины XVIII в. Подобные полевые укрепления использовались русской армией в период Семилетней войны.*

В походе все они подчинялись непосредственно командующему армией, который применял их по своему усмотрению. Исключение составляли лишь колонны осадной артиллерии и корпус «секретных» гаубиц, которые действовали только по прямому приказанию Шувалова. Хотя колонна обсервационного корпуса входила в состав «шуваловской» армии, Шувалов передал его в распоряжение главнокомандующего. Противоречия в подчинении артиллерийских частей удалось разрешить лишь во время реформы 1760 г.

### Артиллерийские полки

После реформы Шувалова 1757 г. русская армия получила два артиллерийских полка, каждый из двух дивизионов. В первом полку было собрано 208 средних и легких пушек, во втором собрали полковую артиллерию, общим числом 456 3-фунтовых пушек и единорогов. Оба полка были скорее административными, нежели боевыми единицами. Полковые дивизионы делились на роты. В каждом полку было две бомбардирских и восемь канонирских рот. Канонирские роты насчитывали 136 человек, включая трех офицеров во главе с капитаном, командира пушки (старшего унтер-офицера), двух сержантов, 40 канониров и 80 фузилеров. Бомбардирские роты были крупнее, насчитывая 212 человек: три офицера, 45 бомбардиров и 145 матросов (рабочих). Четыре полковые пушки придавались к каждому полку, расчеты пушек составляли из бомбардиров и канониров. Канониры обслуживали пушки, бомбардиры — мортиры. Вскоре от использования мортир отказались, заменив их «секретными» гаубицами. Гаубицы заменяли и старые трехфунтовые пушки. Гаубицы обслуживались расчетами из бомбардиров и канониров. Третий полк полевой артиллерии сформировали зимой 1759/60 гг.

### Артиллерийская колонна обсервационного корпуса

Обсервационный корпус Шувалова в Ливонии располагал собственной артиллерией, собранной в составе артиллерийской колонны. Особенностью корпусной артиллерии был укос в сторону мортир (24 трехфунтовых пушек и 384 мортир-единорогов). К 1758 г. от единорогов отказались в пользу «секретных» гаубиц. Четырехорудийная батарея придавалась каждому полку, еще четыре пушки находились в резерве. Колонну расформировали зимой 1759/60 г.

### Корпус «секретных» гаубиц

Корпус состоял из пяти рот по 14 шуваловских «секретных» гаубиц в каждом. Гаубицы обслуживались бомбардирами. После кампании 1758 г. гаубицы усилили семью единорогами на роту. В полевых условиях гаубицы действовали в составе трехорудийных батарей: две гаубицы и один единорог. В каждой роте четыре офицера, 28 бомбардиров, 112 матросов, 14 канониров и 164 фузилера. Зимой 1758/59 гг. часть переименовали в бомбардирский корпус, а зимой 1759/60 гг. на его базе сформировали 3-й артиллерийский полк.

### Колонны осадной (крепостной) артиллерии

Три колонны осадной артиллерии дислоцировались в Санкт-Петербурге, Киеве и Белгороде. Они не участвовали в боевых действиях за исключением отряда из нескольких 16-, 18- и 24-фунтовых пушек и 57 мортир, который оставался в Кёнигсберге из-за нехватки упряжных лошадей. Всего три колонны насчитывали 120 тяжелых пушек и 340 различных мортир. По-

скольку осадная артиллерия в боевых действиях не участвовала, для осады крепостей типа Куцтрина и Кольберга приходилось привлекать полевую артиллерию, совершенно для этой цели не предназначенную.

### Саперный полк

Полк состоял из трех рот: минеров, саперов и рабочих. Каждая рота насчитывала порядка 250 саперов, 50 офицеров, унтер-офицеров, возчиков и прочего вспомогательного персонала. Основной задачей саперного полка было строительство полевых укреплений для действующей армии. При строительстве пехотинцев саперы использовали как неквалифицированных рабочих. Полк располагал огромным обозом. Так, в 1759 г. за полком числилось более 6000 лопат и 5000 киркомотыг.

### Понтонная рота

По логике понтонной ротой должен был командовать командир саперного батальона. В действительности рота была отдельной и комплектовалась моряками военно-морского флота. Большинство рек на западе России и в Польше текут в направлении север-юг, поэтому для успешного наступления армии придали понтонную роту, располагавшую 90 понтонами. Командовал ротой флотский лейтенант, под его началом было 56 человек, в том числе 30 матросов, несколько боцманов и оружейников. В отличие от саперных рот, понтонная рота была полностью самодостаточна, исполняла свои обязанности без какой-либо помощи извне. В 1759 г. вместо громоздких деревянных понтонов ввели складные брезентовые, что резко подняло мобильность отряда.



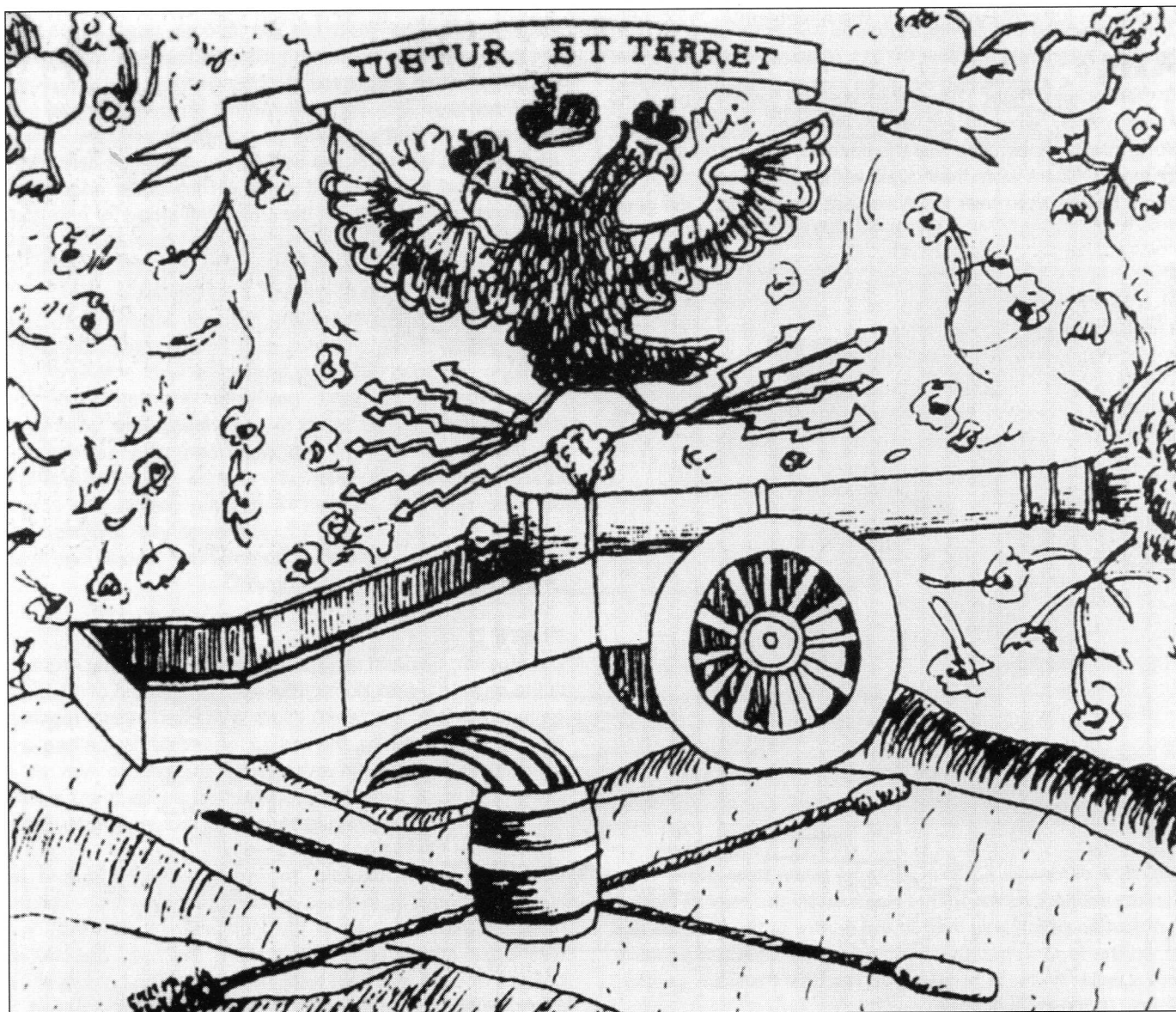

*Полковой штандарт артиллерийского полка. Аналогичные знамена имелись во всех полках. Белое дамастовое полотно, коричневый орел, бронзовая пушка с красным лафетом, зеленая земля и золотой свиток.*

### Экипировка

Русская артиллерия состояла из 3-, 6-, 8- и 12-фунтовых пушек, мало отличимых от аналогичных пушек других европейских армий. На практике применялись как старые стволы работы Вильгельма де Геннина, так и более новые пушки, выпущенные уже Михаилом Даниловым и Петром Шуваловым. По сравнению с европейскими аналогами русские пушки имели более мощные лафеты, что позволяло увеличивать массу заряда, но в свою очередь ограничивало мобильность. Не было единого образца и для лафетов. К лафету предъявлялись определенные требования, но детали конструкции не оговаривались. Пушки имели зарядные ящики. Для 3-, 6-, 8- и 12-фунтовых пушек в передок впрягали двух, семерых, девятерых или 15 лошадей. Все орудийные стволы делались из бронзы, лафеты красили свинцовым

суриком (кирпично-красный цвет). Все металлические детали окрашивались в черный. Каждое орудие сопровождалось зарядным ящиком, вмещавшим 120 ядер и 30 картечных выстрелов.

### «Секретные» гаубицы

В отличие от европейцев русские смело экспериментировали с артиллерией. В результате таких экспериментов и появилась «секретная» гаубица Шувалова, имевшая овальный, а не цилиндрический канал ствола.

Форма канала ствола находилась в секрете, никто не должен был ее видеть, поэтому его закрывали медной крышкой, закрытой на замок.

Ствол длиной 18 калибров был спроектирован наподобие мушкетона, рассеивающего картечь веером параллельно поверхности земли. Заряжание гаубицы происходило медленнее, чем обычной

пушки. Несколько гаубиц было потеряно при Цорндорфе (1758), когда прусская кавалерия успела преодолеть ничейную полосу прежде, чем гаубицы успели дать второй залп. Для стрельбы из гаубицы использовался оловянный шрапнельный заряд, содержащий 168 мушкетных пуль. Также имелся вариант, содержащий 48 более крупных свинцовых пуль, которыми можно было стрелять на расстояния от 300 до 600 м. Для гаубицы также имелись осколочные, фугасные и осветительные выстрелы. В целом «секретная» гаубица оказалась эффективной, но имела ряд недостатков, в том числе доставляла огромные проблемы службе снабжения. В 1759 г. 181 гаубицу заменили более надежными трехфунтовыми пушками. Опыт показал, что традиционная пушка лучше подходит на роль полковой пушки, а «секретные» гаубицы собрали в составе батарей полевой артиллерии.

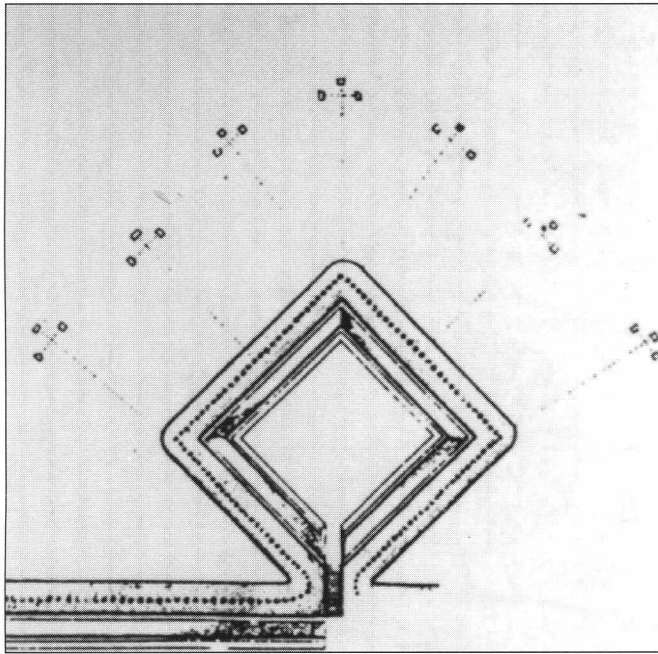

*Оборонительное укрепление (шанец), из артиллерийского руководства середины XVIII в. Именно такой шанец находился в центре русской позиции при Куннерсдорфе. Изза продольного огня из шанца захлебнулась последняя атака прусской кавалерии.*

### Единороги

Единороги были спроектированы Даниловым по согласованию с Шуваловым. Единорог имел короткий ствол длиной 10 калибров, конический замок. Фактически, единорог занимал промежуточное положение между пушкой, гаубицей и мортирой. Калибры единорогов указывались в пудах (40 фунтов, 16 кг). Первыми на вооружение в 1758 г. приняли 1/5 пудовый (8-фунтовый) единорог. За ним последовали 1/4, 1/2, 1 и 2 пудовый образцы. Единорог мог стрелять картечью от «секретной» гаубицы, но также мог вести огонь обычными ядрами и имел большую практическую скорострельность. Единорог также был легким и маневренным. Коническая форма зарядной камеры не позволяла увеличить пороховой заряд, что отрицательно сказывалось на начальной скорости ядра.

1/2-пудовые единороги использовались в качестве полковых пушек. Остальные вошли в состав корпуса «секретных» гаубиц, оставаясь в его составе вплоть до расформирования. Более легкие единороги использовались в составе четырехорудийных батарей конной артиллерии с 1758 г. Одну батарею с 1758 г. придавали к каждой кавалерийской бригаде. К 1759 г. на вооружение приняли более тяжелые единороги, которые начали заменять шестифунтовые полевые пушки в 1-м артиллерийском полку. Прежде чем снять шестифунтовки с вооружения, их передавали в состав 2-го полка, используя в качестве полковых пушек. Кроме того, в полковые артиллерийские батареи вводились более легкие единороги.

### Мортиры

Мортиры были разного размера, от небольших шести-фунтовых, использовавшихся в составе полковых батарей, до 2-, 5- и 9-пудовых осадных мортир. Кроме того, в 1757 г. на вооружение приняли «близнят» - четыре мортирных ствола на одном лафете, но от их использования отказались уже на следующий год. Есть информация, что на не-

которые полковые пушки дополнительно устанавливали мортирные стволы, чтобы увеличить огневую мощь.

### Применение

Превосходство русской артиллерии над прусской было продемонстрировано уже при Гросс-Егерсдорфе (1757). Быстро развернутая батарея полевых пушек майора Тютчева сумела остановить атаку прусской пехоты и кавалерии. Бой шел накоротке, где отлично себя показали «секретные» гаубицы. Однако на следующий год под Цорндорфом русские пушки, оставшиеся без прикрытия, были захвачены пруссаками.

Самоотверженность русских артиллеристов, ведших огонь до последнего, когда на их позиции уже ворвался противник, а также мастерство артиллерийских командиров (таких как Борздин, Толстой и Глебов), были отмечены пруссаками. Даже потерю пушек под Цорндорфом в конечном итоге пошли русской артиллерии на пользу, так как заставили Шувалова пересмотреть организацию артиллерии и работу службы снабжения.

Хотя полковая организация сохранилась с административными целями, полевую артиллерию реформировали, разделив на четыре бригады, состоявшие из батарей различной численности. Батареи численностью до 24 пушек придавались передовым частям армии, небольшие девятиорудийные батареи поддерживали части второй линии. Дополнительные батареи имелись в составе резерва.

С 1760 г. генерал-майор Глебов командовал полевой артиллерией, а полковник Тютчев (герой Гросс-Егерсдорфа) заведовал полковой артиллерией. Так как квалифицированных кадров не хватало, пришлось расформировать наблюдательный корпус и перевести многих солдат в артиллерию. С этого времени русская армия больше не привлекала простых пехотинцев для обслуживания пушек. Зимой 1759/60 гг. род войск реорганизовали, сформировав три полка, включивших в себя бомбардирский корпус, а также наблюдательный корпус. Теперь вся артиллерия находилась в подчинении генерал-майора от артиллерии.

Многочисленные повозки с боеприпасами, загромождавшие поле боя в начале кампании, уступили место повозкам, приписанным к конкретному оружию. Лишние повозки собрали в составе мобильной службы снабжения, располагавшейся в тылу. Такая система позволяла эффективно доставлять боеприпасы на передовую, не рискуя запасами.

В 1760 г. Глебов опубликовал новые правила ведения боя, позволявшие артиллерии действовать наиболее эффективным способом. Большие пушки открывали огонь с 1500 м. На дистанции 1000 м к ним присоединялись гаубицы и полковые пушки. На дистанции 500 м пушки переходили к стрельбе картечью. Картечь мелкого калибра шла в ход, когда противник приближался вплотную. При необходимости русская артиллерия могла вести навесной огонь через голову наступающей русской пехоты, поддерживая ее своим огнем.

Начало кампании 1760 г. русская армия встретила, имея козырем мощную и профессиональную артиллерию, оснащенную 218 пушками, 168 гаубицами и 224 единорогами в составе батарей полевой артиллерии, а также 175 пушками и 21 единорогом в составе полковых батарей. Мощная артиллерия всегда была отличительной чертой русской армии, обеспечивая наземным войскам огневую поддержку, недоступную другим европейским армиям.



## «Новый Солдат»

1. Римская пехота периода упадка Империи (236-565 г.г.)
2. Асперн и Ваграм, 1809 г.
3. Английские лучники (1330-1515 г. г.)
4. Германские парашютисты (1935-1945 г.г.)
5. Римская конница периода упадка Империи (236-565 г.г.)
6. Солдаты Waffen SS (1939-1945 г.г.)
7. Битва при Лейпциге, 1813 г.
8. Рыцари ордена госпитальеров (1100-1306 г.г.)
9. Рыцари ордена госпитальеров (1306-1565 г.г.)
10. Английские рыцари (1200-1300 г.г.)
11. Английские рыцари (1300-1400 г.г.)
12. Битва при Хаттине, 1187 г.
13. Артиллерия Наполеона (1792-1815 г.г.)
14. Римский легионер
15. Гладиаторы
16. Битва при Азенкуре, 1415 г.
17. Битва при Саламанке, 1812 г.
18. Английские рыцари (1400-1500 г.г.)
19. Римский легионер (161-284 г.г.)
20. Рим против варваров, ч. 1
21. Битва при Виттории, 1813 г.
22. Скандинавы (1100-1500 г.г.)
23. Французский пехотинец (1803-1815 г.)
24. Рим против варваров, ч. 2
25. Фарисы - тяжелая конница сарацин (1050-1250 г.г.)
26. Генрих V и покорение Франции (1416-1453 г.г.)
27. Армия Рима: от Цезаря до Константина
28. Русские гренадеры (1799-1815 г.г.)
29. Самурай (200-1615 г.г.)
30. Дивизии СС, ч. 1
31. Войны Римской Империи, ч. 1
32. Войны Римской Империи, ч. 2
33. Осадные машины Греции и Рима
34. Армия Византийской Империи, ч. 1
35. Армия Византийской Империи, ч. 2
36. Важн. битвы столетней войны: Креси, Пуатье, Азенкур
37. Каролинги и средневековая Франция (750-1300 г.г.)
38. Рим против варваров, ч. 3
39. Англосаксы (449-1066 г.г.)
40. Варвары, ч. 1
41. Варвары, ч. 2
42. Рыцарские турниры
43. Норманские замки, ч. 1
44. Пикты (297-841 г.г.)
45. Кельтский воин
46. Норманские замки, ч. 2
47. Ниндзя, 1460-1650
48. Японские монахи-войны, 949-1603
49. Самурай, 1550-1600
50. Монгольский воин, 1200-1350
51. Древняя Персия
52. Древняя Ассирия
53. Австрийский пехотинец
54. Осадное искусство древности
55. Степные конные лучники
56. Битва при Креси (1346 г.)
57. Германский танкист
58. Германский горный стрелок
59. Конница Каролингов
60. Фракийцы против Греции и Рима
61. Сарматы против Греции и Рима
62. Ландскнехты
63. Битва при Каннах
64. Советская армия (1970-90)
65. Асигару-пехота самураев
66. Тактика пехоты: борьба с танками
67. Гранада, 1492 г.
68. Мамелюки
69. Тамерлан и его армия
70. Саладин и сарацины
71. Армия Рима: ранний период
72. Замки Тевтонских рыцарей ч.1
73. Замки Тевтонских рыцарей ч.2
74. Дивизии СС: 11-23-я
75. Дивизии СС: 24-38-я
76. Константинополь, 1453 г.
77. Военная одежда Рима (200-400)
78. Военная одежда Рима (400-640)
79. Халифаты (862-1098)
80. Службы безопасности Рейха
81. Средневековая геральдика
82. Рыцари ордена тамплиеров
83. Греческие гопплиты
84. Пехотинец вермахта (1933-40)
85. Пехотинец вермахта (1941-43)
86. Пехотинец вермахта (1943-45)
87. Конница сасанидов против Рима и Византии
88. Саксы, викинги, норманны
89. Короли англйи против Уэльса и Шотландии
90. Конкистадоры
91. Битва при Пуатье, 1356 г.
92. Военная одежда Рима (100-200)
93. Падение восточной Европы
94. Танненберг, 1410 г.
95. Морской пехотинец США во Вьетнаме
96. Войны гуситов
97. Норманские рыцари
98. Микены
99. Турки-османы
100. Битва при Адрианополе
101. Пехотинец армии США во Вьетнаме
102. Отделение, взвод во ВМВ
103. Мавры
104. Армия Ивана Грозного
105. Пираты
106. Союзная конница Рима
107. Дракарры викингов
108. Египет периода Нового Царства
109. Британский пехотинец 1914-18
110. Военный снайпер
111. Битва при Фorno, 1495
112. Спецназ США во Вьетнаме
113. Рота, батальон: тактика пехоты
114. Колесницы бронзового века
115. Битва при Марафоне, 490 г. до нэ
116. Древние кельты
117. Английская армия Генриха VIII
118. Легион Кондор
119. Воздушно-десантные части во ВМВ
120. Кавалерия вермахта
121. Средневековые рыцари
122. Римская империя: Адрианов вал
123. Замки крестоносцев в Святой земле
124. Англия-Шотландия: стычки на границе
125. Атиллы и орды кочевников
126. Венецианская империя
127. Немецкие ландскнехты
128. Немецкие рыцари 1000-1300
129. Немецкие рыцари 1300-1500
130. Гражданская война в Англии
131. Английские рыцари 1500-1600
132. Македонская фаланга
133. Военачальники вермахта
134. Швейцарцы 1300-1500
135. Самурай – вожди кланов ч. 1
136. Самурай – вожди кланов ч. 2
137. Эль-Сид – испанские рыцари
138. Армия Рима – период республики
139. Железнодорожники 1588-1688
140. Ирландцы 1485-1603
141. Скифы
142. Польские крылатые гусары
143. ВДВ и спецназ
144. Укреп лагеря и крепости легионов
145. Германия: крестьян. войны 1524-26
146. Бургундия 1364 - 1477
147. Северная граница Рима 70-235
148. Воинское искусство викингов
149. Королевские мушкетеры
150. Битва при Никополесе, 1396
151. Война алой и белой розы
152. Троя
153. Средневековый Китай
154. Древние германцы
155. Битвы древнего мира
156. Крестоносцы в Прибалтике
157. Гунны
158. Армия Польши (1569-1696) ч. 1
159. Армия Польши (1569-1696) ч. 2
160. Битва на Калке, 1223 г.
161. Битва при Босфорте, 1485 г.
162. Король Артур
163. Морские псы Елизаветы
164. Замки крестоносцев (2)
165. Жанна д'Арк и осада Орлеана
166. Британский стрелок (1797-1815)
167. А-др Невский против тевтонов
168. Европ. рыцари на Святой земле
169. Итальянские латники
170. Кираиры Наполеона
171. Линейная кавалерия Наполеона
172. Осади техника Дальнего Востока 1
173. Осадн техника Дальнего Востока 2
174. Гвардия Наполеона
175. Рыцари Христовы
176. Битвы самураев: Нагасино, 1575 г.
177. Битвы самураев: Сэкигахара, 1600 г.
178. Рим против Карфагена
179. Шотландские горцы, 1689-1746
180. Битва при Павии, 1525 г.
181. Английская пехота, 1640 г.
182. Английская конница, 1640 г.
183. Скандинавские рыцари 1100-1300
184. Скандинавские рыцари 1300-1500
185. Преторианская гвардия
186. Непобедимая Армада, 1588 г.
187. Цезарь переходит Рубикон
188. Походы Александра Македонского
189. Пехота Петра I
190. Кавалерия Петра I
191. Византия под ударом мусульман
192. Венгерские гусары 1756-1815
193. Русские латники 750 - 1250
194. Русские латники 1250 - 1500
195. Русская пехота 1799-1814
196. Русская кавалерия 1799-1814
197. Линейная пехота Наполеона
198. Легкая пехота Наполеона
199. Почетная гвардия Наполеона
200. Древние армии Ближнего Востока
201. Британские гвардейские гренадеры
202. Драгуны и уланы Наполеона
203. Польские рыцари
204. Византийская пехота
205. Кондотьеры 1300-1500
206. Итальянские рыцари 1100-1300
207. Итальянские рыцари 1300-1500
208. Тевтонские Рыцари
209. Разведчики Имп. Гв. Наполеона
210. Карабинеры Наполеона
211. Пираты Дальнего Востока
212. Гвардейская кавалерия Наполеона
213. Прусская легкая пехота 1792-1815
214. Прусская линейная пехота 1792-1815
215. Испанские рыцари
216. Мамелюки Наполеона
217. Прусская кавалерия 1792-1807
218. Прусская кавалерия 1807-1815
219. Русская пехота 1725-1763
220. Русская кавалерия 1725-1763





2  
1: Знамя Новотроицкого кирасирского полка.  
2: Знамя Архангелогородского драгунского полка.  
3: Знамя Тобольского драгунского полка.



3  
1: Белое знамя Конногвардейского полка.  
2: Цветное знамя Конногвардейского полка.  
3: Белое знамя Санкт-Петербургского конно-гренадерского полка.





- 1: Артиллерийский офицер.  
2: Артиллерист.  
3: Бомбардир.

