

# ИТАЛЬЯНСКИЕ РЫЦАРИ

metella

1300 - 1500

НОВЫЙ

СОЛДАТ

№207



*Ничто так не объясняет настоящее, как знание прошлого...*  
*Полибий*

# **Итальянские рыцари**

**1300 - 1500**

---

**ВОЕННО-ИСТОРИЧЕСКИЙ АЛЬМАНАХ**

**НОВЫЙ  
СОЛДАТ**

**№ 207**



## Введение

На протяжении XIV-XV веков во всех европейских армиях служило множество наемников, причем впервые появились они задолго до этого периода. Однако нигде в Европе не было столь сложной системы набора, оплаты и организации наемных армий как в Италии.

Разумеется, это объяснялось политическими, экономическими и социальными особенностями на Апеннинах. Территория полуострова была разделена между множеством самостоятельных и полусамостоятельных государств, при этом отмечался высокий уровень урбанизации и экономического развития. Феодализм так и не успел пустить корни в Италии (исключение составляли лишь отдельные регионы на юге и на севере полуострова). Городское ополчение, в котором бедные граждане составляли пехоту, а богатые - кавалерию, возглавлялось местными аристократами. Ополчение определяло доминирование городов над сельской округой и сдерживало немецкие армии Священной Римской Империи. Сельское население платило военные пошлины, кое-где были воздвигнуты замки. Но в большинстве своем замки зависели от соседних городов, располагавших плодородными землями. Большую часть времени владельцы замков проживали в городах.

Роль наемников росла по мере того, как падала боеспособность городского ополчения. Кроме того, обостренные отношения между отдельными государствами требовали наращивания военной мощи, а политические конфликты внутри городов ослабляли ополчение. Среди второстепенных факторов, увеличивавших роль наемников, было увеличение количества богатых людей, которые предпочитали откупаться деньгами от службы в ополчении. Во многих городах власть захватывали узурпаторы, которые не доверяли местному населению и опирались на силу наемных армий. Похожая картина наблюдалась по всей Европе, где роль наемников со временем также возрастала. Но в Италии процессы шли с особенной быстротой, и результатом этих процессов стало появление наемников-кондотьеров. Слово «кондотьер» возникло от термина *condotta* - «контракт».

Кондотьеры были профессиональными военными не зависимо от того, были ли они военачальниками или простыми солдатами. В военной квалификации кондотьеров никто не сомневался, а вот их лояльность и пре-

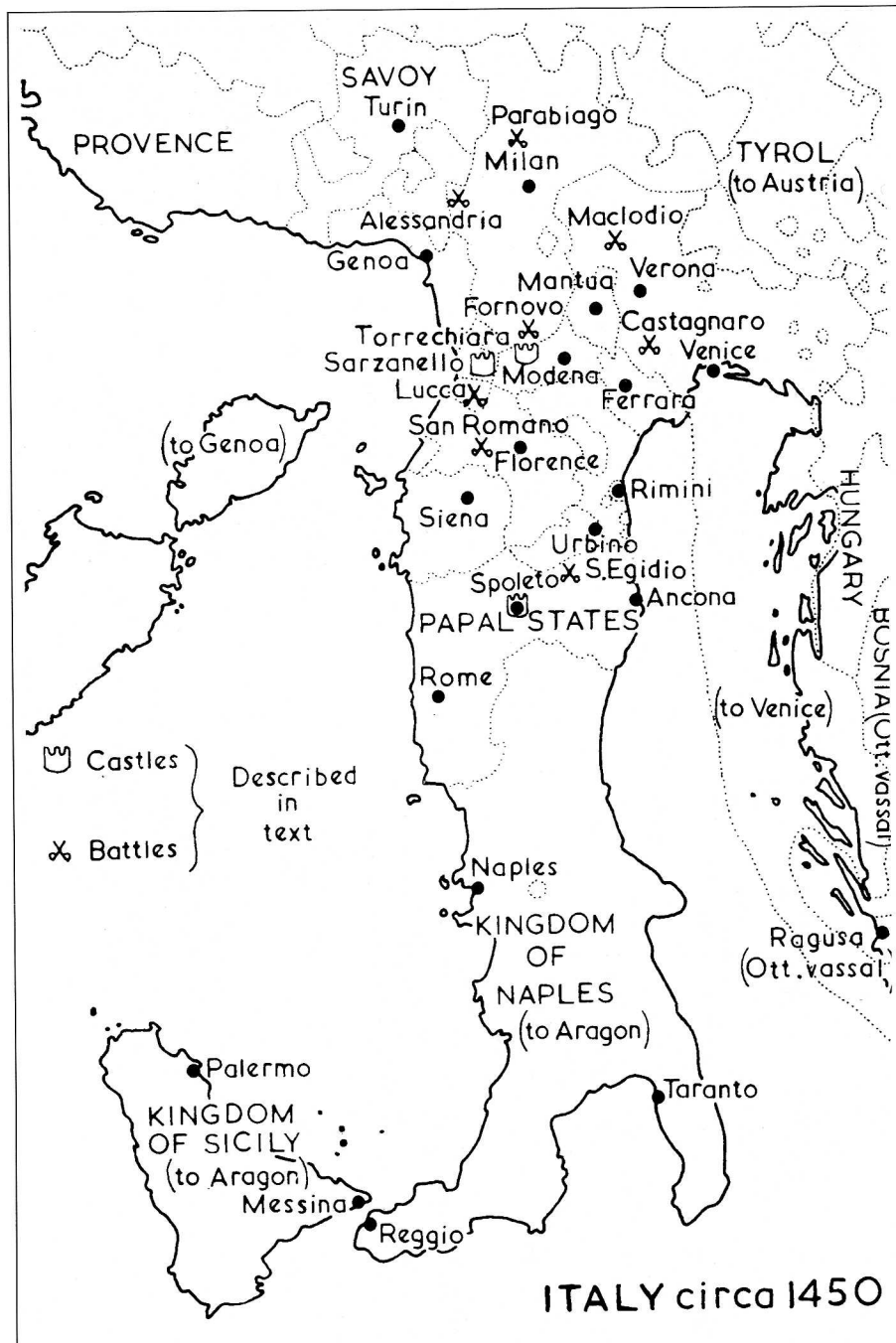

данность часто вызывала вопросы. Плохой репутацией итальянские кондотьеры, прежде всего, обязаны критике внутри самой Италии. Макиавелли был не единственным деятелем XVI века резко и во многом необоснованно критиковавшим систему кондотьерства. Наемник меньше всего желал погибнуть как герой, просто ведение войны было его профессией и источником существования и портить свою репутацию наемнику было не с руки.

Некоторые современные историки многое сделали для прояснения картины. Один тот факт, что кондотьерство просуществовало достаточно продолжительное время, говорит о его эффективности. Может быть, что военные действия в Италии, где были необычай-

но сильны социальные, экономические, политические и религиозные противоречия, имели менее деструктивный характер, чем в остальной Европе. Неспособность кондотьеров противостоять иностранным вторжениям, имевшим место в XVI веке, объяснялась прежде всего не слабостью кондотьеров, а кардинально изменившимся способом ведения боевых действий. Во второй половине XV века во Франции, Испании и других странах Европы началось формирование мощных национальных армий. Широкое распространение получили пушки и другое огнестрельное оружие. Социальные и экономические условия стремительно изменялись. В расчлененной Италии командиры наемников оказались недостаточно готовыми к такому повороту событий и не смогли





*«Мученическая смерть и прославление Святого Иакова», деталь серебряной панели на алтаре Кафедрального собора Пистойи, (Андреа ди Джакото д'Оньябене, конец XIII века). В экипировке солдат заметно некоторое византийское влияние. Один воин носит сегментный шлем, восходящий к временам упадка Римской империи и широко распространенный во времена Каролингов.*

измениться - стать офицерами, хотя офицеры в Европе принадлежали к тому же слою мелкой аристократии. А солдаты по-прежнему продолжали получать свое жалование.

### Средневековые наемники

На протяжении долгого периода итальянские наемники играли ведущую роль в войнах на Апеннинах, хотя в XII-XIII веках еще уступали городскому ополчению. Традиция обязательной во-

енной службы для всего мужского населения, введенная Ломбардами в VIII веке, сохранялась во многих областях Италии, прежде всего в северных и центральных городах. Влияние городов распространялось и на прилегающую сельскую местность. На практике, оружие носили только привилегированные классы. Ополчение формировалось каждым городским кварталом. В задачи ополчения входила главным образом оборона, и ополченец привлекался в войско обычно не более чем на одну

неделю. В результате необходимость службы в ополчении никогда не воспринималась с недовольством.

Большинство ополченцев действовало в пешем строю, лишь немногие состоятельные горожане могли позволить себе иметь боевого коня. Кроме того, от конного воина обычно требовалась большая выучка, чем от пехотинца. Часто конное ополчение составляла сельская мелкопоместная знать. В битвах на открытой местности и при обороне городских стен пехоте отводилась оборонительная роль (по крайней мере, это было так до того, как арбалеты получили широкое распространение). Недостаточно хорошо обученная, но многочисленная и обладающая крепким боевым духом пехота составляла живой щит, из-за которого кавалерия совершала атаки. Командующий армией руководил войском из разукрашенной повозки с городским штандартом - саггоссио.

Активное участие итальянцев в Крестовых походах привело к тому, что среди мусульман большое распространение получило оружие и тактика итальянских стрелков. Роль луков и арбалетов все время возрастала. Для защиты от стрел и болтов солдатам приходилось использовать все более и более тяжелые доспехи. В этом заключалась еще одна причина увеличивающегося профессионализма армии. Генуя и Пиза, имевшие тесные контакты с восточным Средиземноморьем, были родиной лучших итальянских арбалетчиков. Композитные византийские луки также имели широкое распространение в Италии.

Большинство пехотинцев предпочитало вооружаться не мечом, небольшим щитом и коротким копьем, а длинной пикой и большим щитом-мантлетом. Всадники тем временем стали использовать все более прочные металлические доспехи. Кроме того, всадникам были нужны доспехи для лошадей и некоторое количество запасных лошадей, что требовало очень больших денежных затрат. Все это привело к тому, что кавалерия стала малочисленной и укомплектованной профессиональными наемниками.

В то время как политическая ситуация в Италии заставляла в качестве наемников привлекать иностранцев, итальянцы отправлялись служить за Альпы. Первоначально наемники поступали на службу в индивидуальном порядке. В XIII веке в некоторых городах имелись уже постоянные отряды наемников, хотя численность отрядов могла колебаться. Со временем возникли самостоятельные отряды наем-



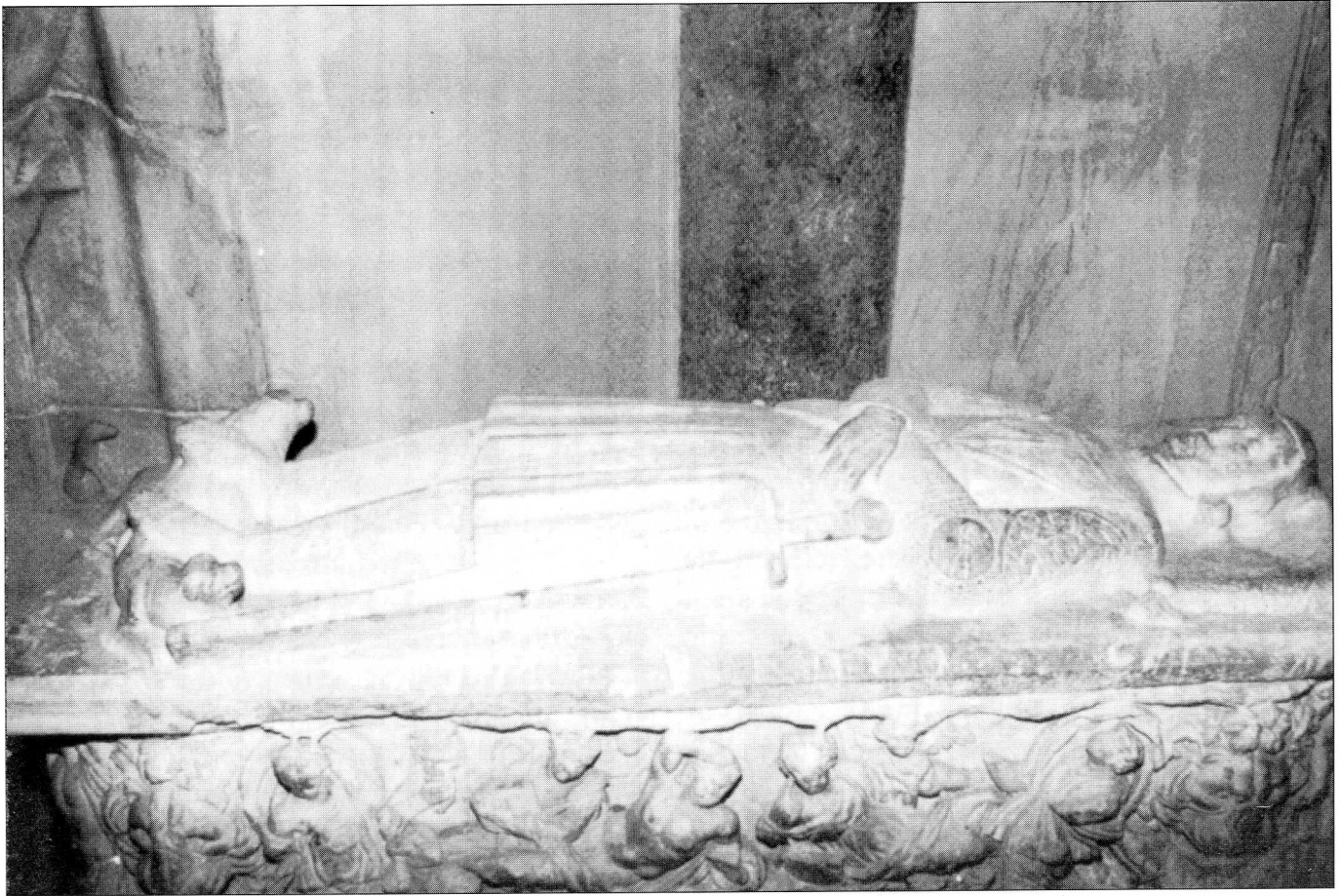

*Фигура Анджевинского дворянина (королевство Неаполь), 1300-1325, Кафедральный собор Салерно. За исключением деталей фигура полностью копирует фигуру Карла II, короля Неаполя и Сицилии, находящуюся в Кафедральном соборе Лучеры. Кираса, а также поножи и наручи из жесткой кожи характерны для Италии.*



*Руины крепости Джераче. Крепость контролировала дорогу вдоль восточного побережья Калабрии. Крепость построена в византийском стиле, несмотря на позднейшие нормандские переделки. Джераче была одной из стратегически важных точек в Италии на протяжении всего средневековья. В 1783 году крепость разрушена в результате землетрясения.*



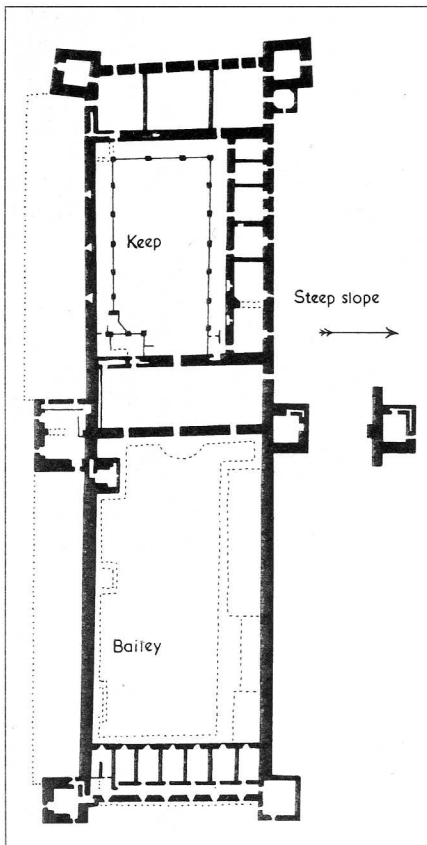

*Рокка (замок Солето) был построен Маттео ди Джованелло да Губбио (Гаттапони) в 1355-1361 годах. Этот замок был ключевым пунктом в системе укреплений Папы в Умбрии, созданных по инициативе кардинала Альбонроца. Регулярность и простота плана, а также расположение замка на вершине Монте Сан-Элиа делает его классическим примером итальянского укрепления XIV века.*

ников, имеющие собственных командиров. Многие отряды пришли в Италию в составе Имперской или Ангевинской армий, а некоторые прибыли на Апеннины по собственной инициативе. Во второй половине XIII века наемные отряды часто составляли больше половины армий на юге Италии.

Городское ополчение продолжало доминировать на севере, но и здесь к концу века изменения стали заметны. Растущее влияние олигархов и сеньоров уменьшало роль местного ополчения. Поэтому армии предпочитали комплектовать иностранцами или выходцами из других городов. Наемники, всегда имелись в избытке, были достаточно хорошо обучены и их услуги стоили сравнительно дешево. Надежность наемников, не вовлеченных в местную политику, была высока. То же можно было сказать и о podestas - начальников магистратуры, приглашаемых извне. Эти начальники смогли не допустить множество внутренних конфликтов в итальянских городах.

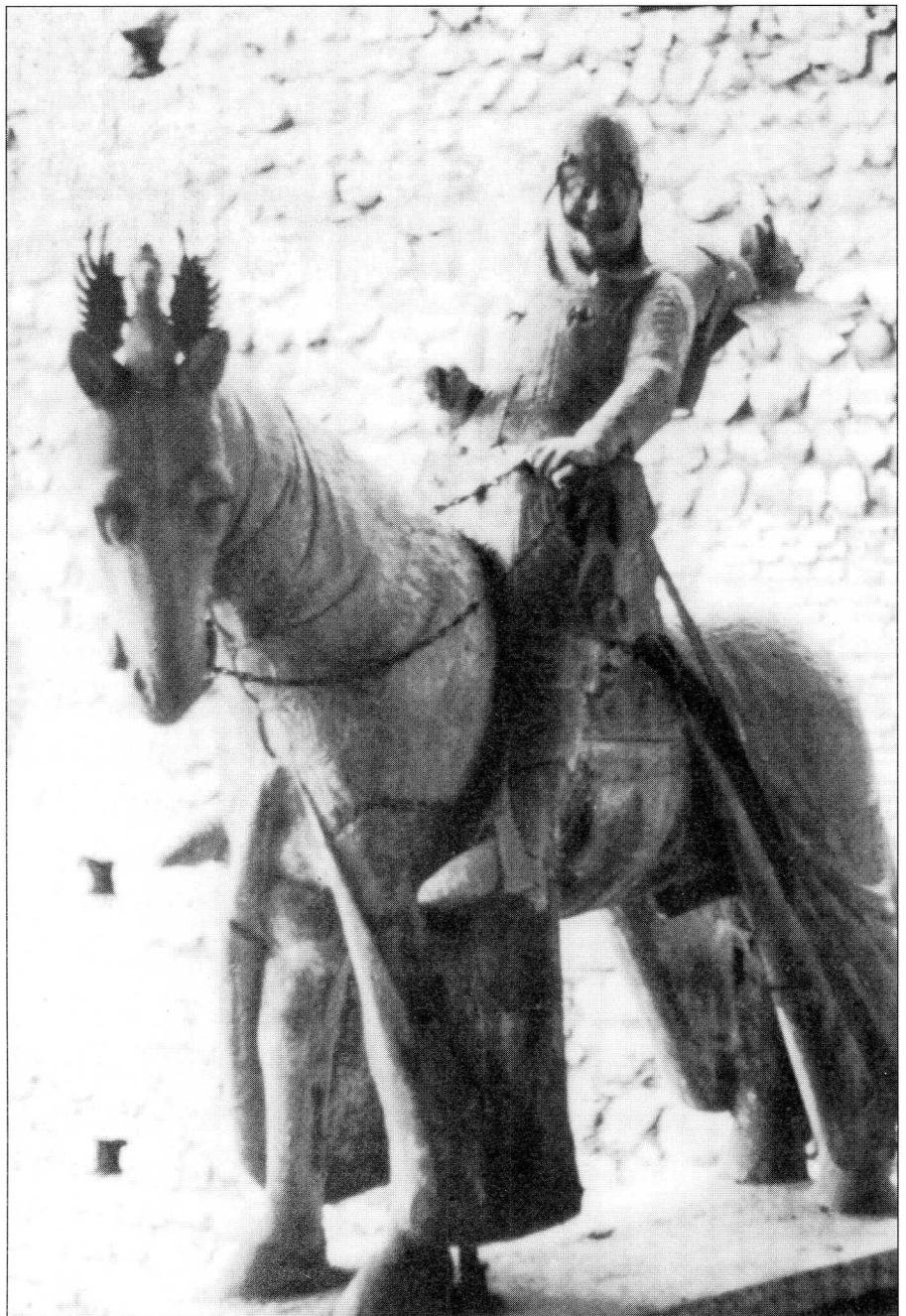

*Статуя Кангранде делла Скала, правителя Вероны, умершего в 1329 году. Первоначально статуя стояла на крыше гробницы Скалиджер на Пьяцца дей Синьори. Теперь она экспонируется в музее Кастельвеккьо. То, что большой шлем Кангранде висит за спиной, почти наверняка можно объяснить небрежностью или невежеством реставраторов.*

Так как основными политическими методами в Италии были бунты, заговоры и заказные убийства, не стоит удивляться тому, что правящие группы не были заинтересованы в вооружении местного населения. В то же время необходимость в постоянной и надежной военной поддержке ощущалась очень остро. То и дело приходилось оборонять свою территорию от нападений соседей, и, в свою очередь, совершать нападения на зарвавшихся конкурентов. Гвардия начальников магистратуры обычно составляла ядро наемной армии. В XIV веке городские власти поручали оборону городов какому-либо наемнику, рас-

полагающему собственным вооруженным отрядом. Приглашенный наемник получал звание капитан-генерала и с ним и его отрядом заключалась «кондотта». А жители города тем временем зарабатывали деньги на жалованье наемников, а также тратили свободное время на безжалостные политические сражения.

#### **Отряды наемников**

1300 год можно смело назвать рубежом, после которого в Италии наемные армии стали преобладать над ополчением. Наемники с похожими навыками (например, французские кавалеристы





**Первые кондотьеры**

**1: Всадник, Центральная Италия, начало XIV века**

Итальянская геральдика, доспехи и их украшения часто отличались от тех, что были распространены на севере Европы в XIV веке. Вероятно, это объясняется тесными контактами Италии с Византией и восточным Средиземноморьем. Этот всадник носит богато украшенные ножные латы из твердой кожи (*cuir-bouilli*), наручи и кирасу (*cuirie*). Обратите внимание на шлем раннего типа.

**2: Немецкий рыцарь, начало XIV века**

Немецкие доспехи были грубее итальянских, но в технологическом плане не уступали им. Этот рыцарь экипирован для боя в пешем строю. Он имеет старый шлем бочкообразной формы и матерчатую накидку с приклепанными к ней металлическими пластинами.

**3: Каталонский воин, начало XIV века**

В то время как испанская тактика оставалась достаточно архаичной, на севере Испании пристально следили за европейскими военными новинками. Однако этот пеший воин по-прежнему вооружен мечом на перевязи в мавританском стиле. Оббитый гвоздями щит был популярен в западной части Средиземноморья.

Командир кондотьеров Гидориччо да Фольяно во время осады сиенцами крепости Монтемасси. Фреска из городской ратуши в Сиене, созданная Симоном Мартини в 1328 году.

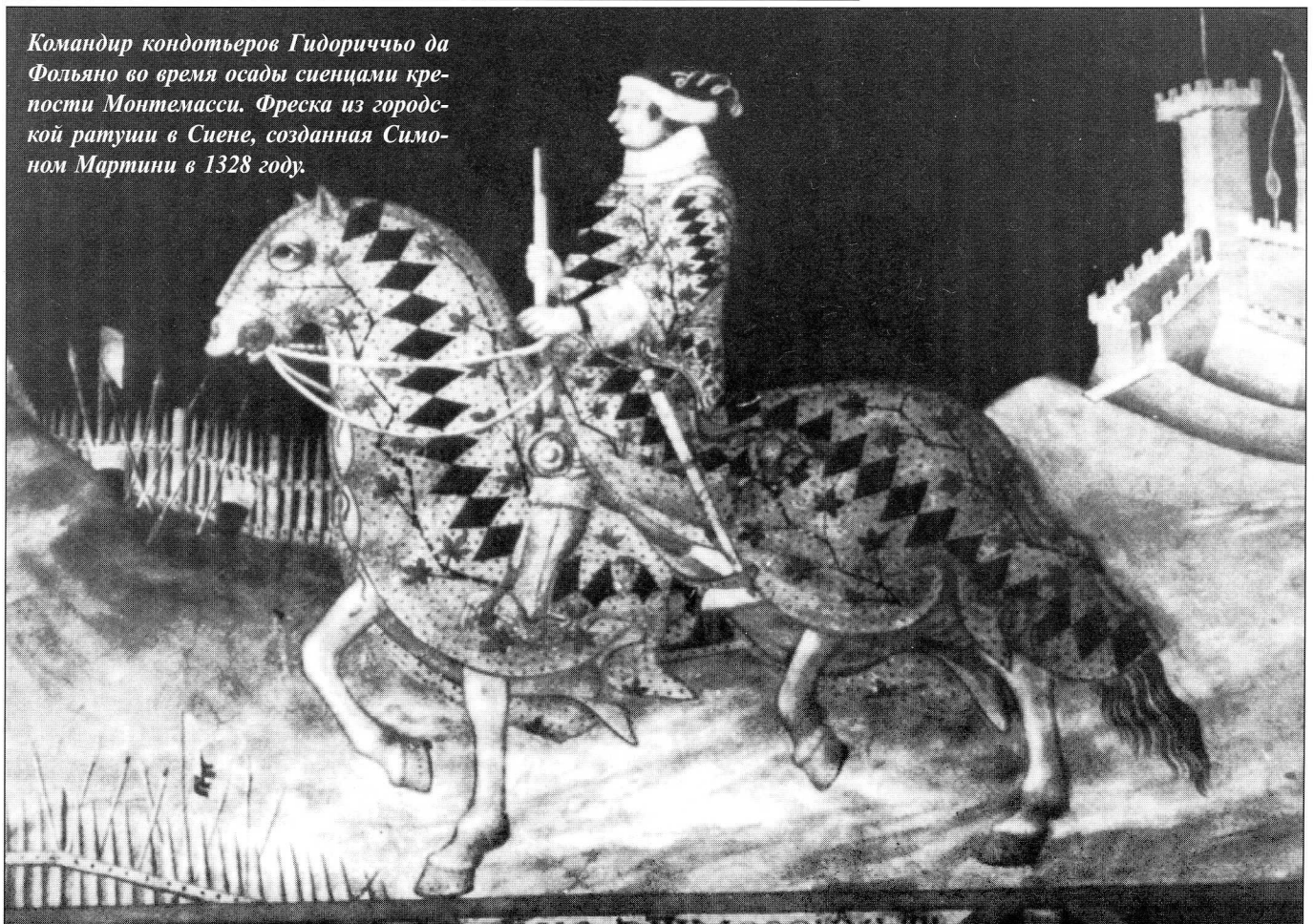





*Первые кондотьеры*

- 1: Всадник, Центральная Италия, начало XIV века
- 2: Немецкий рыцарь, начало XIV века
- 3: Каталонский воин, начало XIV века



*Итальянское ополчение*

- 1: Пеший воин с севера Италии, середина XIV века
- 2: Арбалетчик с севера Италии, середина XIV века
- 3: Венецианский пеший воин, первая половина XIV века





*Задний двор укрепленного дворца Палаццо Пубблико (городской ратуши) в Сиене (1288-1309 г.г.). Верхний этаж к дворцу добавлен в XVI веке, в то время как башня возведена в 1338-1348 годах.*

или пизанские стрелки) теперь поступали на службу не поодиночке, а отрядами. Это не только облегчало работу казначеев, но и увеличивало боеспособность отрядов, так как все знали друг друга и своего командира, что благоприятно сказывалось на дисциплине и тактических возможностях.

Документы той эпохи неизбежно основное внимание уделяют командирам отрядов, но первые отряды кондотьеров были еще малочисленны. Вильям делла Торре, например, появился в Сиенесе в 1285 году во главе отряда из 114 всадников. В первое десятилетие XIV века отмечена численность одного отряда кондотьеров в 800 человек, как пехотинцев, так и всадников, но это был исключительный случай. На страницы хроник также попадали упоминания о крупных разбойничьих шайках.

Сезонные и непродолжительные войны в Италии делали неустойчивой перспективы наемников. Часто наемникам приходилось заниматься мародерством только для того, чтобы прокормить себя. Многие из наемников были иностранцами, и их шансы поступить на службу куда-нибудь заметно повышались, если они вступали в один из крупных отрядов. Крупные отряды кондотьеров, существовавшие в начале XIV века, фактически представляли собой объединения нескольких более мелких групп наемников, объединявшихся на время вынужденного безделья. Очевидно, поэтому внутри отрядов

*Укрепленные дома-башни на северной стороне Пьяцца дель Дуомо в Сан-Джiminiьяно. Эти дома, возведенные в начале XIV века, служили семейными замками в этом подвергавшемся постоянным нападениям городе. Подобные дома-крепости строили во многих средневековых городах.*







### **Итальянское ополчение**

#### **1: Пеший воин с севера Италии, середина XIV века**

Этот пеший воин в доспехах вооружен копьем и большим щитом-мантлетом. Такие воины составляли основную силу итальянского ополчения. Ополченец носит высокий басцинет без забрала. Под его кольчугой виден стеганный акетон. На поясном ремне подвешен длинный кинжал - базильярд.

#### **2: Арбалетчик с севера Италии, середина XIV века**

Арбалетчики и лучники составляли ударную силу городского ополчения. Вскоре итальянские арбалетчики заслужили международное признание. Этот воин носит стеганный акетон, а поверх шлема надета расшитая шапка. Кроме арбалета стрелок вооружен щитом и маленьким щитом - обычным оружием европейской пехоты. Деревянный арбалет раннего образца, но уже имеет спереди стремя, облегчавшее взвод тетивы.

#### **3: Венецианский пеший воин, первая половина XIV века**

Венецианская армия состояла главным образом из пехотинцев, так как ее основной задачей была высадка морских десантов. Доспехи воина отражают разнообразные влияния, оказываемые на Венецию. Его басцинет с кольчужным нашлемником также оснащен съёмной назальной пластиной немецкого стиля. Удлиненный треугольный щит с заостренным нижним концом, несомненно, византийского происхождения.

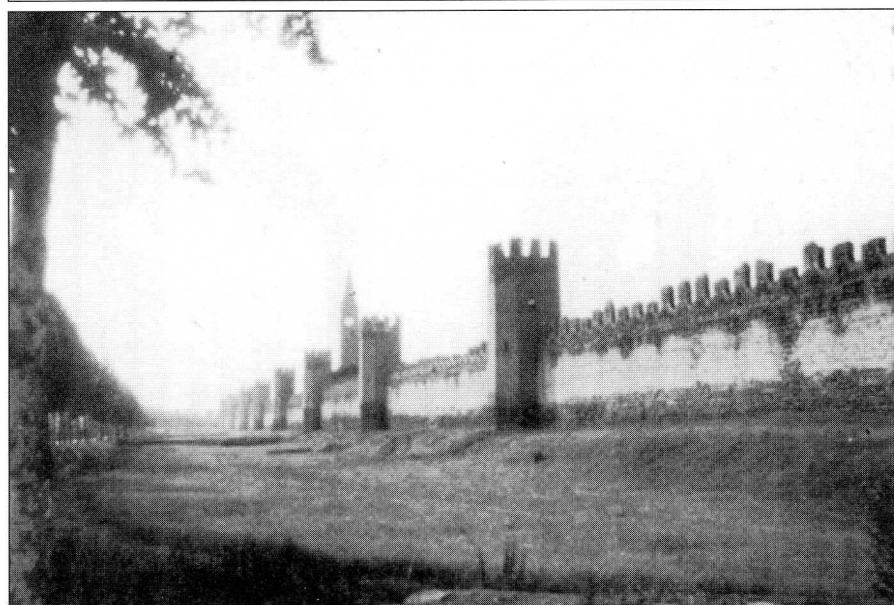

*Немногие города на севере Италии сохранили средневековые стены до наших дней. Монтаньяна - один из таких городов. Видны отлично сохранившиеся укрепления, возведенные еще до появления пороха. Стены уцелели потому, что Монтаньяна не имела большого стратегического значения и постоянно находилась под властью Венеции вплоть до начала XV века, когда город отошел к Падуе.*

царил довольно демократическая атмосфера. Командир отряда выбирался путем голосования, которому предшествовало обсуждение кандидатов. Коннетабли и советники участвовали в заключении договоров от имени отряда, а трофеи делились с учетом должности и длительности службы.

Среди первых отрядов можно упомянуть отряд из Сиены, который действовал в Умбрии (1322/23), отряд из Керрульо, действовавший в районе Лукка (1329/30) и отряд Cavalieri della Colomba, действовавший в Ломбардии и Тоскане (1334). В этих отрядах большинство составляли немецкие рыцари, покинувшие родину из-за экономического спада. Другой многочисленной группой кондотьеров были каталонцы, которых было особенно много среди командиров. В частности, каталонцами были Вильям дельла Торре и Диего де Рат. Большой каталонский отряд, который мародерствовал на территории Ви-





*Пешие воины, оснащенные мечами и маленькими щитами (фреска из замка Саббьонара, в Тренто). Сделанная в районе 1340 года, фреска иллюстрирует извечный конфликт между сторонниками Священной Римской империи Гибелинами, владельцами Саббьонара, и сторонниками Папы Гельфами, жившими рядом с епископом трентским. Именно в замках этих семейств обнаружены лучшие изображения воинов, относящиеся к XIV веку.*

зантийской империи примерно в это же самое время, также состоял из каталонцев, набранных на юге Италии королем Фридрихом Арагонским. Командиром отряда, впрочем, был итальянец немецкого происхождения Роджер ди Флор, который, по словам флорентийского историка Виллани, заслужил прозвище «отца всех кондотьеров».

Итальянцы также служили наемниками, хотя для многих служба была не средством зарабатывания денег, а средством удовлетворения личных амбиций. Например, Каструччио Кастракане служил во многих армиях прежде чем смог

*Палаццо Веккьо во Флоренции, строительство начато в 1298 году и продолжалось на протяжении всего следующего столетия. Вероятно, наиболее известное укрепленное гражданское строение в Италии.*

захватить власть в своей родной Лукке, которой управлял с 1314 по 1328 год. Напротив, Гидорччио да Фольяно был просто солдатом, верно служившим Сьенесе (1327-34).

В начале XIV века число наемников неитальянского происхождения было значительным - в период с 1320 по 1360 год в Италии служило не менее 10000 немцев. О швейцарцах и каталонцах мы уже упоминали, кроме того, в Италии служили провансальцы, фламандцы, кастильйонцы, французы и англичане. В 1347 году впервые отмечено появление венгров. Многочисленные отряды наемников становились влиятельной силой. Знаменитый немецкий кондотьер Вернер фон Юрслинген заслужил репутацию «чумы отрядов». Однако «чумой» фон Юрслинген стал не самостоятельно, да и его отряд был не первым. Первенство принадлежало отряду Святого Георгия, сформированного Лодризио Висконти. Висконти возглавил отряд «безработных» наемников из Вероны, безуспешно пытаясь в 1339/40 году захватить власть в родном Милане.

Вернер фон Юрслинген уцелел в этой кампании и спустя два года сформировал новый отряд. Юрслинген и его предшественник дали начало нескольким Великим отрядам, возникавшим в 40-е и 50-е годы XIV века. В 1342 году упоминается отряд, насчитывавший 3000 всадников и такое же количество оруженосцев. Спустя десять лет от-







*«Арест Святого Иакова», фрагмент панели с правой стороны алтаря Кафедрального собора Пистойи (Леонардо ди Сер-Джованни, 1371 год). Обратите внимание на большой щит, похожий щит изображался на некоторых более ранних фресках.*

ряд насчитывал уже 10000 воинов, включая 7000 всадников и 2000 арбалетчиков, а также 20000 оруженосцев и слуг. Несмотря на всю ненадежность средневековых источников, подобные цифры не кажутся совсем невероятными. Организация отряда производила впечатление: отряд располагал собственной интендантской службой, судом и даже имелась походная плаха.

Отряд, возглавляемый прованским капитаном Монреалем д'Альбарно был самодостаточной системой. Отряд добывал трофеи, переходя от города к городу. Некоторая доля денег вкладывалась в предприятия или отдавалась в

рост. Новое поколение кондотьеров по степени своей жестокости намного превзошло предшественников. Однако на фоне царивших конфликтов, социальных перемен и эпидемии чумы, унесшей в могилу треть населения Апеннин, жестокость кондотьеров представлялась довольно заурядной.

Но даже многочисленный отряд мог потерпеть неудачу. В 1342 году имели место несколько ожесточенных стычек между отрядом Вернера фон Юрслингена с ополчением Болоньи, не пускавшим наемников к Валь-ди-Ламоне на протяжении двух месяцев, пока не удалось заключить договор. В 1358 году

отряд Конрада фон Ландау был наголову разгромлен флорентийскими арбалетчиками и мобилизованными крестьянами, также зажавшими наемников в узкой долине. Год спустя тот же отряд был вторично разгромлен, причем поле боя было выбрано самими наемниками. На этот раз победителем стал смешанный итало-немецко-венгерский отряд, возглавляемый Пандольфо Малатеста. Пандольфо сделал себе имя на службе и стал основателем благородной фамилии. Пандольфо также стал одним из первых кондотьеров, сделавших себе на службе состояние. Похожим образом поправил свое положение и Франческо де-



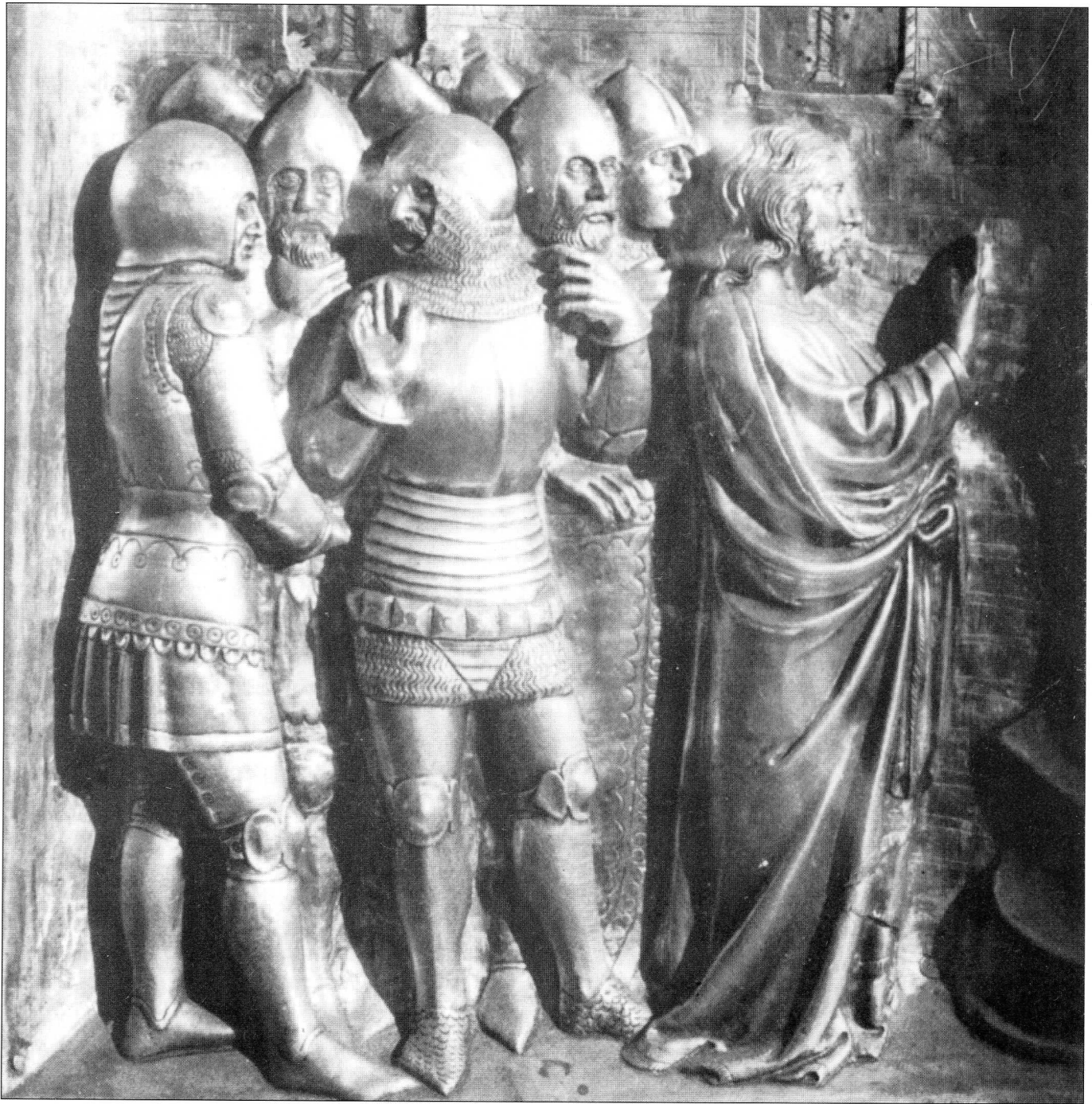

*«Суд и приговор Святого Иакова», деталь другой панели алтаря собора в Пистойи (Сер-Джованни). Здесь виден рыцарь в тяжелых доспехах. Пластинчатый фоулд защищает живот рыцаря.*

льи Орделаффи, чье семейство долго и упорно боролось за выход своих владений в Форли из состава папской области.

#### **Английские искатели приключений**

Когда между Англией и Францией в 1360 году был заключен мир, завершивший первую фазу Столетней войны, многие английские солдаты оказались без работы. Около 6000 английских наемников, занимавшихся грабежом в долине Роны собрались в отряд, возглавленный немцем Альбертом Штерцем и поступили на службу герцогу Савойскому, ведущему войну с Миланом.

В Италии отряд получил известность как «Белый отряд». Хотя итальянцы называли членов отряда Inglesi (англичане), в отряде также служили немцы, французы, шотландцы и валлийцы. Свое прозвище отряд заслужил из-за большого количества металлических лат, сильно блестевших на солнце. То, что доспехи носили не покрывая их одеждой, говорит о высоком качестве стали, а также о искусстве миланских оружейников.

Оглушительный успех «Белого отряда» объяснялся сравнительно высокой (впрочем, довольно далекой от идеала) дисциплиной, использованием тактики Столетней войны, жесточенностью в

сражении, а также хорошей физической формой солдат.

Кавалерия «Белого отряда» подразделялась на «копья» по два воина: sarogale и его оруженосца. Sarogale не обязательно был рыцарем, хотя его обычно дополнительно сопровождал паж - ragazzo. Обычно всадники сражались верхом на лошадях, но при необходимости спешивались и использовали тяжелые копья в качестве пик. Благодаря хорошим доспехам всадники не нуждались в щитах. В пешем строю всадники формировали плотную шеренгу, позади которой пажи вели лошадей на случай непредвиденного отступления или преследования противника.



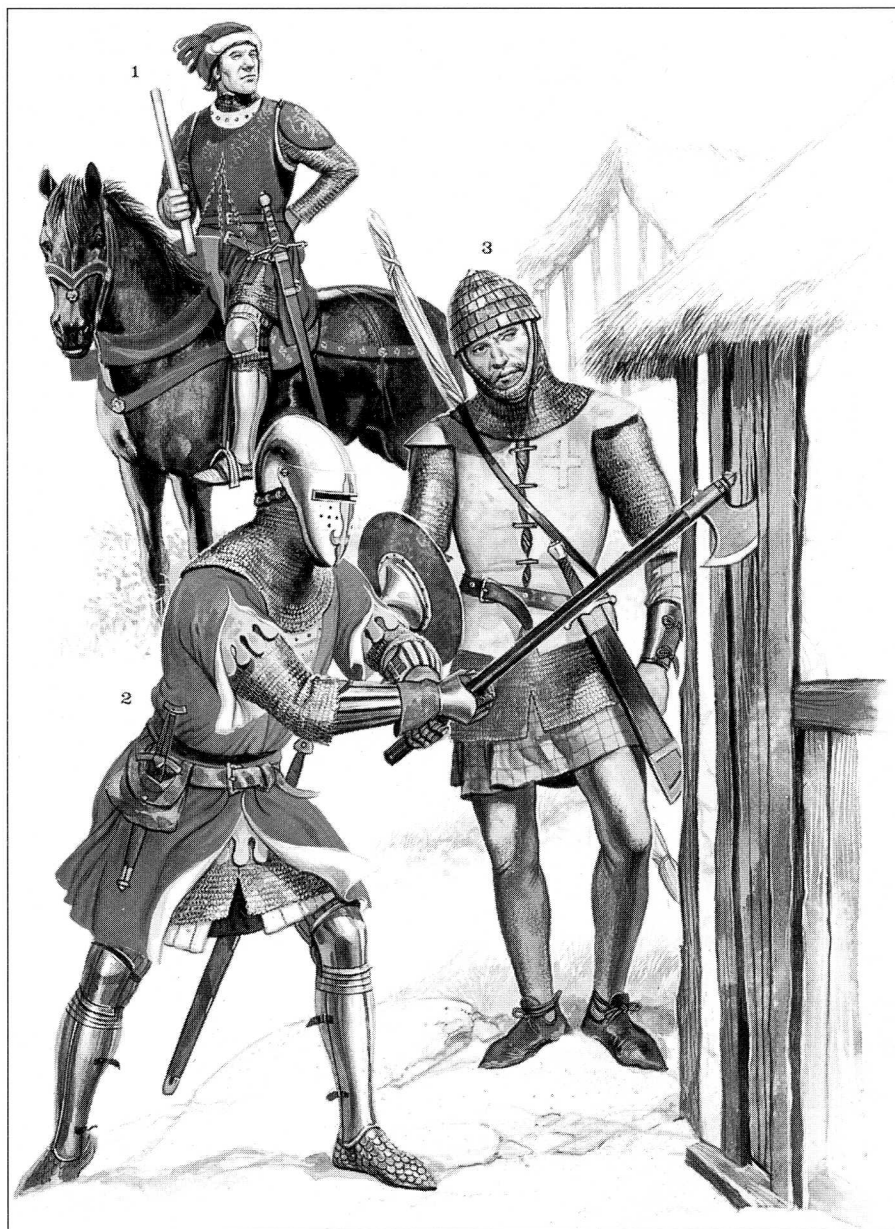

### **Немецкие и английские отряды**

#### **1: Командующий итальянской армией, середина XIV века**

Продолжая старинную традицию, командующие армиями носили длинный жезл как символ своей должности. Иногда жезл украшали позолотой. Этот военачальник носит сравнительно легкие доспехи, которые были характерны для итальянской кавалерии. Но под верхней одеждой он все же носит доспехи. Рукояти меча и кинжала прикреплены к доспехам при помощи цепей, так было труднее потерять оружие в бою. Похожие на эпюлеты оплечья выполнены в итальянском стиле. На некоторых средневековых миниатюрах изображались всадники, которые держались за рукоятку, вделанную в переднюю луку седла.

#### **2: Австрийский воин, середина XIV века**

Доспехи этого австрияка немецкого образца с некоторым итальянским влиянием. В XIV веке доспехи стали лучше украшать, чем прежде. Басцинет раннего образца с плоским забралом. Предплечья защищены поручами из кожи с приклепанными к ним продольными металлическими полосами. Такого рода доспехи были долгое время популярны в Германии. Боевой топор тоже считается характерным оружием немецкого воина.

#### **3: Английский лучник, середина XIV века**

Этот ветеран Столетней войны носит тяжелую кожаную куртку. Крест Святого Георгия носили английские воины. Шлем лучника представляет собой кожаный колпак с прикрепленными к нему металлическими пластинками. Лук со снятой тетивой упакован в холщовый чехол. Напульсник на левой руке - характерная деталь экипировки лучника. Для самозащиты лучник носит маленький щит и тяжелый валлийский тесак-фалькион.

Одной из новинок войны стали боевые луки. Боевые луки по всем статьям превосходили старые охотничьи луки, хотя уступали по пробивающей способности арбалетам и составным лукам. Зато боевые луки обладали высокой скорострельностью, лишь незначительно уступая арбалетам. Пользоваться боевым луком могли только физически крепкие и хорошо подготовленные воины - именно такими и были англичане, закаленные участием в Столетней войне. Стрелки хотя и имели лошадей, в бою действовали исключительно в пешем строю. Боевые луки были найдены в районе Лукки. Однако появление усовершенствованных арбалетов, огнестрельного оружия, а также монгольских гнутых луков сделало английские боевые луки лишь кратким эпизодом в истории Италии.

«Белый отряд» также был известен своими передвижными осадными орудиями, артиллерией и склонностью к ночным сражениям. Все это давало наемникам необычную стратегическую гибкость.

### **Великие полководцы**

Сэр Джон Хоквуд был избран командиром «Белого отряда» в 1364 году, после чего характер отряда стал постепенно меняться. Из находящейся на самообеспечении банды отряд превратился в настоящую армию.

Фруассар описал Хоквуда как «бедного рыцаря, не имевшего ничего, кроме шпор». Хоквуд был родом из Сибл-Хедингема (Эссекс), в битве под Пуатье в 1345 году заслужил рыцарство. Он верно служил своему королю Эдуарду III вплоть до конца войны. В 1363 году Хоквуд попал в Италию и вступил в «Белый отряд». Вскоре отряд раскололся: Альберт Штерц повел свой отряд, получивший название «Отряд Звезды» на юг, а Хоквуд возглавил оставшихся наемников.

Устрожив дисциплину в отряде, сэр Джон смог превратить «Белый отряд» в собственную армию, что, в свою очередь, позволило ему добиться весьма выгодных контрактов. Однако, ни сам Хоквуд, ни его ребята не были образцом добродетели. Под Фенцей в 1376 году и на следующий год под Чезеной «Белый отряд» вместе с папскими наемниками участвовал в резне мирного населения в ходе кампании кардинала Роберта Женевского. В обозах кондотьеров всегда имелось множество проституток, «Белый отряд» не представлял в этом исключения.



*Немецкие и английские отряды*

*1: Командующий итальянской армией, середина XIV века*

*2: Австрийский воин, середина XIV века*

*3: Английский лучник, середина XIV века*





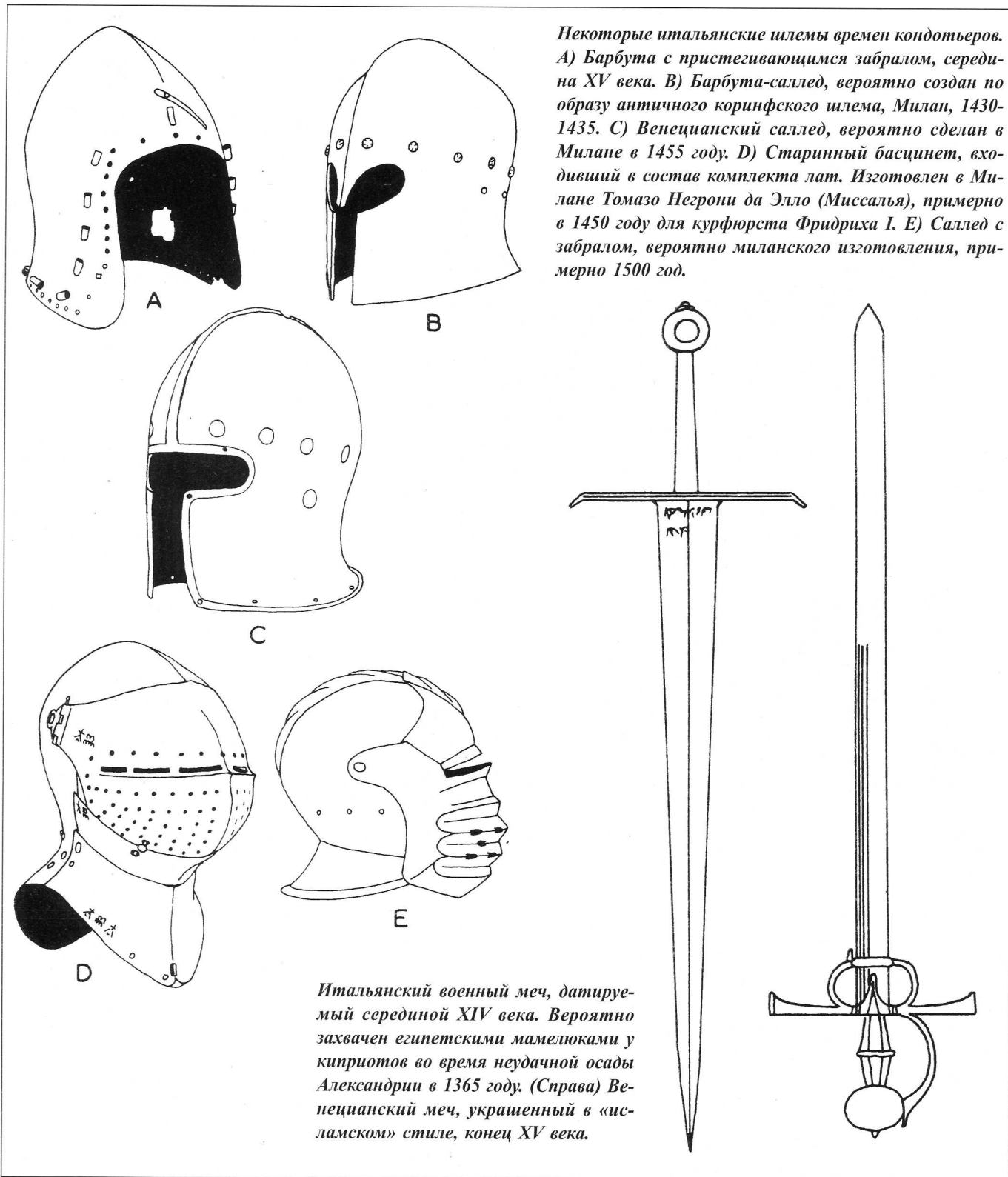

*Некоторые итальянские шлемы времен кондотьеров. А) Барбута с пристегивающимся забралом, середина XV века. В) Барбута-саллед, вероятно создан по образу античного коринфского шлема, Милан, 1430-1435. С) Венецианский саллед, вероятно сделан в Милане в 1455 году. D) Старинный басцинет, входивший в состав комплекта лат. Изготовлен в Милане Томазо Негрони да Элло (Миссалья), примерно в 1450 году для курфюрста Фридриха I. Е) Саллед с забралом, вероятно миланского изготовления, примерно 1500 год.*

*Итальянский военный меч, датированный серединой XIV века. Вероятно захвачен египетскими мамелюками у киприотов во время неудачной осады Александрии в 1365 году. (Справа) Венецианский меч, украшенный в «исламском» стиле, конец XV века.*

Грабительские отряды наемников не исчезли в одночасье. В 1365 году в Италии действовали четыре крупных отряда, которые имели собственные названия, но больше известны по именам своих командиров: Хоквуд, Шгерц, Ханнекен Бонгартен и Амброджио Висконти. Постепенно численность отрядов сокращалась: одни кондотьеры гибли, другие переходили на службу местным сеньорам. В числе таких «ренегатов» оказался и сам Хоквуд, получивший из рук Папы города Котиньола и Багнакавалло.

Одним из последних иностранных отрядов, действовавших в Италии, был отряд бретонцев, возглавляемый Бертраном де ла Салле. В 1379 году появился второй «Отряд Звезды». Самым последним из отмеченных отрядов стал небольшой «Отряд Розы», который продолжал действовать вплоть до 1410 года. Главной причиной исчезновения отрядов стало создание нескольких городских союзов (Лиг), созданных специально для борьбы с грабителями. Одновременно сокращалось количество итальянских государств, но при этом возрастала мощь оставшихся. В результате росло жалование, выплачиваемое наемникам, с которыми заключались долгосрочные контракты.

Обычно полагают, что иностранные наемники доминировали на полях сражения в Италии в XIV веке. Но в действительности все было не так просто. Влияние наемников к концу столетия неуклонно сокращалось. Лишь немногие города могли позволить содержать крупные отряды и в междоусобных войнах города



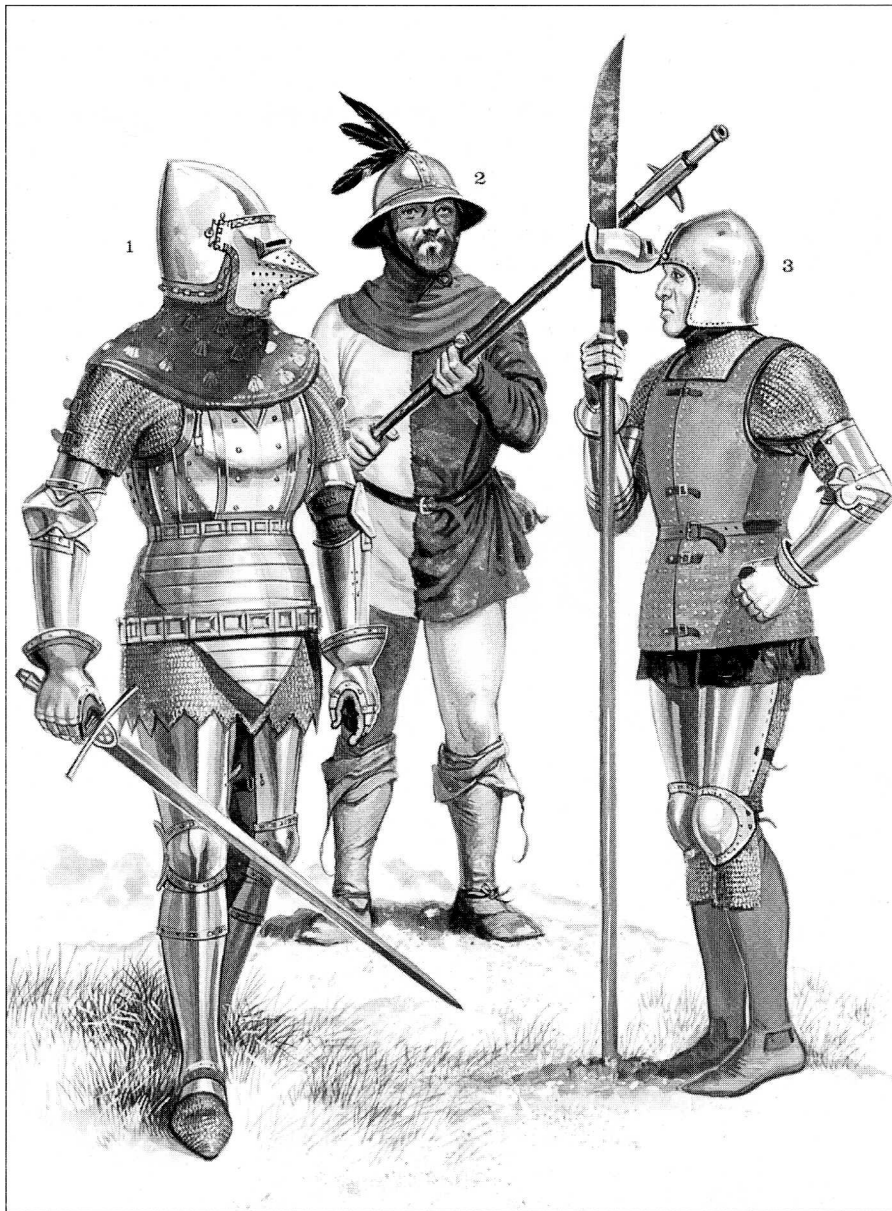

### Миланские воины

**1: Ломбардский рыцарь, конец XIV века**  
Итальянские доспехи, изготовленные в Милане, славились по всей Европе. Этот рыцарь носит басцинет с забралом типа «собачья морда», кольчужным назатыльником и декоративным матерчатым оплечьем. В то время как во Франции доспехи обычно носили под пышной верхней одеждой, в Италии доспехи верхней одеждой не закрывали. У этого рыцаря нагрудник удерживается с помощью кожаного ремня. Спина рыцаря осталась незащищенной.

**2: Стрелок с севера Италии, середина XIV века**

Огнестрельное оружие появилось в Италии достаточно рано и оказало очень большое влияние на тактику войны. Прimitивные ружья использовались для обороны городов. В массовых количествах ружья использовало городское ополчение. Этот горожанин носит одежду городских цветов, а его доспехи состоят только из одного шлема chapel-de-fer.

**3: Итальянский тяжелый пеший воин, конец XIV века**

Профессиональные пешие воины играли важную роль в любой итальянской наемной армии. Этот человек вооружен традиционным итальянским копьем-глеве. Голову его защищает южногерманский басцинет с забралом (klappvisier) откидывающимся вверх. Его доспехи вероятно сделаны из твердой кожи (cuir-bouilli), усиленной металлическими пластинами и заклепками. Сверху доспехи покрыты бархатом.

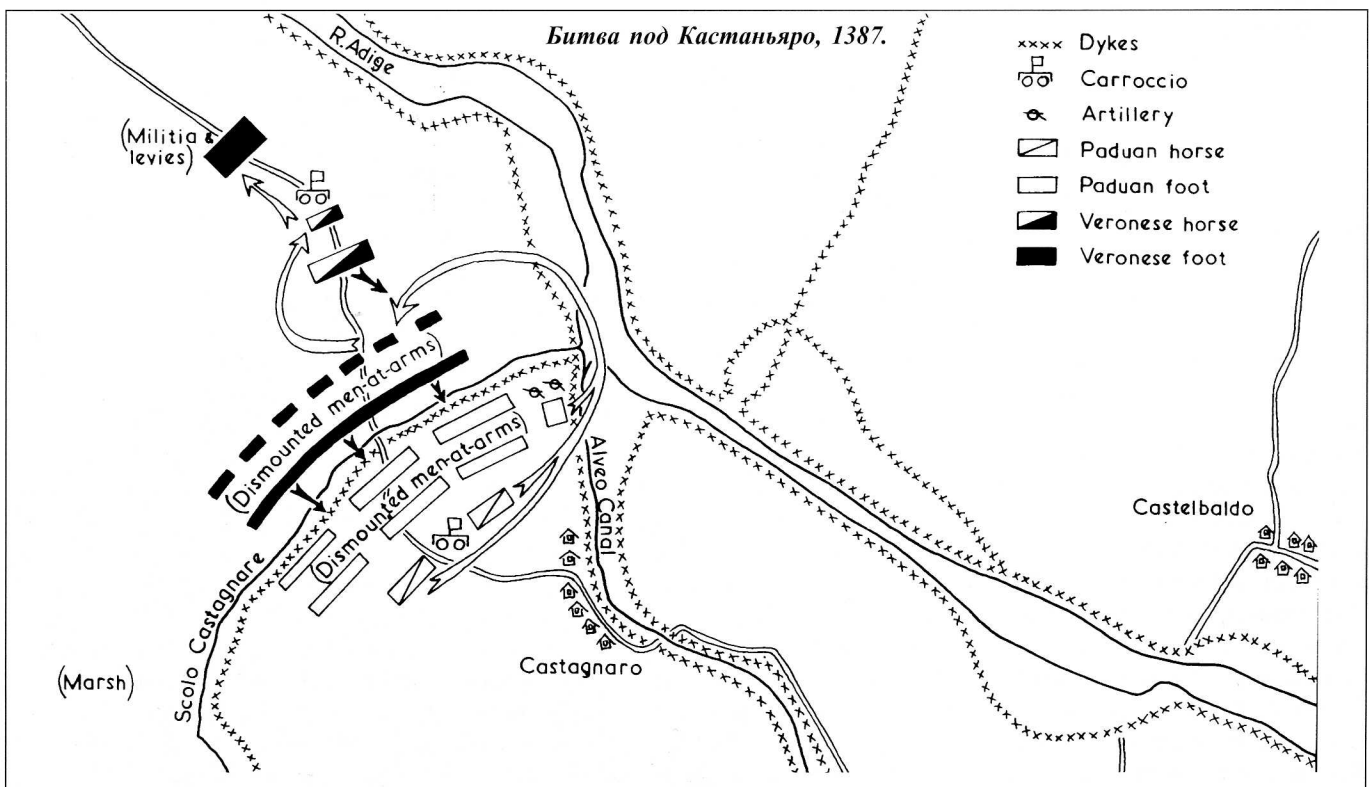



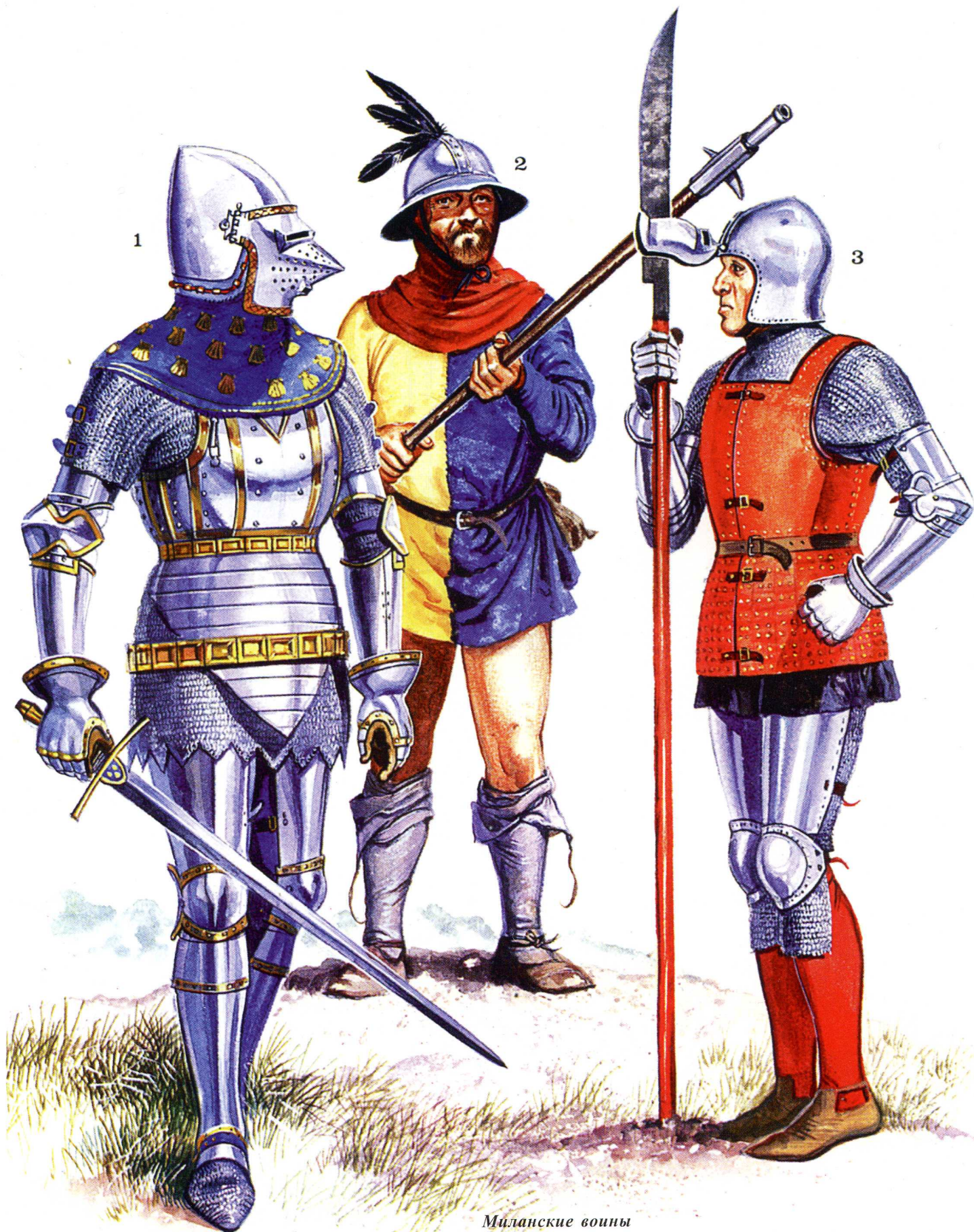

*Миланские войны*

*1: Ломбардский рыцарь, конец XIV века*

*2: Стрелок с севера Италии, середина XIV века*

*3: Итальянский тяжелый пеший воин, конец XIV века*



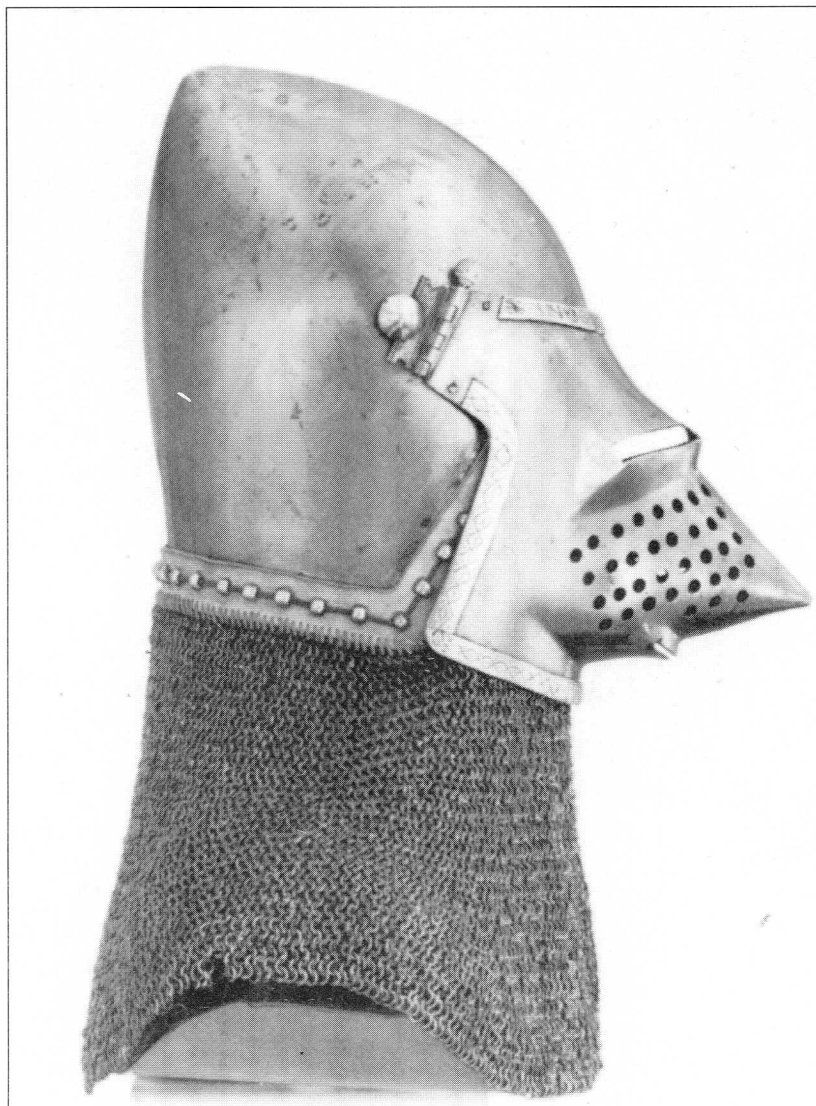

*Миланский басцинет с забралом типа «собачья морда» и кольчужным оплечьем.*

полагались, прежде всего, на собственное ополчение, лишь усиливая его наемниками. Поэтому в войне побеждала, как правило, более богатая сторона.

Среди известных военачальников того времени было множество итальянцев. Амбролио Висконти - незаконнорожденный отпрыск знатной миланской фамилии - был товарищем и соперником иностранца Хоквуда. В 1365 году Висконти сформировал отряд Святого Георгия. Этот отряд многократно себя проявил в конце XIV века. Это был уже третий отряд, носящий имя Святого Георгия. Как и у предшественников, выбор названия обозначал приверженность к традиционной итальянской тактике. Создателем прежнего отряда Святого Георгия был Альберико да Барбьяно. Да Барбьяно свою первую победу одержал над бретонцами, но в дальнейшем ему приходилось выступать союзником иностранных отрядов - англичан, германцев и венгров. Еще одним известным итальянским полководцем того времени был Фачино Кане.

Барбьяно стал народным итальянским героем военного возрождения. Благодаря своему здравому патриотизму, Барбьяно придерживался не только традиционной тактике, но и отдавал предпочтение итальянскому оружию. Кондотьеры всегда отличались применением довольно сложной стратегии, по-

стоянно маневрировали, избегая невыгодных столкновений, и не растрчивая силы на безнадежные осады. Барбьяно считал, что склонность Хоквуда спешивать своих воинов «унижает» рыцарское достоинство. Вообще говоря, Барбьяно отдавал предпочтение хорошо обученному, но малочисленному конному войску, делая это в ущерб пехоте. К тому времени итальянская кавалерия надела тяжелые доспехи уже не отличалась от рыцарской кавалерии Франции или Англии. В то же время итальянские пешие воины доспехи практически не использовали. Барбьяно и другие рыцари отдавали предпочтение шлему-басцинету с забралом, который практически вытеснил прежний большой шлем и саллад. Широкое распространение получили и конские доспехи. Такие доспехи предназначались для защиты всадника и коня от пехотного оружия: пик и луков.

Флоренция - бастион республиканства - отдавала предпочтение иностранным кондотьерам. Служившего Флоренции Хоквуда заменил гасконец Бернардон де Серрес. В то же время Милан, которым правил Джан Галеаццо Висконти, набрал огромную наемную армию. Бернабо Висконти содействовал этому процессу, выдав замуж пять своих внебрачных дочерей за командиров-наемников. Джан Галеаццо на протяжении 30 лет держал на службе Джакопо даль Верме, а также нанял почти всех талантливых командиров того времени: Альберико да Барбьяно, Фачино Кане, Уголотто Бьянкардо, Оттобуоно Терцо, а также Пандольфо и Карло Малатеста.





*Сиенская армия в битве под Синалунгой, 1363. В этой битве сиенцы разбили отряд «Дель Капелло», возглавляемый Никколо да Монтефельтро. Эта фреска Липпо Ватти со стены городской ратуши Сиены.*

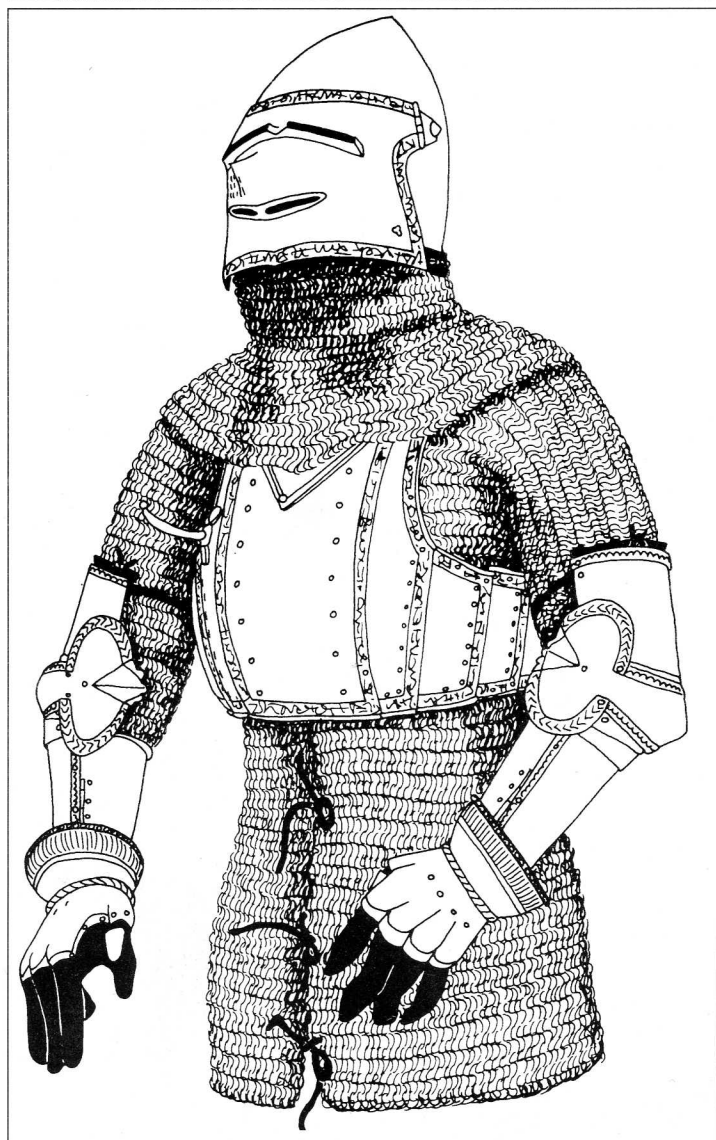

Перечисленные люди и их солдаты доминировали на полях сражения. Кроме того, они смогли победить всех соседей Италии. В 1368 году кондотьеры остановили немецкую армию императора Карла IV под Боргофорте. Венецианские наемники успешно сражались с турками по всему восточному Средиземноморью. На севере Италии миланское войско в 1391 году разбило французов под Александрией, а в 1401 году подобная участь постигла немецкую армию под Брешия.

Наемное войско было необычайно эффективно, но и необычайно дорого. В 1362 году во Флоренции была введена система беспроцентных займов у населения, направленная на содержание наемной армии. Спустя два года флорентийцы были вынуждены заплатить 100000 золотых флоринов откупных вторгшейся на территорию государства иностранной наемной армии. По некоторым оценкам, Папа тратил до 60% доходов Ватикана на содержание своей наемной армии. Скорее всего, расходы на оборону в других государствах имели ту же величину. В результате увеличивались налоги, множилась бюрократия, появлялись новые банки и другие кредитные учреждения, происходила централизация власти. Таким образом, кондотьеры не столько научили Италию искусству войны, сколько искусству государственного управления!

*Составные миланские доспехи, изготовленные мастерами династии Вогт. Вероятно, эти доспехи изготовлены в мастерской Миссалы в 1380-1390 годах. Ножные доспехи не сохранились.*





*Тяжелая конница в битве под Синалунгой. Геральдический щит на лошадиной попоне и сюрко рыцаря справа очевидно принадлежит одному из действительных участников битвы.*

### Сфорцески и Браччески

Люди с политическими амбициями присутствовали среди кондотьеров с самого начала, однако максимума их число достигло к концу XIV века. Конфликт между папскими территориями и Неаполем всегда предоставлял возможность этим людям (среди которых большинство составляли изгнанные со своих земель мелкие феодалы) вернуться на родину уже в качестве главы города или государства. Когда в 1402 году умер Джан Галеаццо Висконти, на севере Италии наступил период анархии. Этим поспешили воспользоваться различные проходимцы, чтобы удовлетворить свою жажду власти.

Миланское герцогство потеряло большинство своих территорий во время этой смуты. Три кондотьера - Пандольфо Малатеста, Терцо и Фондуло - прекратили служить в миланском войске и захватили власть в Брешии, Парме и Кремоне, соответственно. Даль Верме продолжал верно служить роду Висконти, в то время как Карло Малатеста организовал себе опорный пункт в Римини. Фачино Кане также остался служить в Милане, но в то же время готовил себе новое место в Алессандрии с тем, чтобы захватить власть в Милане. Власть захватить Фачино удалось, но он не смог истребить династию Висконти.

Не удивительно, что во Флоренции отношение к кондотьерам стало еще более подозрительным. Привязанность флорентийцев к ополчению усиливалась также ставшей в то время модной идеологией гуманизма. Как показала история, гуманизм оказался ложным умопостроением, по крайней мере в военной области. Экспансия Венеции на севере Италии также открывала перспективы для честолюбивых солдат. Последовавшая война между Венецией и Венгрией только усилила эту тенденцию.

Оба брата Малатеста со временем оказались на службе в венецианской армии. Они оба интересны нам как представители совершенно нового типа кондотьеров. Карло и Пандольфо были в действительности настоящими князьями периода ренессанса, имея классическое образование и оказывая покровительство искусству.

На юге Италии было меньше возможности развивать искусство, однако возможностей для удовлетворения честолюбия было предостаточно. Королевство Неаполь снова оказалось в центре споров между Анgevинской и Арагонской династиями. Рим продолжал войну за контроль над папскими областями. Затем имело место сокрушительное поражение Рима от Неаполя. И Папа и не-

аполитанский король располагали огромными армиями, состоявшими из многочисленных наемных отрядов. На этом противостоянии два человека сделали себе репутацию.

Мусио Аттендоло, более известный под кличкой Сфорца, происходил из состоятельной, но небогатой фамилии из Романьи. С детства его готовили к военной карьере, каковую он начал на должности командира эскадрона у Альберико да Барбьяно. Сфорца быстро продвигался вверх и в 1411 году стал графом своего родного города Котиньола.

Браччю да Монтоне, хотя и имел благородное происхождение, делал свою карьеру гораздо медленнее. Как и Сфорца, он был человеком Барбьяно. Его отряд перуджжанцев заслужил славу не сколько отважного, сколько импульсивного отряда. Браччю несколько раз попадал в плен, часто был ранен, но из всех переделок выбирался счастливым образом.

Сфорца унаследовал от Барбьяно его тактические концепции. Он всячески укреплял лояльность и дисциплину у своих солдат, в чем изрядно преуспел. Кроме того, Сфорца тщательно планировал все предстоящие операции. В отличие от своего учителя Барбьяно, Сфорца предпочитал иметь численное превосходство и много внимания уделял пехо-

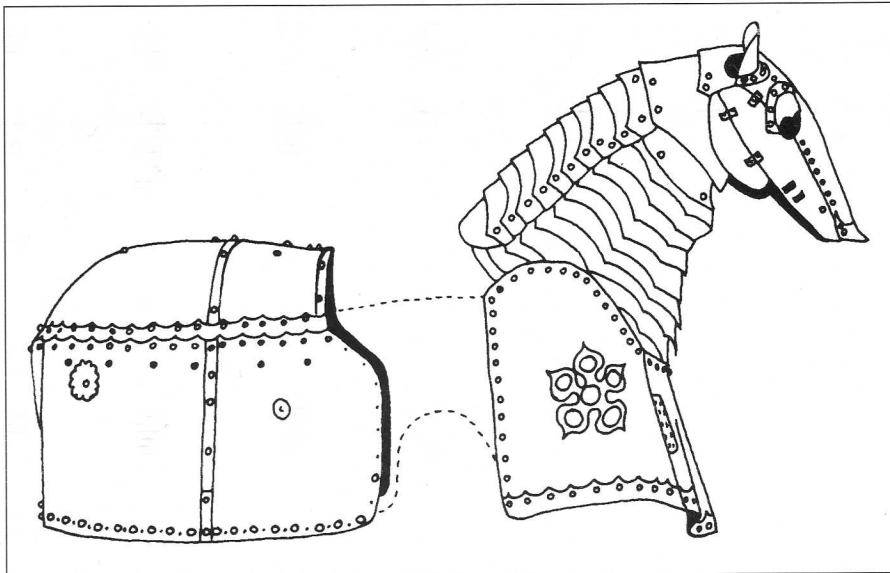

*Самый ранний образец дошедших до нас лошадиных доспехов. Доспехи изготовлены миланской мастерской Пьера Инноченцо да Фаэрно в 1450 году.*

те. Браччо не отличался большой осторожностью, но как и Сфорца требовал от своих солдат преданности и дисциплинированности. Браччо предпочитал кавалерию пехоте. Разделив свое войско на эскадроны, он вводил своих людей в бой постепенно, постоянно имея в распоряжении свежие силы.

Эти два человека стали основателями двух тактических школ, которые надолго пережили своих создателей. Хотя различия между этими школами на практике во многом терялись, Сфорцески и Браччески стали ярлыками, обозначавшими противоборствующие стороны в Италии.

### Армии государств

В начале XV века военная организация итальянских армий претерпела коренные изменения. Длительная война привела к росту армий Папской области и Неаполя. Тридцатилетний конфликт, продолжавшийся до 1424 года включительно, заставил увеличить армии Милан, Флоренцию и Венецию. Времена великих полководцев прошли, не было и свободных отрядов. Кондотьеры еще пользовались спросом, но им на пятки наступали государственные, национальные армии.

В отличие от Германии, где набором наемников занимались гражданские

*В XIV веке ворота Святого Августина (Порта Сант-Агостино) были нижними воротами города Монтефалько под Перуджей. Монтефалько, который иногда называли «балконом Умбрии», был стратегически важным городом на границе герцогства Сполето, а потом Папской области.*

лица, в Италии наемников нанимали сами кондотьеры. В Италии наемники требовали заключения более длительного контракта и предоставления дополнительных гарантий. Это отчетливо видно в дошедших до нас текстах контрактов. В контракте обычно оговаривалось количество солдат и их оснащенность. Затем следовал срок, на который

заключается контракт. Этот срок состоял из двух частей: *ferma* - срок обязательной службы и *di rispetto* - срок, на который контракт мог быть продлен. Далее указывались суммы жалованья. На протяжении XV веков продолжительность контрактов и суммы жалованья неуклонно возрастали.

Для надзора над наемниками представлялся гражданский инспектор (*provveditori*), который постоянно сопровождал войско. Вряд ли нужно говорить, что кондотьеры не любили инспекторов. Наниматели хотели иметь быструю и дешевую победу, в то время как солдаты прежде всего заботились о собственной безопасности и старались затянуть кампанию, чтобы выудить побольше денег. Тем не менее, очевидно, что города предпочитали нанимать осторожных и предусмотрительных полководцев. Преданность, организованность и безопасность ценились выше, чем храбрость или даже успех.

Широко распространено мнение, что военные реформы французского короля Карла VII в 1439 году привели к созданию первой в Европе постоянной армии. Однако французские летописцы,







*Фреска начала XV века изображает победу венецианцев над Фридрихом Барбароссой в Пунта-Сальворе, имеющую место двумястами годами раньше. Фреска кисти художника Спинелло Аретино находится на стене городской ратуши Сиены.*



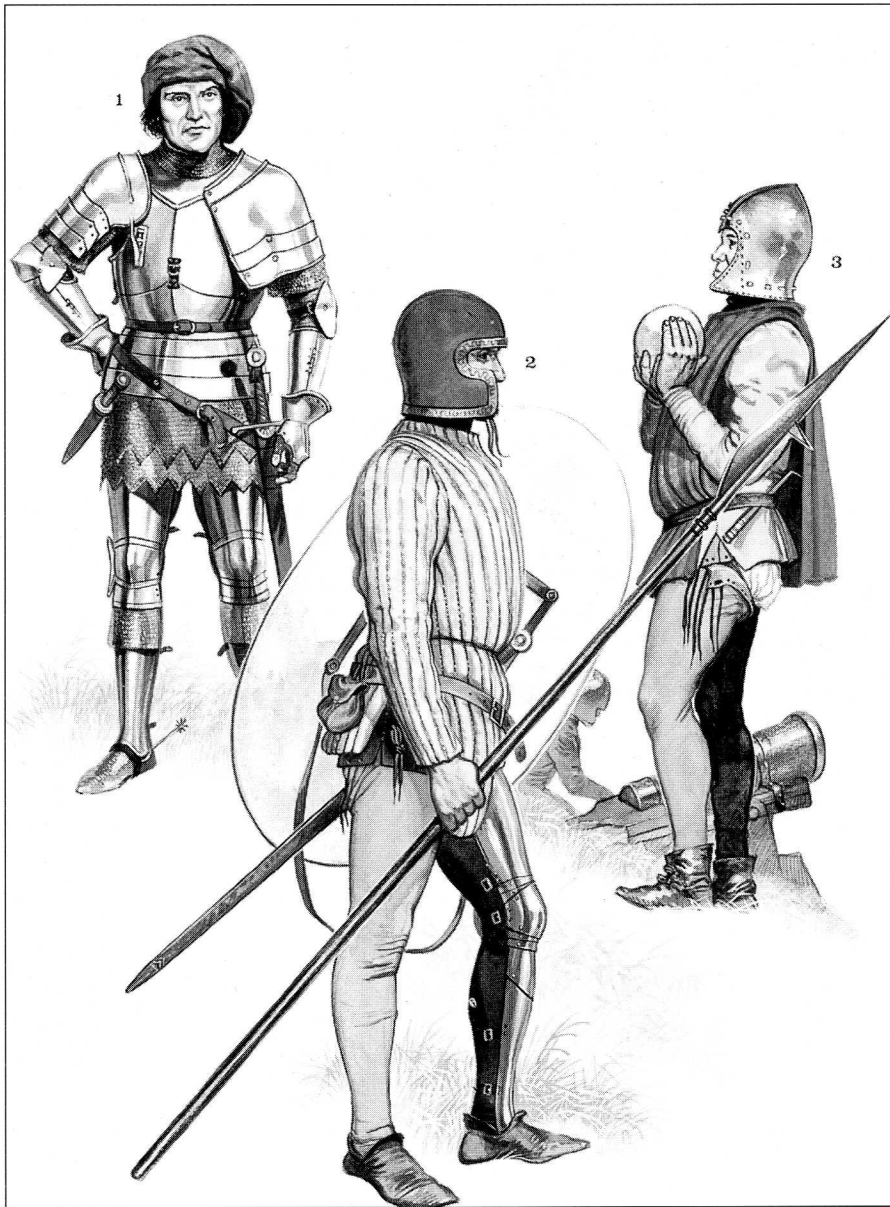

### **Браччески и сфорцески**

#### **1: Итальянский рыцарь, 1425 год**

XV век по праву можно назвать веком пластинчатых доспехов. Этот конный рыцарь не обязательно дворянин, так как многие знаменитые кондотьеры были неблагородного происхождения. Однако воин достаточно богат, чтобы позволить себе иметь миланские доспехи лучшего качества. Доспехи дополнены шлемом-армэ. Шпоры очень длинные, какие носили при езде на высоком седле. Кинжал выполнен в стиле рондо.

#### **2: Итальянский легко вооруженный воин, первая половина XV века**

Легкая пехота использовалась главным образом при осаде крепостей. Этот воин носит покрытый бархатом шлем-саллад. Большой деревянный щит - отличительная деталь экипировки итальянских пеших воинов. Кроме стеганного акетона доспехи воина состоят из одной поножи, защищающей наиболее уязвимую левую ногу.

#### **3: Артиллерист, начало XV века**

Бомбарды (на заднем плане) и другие пушки получили широкое распространение в Италии. Первоначально их крепили к массивным деревянным рамам без колес. Артиллерист держит в руках каменное ядро, за поясом заткнут палец. Палец представлял собой железный прут, который раскаляли на углях и использовали для поджигания порохового заряда. Голову артиллериста защищает басцинет со снятым забралом.

например Филипп де Коммен, ясно говорят о том, что Карл VII позаимствовал основные положения своей реформы у итальянцев. Действительно, на протяжении XV века итальянские армии находились постоянно в боевой готовности. Постепенно спешно нанятые временные отряды кондотьеров уступили место постоянным полкам.

Первыми кадровыми частями стали гарнизоны. Личный состав гарнизонов получал жалованье - *provisione*, за что солдат гарнизонов стали называть *provisionati*. Большинство *provisionati* были пешими, хотя имелись и небольшие кавалерийские отряды. Набранные на постоянную военную службу всадники получили название *lanze spezzate*. Этот термин буквально означает «сломанное копье», так как большинство всадников или дезертировали из других отрядов или прежде служили в отрядах, распавшихся после гибели командира. К 30-м годам XV века *provisionati* и *lanze spezzate* присутствовали в большинстве

итальянских армий. В конце столетия Милан и Венеция организовали постоянные отряды ополчения, солдаты которых могли находиться на казарменном положении в случае военных действий. Этих солдат также стали называть *provisionati*.

Итальянские армии стремительно росли. Случалось, что Милан или Венеция выставляли войско численностью до 20000 человек, несмотря на то, что в период между 1425 и 1454 годами этим государствам приходилось воевать на два фронта. Численность армий других итальянских государств в XV веке колебалась от 4000 до 18000 человек. Принимая эти числа следует иметь в виду, что они обозначают только солдат. В действительности, каждое войско сопровождало большое количество слуг, оруженосцев и других лиц, которые были вооружены и могли действовать в качестве вспомогательной пехоты.

Постоянные армии неизбежно требовали создания постоянных админис-

тративных структур. Армию сопровождали казначейская служба, квартирмейстерская служба и обоз. Наиболее важными гражданскими работниками были *collaterali*, которые надзирали над всеми перечисленными выше гражданскими структурами. Большинство государств предпочитало ставить во главе своих армий командующих из числа местных или, по крайней мере, постоянных жителей. Если на службу брали иностранца, то его поощряли к постоянному жительству: иностранцы получали жилье и гражданство. Венецианские полководцы в большинстве своем были родом из городов Террафермы: Брешии или Бергамо, а не из самой островной Венеции. Полководцами армии Папской области были или представители древних романских благородных фамилий (например, Орсини) или различные пройдохи и авантюристы из числа родственников Папы. В Неаполе предпочтение также отдавали своим, причем дело доходило вплоть до запре-



*Браччески и sforцески*

*1: Итальянский рыцарь, 1425 год*

*2: Итальянский легко вооруженный воин,  
первая половина XV века*

*3: Артиллерист, начало XV века*

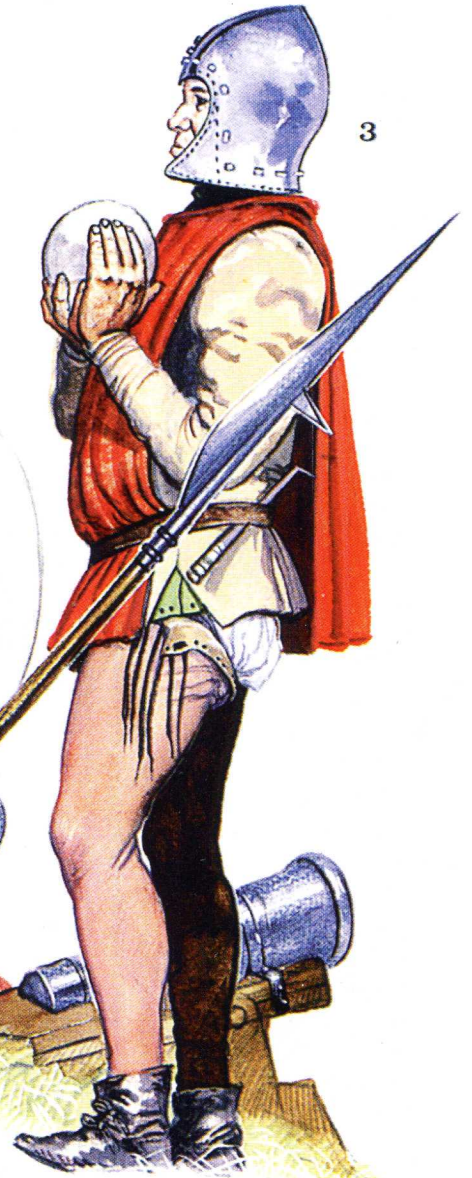
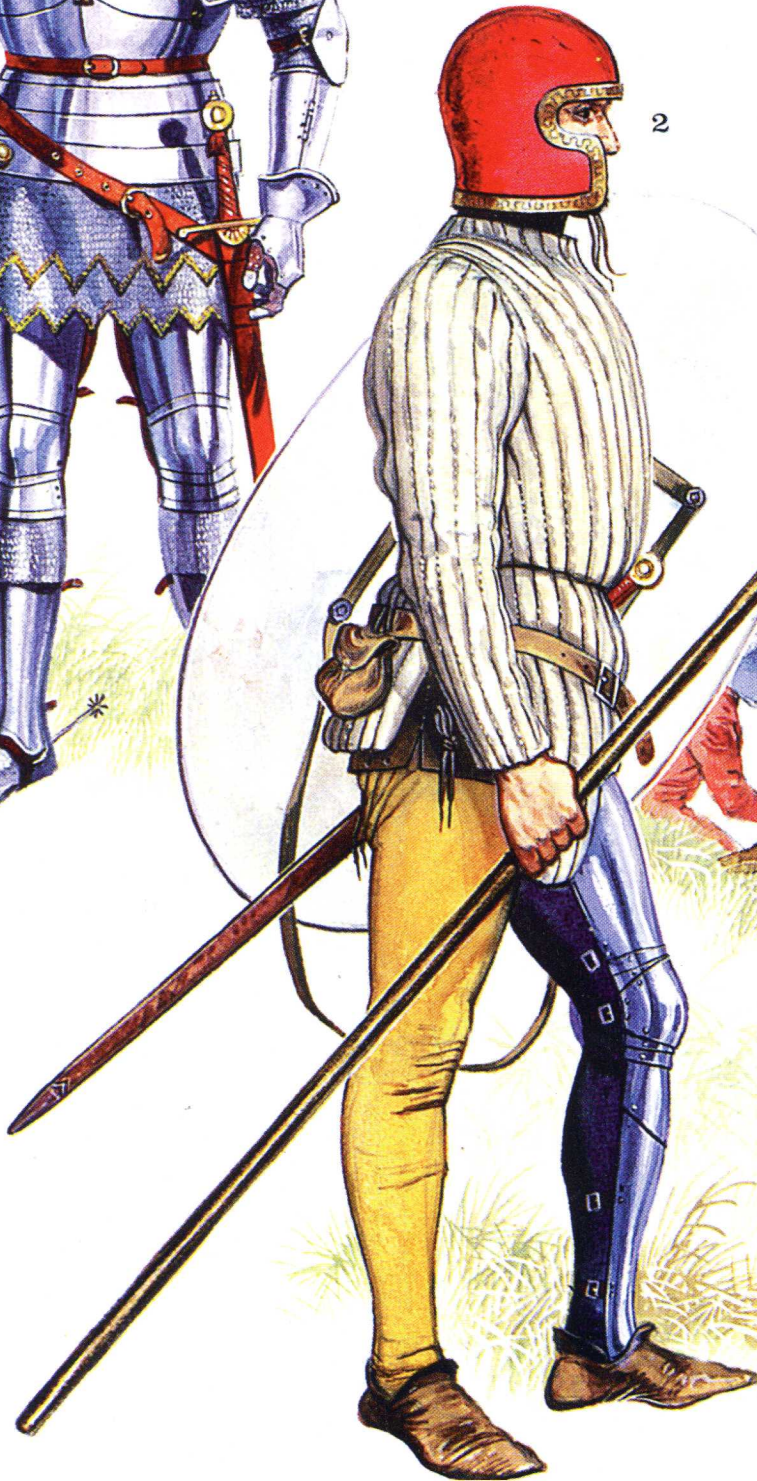
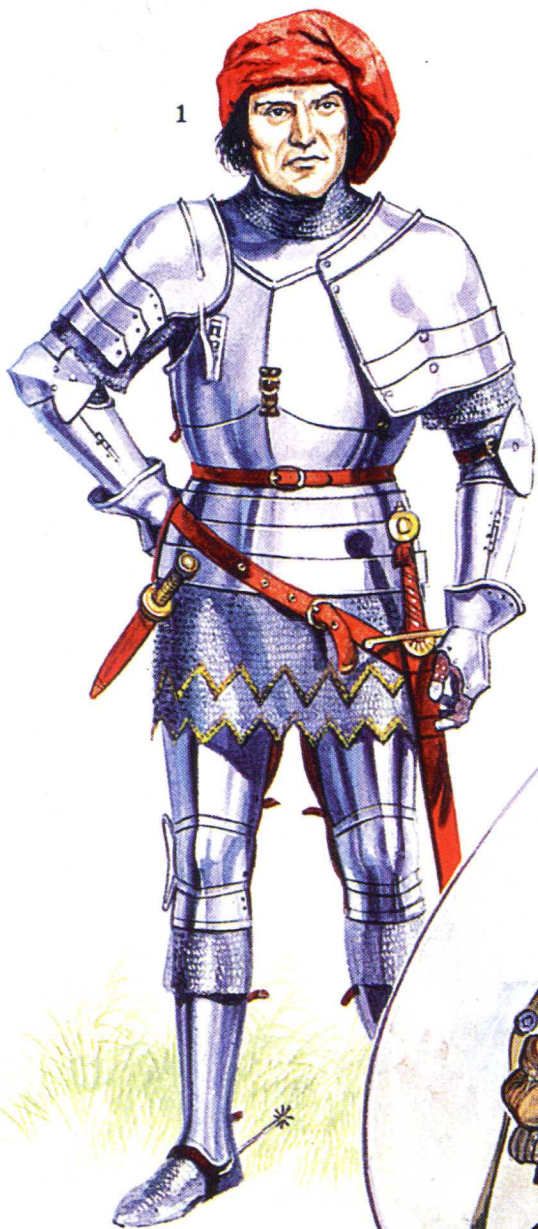



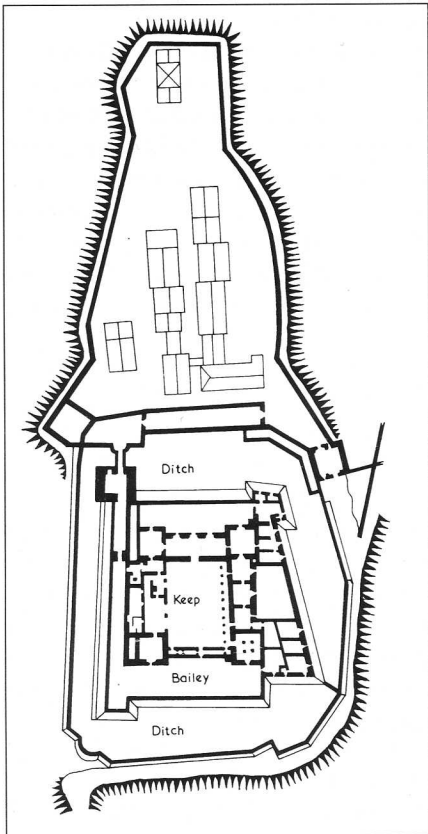

*План замка Торрекиара. Похожий план имели Мантуя и Феррара. Но наружное устройство Торрекиары совершенно иное. Замок был построен Пьером-Марией Росси в 1448-1460 годах в провинции Парма.*

щения неаполитанским баронам служить в иностранных армиях. Флоренция как обычно стояла в стороне от общепитальянских тенденций, что привело к ослаблению боеспособности армии этого государства.

### **Кавалерия и пехота в армиях эпохи ренессанса**

Часто неверно считают, что итальянские армии эпохи ренессанса по-прежнему основную ставку делали на тяжелую кавалерию. Но в действительности все было несколько иначе. Тяжелая кавалерия в итальянских армиях хотя и составляла неотъемлемую часть, но ее роль не была столь преувеличена.

Основу тяжелой кавалерии составляли кондотьеры, набранные традиционным образом. Такой порядок сохранялся до середины XV века, но к концу века кондотьеры практически исчезли из армии. Пропорции численного состава во многом зависели от характера предстоящей кампании. Даже в отрядах кондотьеров неизменно присутствовали легкая кавалерия и пехота. Размер основного подразделения - рыцарского «копья» - постоянно увеличивался. В 70-

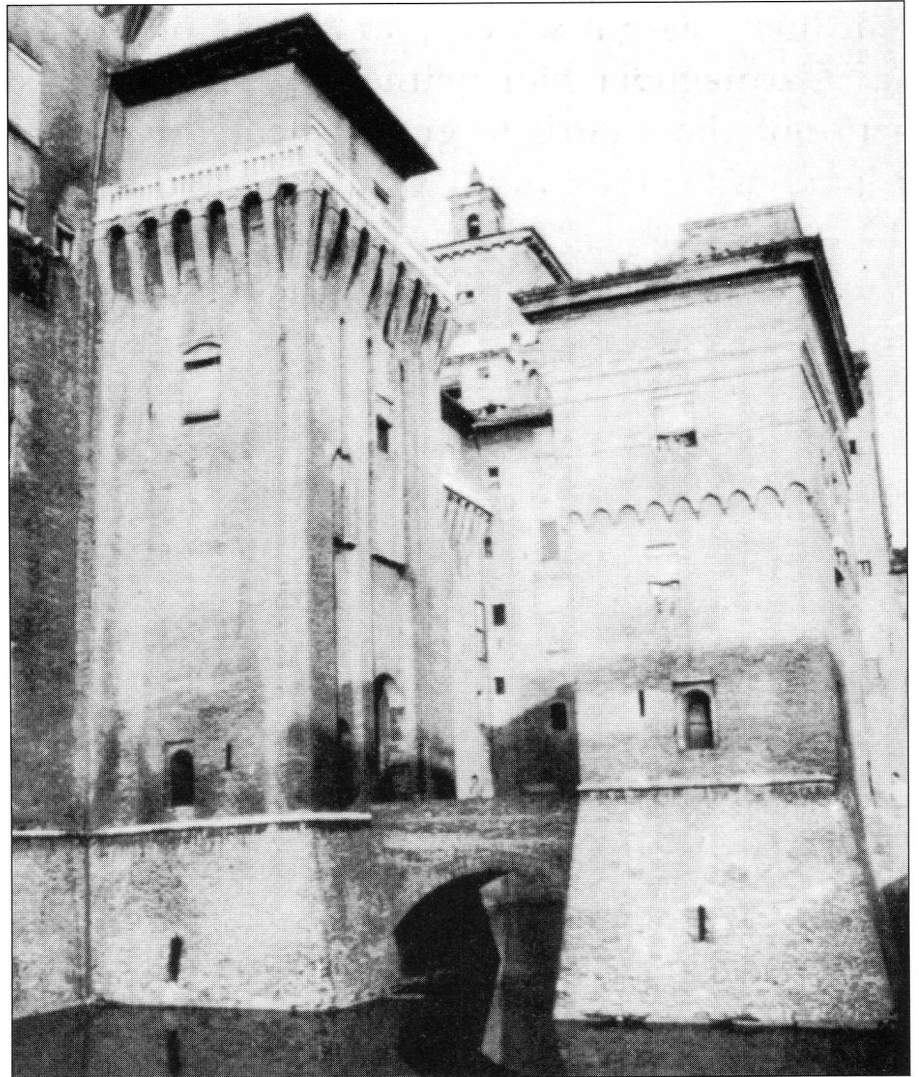

*Замок Кастелло-Эстенсе в центре Феррары был построен в 1383 году. Замок построен на равнине. План замка регулярный с угловыми башнями и заполненным водой рвом. Использование кирпича, а не камня - отличительная особенность замков, возведенных в долине реки По.*

х годах XIV века миланское «копье» состояло из четырех человек. В Папской области десятью годами раньше численность «копья» составляла пять человек. Применение все более и более тяжелых доспехов для воинов и лошадей привело к тому, что кони стали уставать очень быстро. Воины нуждались в большом количестве сменных коней, что, в свою очередь, потребовало включить в состав «копья» коневодов. Не ясно, были ли слуги вооружены. Численность частей была стандартизована - регулярный эскадрон обычно насчитывал 25 «копий», а отряды кондотьеров насчитывали 50 или 100 «копий».

Легкая кавалерия состояла из вооруженных пажей и слуг. Необходимость в легкой кавалерии объяснялась более сложной тактикой ведения боя в XV веке. В задачи легкой кавалерии входила разведка, добывание провизии и преследование бегущего противника. Иногда эти задачи поручали арбалетчикам

или стрелкам, посаженным на коней. Наиболее эффективными частями легкой кавалерии были stradiotti, имевшие албанское или греческое происхождение. Впервые stradiotti появились в Италии в 70-х годах XIV века. Их обычное вооружение состояло из легкой пики, дротиков и, иногда, луков или арбалетов. Несомненно, эти отряды имели византийское происхождение, хотя и не без турецкого влияния. После того, как в 1480 году турки на короткое время овладели Отранто, неаполитанская армия обзавелась 1500 турецкими кавалеристами, которые сражались на севере с венецианскими stradiotti.

Главной задачей итальянской пехоты была осада крепостей и участие в обороне во время битв на открытой местности. Использование полевых укреплений увеличивало роль пехоты. Полевые укрепления стали одним из главных нововведений в войнах XV века. Поскольку городское ополчение давно при-





**Малатеста и Монтефельтро**  
**1: Всадник из отряда легкой кавалерии, север Италии, 1460 год**

В XV веке итальянская легкая кавалерия вопреки своему названию носила достаточно тяжелые доспехи. Всадник носит барбуту - модификацию салледа, хорошо защищающую голову и не затрудняющую дыхания. Доспехи лишены оплечий-паудронов, стесняющих движение рук. Обратите внимание на штырь на нагруднике, помогающий удерживать копьё.

**2: Итальянский рыцарь, 1460 год**

Этот рыцарь носит полный комплект турнирных доспехов. Высокий султан на шлеме также обычно носили лишь во время турниров и парадов. Конные доспехи состоят из наголовника (*chamfron*), чешуйчатого *grinet* и жесткого железного *bard* под геральдической попоной (*caparison*). Таки доспехи замедляли движение коня, но хорошо защищали его.

шло в упадок, итальянцы не имели такой пехотной традиции, как английские стрелки или швейцарские копейщики. Однако войны на просторах Ломбардии заставили создать совершенно новый вид пехоты. Это были итальянские пешие воины, вооруженные мечами и небольшими щитами. Легко вооруженные и обученные ведению наступательных действий эти пехотинцы, несомненно, имели «предков» среди испанской пехоты - мусульманских горцев из Гранады. Арбалетчики постепенно уступали позиции стрелкам, поскольку ружье было дешевле и удобнее арбалета.

Первые итальянские ружья (*schiopetto*) появились в конце XIII века. На протяжении XIV-XV веков стрелки (*schiopettieri*) становились все более многочисленной частью в различных гарнизонах. Огнестрельное оружие одновременно появилось в большинстве итальянских армий. В 40-е годы XV века многочисленные миланские стрелки причиняли серьезное беспокойство венецианцам. Свидетельство окончатель-

**Бомбарда первой половины XIV века. Лафет изготовлен в наши дни по миниатюре «резза cavalsa» - конного орудия, изображенной в миланском фолианте «Pratica Manuale dell' Artiglieria». (Справа) Гаквонница из замка под Анконой. Очевидно ружье разорвало при выстреле. Деревянная ложка отсутствует. Вероятно, изготовлена в Италии в XV году. Гак (крюк) зацепляли за стену для поглощения отдачи.**

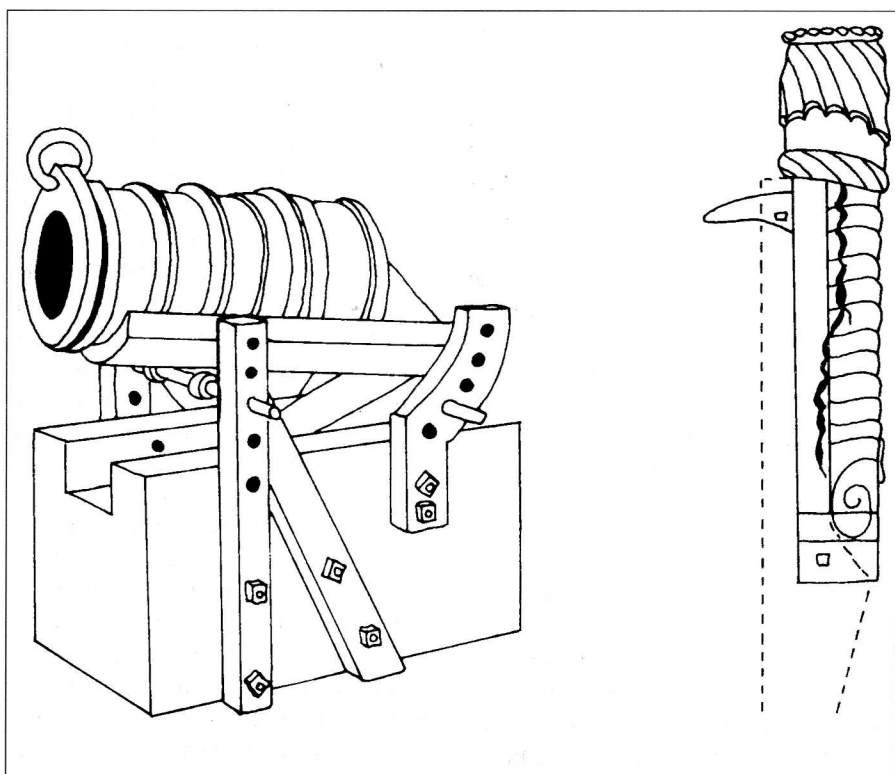



*Малатеста и Монтефельтро*  
1: Всадник из отряда легкой кавалерии,  
север Италии, 1460 год  
2: Итальянский рыцарь, 1460 год

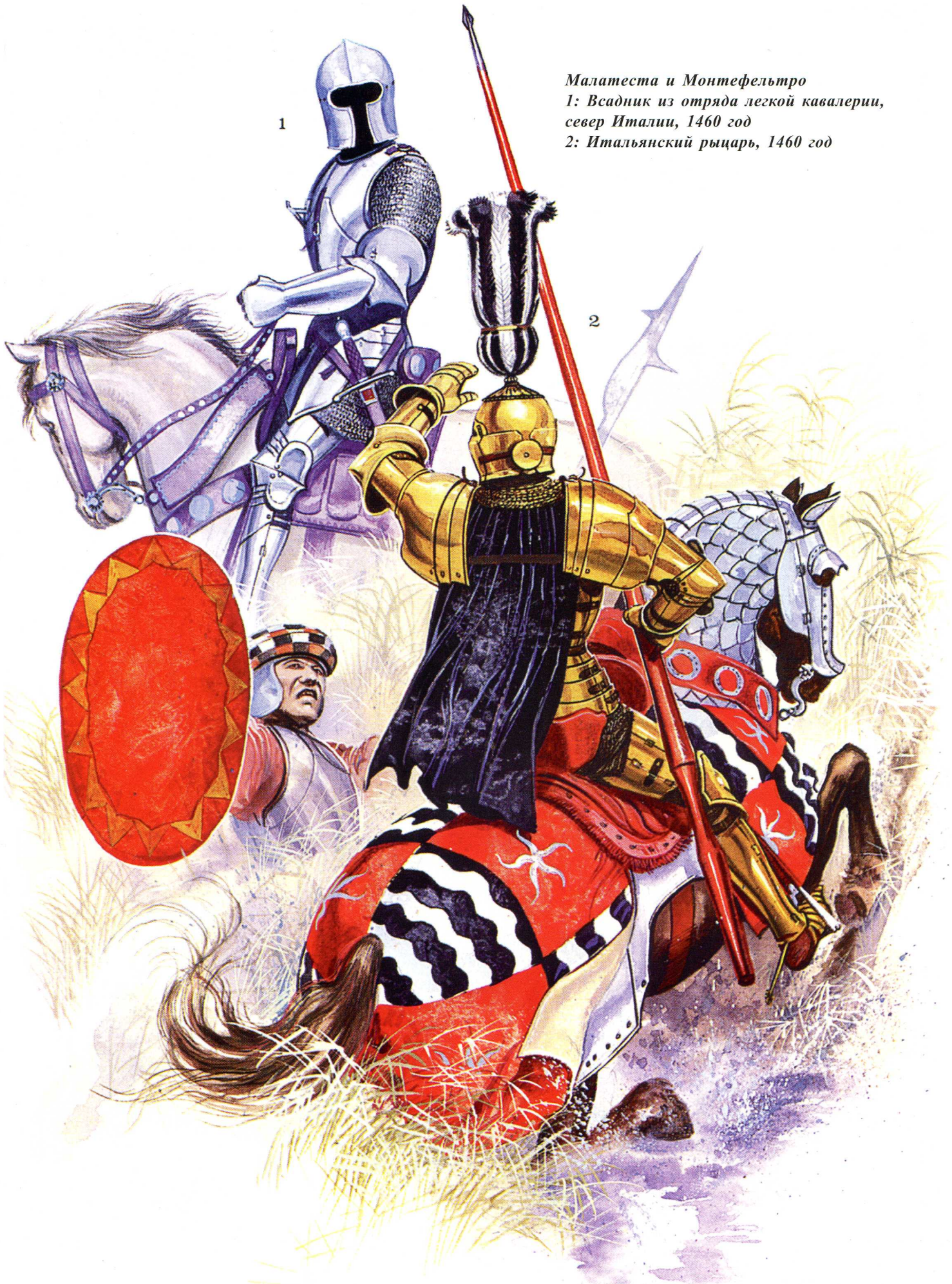



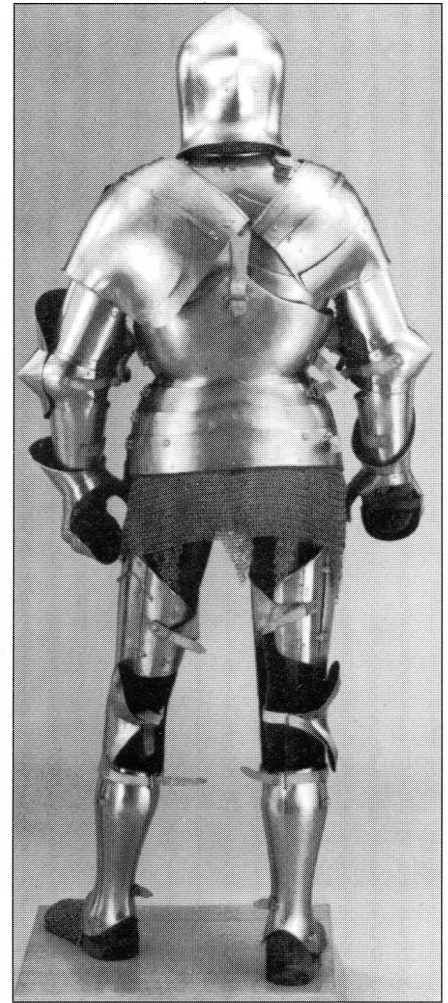
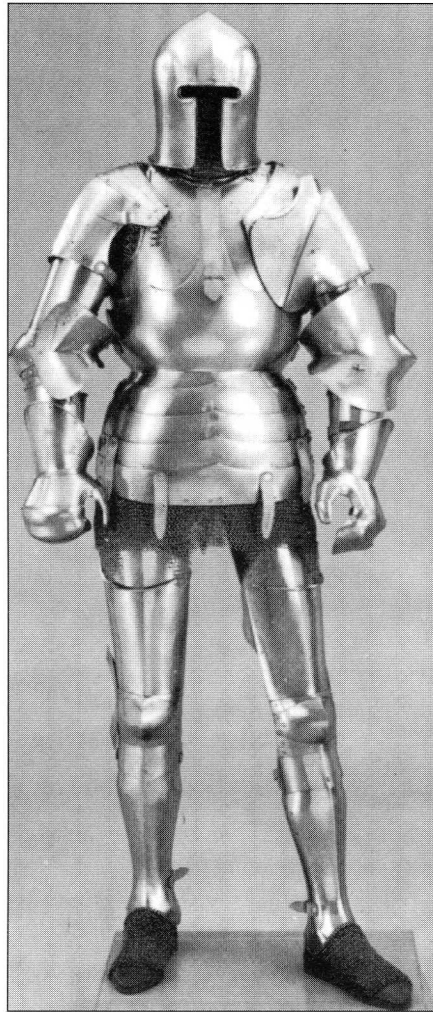
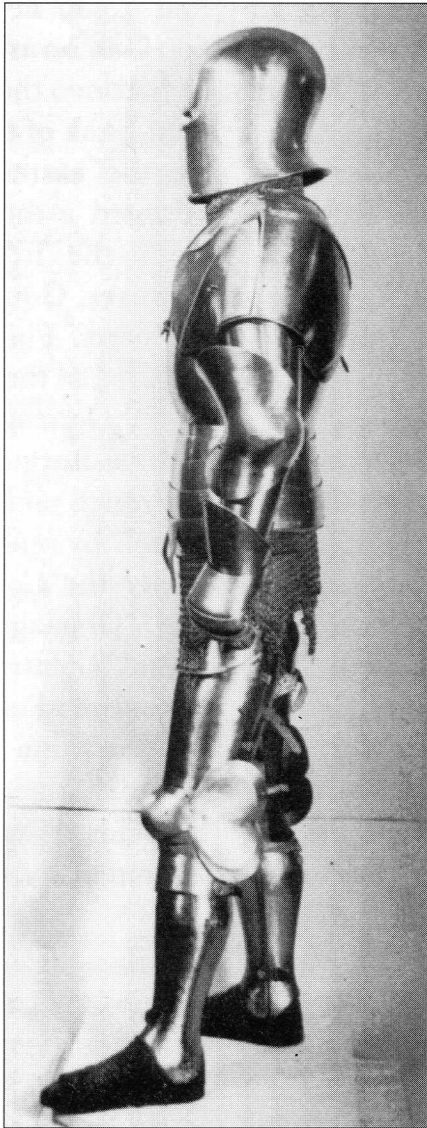

*Миланские доспехи и шлем-барбута, выкованные в мастерской Миссалы в 1450 году для семейства Мач.*

ной победы огнестрельного оружия над арбалетами относится в 1482 году, когда в битве под Феррарой миланская армия располагала 1250 ружьями и только 250 арбалетами. К числу ружей еще следует добавить 352 аркебузы, имевшие улучшенный спусковой механизм, и поэтому более эффективных. К 1490 году огнестрельным оружием обзавелись даже некоторые рыцари.

Роль пушек была не столь драматической. Их использовали главным образом при осаде крепостей, поскольку их размеры, трудность обслуживания и низкая скорострельность позволяли использовать пушки только в позиционной войне. Иногда артиллерию использовали и в битвах на открытом пространстве, располагая пушки в засаде. Тем не менее, большинство пушек состояло на вооружении крепостей, а не полевых частей. Фактически, на протяжении XV века артиллерия представляла собой более дорогую игрушку, чем эффективное оружие.

В XV веке в Италии было написано огромное количество трактатов по во-

енному искусству, сравнимое лишь с временами Рима периода упадка. Это был период кризисов, но какое влияние политические бури оказали на военную теорию - не ясно. Возможно, все объясняется слепой увлеченностью классическим наследием, обнаружившим себя в период ренессанса. Весьма сомнительно то, что кондотьеры копировали тактику римских легионов, хотя сравнение с Цезарем было для них весьма лестным.

#### «Хорошая война» - «Плохая война»

Войны конца XV века отличались большой жестокостью, что привело к созданию теории, подразделявшей все войны на «хорошие» и «плохие». Для того, чтобы ослабить противника, в ходе войны часто уничтожали посевы, мельницы и др. - это было обычной военной практикой. Однако основной ущерб при этом причинялся не солдатам, а крестьянам. Причем самыми активными разрушителями были не кондотьеры, а *quastatori* - мобилизованные в армию крестьяне. Именно они делали всю гряз-

ную работу, в то время как наемники оставались в стороне.

Созданный Макиавелли миф о бескровности войны наемников живет по сей день. Потери были всегда, особенно они увеличивались при осадах крепостей, и прежде всего в том случае, когда крепость приходилось брать штурмом. В открытой битве редко доходило дело до истребления противника. Со временем ситуация изменилась. В XV веке изобретение пороха привело к росту потерь, поскольку огнестрельные раны глубже, более загрязнены и склонны к нагноению. Иностранным наемникам (например, *stradiotti*) платили по дукату за каждую голову противника. Французы и испанцы добивали раненых противников кинжалами. Все это делало войну более и более жестокой.

С другой стороны, в итальянских армиях на необычайно высоком уровне для того времени была поставлена медицинская служба. В неаполитанской армии врачи по своему статусу приравнивались к дворянам и были обязаны помогать всем солдатам, как благородного, так и неблагородного происхож-



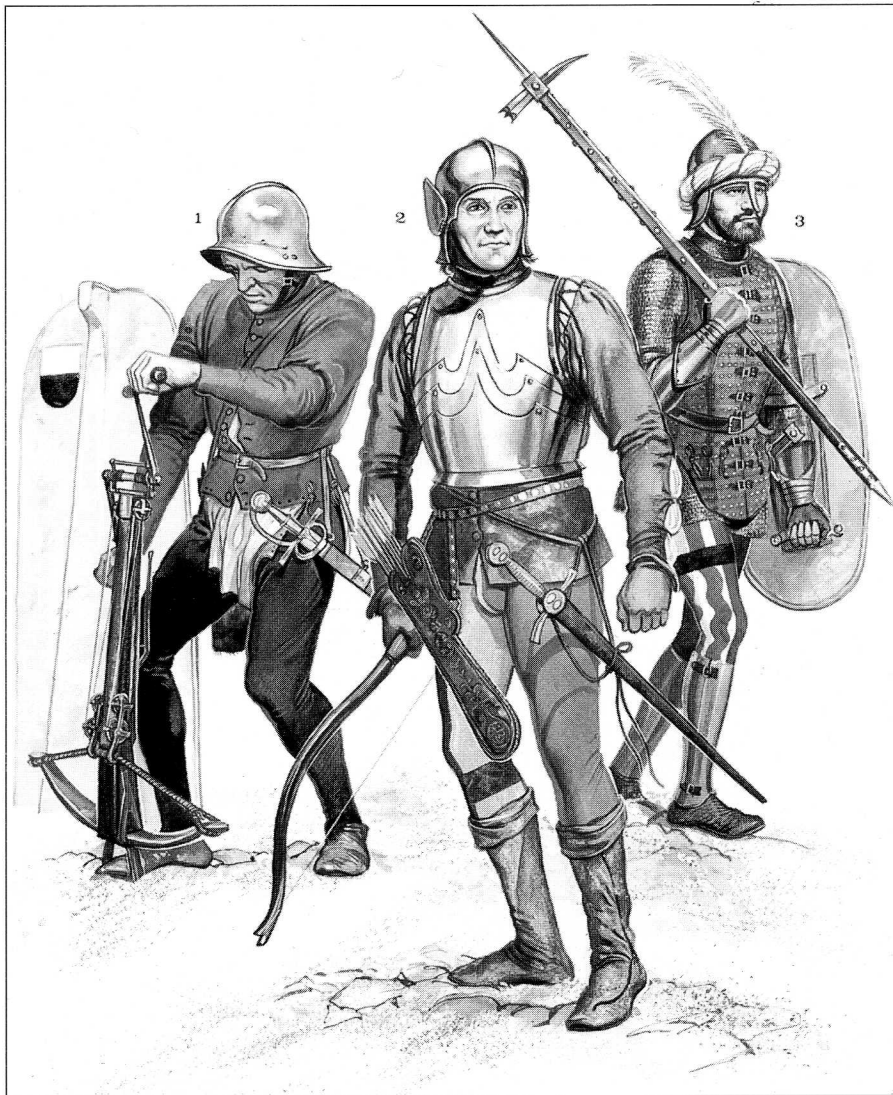

### **Венеция и Северная Италия**

#### **1: Сиенский арбалетчик, конец XV века**

Арбалеты были одним из самых эффективных видов пехотного оружия, а итальянские арбалетчики были лучшими в Европе. Арбалетчики носили очень легкие доспехи и больше полагались на тяжелый и прочный щит павуа или мантлет. Арбалеты превосходили первые ружья в кучности стрельбы, но были более дороги. Этот арбалетчик взводит тетиву с помощью полиспаста (лебедки), который устанавливался на арбалет после каждого выстрела. Арбалетчик носит итальянский саллад и вооружен венецианским мечом.

#### **2: Венецианский колониальный стрелок, конец XV века**

Венеция владела множеством островов и прибрежных городов по всему восточному Средиземноморью, поэтому восточные влияния были в Венеции очень сильны. Этот стрелок носит саллад, у которого справа подвешен дополнительный щиток, закрывающий щечку от возможных ударов тетивой. Изогнутый наборный лук турецкого или балканского типа. Колчан также турецкого типа, в то время как меч - *spada alla stradiotta*. Вооружение *страдиота* (колониального солдата) было также очень популярно среди венецианских моряков.

#### **3: Венецианский тяжелый пехотинец, конец XV века**

Тяжелые вооруженные солдаты играли важную роль в армии Венеции, которой приходилось действовать и на суше и на море. Доспехи воина европейского образца, хотя тюрбан на шлеме очевидно появился из-за восточного влияния. Шлем также имеет необычную изогнутую назальную пластину. Воин вооружен большим пехотным щитом и боевым молотом на длинном древке. Одним ударом такого молота можно было пробить любую броню. Поверх кольчуги воин носит бригандину - очень гибкую кожаную рубашку с металлическими пластинами.

вступили в бой и победили немецко-швейцарскую армию, считавшуюся лучшей в Европе.

Вызывает некоторые сомнения утверждение, что вторжение в 1494 году французов в Италию положило начало закату Италии. Гибель Италии имела скорее политические, чем военные причины, коренившиеся в раздробленности и нехватке политической воли. На протяжении XVI века Италия превратилась в территорию военных действий между Францией и Испанией. Сами ита-

дения. Хроники сообщают о том, что в полевых условиях проводили сложнейшие операции, которые, впрочем, вряд ли были успешными. Отношение к пленным в Италии было гуманнее, чем где бы то ни было в Европе. Как известно, в Европе в плен брали только богатых рыцарей в надежде получить за них выкуп. В Италии же у пленных отбирали все, что только можно отобрать, и отпускали. Государства не имели средств содержать военнопленных, а в рабство забирали только пленных мусульман, но не христиан. Нанесение военнопленным увечий с тем, чтобы они уже не могли принимать участие в военных действиях, считалось «дурным тоном».

Вместе с тем итальянские полководцы не брезговали пользоваться ядом для устранения командиров противника, использовали тактику выжженной земли, применяли хитрость и обман, а также подрывали боевой дух противника, глядя над трупами погибших воинов.

В начале XVI века Италия была оккупирована. Одной из причин оккупации оказалась слабость итальянских

армий. Таким образом, система кондотьерства полностью прекратила свое существование.

Итальянские полководцы были хорошо осведомлены о развитии военного искусства в остальной Европе и в Азии. Если не считать службу венецианцев и генуэзцев на Ближнем Востоке, можно сказать, что итальянских солдат можно было встретить во многих уголках мира. Флорентийский кондотьер Пипо Спано большую часть своей жизни прослужил в Венгрии. Генуэзские арбалетчики служили во Франции. В 1465 году во Франции действовал миланский экспедиционный отряд. Наемники с юга Италии находились во Франции, Бургундии и Испании. Наиболее привлекательной для кондотьеров во второй половине XV века была Бургундия. Некоторые итальянские наемники отправлялись служить в Германию.

На протяжении XV века итальянские армии разбили большинство (хотя не все) армий соседних государств: французскую, швейцарскую, немецкую, австрийскую, венгерскую и турецкую. В 1487 году под Кальяно венецианцы





*Венеция и Северная Италия*

*1: Сиенский арбалетчик, конец XV века*

*2: Венецианский колониальный стрелок, конец XV века*

*3: Венецианский тяжелый пехотинец, конец XV века*



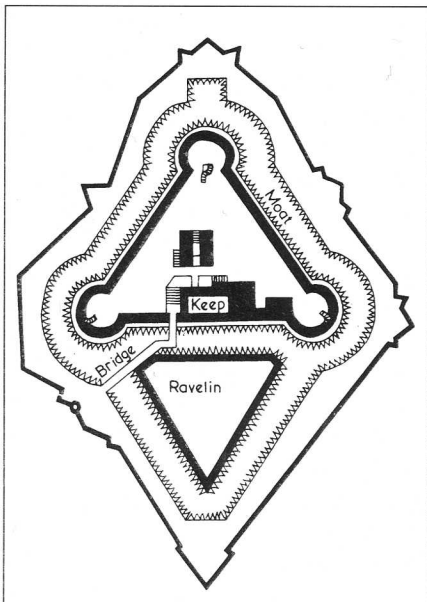

*Фортецца ди Сарцанелло - отлично сохранившийся образец укрепления, рассчитанного противостоять осадной артиллерии. Основная часть крепости построена в 1377 году, а треугольный рavelин добавлен генуэзцами в 1497 году, спустя десять лет после того, как им удалось с помощью подкопа выбить флорентийцев из этой крепости.*

льянцы служили в обеих враждующих армиях. Французы делали ставку на массированное использование кавалерии и пеших воинов, вооруженных копьями. Тактика французов заключалась в нанесении противнику сокрушительного поражения в генеральной битве. Испанцы имели армию примерно той же численности, что и французы. Но в отличие от них испанцы предпочитали действовать несколькими небольшими армиями, старались больше маневрировать и не боялись осаждать крепости. В конечном счете победа оказалась на стороне испанцев.

#### **Кампании Лукка (1329/30)**

Республика Лукка была давним конкурентом Пизы, которая, в свою очередь, была смертельным врагом Генуи. Таким образом, Лукка оказалась между двумя крупными и враждующими друг с другом противниками. Несмотря на то, что в Лукке не было большого порта, город доминировал в западной Тоскане благодаря усилиям кондотьера Каструччо Кастракани. После того, как в 1328 году Кастракани умер, Лукка продолжала удерживать свои позиции. Город разросся за пределы новых стен и даже за пределы прежних римских укреплений.



*Знаменитая конная статуя кондотьера Бартоломео Коллеони. Работа Верроккио, 1480 год.*

Эти укрепления в 1260 году состояли из глубокого рва. В 1329 году большая армия императора Священной Римской Империи Луи Баварского располагалась в соседней Пизе. Примерно 800 немецких наемников, очевидно неудовлетворенных жалованьем, покинули императорский лагерь и совершили набег на Лукку. Вероятно наемники двигались

вдоль старой дороги вокруг Монте-Пизано, хотя более удобная дорога шла напрямик через Монте-Пизано. Поэтому отряд был замечен из приграничного замка Ноццано, в результате чего внезапного нападения не получилось. Не сумев захватить ворота, наемники даже не пытались штурмовать стены, поскольку не имели необходимых осадных



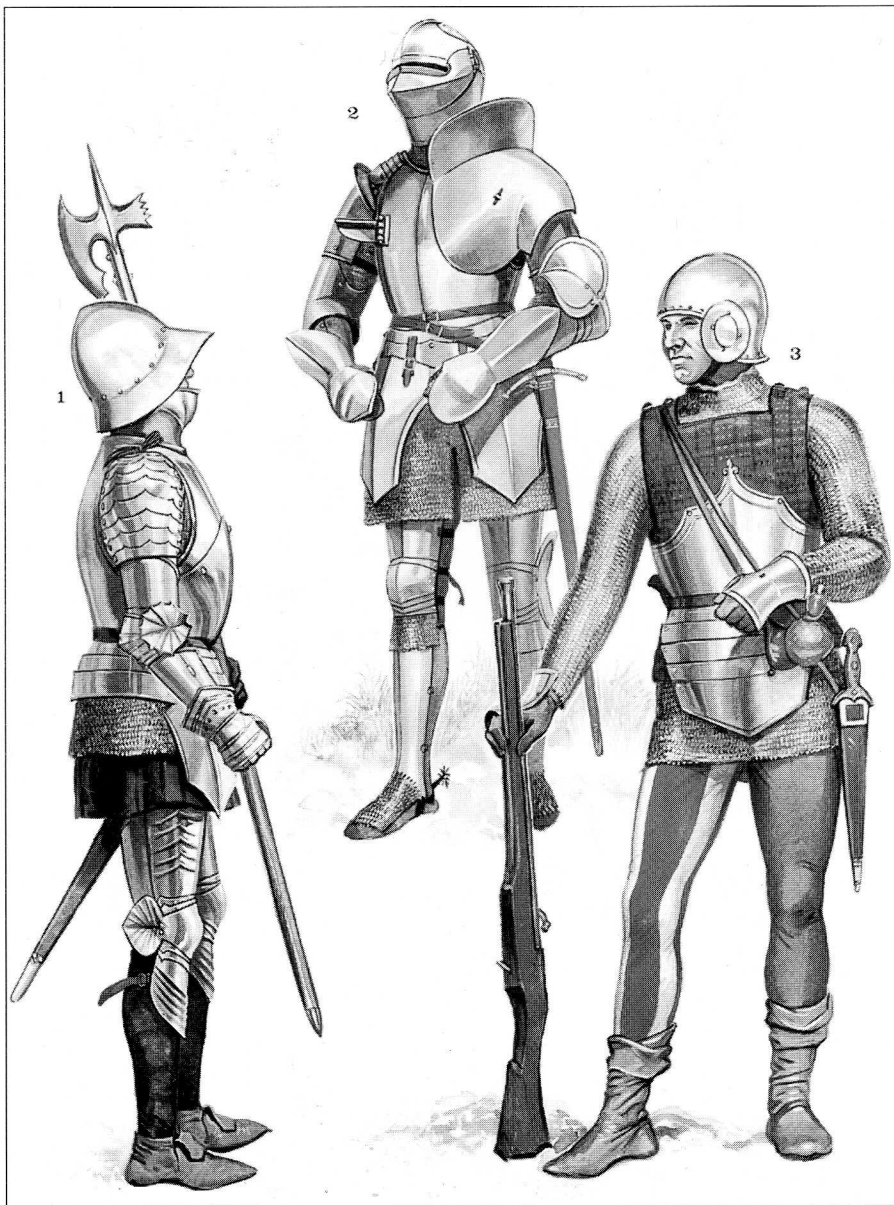

## Вторжение в Италию

### 1: Испанский солдат, конец XV века

Тяжело вооруженные испанские солдаты были одними из самых грозных европейских воинов. Тактика испанцев была отработана в боях за объединение Испании, а доспехи пехотинцев часто были тяжелее, чем у кавалерии, которая предпочитала экипироваться в мавританском стиле. Это противоречило обычной европейской тактике, когда тяжелая кавалерия поддерживает более легкую пехоту. Воин носит шлем-кабасет, шею защищает жесткий барбот. Вооружен воин боевым топором, удобным для борьбы с кавалерией противника.

### 2: Итальянский рыцарь, конец XV века

Конец XV века стал кульминационным периодом в истории итальянских доспехов. В отличие от немецких оружейников, которые практически не украшали доспехи, итальянские оружейники в конце XV - начале XVI века изготавливали не только прочные и надежные, но и эстетичные доспехи. Металлические рукавицы своеобразной формы защищают кисти и запястья. Латы для правой и левой руки имеют асимметричную форму. Левое плечо и левая половина шеи дополнительно защищена большой металлической пластиной (gardbrace).

### 3: Французский стрелок, конец XV века

К описываемому периоду ружья уже превосходили арбалеты в мощности огня и меткости стрельбы. Появились аркебузы, оснащенные надежным и удобным спусковым механизмом. Французские аркебузиры достигли изрядного мастерства в заключительный период Столетней войны. Этот стрелок носит саллад с круглыми наушниками, подобный фасон вероятно был позаимствован у турок или даже монголов. Короткий металлический плакарт надет поверх обтянутой тканью бригадины. На пояском ремне висит примитивная пороховница и итальянская чинкедея, представляющая собой переходную форму между коротким мечом и длинным кинжалом.

орудий. Поэтому наемники ограничились разграблением восточного пригорода Лукки, после чего солдаты отошли на юг за холмы Монте-Серра. Там наемники организовали зимний лагерь, названный Черрульо. Император Луи отправил дворянина Марко Висконти для переговоров с немецкими наемниками, однако наемники избрали Марко своим командиром, а сам отряд был назван «отряд из Черрульо». Весной наемники повторили набег на Лукку и в этот раз им удалось штурмом овладеть городом. Было захвачено огромное количество трофеев. Еще 30000 золотых флоринов грабители смогли получить от Генуи, сдав им Лукку. После раздела добычи, отряд распался, а солдаты разбрелись кто куда.

### Парабьяго (1340)

В отличие от умело проведенного набега на Лукку, бой за Парабьяго не имел никакого тактического плана и

представлял собой чистой воды экспромт. В результате это сражение характеризовалось очень высоким уровнем потерь. Отряд Святого Георгия был первым отрядом, носившим имя этого святого. Отряд возник с определенной целью. В 1339 году множество наемников было распущено после завершения войны Делла-Скала в Вероне. Эти солдаты собрались под предводительством Лодризио Висконти. Этот человек был отпрыском знатного рода, правящего в Милане с 1277 года. Сам Лодризио был изгнан из Милана, но собирался вернуться в город, чтобы рассчитаться со своими кузенами: Аццо и Луккино. В конце концов Лодризио собрал 2500 всадников (главным образом немцев) и 1000 пехотинцев (главным образом швейцарцев). Его заместителями был Вернен фон Юрслинген и Конрад из Ландау. По мере того, как отряд двигался на запад в направлении к Леньяно, Луккино Висконти собирал городское ополчение и нанял отряд кондотьеров,

состоявший из 700 всадников под командованием болонца Этторе да Паниго. События развивались стремительно. В феврале 1340 года наступили холода, выпал снег, ирригационные каналы замерзли. Отряд Святого Георгия совершил внезапное нападение на передовую миланскую заставу под Парабьяго. Гарнизон заставы состоял в основном из ополченцев. Застава представляла собой укрепленный лагерь, расположенный у



*Вторжение в Италию*

*1: Испанский солдат, конец XV века*

*2: Итальянский рыцарь, конец XV века*

*3: Французский стрелок, конец XV века*

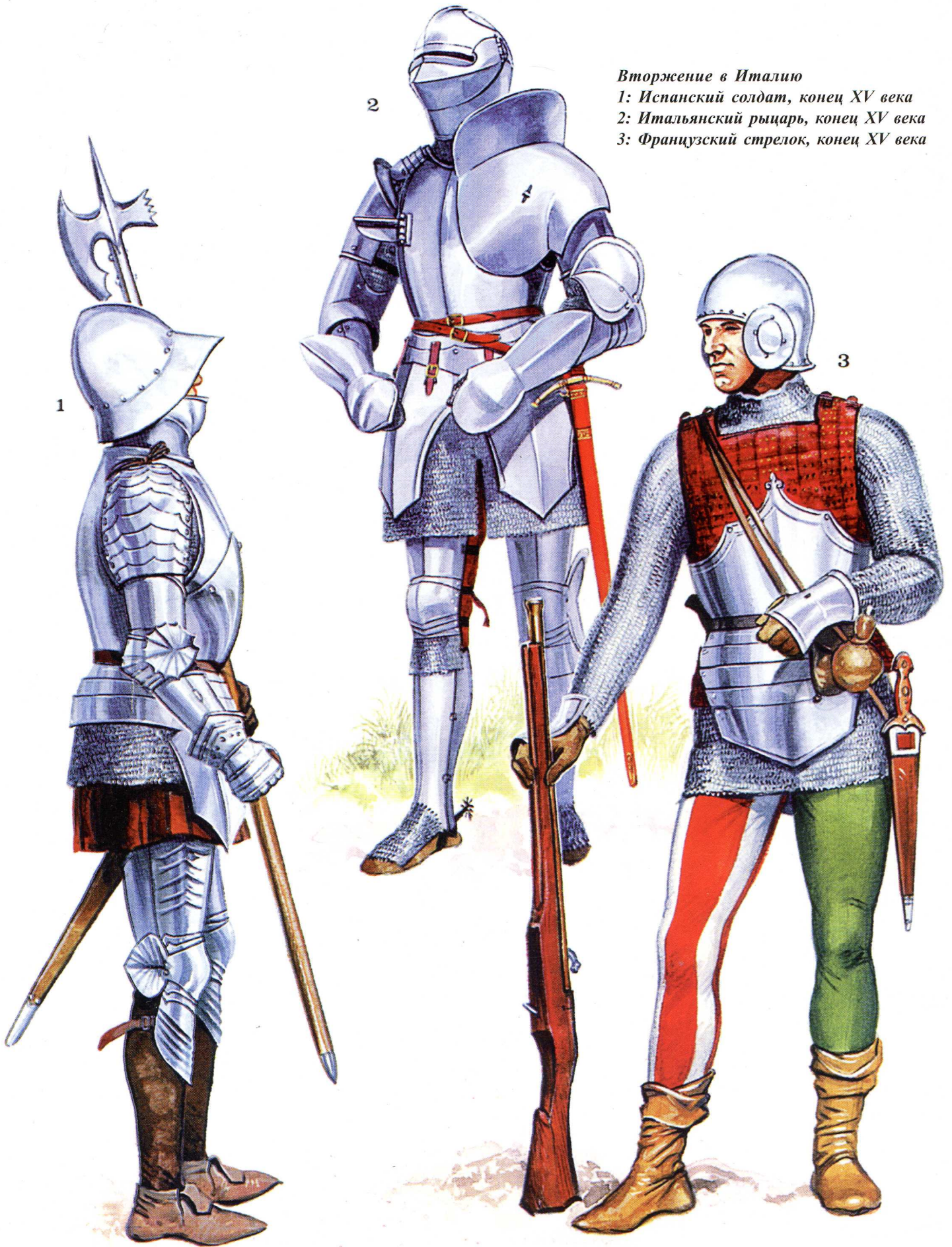



берега канала Виллорези. Немцы и швейцарцы, привыкшие к холодам быстро смяли заставу и преследовали уцелевших солдат до Милана, где им навстречу вышли основные силы миланской армии. Хотя миланцы имели подавляющий численный перевес, наемники из отряда Святого Георгия пошли на штурм и почти добились победы. Луккино Висконти попал в плен и был привязан к дереву. Однако ополченцы не дрогнули, и вскоре к ним на подмогу прибыла кавалерия Этторе да Паниго. В результате отступить пришлось солдатам из отряда Святого Георгия. В плен попал Лодризио Висконти, а Луккино был освобожден. Общие потери обеих сторон превысили 4000 человек убитыми.

### Кастаньяро (1387)

Большинство известных кондотьеров участвовали в битве под Кастаньяро. Эта битва представляла собой классический образец применения английской тактики Столетней войны. С одной стороны находились веронцы, возглавляемые Джованни дей Орделаффи из Форли, с другой - падуанцы, возглавляемые английским кондотьером сэром Джоном Хоквудом. Хоквуд располагал 7000 конных солдат, 1000 пеших солдат и 600 английскими лучниками. Этими силами Хоквуд несколько недель осаждал Верону. Однако взять город не удалось, возникла угроза окружения, поэтому Хоквуд решил отступить на 50 км к западному берегу реки Адидже, в направлении своего опорного пункта в Кастельбальдо. Веронцы отправились в преследование, по пути объединяясь с небольшими отрядами наемников. Орделаффи полагал, что падуанцы пересекут реку в районе Кастельбальдо, но вместо этого Хоквуд приказал командиру опорного пункта переправить фуры с провизией на его берег и двигаться на встречу с ним. Это означало, что Хоквуд решил закрепиться на западном берегу реки. Этот приказ был неожиданным.

*Слева: нагрудник, первоначально принадлежавший Бартоломео Коллеони. Латы изготовлены в готическом стиле, хотя делал их итальянский мастер. Справа: кольчуга из Синигальи (под Болоньей). Кольца смешенного типа, некоторые из них заклепаны. Диаметр колец очень большой. Вероятно кольчугу изготовили в начале XIV века, хотя отделка нижней кромки получила распространение в более позднее время.*

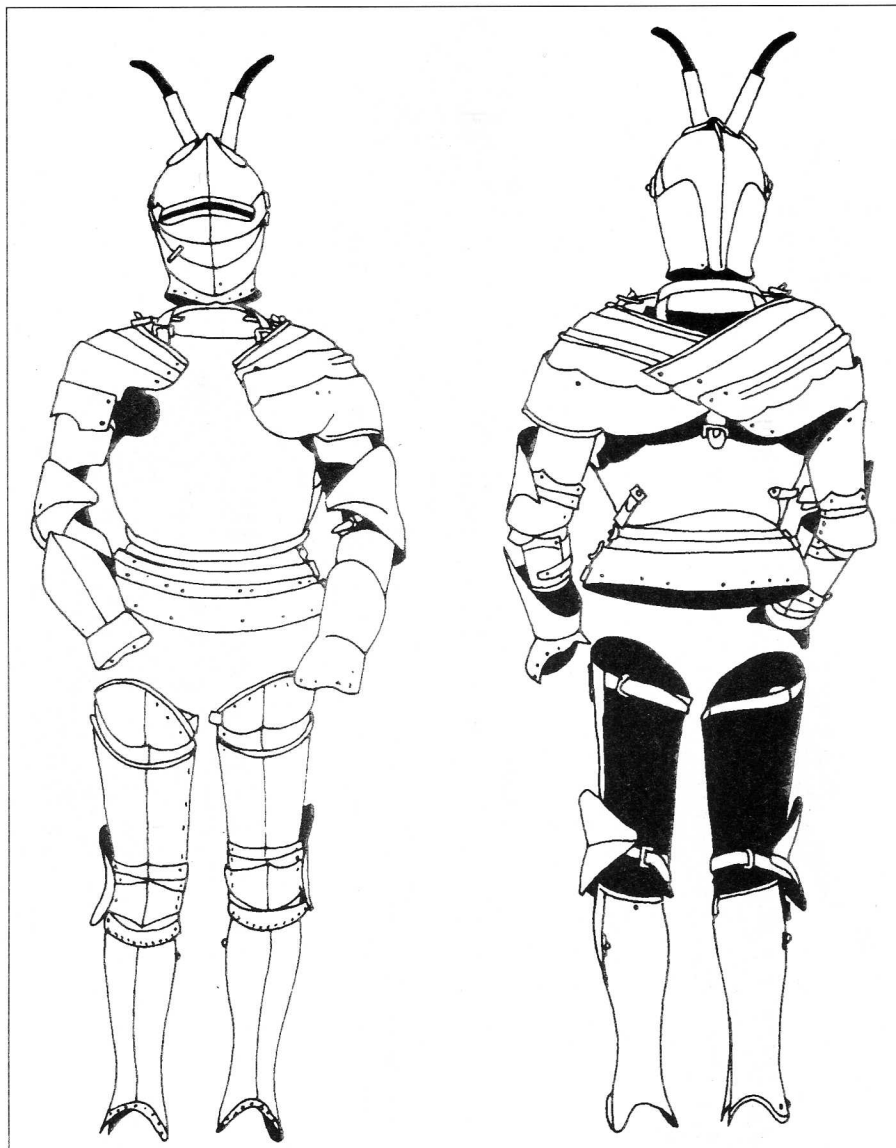

*Так называемая «дьявольская маска». В последнее десятилетие XV века в моду вошли шлемы с деревянными рогами. Этот шлем обнаружен в 1968 году, недавно его отреставрировали во Флоренции.*

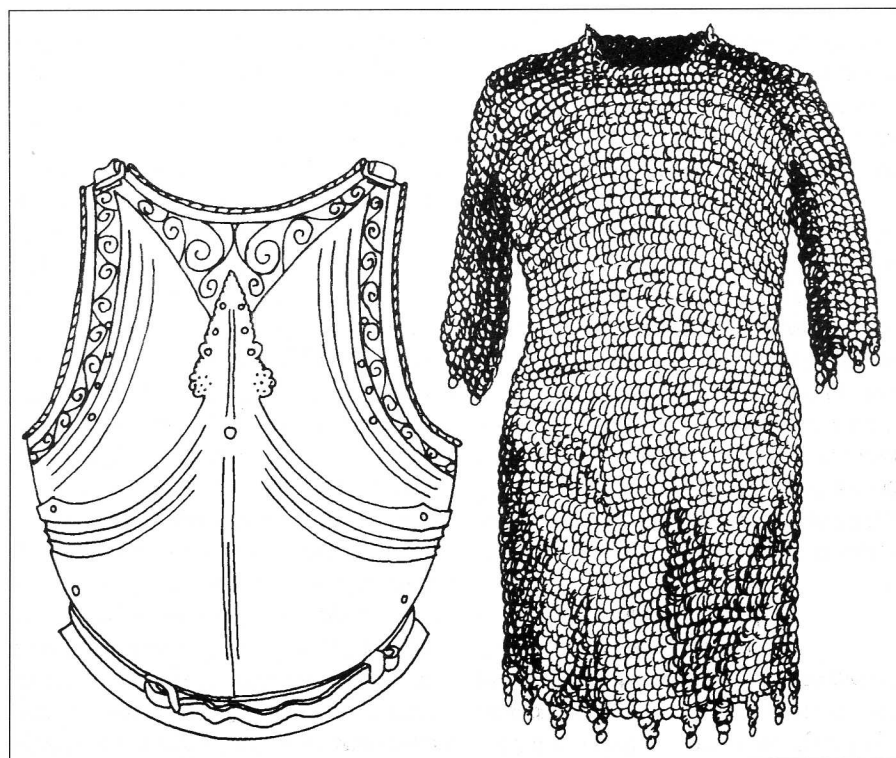



ным даже для его командиров. В ночь на 10 марта Хоквуд приказал организовать укрепленный лагерь у Кастаньяро и занять оборону. Позиция Хоквуда была очень выгодной благодаря условиям местности. Дополнительно с фронта лагерь был защищен дренажным каналом Сколо-Кастаньяре. Правый фланг падуанцев упирался в реку Адидже в месте впадения в нее дренажного канала. Местность была изрезана дамбами, защищавшими поля от наводнений. Левый фланг был прикрыт болотом. Раскинувшиеся к северо-западу луга раскисли после прошедших дождей и были труднопроходимы.

Хоквуд спешил своих людей и выстроил их в две линии. В тылу располагалась третья линия, содержавшая небольшое количество кавалерии и конных английских стрелков. Арбалетчики находились на правом фланге. Там же Хоквуд разместил имеющиеся у него бомбарды. Таким образом правый фланг был прикрыт достаточно надежно.

Орделаффи располагал 9000 конных воинов, 2600 пешими арбалетчиками и копейщиками, а также большим количеством едва обученных ополченцев, с помощью которых он надеялся вести осаду Капельбальдо. Веронцы имели на вооружении 24 бомбарды и три экспериментальные многоствольные риболды. Тяжелая артиллерия отстала и не успела принять участия в битве. Большую часть утра Орделаффи потратил, выбирая для своих солдат позиции для штурма противника. Мягкий грунт и водные преграды делали кавалерийскую атаку совершенно невозможной. Спешенные веронцы выстроились в две линии, сзади располагался небольшой кавалерийский резерв. Тылы веронцев охраняли 300 всадников, а также ополченцы и мобилизованные крестьяне, стоявшие еще дальше.

Орделаффи приказал начать атаку вскоре после полудня. Первая линия наступающих не смогла форсировать канал. Солдаты второй линии принесли с собой фашины и в нескольких местах удалось наладить переправу. На дамбе завязался ожесточенный бой. Хоквуд усилил свою первую линию второй, а Орделаффи в добавок ко второй линии отправил вперед часть ополчения. Падуанцы оказались в меньшинстве и начали отступать. С другой стороны, у веронцев больше не оставалось резервов, чем не преминул воспользоваться Хоквуд. В отличие от Орделаффи Хоквуд знал о возможности использовать кавалерию. На правом фланге имелась удобная переправа через канал, более того, далее кавалеристы могли незаметно двигаться под прикрытием дамбы. Поэтому Хоквуд отправил туда своих конных стрелков и небольшое количество кавалерии; по пути к ним присоединились арбалетчики и артиллеристы. Зайдя веронцам в тыл, лучники начали стрельбу, а кавалеристы бросились в атаку. Веронцы остановили наступление и немедленно перешли в контратаку, которую возглавил помощник Орделаффи Убальдини. Чтобы поддержать боевой дух своих солдат, Хоквуд бросил свой маршальский жезл в гущу противника и приказал вернуть его, обещая большую награду. Кавалерия Орделаффи, спешившая на перехват падуанцев, была смята отступающими в беспорядке веронцами. Вскоре солдаты Орделаффи сдались в плен. Хоквуд повел своих людей вперед и захватил лагерь противника. Ополчение и мобилизованные крестьяне разбежались сами, лишь отряд Джованни да Изола вступил в бой и был полностью уничтожен. Падуанцы взяли в плен всех военачальников



*Кондотьеры Никколо да Толентино громят сиенцев под Сан-Романо, 1432 год. Картина кисти Уччелло (1450-1459). Вооружение и доспехи воинов соответствуют скорее времени написания картины, а не самой битве.*

противника, а также 4600 кавалеристов и 800 пехотинцев. Кроме того, веронцы потеряли 716 человек убитыми и 846 ранеными, в то время как потери падуанцев составили всего 100 человек убитыми. Высокие потери веронцев объясняются неожиданным и бессмысленным упорством отряда да Изола.

### Алессандрия (1391)

Одним из наиболее удачливых итальянских кондотьеров второй половины XIV века был Джакопо даль Верме, двоюродный брат которого сражался под Кастаньяро на побежденной стороне. Джакопо также противостоял Хоквуду, причем с большим успехом. Джакопо даль Верме служил капитан-генералом у миланского правителя Джан-Галеаццо Висконти - самого влиятельного лица на севере Италии. Сильное, богатое и развитое экономически герцогство Миланское имело сравнительно небольшую территорию и было окружено воинственными соседями. Наиболее опасным противником была Франция, которая к концу XIV века смогла выиграть первую часть Столетней войны у Англии, после чего обратила свое внимание на Милан. Благодаря династическому браку, французский король был владельцем небольшого графства Асти. Кроме того, это давало французскому королю формальное право предъявлять претензии на все герцогство Миланское. Франция также оккупировала Неаполь, заключила союз с давним соперником герцогства - Флоренцией и заручилась поддержкой Папы. Генуя согласилась принять французский гарнизон, а Флоренция захватила несколько мелких государств-союзников Милана. В резуль-





тате над Миланом нависла серьезная угроза. Даль Верме понимал, что противники нападут одновременно: флорентийцы под предводительством Хоквуда - с востока, а французы под предводительством графа Арманьякского - с запада. Но на стороне Милана тоже были преимущества. Прежде всего, командование миланской армии было едино. Миланцы отлично организовали разведку, кроме того, по территории герцогства крупная армия могла двигаться лишь по нескольким главным дорогам. Нападающие неизбежно должны были форсировать горные хребты и несколько рек.

В середине мая Хоквуд форсировал Адидже, Минчио и другие реки, текшие на юг со стороны Швейцарских Альп. Однако даль Верме не тронулся с места, ожидая выступления французской армии. Флорентийцы были уже в 50 км от Милана, но о французах по-прежнему было ни слуху ни духу. Хоквуд считал, что смог одержать моральную победу, и приказал отступить. Даль Верме двинулся следом за Хоквудом, одновременно отправив ему вызов на бой. Миланцы следовали за отступающим противником до Лоди, когда появились первые сведения о графе Арманьякском.

Французы штурмовали стратегически важный, но хорошо укрепленный миланский приграничный замок Алессандрия. Замок закрывал дорогу, ведущую через графство Асти, а также дороги, ведущие от горных перевалов в районе Генуи. Совершив стремительный маршбросок, даль Верме в кратчайшие сроки достиг Алессандрии и застал французов врасплох. Если действуя против Хоквуда, даль Верме соблюдал законы рыцарской чести, то с французами он церемониться не стал. 25 июля практически вся французская армия была уничтожена, погибли граф Арманьякский и большинство военачальников. Уцелевшие французы бежали в горы, где их перебили местные крестьяне. Лишь немногим удалось добраться до Прованса.

#### Сан-Эджидео (1416)

В XV веке в Италии соперничали две школы военной тактики. Браккески основной упор делали на гибком использовании мелких отрядов и поощрении младших командиров к инициативе, в то время как Сфорцески предпочитали собирать имеющиеся силы в один кулак и проводить решительный штурм. Битва под Сан-Эджидео, в которой создатель

одной из школ - Браккио да Монте - смог освободить свой родной город, служит отличной иллюстрацией его тактического мастерства. Браккио, кондотьер из Перуджи, воспользовался моментом неразберихи в Папской области и атаковал Перуджу. Прежде всего он занял Болонью и потребовал с ее жителей 82000 флоринов выкупа. Полученные деньги он использовал для расширения своей армии. Однако жители Перуджи не опустили рук, а начали сопротивляться. Прежде всего они наняли другого кондотьера - Карло Малатеста, который вместе со своим пятитысячным войском поспешил на выручку. Браккио и Малатеста встретились 15 июля 1416 года у деревушки Сен-Эджидео, неподалеку от того места, где дорога Перуджа-Ассизи пересекает Тибр. Ни одна из сторон не имела численного превосходства.

Малатеста, сторонник школы Сфорцески, построил своих солдат широким полукругом между Тибром и холмами, надеясь спровоцировать Браккио на неподготовленную атаку с тем, чтобы потом окружить его. Построив солдат, Малатеста удалился в палатку и стал ждать развития событий. Браккио, предполагая длительное противостояние, позаботился обеспечить свой лагерь





*Архангел Михаил, работы Перджио, около 1500 г. Картина образует левое крыло триптиха с портретом Мадонны. Видны итальянские доспехи конца XV века, хотя форма щита целиком выдумана художником.*

питьевой водой. Инициатива перешла в руки Браккио, так как он выдвинул вперед несколько подразделений, в задачу которых входило беспокоить стоящего неподвижно противника. Подразделения после короткой стычки отходили назад для отдыха и пополнения. На их место немедленно выдвигались другие подразделения. Так прошли семь часов. Солдаты Малатесты стояли неподвижно, поскольку их военачальник по-прежнему надеялся заманить противника в ловушку. Измученные жарой и пылью солдаты Малатесты стали по одному-двое покидать боевые порядки и спускаться к реке за водой. Солдаты быстро возвращались, но за водой уходили все новые и новые солдаты, возникла некоторая неразбериха. И в этот момент ударил Браккио. Армия Карло Малатеста была полностью разбита. Хотя потери были небольшими, большая часть армии, включая самого Малатесту, попала в плен.

#### **Маклодио (1427)**

Франческо Буссоне Карманьола был одним из самых дорогих кондотьеров того времени. В 1427 году он сражался на стороне Венеции, но получил серьезное ранение. До сих пор не известно, действительно ли рана Карманьолы была столь опасна, или он играл роль, стараясь вызвать у противника излишнюю уверенность в себе. Годом раньше Карманьола отбил у миланцев Брешию. Летом 1427 года Карманьола провел несколько марш-бросков, спровоцировал несколько стычек и организовал укрепленный полевой лагерь. Тем временем миланская армия под командованием Карло Малатесты или его помощников Франческо Сфорцы и Никколо Пиччинино так и не смогла навязать Карманьоле решающее сражение. Венецианское правительство проявляло нетерпение. Когда Карманьола решил в сентябре вернуться на зимние квартиры, ему было недвусмысленно приказано продолжать кампанию.

Довольно неожиданно для всех венецианская армия вышла из Брешии и стремительно двинулась к лагерю миланской армии под Маклодио. Лагерь лежал в 15 км от дороги на Лоди. Желая



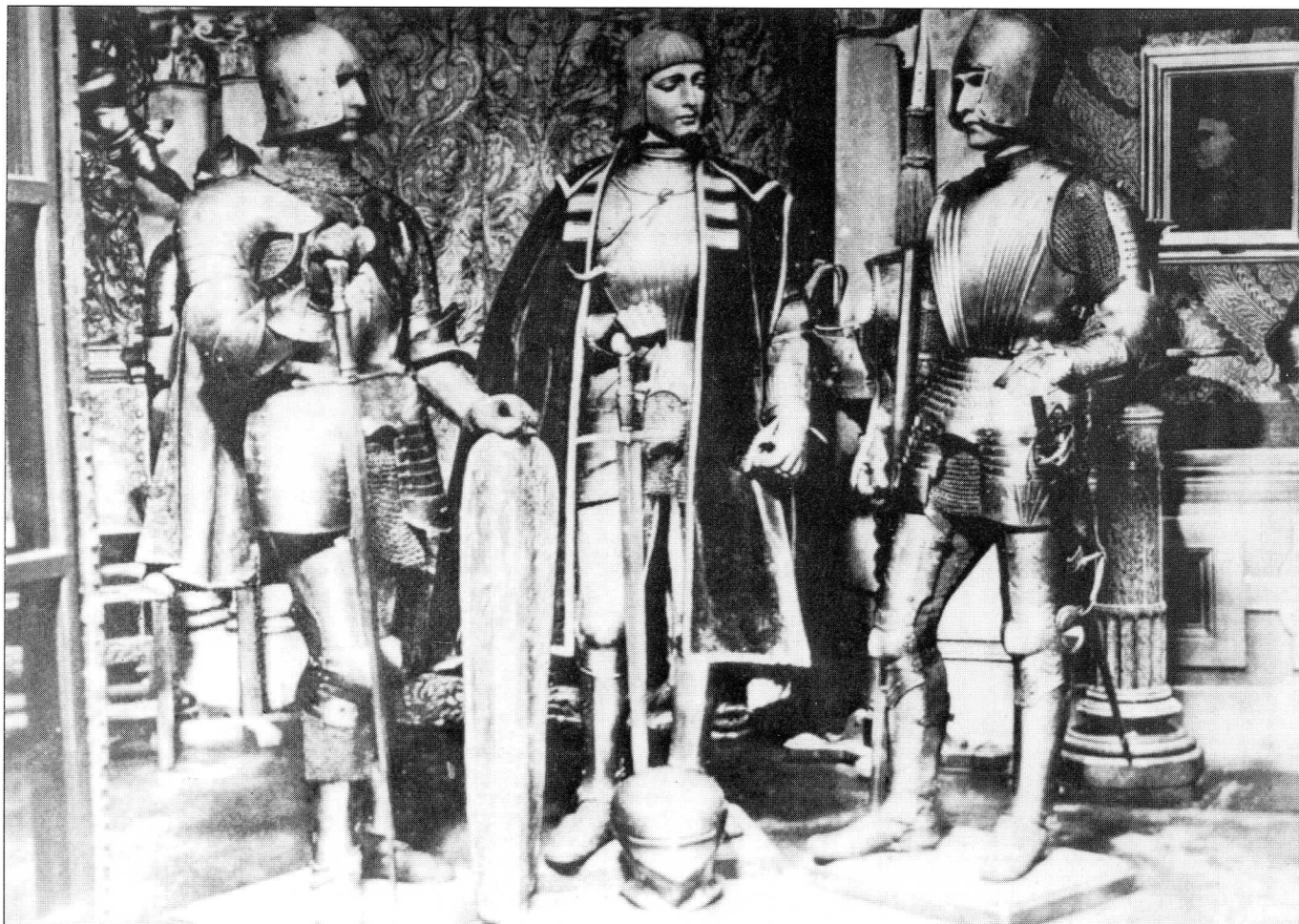

*Венецианский и немецкий воины в доспехах. Конец XV - начало XVI века.*

приблизиться к противнику незамеченным, Карманьола последний марш-бросок совершил в ночь на 11 октября. Плотный туман облегчил маскировку. Туман был настолько плотным, что даже заглушал звуки. Маклодио представлял собой один из многочисленных хуторков, разбросанных по всей долине. Местность представляла собой сплошной лабиринт ирригационных каналов, небольших полей, ручьев и живых изгородей. Единственной достопримечательностью был холм Монте-Нетто, расположенный в восьми километрах к востоку. Двигаться можно было только по дорогам, так как поля были уже сжаты, а осенние дожди сделали их почти непроходимыми.

Карманьола знал эту местность, поэтому он расположил своих солдат в засаде по сторонам дорог, ведущих к северо-востоку от Маклодио. Две тысячи человек из отряда Никколо да Толентино расположились на некотором удалении, отрезая противнику пути к отступлению. Остальных людей Карманьола повел в пробную атаку на лагерь миланцев. Миланцы поддались искушению и контратаковали. Тяжелая конница Сфорцы и Пиччинино двинулась в тумане по дороге. Как

и рассчитывал Карманьола, миланцы угодили в засаду. Карманьола приказал затащить на деревья несколько стационарных арбалетов, и оттуда арбалетчики вели прицельный огонь. Однако потери были невелики. Как только отряд Никколо да Толентино замкнул окружение, у миланцев не оставалось другого выбора кроме сдачи. В результате Карманьола захватил около 10000 пленных.

Венецианцы захватили столько трофеев, что едва могли их унести с собой. Тем не менее, правительства Венеции и Флоренции выразили свое недовольство в том, что Сфорца и Пиччинино были отпущены на следующий день после битвы. В течение недели были отпущены также сам Малатеста и остальные пленные, причем с них даже не взяли выкупа. Причина такой «щедрости» заключалась в том, что Карманьола не имел ни пищи, чтобы кормить пленных, ни солдат, чтобы их охранять. Конечно, все вооружение и доспехи были конфискованы, но миланские оружейники смогли в течение нескольких дней заново оснастить войско. Одна из мастерских смогла оснастить 4000 кавалеристов и 2000 пехотинцев лишь за счет своих запасов.

### **Сан-Романо (1432)**

Бегство из Сан-Романо известно нам по известным картинам Уччело, однако нас больше интересуют многочисленные события, происходившие на протяжении нескольких предыдущих дней. Флоренция и Сиена вели очередную войну между собой. Главной флорентийской армией командовал Никколо да Толентино, чей лагерь располагался под Ареццо, меньшей армией командовал Микелетто Аттендолю, чей лагерь находился под Пизой. Армия Сиены осадила приграничную крепость Монтепульчиано и с помощью союзных миланских отрядов грабила деревни к югу от реки Арно. Толентино во главе 700 солдат попытались захватить командующего сиенской армией Франческо Пиччинино, устроив на него засаду в ночь на 18 мая. Однако засада не удалась, и отряд ушел на юг, пытаясь доставить в Монтепульчиано необходимые припасы. Вскоре поступили сведения о том, что сиенцы уже почти захватили Линари и Гамбасси. Тогда Толентино решил действовать решительно. В течение трех дней пополнив запасы продовольствия и вооружив всех людей, он выступил на рассвете 24 мая. Примерно половина из



его 4000 солдат были пешими, что сильно замедляло движение. Тем временем поступило известие, что Линари пал. 26 мая флорентийцы вышли к Подджибонси, где Толентино доложили о том, что два сиенских отряда объединились в районе Гамбасси и продолжают движение в направлении Сиены. На следующий день Толентино отправил пехоту и ополчение под стены Линари, а сам двинулся на юг, чтобы отрезать сиенцам дорогу домой. Тем временем сиенская армия двигалась на северо-запад в направлении Понтедеры. Между Толентино и Атендоло лежали занятые сиенцами Линари и Гамбасси. Несмотря на отсутствие тяжелой артиллерии Толентино решил штурмовать Линари, чтобы не оставлять занятый противником город у себя в тылу.

Штурм 30 мая был короткий, но кровопролитный. После этого, укрепления в Линари были срыты, чтобы город не представлял интереса для противника. Далее Толентино провел стремительный маршбросок в направлении Арно. Ополчение из Аречине вернулось домой, поскольку ополченцам надоело воевать и они не хотели удаляться слишком далеко от родных домов. 1 июня в воскресенье, вместо того, чтобы дать войскам отдых, Толентино повернул свою армию на запад и быстро двинулся в направлении Понтедеры, которую к тому времени осаждали сиенцы. Лагерь сиенской армии располагался неподалеку - под Сан-Романо. Командир флорентийцев лично провел разведку и приказал немедленно атаковать. Вероятно Толентино имел постоянную связь с Атендоло, так как вторая флорентийская армия уже выдвинулась к Арно. Бой под Сан-Романо был коротким, но ожесточенным. Основную роль сыграла пехота. Атакованные с двух сторон сиенцы были полностью разгромлены и бежали.

### Форново (1495)

Бой под Форново не был первым боем между итальянскими кондотьерами и иностранной армией. Однако по своей грандиозности этот бой не имел прецедентов. В 1494 году в Италию вторглась французская армия численностью 30000 человек (половина кавалерии, половина пехоты). Против французов выступили армии Неаполя, Папской области и Флоренции. Миланцы довольно вяло участвовали в войне, а Венеция осталась нейтральной. Французы располагали более тяжелой и мобильной артиллерией, однако численность их армии резко сократилась из-за того, что французам пришлось держать на оккупированных территориях несколько

гарнизонов. Внезапность, преимущество в стратегии и безжалостность на поле боя дали французскому королю Карлу VIII возможность успешно развивать наступление. Французы взяли Рим и Неаполь, итальянские армии были деморализованы и оказывали слабое сопротивление. Однако в мае 1495 года итальянцы все же сумели наладить взаимодействие между армиями и заставили Карла начать отступление. Но венецианский командующий Франческо Гондзага решил уничтожить основные силы французов (10000 человек). Французы, знакомые с местностью с прошлого года, возвращались на север по берегу моря, преодолев перевал Чиза и спустившись в долину Таро в направлении Пармы. Эта долина расширялась сразу за деревней Форново. Здесь Гондзага расположил свое 25-тысячное войско, состоявшее из миланцев и венецианцев. В распоряжении Гондзаги было 11000 тяжелой кавалерии, 2000 легкой кавалерии (это были албанские stradiotti), 8000 профессиональных пехотинцев и венецианское ополчение. Французы располагали 4500 тяжелой кавалерии, 3000 швейцарских пехотинцев, 600 гасконскими стрелками и 1000 артиллеристов. К северу от Форново дорога шла вдоль западного берега реки Таро. Лагерь Гондзаги находился на восточном берегу. Французы построились таким образом, чтобы принять удар противника по фронту. Однако Гондзага в лучших кондотьерских традициях планировал удар во фланг. Предполагалось, что итальянцы форсируют пересохшую Таро. Гондзага обсудил этот план со своим дядей Ридольфо, ветераном франко-бургундских войн, хорошо осведомленного о тактике французов. Ридольфо предложил остановить французов с помощью отряда миланской кавалерии графа Кайяддзо, который должен был связать боем авангард французов. Основные силы Гондзаги должны были ударить во фланг центральной части колонны, отрезав ее от авангарда. Венецианская кавалерия Бернадино Фортебраччо должна была атаковать французский арьергард. Венецианской пехоте отводилась роль поддержки основных сил и отряда Фортебраччо. Тем временем, более половины итальянской армии (так называемые Colloeneschi и отряд Антонио да Монтефельтро) оставались в резерве и имели право вступить в бой лишь по команде Ридольфо. Stradiotti переправились на другой берег Таро и приготовились атаковать противника с другого фланга.

Битва началась во второй половине дня после короткой артиллерийской перестрелки, однако прошедший недавно

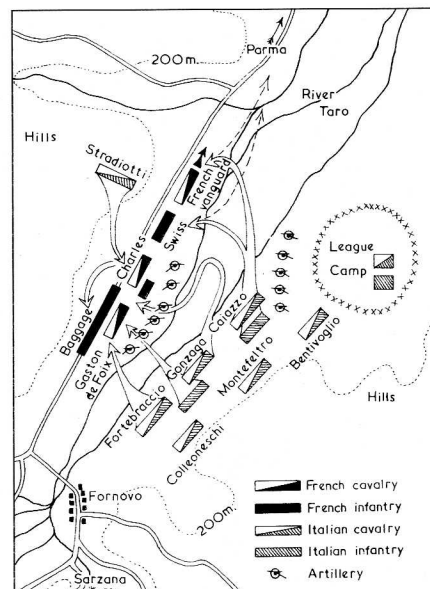

**Битва под Форново, 1495 год.**

дождь настолько замедлил движение воинов, что артиллерия оказалась малоэффективной. Внезапно прибыла вода в Таро. Когда Гондзага приказал начать атаку, миланские конники Кайяддзо атаковали французский авангард, но шедшие в авангарде многочисленные швейцарские пехотинцы смогли отбить атаку и оттеснили конницу к северу. Однако цель была достигнута - авангард оказался связанным боем. Stradiotti ударили по французам слева, но потеряв двух командиров вышли из боя и занялись грабежом французского обоза. Солдаты Гондзаги не смогли форсировать Таро в указанном месте и им пришлось присоединиться к солдатам Фортебраччо. Таким образом, удар был нанесен в стык между основными силами французов и арьергардом. Этим удалось расчленить противника, но фланги атакующих также оказались открытыми. Бой шел в течение часа, но задержка при форсировании Таро лишила итальянцев внезапности. Но, что оказалось хуже всего, резервы не смогли вовремя вступить в бой, так как Ридольфо был убит в самый напряженный момент боя. В какой-то момент итальянцы почти смогли взять в плен французского короля, но напряженность боя оказалась слишком высокой и противники разошлись для перегруппировки. Вечер наступил прежде чем битва успела возобновиться. Обе стороны объявили об одержанной победе. За итальянцами осталось поле боя, кроме того, они смогли разграбить французский обоз. В числе прочего, в руки Гондзаги попало имущество короля. Однако французская армия сохранила боеспособность и продолжила отступление на север, а итальянцы понесли тяжелые потери и не смогли преследовать противника.