

Вернуться к оглавлению

ВОЙНЫ





1

2

3

1: Ченек из Вартемберга
2: Богуслав из Свамберга
3: Ульрих из Розенбурга

Angus McBride 07

Ничто так не объясняет настоящее, как знание прошлого...
Полибий

ВОЙНЫ ПУСИТОВ

1419 - 1436

ВОЕННО-ИСТОРИЧЕСКИЙ АЛЬМАНАХ

НОВЫЙ СОЛДАТ

№ 96

Альманах "Солдат" Выпускается Артемовским военно-историческим клубом "Ветеран" для членов клуба ЛР061575 от 03.04.98 г. Редактор: Киселев В. И.,
© "Солдат", 2002 Редакция не несет ответственности за материалы, предоставленные авторами. Отпечатано в типографии "Книга", г. Артемовск, ул. Чапаева, 24
Тираж: 400 экз.

Гуситские войны - тема малоизвестная за пределами Чехии. Тем не менее, гуситские войны - важная страница в истории Средних Веков. С исторической точки зрения гуситские войны относились к эпохе Реформации. С военной же точки зрения эти войны явно обогнали свое время. Широкое использование гуситами артиллерии и боевых повозок позволило простым крестьянским ополченцам уверенно побеждать тяжелую рыцарскую конницу. Был заложен краеугольный камень той военной реформы, которая обусловила господство пехоты на европейских полях сражений.

Хронология

1419
30 июля Первая «дефенстрация» в Праге
16 августа Смерть короля Венцеслава IV
4 ноября Начало сражения за Прагу
13 ноября Пражское перемирие
Декабрь Сражение при Некмере
Первый крестовый поход
1420
17 марта Провозглашение первого крестового похода
25 марта Сражение при Судомере
14 июля Сражение при Виткове
28 июля Коронация Сигизмунда
1 ноября Оребиты заняли Вышеград
1421
Июнь Каславский парламент
Конец июня Осада Раби. Жижка теряет зрение
5 августа Осада Моста
10 сентября Начало осады Затецца
Второй крестовый поход
16 октября Сигизмунд вступает в Моравию
21 декабря Начало сражения при Кутна-Гора
1422
6 января Сражение при Небовидах
Эвакуация Кутна-Горы
8 января Сражение при Габрах
10 января Занятие Немецких Бродов
Третий крестовый поход
7 октября Осада Хомутова
22 октября Начало осады замка Карлштайн
8 ноября Перемирие, завершающее третий крестовый поход
1423
Август Начало вооруженных столкновений между фракциями гуситов
1424
7 июня Сражение при Малесове



Ян Жижка на барельефе. Чешский национальный герой изображен канонически: один перевязанный глаз, в руках шестопер, на щите изображение чаши - эмблемы гуситского движения. (Двери Мемориала Жижки, Житков холм, Прага).

Октябрь	Ян Жижка осаждает	1431
Пршибислав		14 августа
	Победа гуситов в сражении при Домажлице.	
11 октября	Смерть Жижки	1433
1426		
16 июня	Прокоп побеждает в сражении при Усти	Гуситы доходят до Гданьска на побережье Балтийского моря
Четвертый крестовый поход		1434
1427		
Конец июля	Осада Стрибно	30 мая
4 августа	Сражение при Тахове	Сражение при Липанах. Гибель Прокопа Большого и Прокопа Малого.
14 августа	Захват Тахова	1436
1430		
Гуситы доходят до Ченстоховы, Польша		16 августа
Пятый крестовый поход		Король Сигизмунд провозглашает официальное завершение гуситских войн
		1457



Карта Богемии в XV в. Указаны места, связанные с гуситским движением и событиями гуситской войны.

Иржи (Георгий) из Подебрад становится первым и единственным гуситским королем

Гуситские войны

Гуситские войны имели место в XV в. в Богемии. Их часто также называют гуситской революцией или гуситскими крестовыми походами, хотя крестовые походы здесь хотя и имели место, то были направлены извне против гуситов и представляли собой только часть общей канвы событий. Кроме крестовых походов гуситские войны также включают в себя гражданскую войну между чешским и германским населением Богемии, а также множество конфликтов между различными фракциями самих гуситов. Гуситские войны представляли собой религиозную войну, религиозный конфликт был основной движущей

Ян Гус проповедует крестьянам под открытым небом. Основной темой проповеди Яна Гуса была церковная реформа. Именно простой люд составил основу гуситского движения, начавшегося после мученической смерти проповедника.

силой на протяжении всего периода. На одной стороне конфликта были последователи казненного за ересь чешского проповедника Яна Гуса, тогда как противостояла им «интернациональная



бригада», всякий раз составлявшаяся из разных участников.

Гуситские войны представляли собой переломный момент в истории Средневековья. С одной точки зрения, это был последний крупный крестовый поход, проведенный католической Европой против еретиков. С другой стороны, это был первый случай, когда ересь одержала победу в вооруженной борьбе. В результате европейское общество претерпело разительные структурные изменения.

Казнь Яна Гуса

Общество, которое взорвалось гуситскими войнами, испытывало огромное внутреннее напряжение, которое не могло не привести к гражданской войне. В начале XV века в Богемии укрепился чешский национализм, который был направлен против господствовавшего в стране немецкоязычного меньшинства. Этот дух национализма особенно силен был в городах и монастырях Богемии и Моравии. Кроме того, нарастало недовольство господством католической церкви, которое в Европе вылилось в движение, известное под названием Реформация.

Все эти три фактора объединились в лице одного человека - Яна Гуса, ректора Пражского университета. Ян Гус был религиозным реформатором, именно это сделало его врагом католицизма. В это время папство переживало времена внутреннего раскола, когда одновре-



Сигизмунд Люксембургский, король Венгрии и младший брат короля Богемии Венцеслава IV. Именно он виноват в гибели Яна Гуса. Это, а также его претензии на богемский трон сделали его непримиримым врагом гуситов. Идеализированный прижизненный портрет короля. Композиция построена по принципу солнечных лучей.

вала время внутреннего раскола. Между собой боролись и против друга интриговали различные фракции реформаторов и консерваторов. Взгляды Яна Гуса отличались слишком большой радикальностью, поэтому он не надеялся на то, что встретит понимание. Более того, у него были все основания опасаться за свою жизнь в случае появления на соборе. Однако гарантом личной безопасности Яна Гуса на соборе выступил ни кто иной, как Сигизмунд Люксембургский, король Венгрии и младший брат короля Венцеслава IV Богемского, главного союзника папы Иоанна.

Как и ожидалось, выступление Яна Гуса окончилось скандалом. Но вместо теологического спора Гус был арестован и подвергнут суду как еретик. Гарантии Сигизмунда оказались пустыми обещаниями, и 6 июля 1415 года Ян Гус

Огромный, странный памятник Яну Жижке в стиле модерн, обратите внимание на гигантский шестопер. Памятник воздвигнут на месте первой победы Жижки, одержанной 25 марта 1420 году у Судомера.

менно правило два и даже три папы: в Риме, Авиньоне и короткое время в Болонье. В 1412 году папа Иоанн XXIII (из Болоньи) начал готовить войну против неаполитанского короля Владислава, поддерживавшего римского папу Григория XII. Эта война частично финансировалась за счет средств, вырученных от продажи индульгенций. Индульгенции выдавались и прежде, например, за участие в крестовом походе. Но продажа индульгенций за деньги вызвала резкое неприятие многих благочестивых людей, а Ян Гус стал одним из наиболее беспощадных критиков этой практики.

Реакция на критику Гуса была жесткой. Папа Иоанн XXIII не только отлучил Гуса от церкви, но также потребовал срыть церковь в Праге, где служил Гус, назвав ее «гнездом ереси». Летом 1412 года Ян Гус отправился в добровольное изгнание, продолжавшееся два года. За это время он написал несколько важных произведений. При этом Гус сумел обзавестись массой сторонников, так как проповедь его теперь не ограничивалась пражскими студентами и группой интеллектуалов. Теперь он проповедовал всему народу. Претензии к злоупотреблениям, которые творила католическая церковь, были очень серьезными, а в своих речах Гус предлагал способы решения этих проблем. Семена будущей революции упали в плодородную почву.

Напряжение чуть ослабло, когда в 1414 году у Гуса появилась возможность познакомиться со своими взглядами группу католических епископов. В 1415 году начался Констанцкий собор. Католическая церковь пережи-





Великолепный конный памятник Яну Жижке, выполненный в классическом стиле. Памятник стоит на холме Витков (в наши дни Житков) в Праге. Жижка традиционно изображен с повязкой на правом глазу, облаченный в простые доспехи и вооруженный шестопером.

был сожжен на костре. Это событие потрясло Богемию. Сторонники Гуса немедленно провозгласили его мучеником за веру. Вскоре после гибели Гуса о себе заявило движение гуситов. Недовольство очень быстро вылилось в вооруженное восстание.

Первым шагом гуситов была церковная реформа. По католическому каноническому праву во время причастия миряне причащались только хлебом, тогда как причастие хлебом и вином получали только церковнослужители. Гуситы отменили эту практику, начав причащать хлебом и вином всех участников мессы. Констанцкий собор немедленно осудил это новшество, которое превратилось в своего рода сигналом «свой-чужой», по которому гуситы отличали друг друга. Священники, которые отказывались причащать мирян вином и

хлебом, изгонялись из церквей, на их место ставились сторонники реформы, которые получили прозвище ультраквистов, от латинского *sub ultraque parte* - «[причастие] под обоими видами». Потир (чаша) с вином стал символом реформированной церкви Богемии. Изображение чаши скоро появилось на знаменах революционных армий.

Но реакция наступила достаточно быстро. Констанцкий собор заседал в течение трех лет, пока не объявил о самороспуске в 1418 году. Основную цель собор достиг. Все три конкурирующие между собой папы были низложены и появилась возможность выбрать нового папу, которого признала бы вся церковь. Таким папой стал Мартин V, намеренный искоренить богемскую ересь.

Однако на практике оказалось, что очень многое зависит от позиции короля Богемии Венцеслава IV. Этот незадачливый монарх находился под сильным влиянием своего брата Сигизмунда. В 1419 году Сигизмунду удалось убедить Венцеслава в том, что его корона находится под угрозой до

Еще одна статуя Яна Жижки, на этот раз на городской площади Табора. Как обычно, одежда и доспехи целиком придуманы скульптором.





Сохранилось немного рисунков, изображающих участников гуситского движения, сделанных во время или вскоре после гуситских войн. Но этот недостаток можно компенсировать за счет других источников, дающих представление о германском и центральноевропейском костюме первой трети XV века. Сравнительно быстро менялась мода на одежду и доспехи только у знати. Исследования показали, что доступные в тот период красители были светлее и более разнообразны по оттенку, чем это было принято представлять. Мы учли эти соображения, а также то обстоятельство, что некоторые гуситские фракции определяли свою одежду религиозными принципами. В этот период главным поставщиком доспехов в Европе была северная Италия, хотя широко встречались и доспехи германского образца.

A1: Ян Жижка, около 1420 г.

Первый и величайший вождь гуситов ведет свою армию. Этот эпизод относится к периоду до осады замка Раби, где Жижка потерял второй глаз и окончательно ослеп. Жижку никогда не изображали в полном комплекте доспехов, вероятно для того, чтобы подчеркнуть его эгалитаризм и простоту. Здесь Жижка изображен в кольчуге с длинным рукавом и коротком панцире округлого типа. Кольчужный подшлемник снят с головы и заброшен за спину. На одном из рисунков того времени Жижка изображен одетым в черную рубаху или кафтан. Излюбленным оружием Жижки был шестопер. Здесь шестопер показан по реконструкции, хранящейся в гуситском музее в Таборе.

A2: Гуситский крестьянин-ополченец, вооруженный боевым цепом

Защитный головной убор на голове этого ополченца многие ошибочно принимают за шлем из железных чешуи. По-видимому, этот головной убор сделан из пенько-

вого троса. Из других доспехов видны только пластинчатые щитки на верхней части руки, вероятно, захваченные в качестве трофея. Обратите внимание на овчинную безрукавку. На ремешке через плечо подвешена фляжка. Чулки спущены до колен, где подвязаны тесемками. Источники того времени подтверждают популярность боевых цепов среди гуситов.

A3: Гусит-копейщик

Пример лучше экипированного гусита. Он имеет шлем-котелок (*charrel-de-fer*), очень популярную в Центральной Европе модель шлема. Известно множество модификаций котелка. Доспехи состоят из длинной кольчуги с рукавами «три четверти», кольчужного горжета, пластинчатого панциря «коробчатого» типа, отличившимся от округлого панциря общей угловатостью и наличием вертикального ребра, а также широкой пластинчатой «юбки». Опять же, чулки этот гусит подвязал под коленями. Его главное оружие - мощная рогатина, кроме того, он вооружен фальшионом. Солдаты идут в бой, распевая псалмы. Импровизированным хором дирижирует полковой священник, вооруженный топором. Над армией развивается знамя с изображением чаши.

тех пор, пока тот терпит в своем государстве гуситов. Венцеслав решил подавить мятеж силой, и это привело к катастрофе.

Гуситы идут на войну

В конце февраля 1419 года король Венцеслав IV изгнал ультраквистов почти из всех церквей, оставив им только три храма в Праге. Некоторые гуситские священники, опасаясь за свою жизнь, бежали из Праги. В результате резко усилились позиции гуситов в провинциальных городах, где беглецы нашли убежище. Другие гуситы остались в столице Богемии и оказали сопротивление. Одним из наиболее энергичных деятелей движения стал священник по имени Ян Желивский.

30 июля 1419 года во время проповеди в как всегда переполненной церкви он обрушился на новый городской совет, который проводил гонения на гуситов. После мессы Желивский взял Святые Дары и вывел прихожан на улицы Праги. К процессии присоединились вооруженные мужчины. Толпа направилась к ратуше, находящейся в Новом городе на северном краю пражского скотного рынка. Предводители потребо-



Статуя Прокопа Великого, возглавившего движение гуситов после смерти Жижки от чумы. Прокоп также изображен с шестопером в руке.

вали от городского совета вступить с ними в переговоры. Гуситы требовали выпустить из тюрьмы сидевших там товарищей. Однако городской голова отказался вести переговоры. Более того, из окна ратуши кто-то кинул камень в чашу с Дарами. Это вызвало взрыв народного гнева. Двери ратуши были высажены, толпа ворвалась в здание. Члены городского совета были пойманы и выброшены в окно на подставленные пики. Это событие вошло в историю как «первая пражская дефенестрация», от

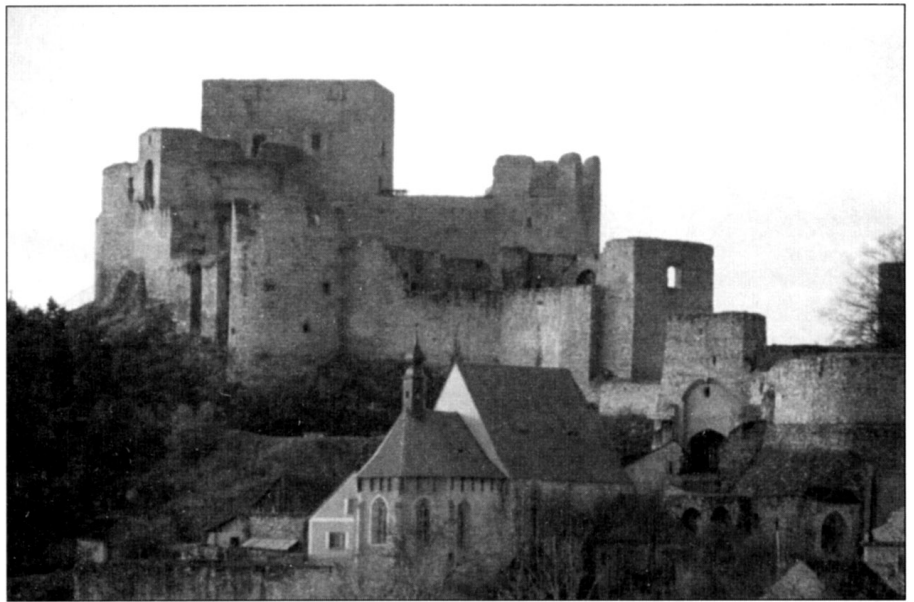

Замок Раби, при осаде которого в июне 1421 года Жижка потерял второй глаз и окончательно ослеп.

латинского словосочетания de fenestra - «[выбросить] из окна». Кстати, спустя два века в Праге произошла вторая дефенестрация, которая послужила поводом к началу Тридцатилетней войны.

Король Венцеслав испытал сильное потрясение и тут же умер от удара, «рыча как лев». Его брат Сигизмунд, ответственный за гибель Яна Гуса, воспользовался ситуацией и провозгласил себя королем Богемии. В ответ гуситы начали формировать вооруженные отряды. Началась гуситская война.

Возвышение Яна Жижки

Очень быстро восстание получило своего первого и величайшего вождя. Ян Жижка, бывший капитан дворцовой гвардии короля Венцеслава, происходил из мелкопоместной дворянской семьи из Трочно под Будвайсом (Ческе-Будеёвице) на юге Богемии. Это был опытный воин, потерявший один глаз, имевший богатый боевой опыт службы наемником в Польше. Известно, что Жижка пришел на помощь гарнизону замка Меве (Гнев) в 1410 году после знаменитой Грюнвальдской битвы. Вполне возможно, что он непосредственно участвовал в этом сражении.

Внимание Жижки было сконцентрировано на Праге, где его противники быстро укрепляли свои позиции. Ченек из Вартемберга, главный советник королевы (вдовы Венцеслава), усилил гарнизон королевского дворца в Праге в Градчанах, наняв дополнительных германских наемников. Он укрепил позиции на берегу Влтавы, взял под контроль Карлов мост и ряд ключевых точек в Старом Городе. Ченек также пред-

принял меры, чтобы впредь пресечь возможность гуситам устраивать шествия в Праге. В это же время радикальное крыло гуситов, состоявшее из тех последователей Яна Гуса, что слушали его проповеди под открытым небом, стали называть себя таборитами в честь библейской горы Табор.

Ян Жижка сумел закрепиться в единственной пражской крепости, еще не занятой противниками. Это была цитадель Вышеград, гарнизон которой состоял из прежних знакомых Жижки, перешедших на сторону гуситов. Когда в Прагу прибыли табориты, на улицах города разгорелись ожесточенные бои. В результате город между двумя враждующими крепостями оказался разрушен. Гуситам было позволено отправлять мессы в обмен на вывод из города таборитов и сдачу Вышеграда. Но эта уступка привела Жижку в бешенство. Понимая, что изнеженные пражане неизбежно предадут его, в ноябре 1419 года Жижка покинул Прагу вслед за таборитами и укрепился в Пльзени.

Роялисты, посчитав, что победа за ними, организовали преследование гуситов. В Кутна-Гора была устроена массовая казнь. Палач не успевал, поэтому многих гуситов просто столкнули в шахты серебряных рудников. Вскоре под удар попала и Пльзень. В марте 1420 года Жижка решил перенести свою штаб-квартиру на юг, где табориты отстроили заброшенную крепость Градиште, переименовав ее в Табор. Вокруг замка отстроили посад, в котором жили наиболее упорные и фанатичные табориты. Здесь сложился центр таборитов, существовавший на протяжении всей будущей войны.

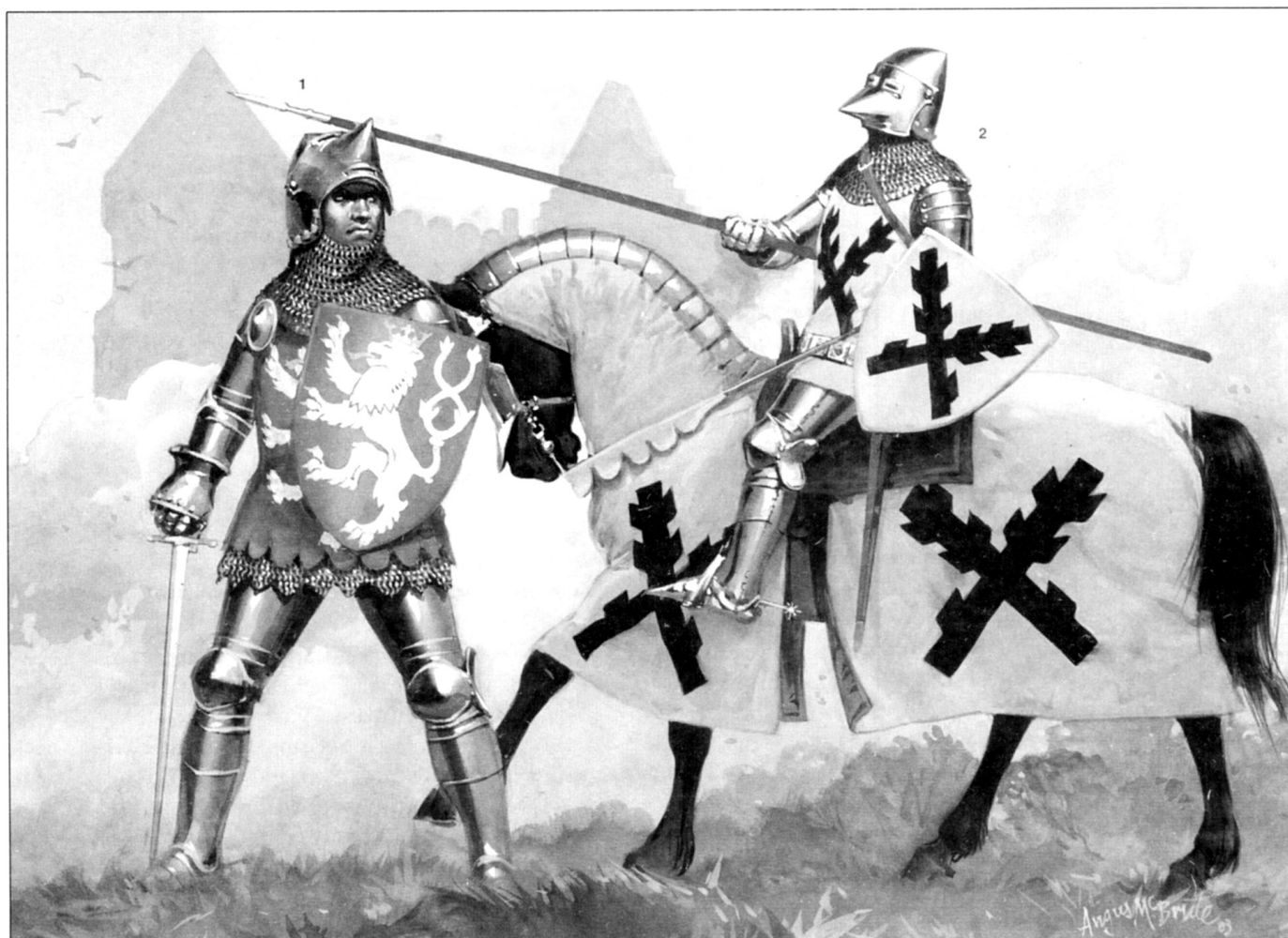

В1: Сигизмунд Люксембургский

Сигизмунд провозгласил себя королем Богемии в июле 1420 года. Он был одним из самых значительных противников движения гуситов. На протяжении всей войны он показывал себя как опытный командир. Будучи одновременно королем Венгрии и императором Священной Римской Империи, он сочетал несколько полей на своем гербе, но здесь показан только его герб короля Богемии. Доспехи типичные для европейской аристократии начала XV века. «Собачий» бацинет оснащен кольчужной бармицей, закрывающей плечи. Пластинчатые доспехи высшего качества, вероятно, изготовлены в Милане. Они отделаны позолотой и закрывают почти все тело, за исключением задней стороны бедер, где имеется только обтянутая тканью кольчужная вставка. Подмышки прикрыты круглыми щитками. Боевые перчатки имеют типичную форму песочных часов. На ногах железные башмаки-саботаны. Панцирь обтянут облегающим жюпоном с гербом владельца. Из-под жюпона виден подол кольчуги, закрывающий промежность. Король Богемии показан изготовившимся к бою в пешем строю. Чтобы было удобно, он отбросил поясной ремень вместе с ножнами меча.

В2: Гынек Крушина из Лихтенберга

Одна из ключевых фигур на раннем этапе движения гуситов. Крушина сперва возглавлял общину оребитов в Праге, а затем занял должность капитан-генерала городского ополчения. В 1420 году он начал осаду крепости Вышеград в Праге. Гынек Крушина изображен верхом на коне. Его доспехи в целом мало отличаются от доспехов короля Сигизмунда. Герб Крушины виден на щите, сюрко и конской попоне.

Пока Жижка перебирался из Пльзени в Табор, 17 марта 1420 года был объявлен крестовый поход против еретиков: гуситов, уайклиффитов и др. С точки зрения роялистов началась война с гуситами. Гуситы в ответ усилили сопротивление, произошло смыкание антиимперского и антипапского движений.

Задолго до того, как в Богемии начали прибывать иностранные отряды, местные роялисты приступили к активным действиям. Отряды роялистов курсировали вокруг Пльзени, стараясь не дать Жижке и его сторонникам спокойно перебраться в Табор. Роялисты попытались устроить засаду в районе деревни Судомер, однако Жижка приме-

нил тактику вагенбурга и 25 марта 1420 года нанес роялистам первое поражение. Битва при Судомере была небольшой по размаху, но она была первой победой гуситов в регулярном сражении. В результате Жижка въехал в Табор триумфатором. Гуситы были уверены, что на нем лежит Божье благословение. Прибыв в Табор, Жижка показал себя искусным фортификатором. Под его руководством Табор был окружен укреплениями, в том числе двумя линиями стен над рекой.

По мере того, как Жижка укреплял свою власть среди гуситов, началось отпадение от него наименее радикальных сторонников. Однако вскоре жители Праги, некогда отвергшие Жижку, прислали к нему посольство с просьбой о помощи.

Армия крестоносцев под предводительством короля Сигизмунда приближалась к столице Богемии, где два главных замка по-прежнему находились в руках роялистов (несмотря на то, что Ченек Вюртембургский перешел на сторону гуситов). Попытка горожан занять Градчаны прежде чем придут крестоносцы закончилась полным провалом. Вскоре горожане увидели огромный лагерь, которым армия крестоносцев



Два крестоносца, типичных представителя многонациональных сил, собранных Сигизмундом для подавления гуситского восстания. Барельеф на дверях Мемориала Жижки на Житковом холме, Прага.



Барельеф на мемориале Жижки, изображение сторонника гуситского движения. Воин без доспехов, вооружен мечом, на ногах сапоги для верховой езды. Конница сыграла значительную роль в сражениях гуситов, решив исход многих из них.



Группа гуситов с барельефа. Достаточно точно передан внешний облик восточноевропейских солдат. Виден шлем-котелок и салед с забралом, капюшоны и кольчуги, пика, Моргенштерн, боевой цеп. Женщина слева вооружена утыканной шипами дубинкой.

встали под городскими стенами. Этот лагерь располагался на берегу Влтавы, на месте современного района Летна.

Ян Жижка продвигался на север форсированным маршем со скоростью, на какую только могла быть способна средневековая армия. Сигизмунд, осадив Прагу, занял все стратегически важные точки за исключением одной - холма на востоке, называющегося Витков. Жижка понимал, что если роялисты зай-

мут и Витков, Прага окажется полностью блокированной. Поэтому он повел свою девятитысячную армию прямо на этот холм, где встал укрепленным лагерь. 14 июля крестоносцы атаковали Витков и потерпели катастрофическое поражение. Пока одна часть войска таборитов отчаянно оборонялась внутри укрепленного периметра, Жижка повел другую часть в атаку с юга. Витков холм после этого стал называться Житков, в



C1: Ченек из Вартемберга

На этом рисунке изображены трое руководителей движения роялистов, противостоявших гуситам. Мы почти ничего не знаем об их внешнем виде, поэтому просто показали три примера типичных для начала XV века доспехов. Ченек из Вартемберга был главным советником вдовы короля Венцеслава, хотя позднее он неоднократно переходил на сторону гуситов, а потом возвращался к роялистам. Ченек прославился во время обороны Праги, осажденной гуситами. Для усиления гарнизона замка Градчаны, он нанял германских наемников. Ченек показан в довольно старых доспехах, по стилю более соответствующих концу XIV века. Частично примером для нас послужило надгробье рыцаря Ганса Габеркона из Майнцского собора. Бацинет с откидным забралом - по-немецки *Klarrvisier*. Крепление забрала - петля на лбу шлема, а не шарниры на висках. Коробчатый панцирь (*Kastenbrust*) обтянут жюпоном в гербовых цветах владельца. Под жюпоном видна чешуйчатая «юбка» и кольчуга. Руки и голени прикрыты пластинчатыми доспехами, а вот бедра защищены старомодными шоссами из кожи с внутренней чешуей. Рыцарь вооружен полтороручным мечом и кинжалом, подвешенным к богато украшенному накладными пластинками ремню.

C2: Богуслав из Свамберга

В декабре 1419 года Богуслав из Свамберга (Шваненберга) во главе довольно крупной армии роялистов попытался атаковать Жижку, осаждавшего роялистский замок Некмер к северу от Пльзеня. Уверенный в своем превосходстве, Богуслав атаковал небольшую армию Жижки. Гуситы действовали от обороны, прикрываясь семью повозками обоза, выстроеными через узкий перешийк между двумя прудами.

В первое десятилетие XV века на надгробьях европейских рыцарей изображали бацинеты в сочетании с бувигером, закрывавшим горло и нижнюю часть лица. Первоначально бувигер носили поверх бармицы. Позднее бувигер стал массивнее, и необходимость в бармице отпала. Еще позже бувигер и шлем соединили, получив «большой бацинет». Хотя большой бацинет отлично защищал голову и шею, у него был огромный недостаток - в нем невозможно было вращать головой. Здесь мы изобразили «собачий» бацинет, относящийся примерно к 1400 г. Подобные шлемы производили североитальянские мастера. Вдоль края шлема видны отверстия для крепления подкладки или бармицы. Богуслав поверх доспехов носит не облегающий жюпон, а свободное сюрко с гербом. По бокам сюрко разрезы, облегчающие извлечение меча и кинжала.

C3: Ульрих из Розенбурга

В период первого крестового похода Ульрих из Розенбурга был наиболее верным сторонником короля Сигизмунда в Богемии. Он провоевал на протяжении всей войны, известно, что он участвовал в битве при Липанах в 1434 году. Поэтому мы изобразили его в поздних итальянских «белых» доспехах, которые носили без жюпона или сюрко. Герб Ульриха показан на флаге. Шлем - ранний вариант закрытого армэ, показан по миланскому образцу 1420 года. К чашке шлема подвешены две массивные лицевые пластины, причем правая пластина перекрывает левую. Вместо пластин могло крепиться забрало. Портрет Ульриха, сделанный около 1425 года, показывает его в миланских доспехах с асимметричной защитой плеч, набрюшником, закрывающим нагрудник и упором для копья на правой стороне груди.



Надгробье сэра Симона Фельбригга, Фельбриггская церковь, Норфолк. Доспехи типичные для второго десятилетия XV века. Многие участники крестового похода против гуситов носили подобные пластинчатые доспехи. Распространенным оружием был полтороручный меч с длинным острокопечным клинком, способным колоть и рубить. Шлем - большой бацинет с массивным буйгером.



Есть несколько свидетельств о том, что женщины служили в гуситской армии наравне с мужчинами. Война между гуситами и крестоносцами велась безо всякой пощады, поэтому женщинам имело смысл держаться вместе с армией. Крестьянки, сызмальства занимавшиеся тяжелым трудом, отличались физической силой, поэтому вполне могли сражаться вместе с мужчинами, используя то же самое импровизированное оружие.

честь Яна Жижки. На вершине холма в настоящее время стоит великолепная конная статуя одноглазого полководца, держащего в руке булаву.

Потерпев военное поражение, Сигизмунд решил действовать политическими средствами. 28 июля 1420 года Сигизмунд короновался богемской короной в соборе Св. Витуса. Поскольку собор находился внутри Градчан, у народа это событие особого восторга не вызвало. Фактически, коронация оказа-

лась единственным ощутимым успехом Сигизмунда на протяжении первого крестового похода в Богемию. Армия крестоносцев таяла из-за вспыхнувшей эпидемии, а жестокость роялистов к чешскому населению не прибавляла популярности Сигизмунда в глазах крестьян. К концу июля почти все германцы покинули Сигизмунда и разошлись по домам. Сигизмунду не оставалось ничего другого, как отступить в Кутна-Гора, где он пользовался поддержкой.

В последующие недели единственной крупной операцией роялистов стала попытка деблокировать Вышеград, осажденный гуситами. Так как Жижка в этот момент находился в Таборе, гуситами руководил Гынек Крушина из Лихтенбурга, лидер другой фракции гуситов, называвшейся оребитами (в честь библейской горы Хорив, "Horeb"). В начале ноября гуситам удалось овладеть крепостью, а Жижка развязал партизанскую войну по всей Богемии. Сам же Жижка непосредственно занимался нейтрализацией Ульриха Розенбергского, наиболее влиятельного сторонника Сигизмунда в Богемии. К началу 1421 года королю пришлось уйти на восток, а в марте и вовсе покинуть пределы Богемии. Произошло еще несколько стычек, на чем первый крестовый поход окончательно завершился.

Второй крестовый поход

1421 год гуситы потратили на укрепление своих позиций в Богемии. Они взяли замок Градчаны, и Ченек из Вартемберга снова перешел на сторону гуситов.

Воодушевленные победами, гуситы в июне 1421 года опубликовали «Четыре пражские статьи». Парламент, собранный в Чаславе, объявил о низложении короля Сигизмунда и провозгласил свободу совести. Но если Сигизмунд был отвергнут, то кого чехи выберут своим королем? В XV веке в Европе еще не знали, что такое республика. Всякая власть была обязана иметь божественную легитимацию. К августу 1421 года общественное мнение сошлось на том, что королем Богемии следует избрать великого князя Литовского Александра-Витольда, двоюродного брата короля Польши и участника сражения при Грюнвальде (1410). В итоге Витольд и был избран на богемский трон, причем заочно и без всякого личного участия в этом.

Пока шли переговоры с Витольдом, гуситская война продолжалась. В конце июня 1421 года Ян Жижка осадил замок Раби. В ходе осады стрела, пу-

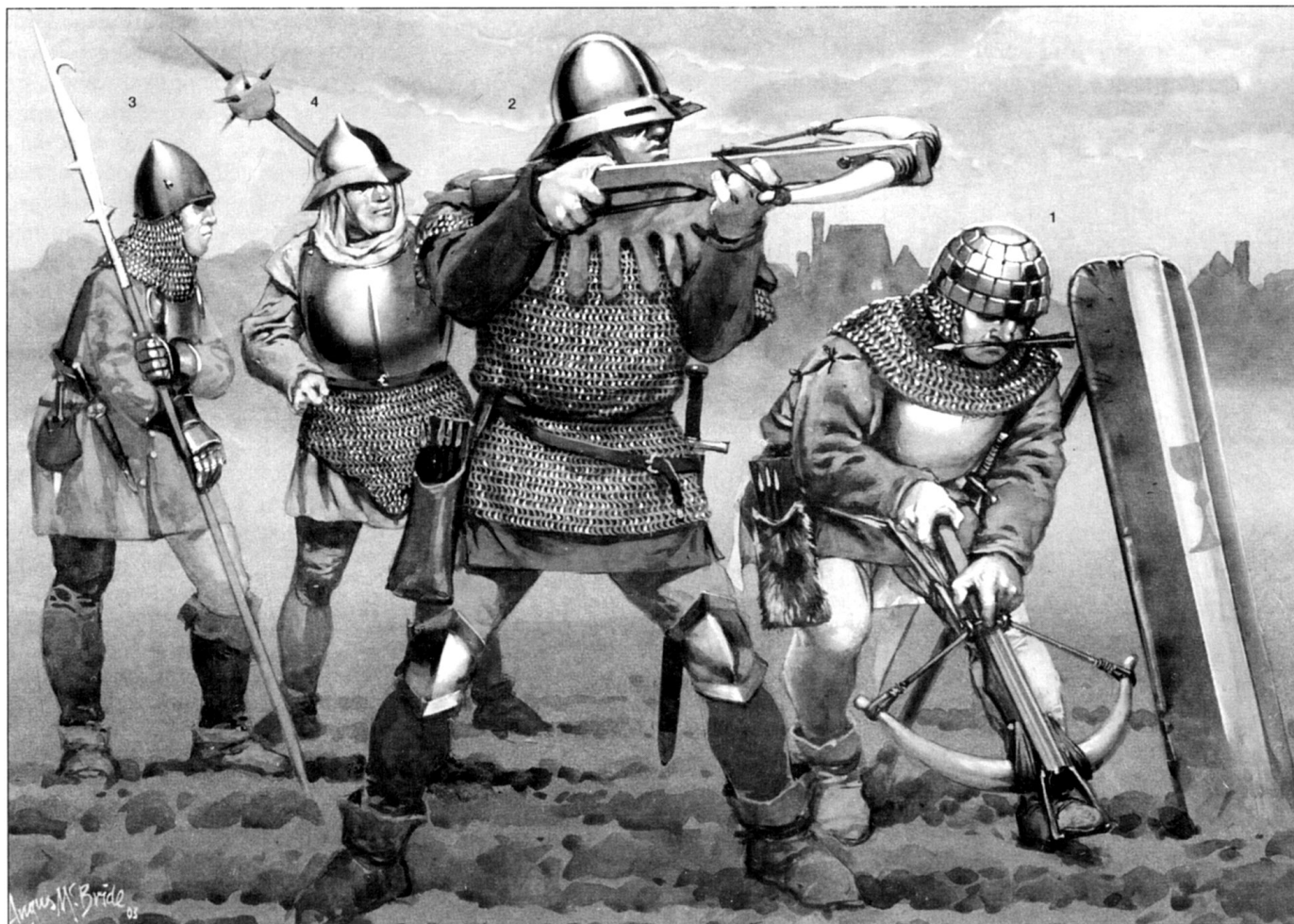

D: Пехота гуситов

D1: Арбалетчик

Арбалетчик взводит свой арбалет, укрывшись за мантелетом, который в походном положении нес выделенный солдат. Арбалет раннего типа с массивными многослойными рогами, обернутыми водонепроницаемым материалом. Рога примотаны к ложу. Тетива свита из нескольких жил. Для взведения арбалета человек упирался ногой в стремя на переднем конце ложа, затем цеплял тетиву крюком, подвешенным к поясному ремню, взводил тетиву, взводил спусковой механизм. Арбалетный болт воин держит в зубах. Оперение сделано из кожи, плотной бумаги или даже дерева. Запас болтов хранится в колчане остриями вверх. Доспехи арбалетчика состоят из железного чешуйчатого шлема, надетого поверх кольчужного подшлемника и нагрудника, закрепленного ремнями на спине. Чулки подвязаны к поясу камзола. Для самообороны арбалетчик имеет широкий и тяжелый фальшон.

D2: Арбалетчик

Голову этого арбалетчика защищает шлем-котелок с округлой чашкой, усиленной поперечным гребнем. Широкие, опускающиеся низко поля пробиты глазницами. На плечах видна нижняя часть капюшона, украшенная фестонами. Кроме того, его доспехи включают в себя кольчугу и пару наколенников.

D3: Алебардьер

Этот воин экипирован более тяжело и готов вести рукопашный бой. Его голову защищает старый бацинет с бармицей, забрало снято. Коробчатый панцирь (Kastenbrust), подмышки прикрыты круглыми щитками. На руках пластинчатые боевые перчатки. Обратите внимание, что рубаха застегивается на пуговицы по всему борту.

D4: Воин с «моргенштерном»

Воин вооружен грубой, но весьма эффективной булавой-моргенштерн. На голове его обычный шлем-котелок. Поля шлема спереди и сзади образуют изящный изгиб. Торс хорошо защищен округлым нагрудником и кольчужой без рукавов, доходящей до промежности.

щенная со стены, поразила полководца в его единственный глаз. Жижка выжил, но окончательно ослеп. Тем не менее, он еще четыре года продолжал успешно командовать своей армией. Небывалый в истории случай слепого генерала.

Пока Жижка находился на излечении в Праге, гуситы потерпели поражение в ходе неудачной осады Моста, начавшейся 22 июля 1421 года. Эта и последующая за ней 10 сентября осада Жатеца были ответной мерой гуситов на действия германской армии Фридриха из Веттина, маркграфа Мейсена. Жатец держался три недели, пока к его стенам не прибыл оправившийся после ранения Жижка. Узнав об этом, германцы в страхе бежали, полностью нарушив планы Сигизмунда по проведению второго крестового похода.

В таких условиях Сигизмунду было бы разумнее отложить начало кампании. Благоприятный сезон для ведения боевых действий подходил к концу. Но Сигизмунд потратил слишком много денег на наемников, которые от безделья начинали дезертировать. Сигизмунд поставил во главе собранной армии флорентийского кондотьера Филиппа Сколари (Пипо Спано), уже прославившегося в боях с турками и к тому времени возглавлявшего венгерский контингент армии крестоносцев.

Несмотря на то, что время поджимало, армия Сигизмунда действовала осмотрительно. Четыре недели Сигизмунд ждал, пока в Моравии закончат сборы его сторонники, и только потом выступил к Кутна-Гора. Правитель этого города, некогда бывшего центром роялистов, перешел на сторону гу-



Оружие гуситов. Большинство образцов представляет собой переделанные сельскохозяйственные орудия.



Реконструкция гуситской боевой повозки, замок Вышеград, Венгрия. Вид с правого борта, обращенного внутрь лагеря.

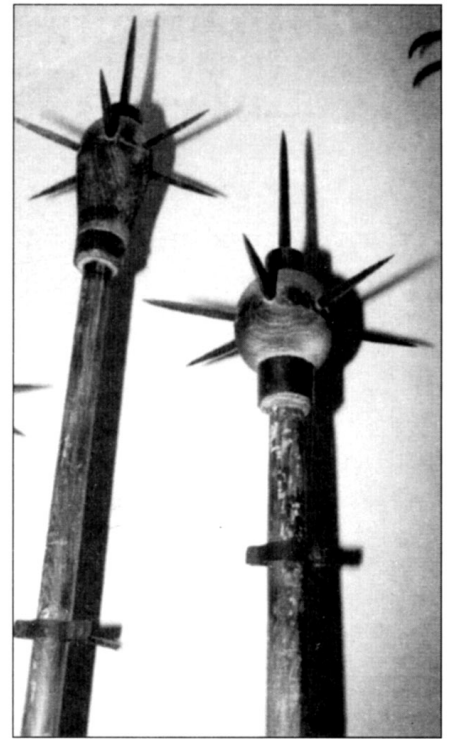

Булава моргенштерн.

ситов, несмотря на то, что позиции сторонников Сигизмунда в городе оставались сильны. Католики в Кутна-Гора с нетерпением ожидали прихода Сигизмунда. Жижка решил воспрепятствовать планам короля и форсированным маршем выступил ему навстречу во главе своей армии. 21 декабря 1421 года крестоносцы достигли Кутна-Гора. К тому времени гуситы успели укрепиться на холме к западу от города. Сходу крестоносцы атаковали холм. Пока кипело сражение, Пипо Спано направил часть своих сил в обход правого фланга гуситов к городским воротам, которые открыли для него местные роялисты. В городе началась резня. В этот момент Жижка повел своих людей на прорыв. Ведя ураганный огонь из пушек и пищалей, гуситы сумели прорваться и отступить на север. Поскольку армия крестоносцев была занята грабежом Кутна-Гора, Жижку никто не преследовал. Его армия остановилась под Колином. Началось обсуждение дальнейших планов.

Жижка действовал стремительно. Уже 6 января 1422 года он атаковал отряд крестоносцев под Небовидами, а затем двинулся дальше на юг к Кутна-Гора. Наступление гуситов было столь решительным, что Сигизмунд решил немедленно эвакуироваться из Кутна-Гора. 8 января 1422 года Сигизмунд попытался остановиться в Габрах, но гуситы продолжили преследование. Отступающее войско крестоносцев достигло Немецки-Брод (в настоящее время Гавличкув-Брод). Здесь узкие мосты



Мантилет гуситов. Деревянная поверхность расписана. Центральное место в узоре занимает чаша.

протекцию в обмен на отмену папой отлучения местных схизматиков. Он также отправил в Богемию представителя, своего племянника Сигизмунда Корибута. В результате многие сторонники короля Сигизмунда стали считать, что единственный способ развязать узел богемских проблем - это предпринять третий крестовый поход. Однако сам Сигизмунд уже утратил волю к борьбе.

В результате третий крестовый поход проводился нерешительно. Армии крестоносцев вторглись в Богемию с севера и запада в октябре 1422 года. Первой их добычей стал город Хомутов. Затем они сняли осаду с замка Карлштайн - единственной серьезной крепости, остававшейся к тому времени в руках у роялистов. Князь Корибут не сидел сложа руки, активно ведя переговоры о мире и участвуя в боевых действиях. Перемирие удалось заключить 8 ноября, на чем третий крестовый поход и завершился. Это был единственный из пяти крестовых походов, который закончился для крестоносцев сравнительно благополучно.

Внутренние противоречия

После заключения перемирия гуситы оказались на сравнительно долгое время предоставлены сами себе. Однако это спокойное время таило для гуситского движения больше опасностей, чем самая ожесточенная война. Пока сохранялась внешняя угроза, гуситы поддерживали единство, но едва угроза исчезла, обострились противоречия между отдельными фракциями движения. В августе 1423 года дело дошло до вооруженного столкновения между фракциями. В результате Ян Жижка покинул Табор и ушел на восток Богемии, где возглавил оребитов. Наиболее важное сражение между группировками гуситов произошло 7 июня 1424 года в Малешове, где Жижке удалось уничтожить мощную армию чашников, сформированную в Праге. После этой победы Жижка стал безоговорочным лидером оребитов и таборитов, сыграв решающую роль в дальнейших событиях.

В начале октября 1424 года Ян Жижка начал последнюю свою кампанию. Он прошел через Немецки-Брод и осадил замок Пршибислав. Здесь полководец заразился чумой, от которой и умер 11 октября. Легенда гласит, что перед

не могли пропустить всех желающих перебраться на другой берег. Тогда отдельные отряды начали переходить на другой берег по слабому льду. Первым смельчакам пройти удалось, и тогда по льду побежала толпа. Под тяжестью людских тел лед лопнул, и многие утонули. После короткой осады Жижка взял Немецки-Брод и полностью его уничтожил, так что «собаки и волки грызли трупы на

центральной площади». Сигизмунд укрылся в Брно в Моравии. Второй крестовый поход закончился.

Третий крестовый поход

Сигизмунд получил очередной удар, когда великий князь Литовский Витольд 5 марта 1422 года написал папе письмо, в котором он обещал взять Чехию под

Реконструкция гуситской боевой повозки, вид с левого борта. Из коллекции музея в замке Вышеград. Экран, состоящий из досок, подвешенных на веревках, свешивался по левому борту для дополнительной защиты от снарядов противника. Иногда экран подвешивался на петлях к верхнему краю борта.

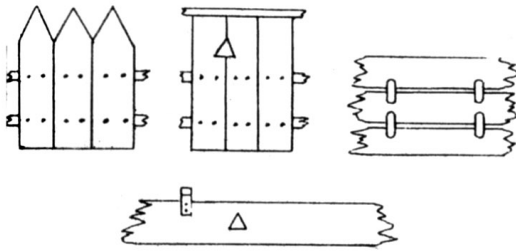
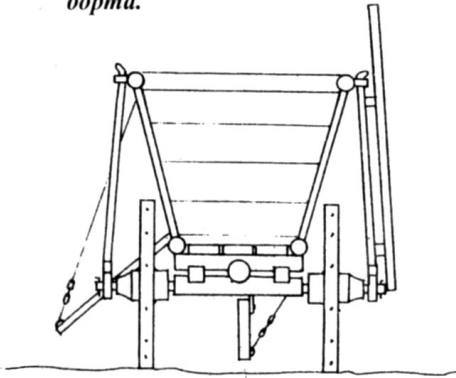
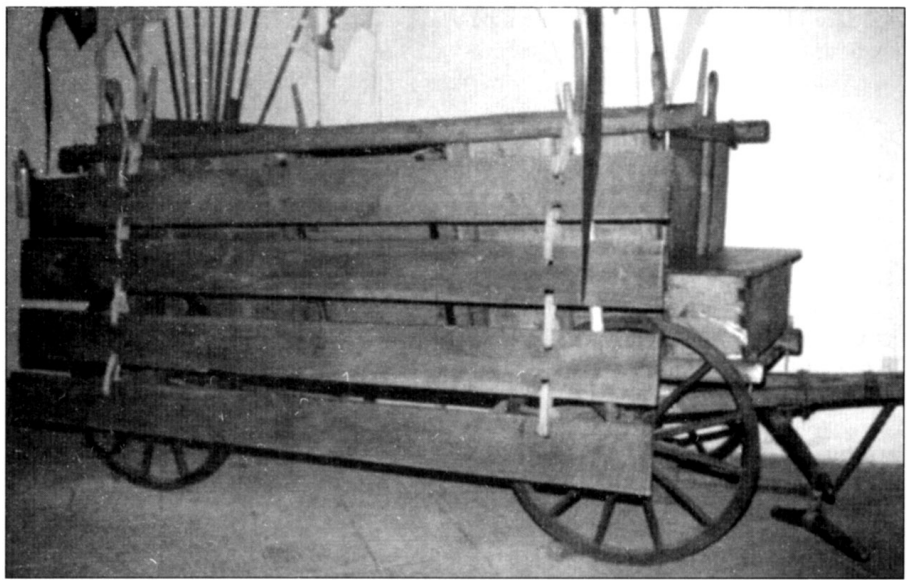

Борта у боевой повозки гуситов имели развал. Ступицы колес усиливались вертикальными стойками, идущими к верхней части борта. Левый борт, обращенный к противнику, дополнительно прикрывал экран из досок, укладываемый на стойки, идущие от колес к борту. В этом экране проделывали бойницы треугольной формы. Под днищем повозки находился еще один экран, в котором также могли быть бойницы. Дверь в правом борту откидывалась вниз, образуя рампу.

смертью Жижки попросил сделать из своей кожи барабан, который следовало носить в походе во главе армии.

Война сирот

Смерть Жижки глубоко потрясла его сторонников, в первую очередь оребитов, которые впредь стали называть себя «сиротами». После смерти Жижки его армию возглавил Прокоп Великий, тоже одаренный лидер, но имевший совершенно другие взгляды. Прокоп радикально изменил стратегию гуситов. Вместо оборонительной стратегии Жижки, Прокоп начал практиковать нанесение превентивных ударов по соседним землям.



Облучок боевой повозки. Видно место ездового.

Это провокативное поведение в результате привело к четвертому крестовому походу, однако прежде чем поход начался, гуситы и германцы сошлись в большом сражении на Усти в июне 1426 года. Усти лежат почти у самой границы с Германией. Одержав победу, Проккоп предложил совершить поход в Саксонию, но этот план осуществить не удалось. Тем не менее, в течение нескольких последующих лет гуситы совершили вылазки в Силезию и Австрию.

Четвертый крестовый поход начался в 1427 году осадой Штрибро. В осаде участвовал епископ винчестерский Генрих Бофорт, сводный брат английского короля Генриха IV. Когда поступило известие о приближении чешской армии, крестоносцы поспешили отступить. Однако 4 августа гуситы нагнали крестоносцев в районе Тахова и нанесли им поражение. Генрих в припадке ярости порвал в клочки императорский штандарт. На этом четвертый крестовый поход и кончился. Гуситы не стали преследовать отступающего противника. Гораздо важнее для них было взять Тахов. Началась осада, и 14 августа город пал.

В течение четырех следующих лет католическая Европа не предпринимала попыток вторгнуться в Богемию. Более того, инициатива перешла к гуситам, которые начали совершать набеги на территорию Германии, Австрии и Венгрии. В 1430 году табориты дошли до Ченстоховы в Польше и опустошили эту область. Слава таборитов гремела по всей Европе, и даже знаменитая Жанна д'Арк отправила им письмо, в котором обещала им кары небесные, если те не откажутся от своей ереси. Но гуситы были уверены, что правда на их стороне и называли свои рейды *spaniel jizdy* - «приятные прогулки».

В результате вылазок за пределы Богемии гуситы спровоцировали крестьянские восстания по всей Центральной Европе. Ситуацию усугубляло еще и то обстоятельство, что в это время Османская империя оккупировала Сербию и продолжила свою экспансию на запад, поставив под угрозу Венгрию и Австрию. Таким образом, неизбежным стал пятый крестовый поход. Чехи перехватили крестоносцев в районе города Домажлице, который крестоносцы безуспешно осаждали. 14 августа 1431 года гуситы рассеяли крестоносцев, это была одна из самых крупных побед за всю историю гуситских войн. В этом сражении крестоносцы сами пытались использовать боевые повозки, но делали это неумело. Кроме того,

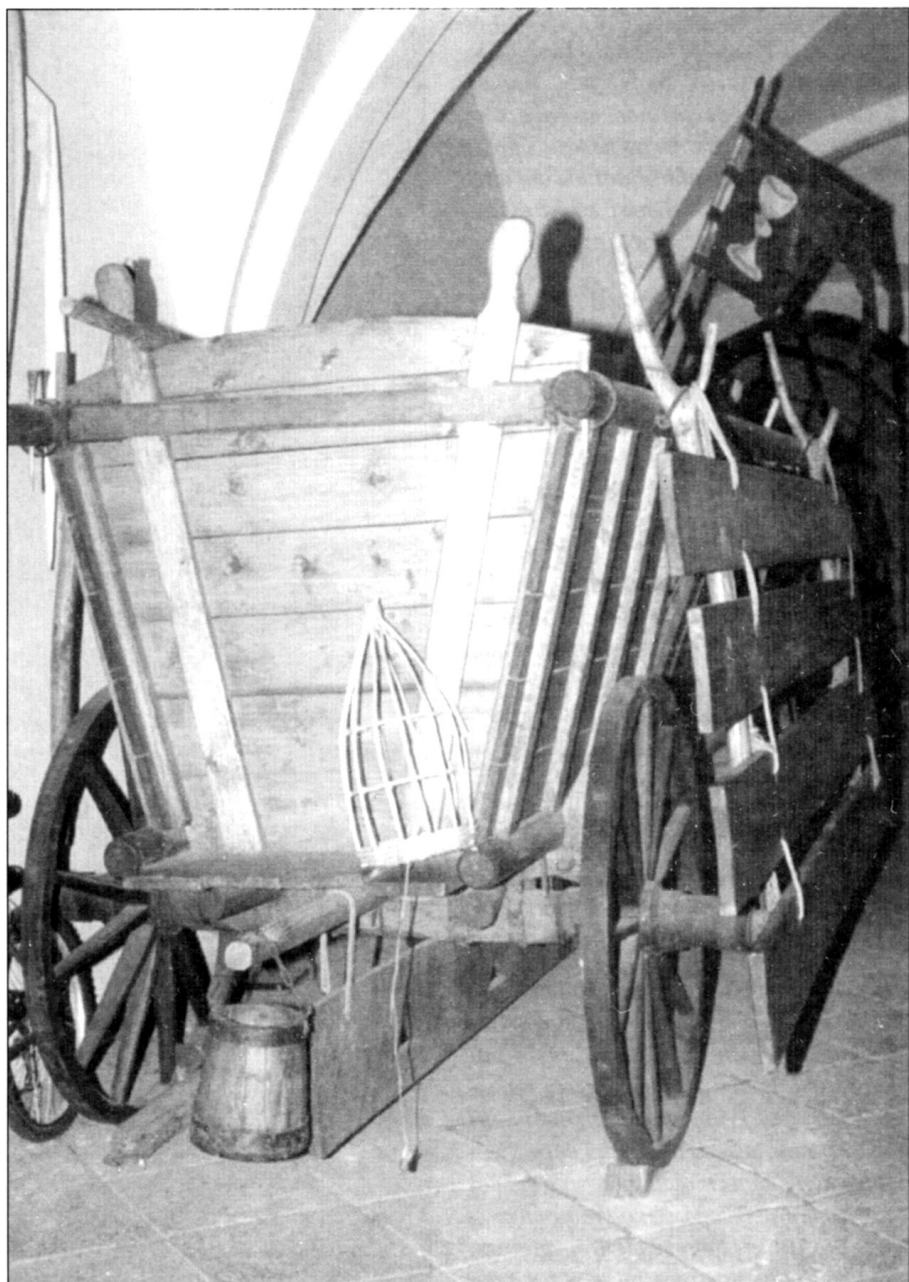

Задняя часть реконструированной боевой повозки.

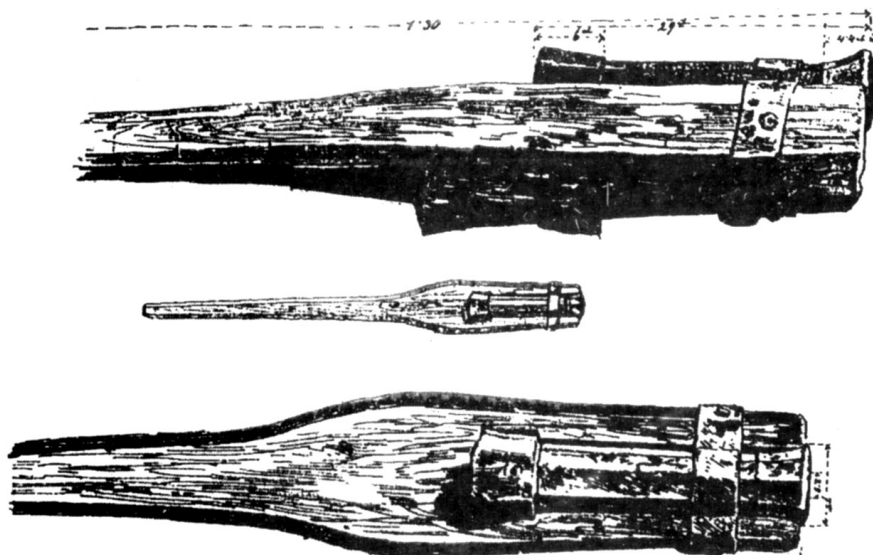

Сохранившиеся пицали гуситов. Короткий железный ствол лежит на пологом на лопату ложа, закрепленный железной полосой. Ствол шестигранный, длина 29 см, ширина 7 см на месте наплыва у дульного среза. Калибр 25 мм.



1: Сигизмунд Люксембургский
2: Гынек Крушина из Лихтенберга

1

2

Angus McBride 03



Ян Жижка и его армия, около 1420 г.

Боевая повозка



August McBride 03



Огнестрельное оружие гуситов

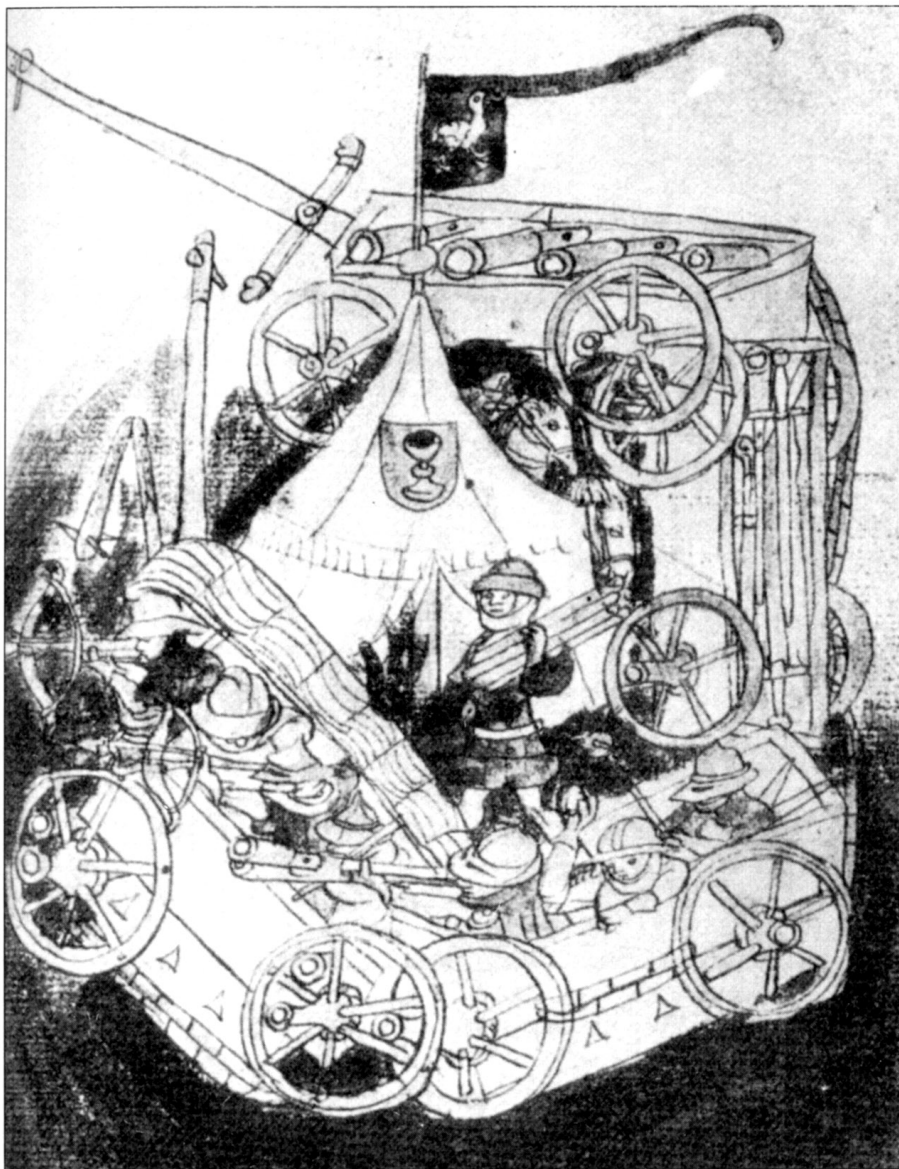

большинство повозок, как потом выяснилось, было обычными транспортными повозками, наполненными запасами провизии и вина.

Католикам ничего другого не оставалось, как заключить с гуситами мир. В январе 1433 года в Базеле начались переговоры. Католическую сторону на переговорах представлял кардинал Чезарини. Он был непосредственным участником гуситских войн, пережившим разгром армии крестоносцев при Домажлице.

Тем временем гуситы продолжали совершать «приятные прогулки». Своего апогея этот «экспорт революции» *Крюковая пицаль: вид слева (вверху) и сверху (внизу). Ствол крепится к ложу двумя металлическими кольцами. Деревянное ложе имеет довольно сложную форму. В целом пицаль выглядит как «протомушкет». Общая длина 170 см от дульного среза до пятки приклада. Калибр 25 мм. Нижняя пицаль устроена похожим образом. Ствол имеет сложную форму.*

достиг летом 1433 года. В 1432 году возобновилась война между Польшей и Тевтонским орденом. Гуситы согласились помочь полякам в борьбе с тевтонцами. В июле 1433 года армия «сирот» прошла маршем через Ноймарк в Восточную Пруссию и заняла Тчев (Диршау) на берегу Вислы. В конечном итоге табориты дошли до устья Вислы в районе Данцига (Гданьск), доказав тем самым, что их может остановить только бескрайнее море.

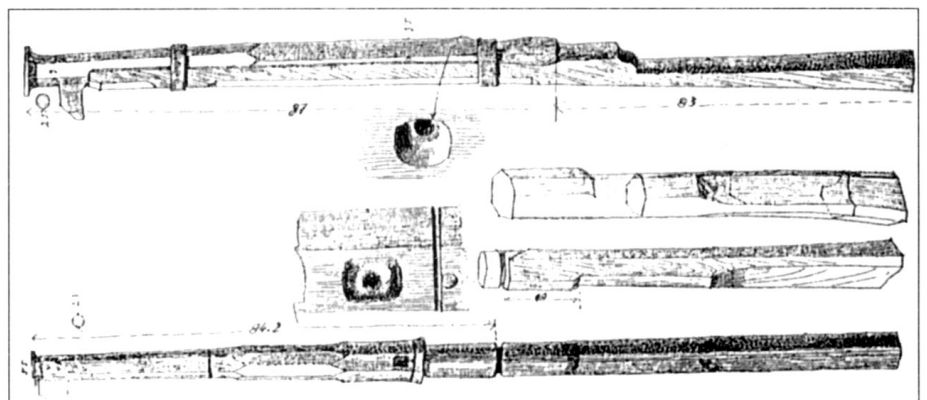

Один из наиболее важных рисунков того времени, изображающий вагенбург таборитов. Четыре повозки, соединенные между собой, образуют периметр лагеря. Внутри лагеря стоят палатки и гуляют кони. На палатке виден щит с чашей, над палаткой развигается флаг с гусем. Несмотря на обратную перспективу рисунка, некоторые его детали поражают реалистичностью. В двух ближайших к зрителю повозках сидят воины в шлемах-котелках, капюшонах и кольчужных подшлемниках. Они вооружены боевыми цепями, арбалетами и короткоствольными пицальями. Один из таборитов метает камень. Никаких дополнительных панелей к обращенному в сторону противника борту не подвешено. Однако между колесами под днищем повозки вставлены экраны с треугольными бойницами. Внизу слева и вверху справа видна кирпичная кладка под колесами. Может быть это брикеты торфа? Известно, что если позволяло время, вдоль внешнего борта повозок рылся ров и насыпался вал. Справа повозка показана сверху. Она заполнена пицальями и мечами. В повозке на заднем плане лежат четыре крупнокалиберные пушки, очевидно, изготовленные для навесного огня.

Раздоры после победы

Гуситское движение было расколото на фракции и прежде. Поэтому с наступлением мира противоречия между фракциями вышли на первый план. Наиболее серьезным религиозным противоречием был вопрос о том, следует ли силой вводить причастие «под обоими видами» в таких городах, как Пльзень, которые оставались роялистскими на протяжении всей войны. Некоторые фракции были согласны проявить терпимость в этом вопросе, но для других был приемлем только единственный вариант решения.



Е: Огнестрельное оружие гуситов

Е1: Аркебузир

Его оружие - небольшая пицаль из Табора, обнаруженная на месте гуситской штаб-квартиры. Ствол шестигранный, длина чуть более 30 см, калибр 17 мм. Простое ложе вставлено в литую втулку в задней части ствола. Ложе зажималось под мышкой, а к запальному отверстию подносился фитиль. Большие по размеру пицали обслуживались двумя людьми. Стрелок носит пластинчатые ножные доспехи, кольчугу и стеганный акетон - многослойный мягкий панцирь, распространенный по всей Европе. Акетон носили вместо или вместе с кольчугой или бригандиной.

Е2: Тарасница

Тарасница реконструирована по сохранившемуся до наших дней стволу, реконструированному в Музее Гуситов в Таборе. Внешне тарасница напоминает крюковое ружье. Тарасницы представляли «полевую артиллерию» гуситов. Тарасницы ставили между повозками, прикрывая их щитами или мантелетами. Пушка наводилась на цель в горизонтальной плоскости путем поворота вокруг шкворня в передней части станка, а в вертикальной плоскости ствол наводился с помощью сектора с отверстиями, в которые вставлялся палец.

Е3: Пушка

Хоуфница - пример тяжелой артиллерии гуситов. По-чешски *houf* означает «толпа». Можно предположить, что хоуфница предназначалась для стрельбы по плотному строю противника. Для стрельбы использовалась картечь. Ствол пушки собирался как бочка из полос и обручей. Он устанавливался на массивный деревянный лафет на колесах.

Попытка подчинить Пльзень военной силой закончилась провалом. В армии Прокোпа Великого вспыхнул мятеж. Обострилось противоречие между знатью из пражского Старого Города и радикальными фракциями таборитов и оребитов 30 мая 1434 года произошло столкновение таборитов с чашниками под Липанами. Табориты потерпели поражение, а Прокон Великий и Прокон Малый погибли.

С этого момента табориты практически полностью утрачивают свое значение. Битва при Липанах фактически стала концом гуситских войн. В результате этого сражения победителем оказался Сигизмунд. 16 августа 1436 года этот уже престарелый монарх объявил о восстановлении мира в «еретической» Богемии и о формальном завершении войны, длившейся 17 лет. Не желая больше сталкиваться с подобными угрозами, Сигизмунд разработал план по полному искоренению ереси ультраквизма. Но в 1437 году Сигизмунд умер так и не успев довести до конца свои планы. В результате церковь ультраквизитов сумела сохранить свои позиции, превратившись в реформатскую церковь Богемии.

В 1457 году королем Богемии становится Иржи из Подебрад. Это был первый и последний гуситский король. На его долю выпало отражать краткий, но опасный крестовый поход, предпринятый против него венгерским королем Матвьяшем Корвином в 1468 году. Чешский летописец определил эту кампанию как «восемь ужасных недель». Однако Иржи сумел победить венгерских крестоносцев также, как его предшественники побеждали крестоносцев германских. Эта победа способствовала сохранению идей гуситского движения, которые позднее дали о себе знать в ходе европейской реформации XVI века.



Рисунок XV века, изображающий осаду города гуситов армией крестоносцев. Обратите внимание на детали, включая бомбарду вверху. Рядом с бомбардой стоит стрелок, который наводит пиццаль, прислонив ее к вырезу щита. Щит держит товарищ стрелка. Обратите внимание также на то, что большие луки соседствуют с арбалетами. Внизу слева группа крестоносцев, вооруженная алебардами, копьями и арбалетами, укрылась за большим мантелетом. По меньшей мере, один воин носит накидку-капюшон под шлемом-котелком. В правом нижнем углу засели гуситы. Их мантелет несет изображения чаши и гуся.

Армии, участвовавшие в гуситских войнах Армии крестоносцев

Религиозные чувства и желание обогатиться были основными мотивами, которые заставляли самых разных людей из Восточной и Центральной Европы присоединяться к крестовым походам в Богемию. Впечатляет перечень всех национальностей, участвовавших в походах, приведенный летописцем Брезова:

«Там были люди из разных наций, племен и языков. Кроме богемцев и моравов там были венгры и хорваты, далматы и болгары, валахи и шекелисы, куманы, тассианы, рутены, русские, словаки, прутены, сербы, тюрингцы, штырийцы, миснийцы, баварцы, саксонцы, австрийцы, франконцы, французы, англичане, брабантцы, вестфальцы, голландцы и швейцарцы, лузитане, швабы, каринфцы, арагонцы, испанцы, поляки, германцы с Рейна и многие другие».

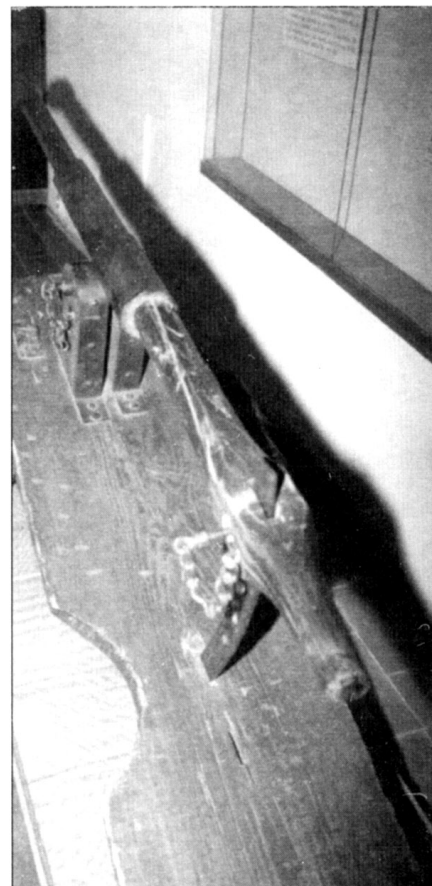

Уцелевший ствол пиццали установлен на реконструированный двуногий станок. Так выглядела «полевая артиллерия» гуситов. Колесные лафеты появились около 1430 года. Ствол и ложе напоминали по конструкции крюковую пиццаль, хотя крюк под стволом отсутствует, вертикальная наводка пиццали производилась с помощью сектора с отверстиями, горизонтальная наводка проводилась еще проще: расчет поднимал заднюю часть станка и поворачивал пушку.

Биограф Яна Жижки Гейманн сообщает, что примерно треть от общего числа народов говорила на германских языках, а остальные представляли практически всю Европу за исключением Скандинавии. То, что в тексте Брезова отсутствует упоминание об итальянцах, Гейманн считает оплошностью летописца.

Мотивы, которые заставили отправиться на войну в Богемию представителей самых разных национальностей, колебались от искренней набожности до безудержной страсти наживы. У руководителей крестовых походов обе эти крайности успешно совмещались. Внешне, эпитет «крестоносец» означал, что против гуситского фанатизма и пуританства выступает не менее пламенный католицизм. Король Сигизмунд в 1396 году уже возглавлял крестовый поход против мусульман, потерпев пора-

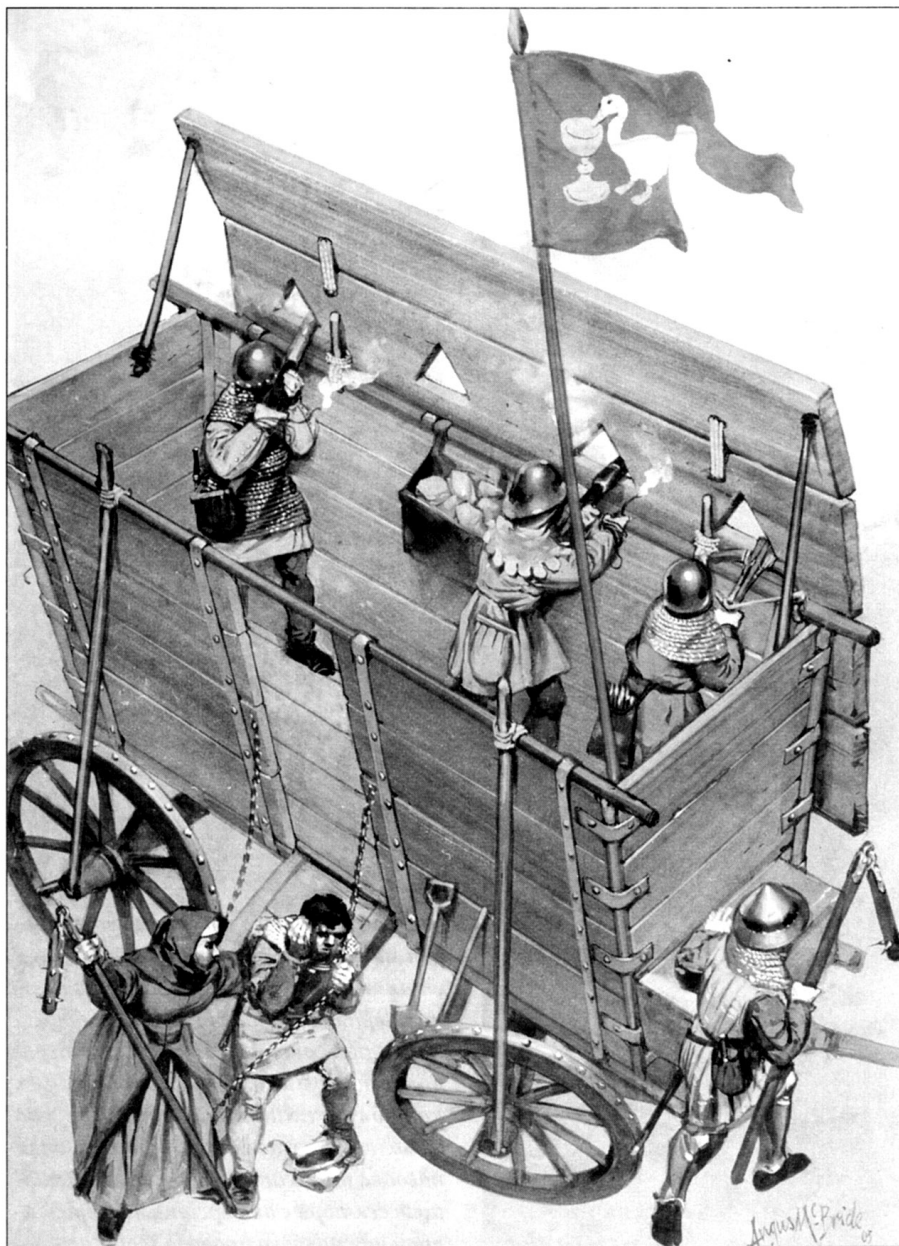

Ф: Боевая повозка

Для простоты мы показали внутри повозки только трех бойцов. В действительности «экипаж» боевой повозки составлял минимум десять человек. Обратите внимание на ящик с камнями, изготовленный для использования в рукопашной схватке. Обратите внимание на стойки, соединяющие ступицу колеса и верхнюю часть борта повозки. На эти стойки укладывался навесной щит, отбрасываемый на левую сторону повозки. В щите проделаны треугольные бойницы. Еще один щиток просовывался между колесами повозки и закрывал пространство под днищем повозки. В этом щитке иногда также имелись треугольные бойницы. На правом борту повозки имелась дверь, откидывавшаяся вниз и образующая своего рода пандус. Флаг над повозкой с изображением чаши и гуся. Вокруг повозки бой ведут несколько солдат, вооруженных боевыми цепями, копьями и алебардами. Женщина помогает раненому.

Иногда даже рыцари носили такие шлемы-котелки в сочетании с дорогими пластинчатыми доспехами, особенно когда они вели бой в пешем строю.

Общая тенденция в развитии доспехов, было увеличение площади пластинчатых деталей. Однако широкое распространение матерчатых сюрко, закрывавших почти весь панцирь, делает сложным отличить пластинчатые детали от деталей кольчужных, чешуйчатых и бригандин. Часто пластинчатые доспехи надевали поверх кольчуги или бригандины. Обычно кольчужные детали проглядывали из-под пластин в паху, подмышках и локтях. Подмышки дополнительно прикрывались круглыми пластинками, подвешенными на ремнях. Чешуйчатые панцири чаще встречались на востоке Европе. Можно также указать два характерных для Германии панциря: «глобус», с округлым животом, и «ящик», с угловатым животом. Полные пластинчатые доспехи для рук и ног, однако по-прежнему встречались и матерчатые доспехи, усиленные металлическими заклепками и чешуей. Облегающие или свободные сюрко украшались геральдическими изображениями. Гербы помещались и на щитах, которые иногда еще использовались, хотя распространение пластинчатых доспехов сделало щиты лишним предметом экипировки. Бедные рыцари могли носить более простые и дешевые старомодные доспехи, чаще использовать кольчуги,

жение под Никополем. Многие из его сторонников имели опыт других подобных кампаний, вроде сражения при Грюнвальде. В целом уровень религиозности крестоносцев был очень высок. Достаточно сказать, что в ходе пятого крестового похода в 1431 году каждый отряд сопровождало по четыре-пять священников, которые «читали проповеди и учили людей вести себя и сражаться как подобает защитникам святой веры».

Рыцарское оружие и доспехи

Конные рыцари сражались в составе обеих сторон. Так как события в Богемии привлекали к себе внимание почти всей Европы, не удивительно, что вооружение и экипировка противников в определенной степени совпадали. Имевшиеся различия объяснялись не столько национальным, сколько имуще-

ственным фактором. Сказанное выше было верно даже для Литвы и России.

Знать среди крестоносцев и гуситов носила пластинчатые доспехи итальянского стиля, поскольку изделия северо-итальянских оружейников пользовались популярностью по всей Европе. Менее распространены были южногерманские доспехи. Во второй четверти XV века продолжали использовать доспехи, изготовленные еще в конце XIV века, которые также встречались в сражении при Грюнвальде (1410) и Азенкуре (1415), а также характерные для эпохи Жанны д'Арк (1430-е гг.).

Основным типом шлема был бацинет с откидным забралом и кольчужной бармицей, доходящей до плеч. Еще встречались большие бацинеты, хотя массивные буйгеры таких шлемов ограничивали подвижность головы. Существовало огромное разнообразие железных шлемов-котелков (*chapel-de-fer*).



Пеший солдат, вооруженный пищалью. Ложка пищали зажата под мышкой. Правой рукой к запальному отверстию стрелок подносит тлеющий фитиль.



Замечательная настенная роспись городской ратуши в Писеке. Армия гуситов Проконя Великого под стенами города.

чешуйчатые панцири и бригадины.

Если доспехи русских и литовцев были итальянского стиля, то шлемы имели характерную только для них коническую форму. У важных рыцарей кони покрывались попоной с изображением герба владельца.

Ведя бой верхом, рыцарь вооружался копьём, которое в этом случае было его основным оружием. Кроме копья рыцарь имел широкий меч, часто полу-

тораручного размера. Меч подвешивался на поясном ремне, который иногда оборачивался вокруг пояса не один раз. На отдельном ремешке подвешивался кинжал. Кроме того, конный рыцарь мог иметь при себе булаву или топор. В пешем строю чаще использовали различные алебарды и другие типы оружия с древком.

В крестовом походе рыцарей сопровождали пешие воины, вооруженные ар-

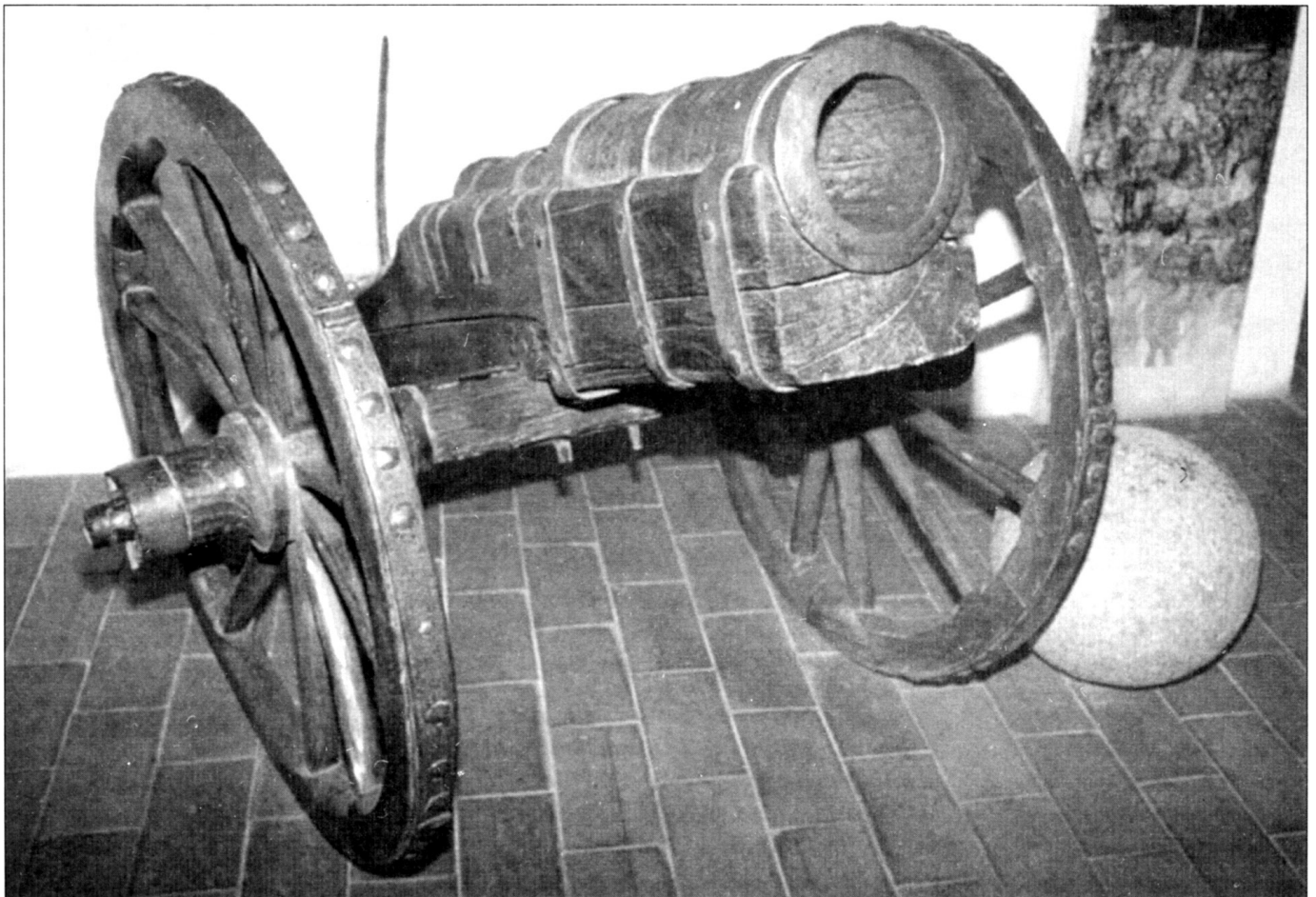

Хоуфница - тяжелая пушка гуситов. Идут споры относительно даты появления хоуфниц. Первое недвусмысленное свидетельство относится к 1440 гг., но некоторые ученые говорят об использовании хоуфниц во время осады Усти в 1426 г.



Простая модель из Музея гуситов. 12 повозок Жижки держат оборону под Судомером, 1420 г. Жижка расположил свою небольшую армию между двумя прудами, расположив повозки так, что они прикрывали фронт, тыл и один фланг.



балетами, мечами, копьями и различными алебардами. В целом пехота крестоносцев была экипирована и вооружена не хуже наиболее продвинутых отрядов гуситов.

Армии гуситов

Если бы судьба гуситской революции держалась только на копьях богемских рыцарей, она была бы сокрушена за один месяц. Тот же Ченек из Вартемберга убедительно показал, насколько «гибкой» может оказаться позиция рыцарского сословия. Немногочисленные рыцари Богемии стремились усидеть на двух стульях, кроме того, они категорически не разделяли идеи таборитов о равенстве людей. Абсолютное большинство в армиях гуситов составляли крестьяне и горожане, но они, по крайней мере в первое время, были совершенно не приспособлены к несению военной службы. В отличие от швейцарцев, которые имели постоянный опыт ведения войны с соседней Бургундией и службы в качестве наемников по всей Европе, богемское простонародье не имело укорененных военных традиций. Но на их стороне был энтузиазм и горячая религиозность, доходившая до фанатизма. Все это помогало гуситам забывать внутренние противоречия перед лицом внешней опасности. Впрочем, когда внешняя опасность исчезла, этот же фанатизм привел к непримиримой вражде между фракциями гуситов. Малейшее расхождение во взглядах означало категорическое неприятие всего мировоззрения оппонента, независимо от того, католик он или приверженец любой другой протестантской секты.

Нужно отдать должное гению Яна Жижки, который из такого материала сумел создать армию, способную побеждать профессионалов-наемников, причем сделал это в невероятно сжатые сроки. В результате за хоругвью с чашей пошли тысячи пылких крестьян, которым еще только предстояло стать солдатами. Вообще, для гуситских войн

Рисунок 1430 гг., оригинал которого хранится в Лувре. Сцена боя гуситов. Несмотря на неясность, обращают на себя внимание некоторые детали. Используются самое разнообразное оружие, от рыцарских копий, до дубинок, больших луков и фальшионов. Слева можно увидеть гуситскую хоругвицу, установленную на полевом станке. Хорошо виден механизм вертикального наведения.

характерно выдвижение талантливых руководителей, и наиболее ярким талантом среди них был Ян Жижка. Опыт Жижки, полученный во время службы в Пруссии, позволил тому хорошо изучить особенности тактики тяжелой конницы, выявить ее слабости и придумать меры борьбы с рыцарями. Первым шагом Жижки стало ведение оборонительной партизанской войны. Он избегал регулярных сражений на открытом пространстве, где его легкое крестьянское ополчение не имело никаких шансов. Позднее он предложил достаточно сложные методы ведения войны, которые произвели настоящую революцию в военном деле Средневековья.

Дисциплина

Ян Жижка был не только новатором в военном деле. Не менее выдающимися были и его организаторские способности. Он сумел собрать победоносную армию из представителей самых разных социальных классов и религиозных групп. Радикальное крыло гуситского движения - табориты - были энтузиастами церковной реформы, вдохновленной проповедями Яна Гуса. В эпоху, когда для людей была бесспорной необходимостью найти верный путь к спасению бессмертной души, табориты не желали знать никаких возражений и не выбирали средств для достижения своей цели. Дополнительно подогреты антиимперскими и антигерманскими идеями, чешские националисты являли собой в высшей степени мотивированный, хотя часто и переменчивый материал, с которым опытный командир мог творить чудеса.

Религиозный фундаментализм таборитов и оребитов можно сравнить с аналогичным явлением XVII века, так называемым пуританством. Этот фундаментализм заметно контрастировал с более расчетливым и удобным подходом горожан, политические интересы которых стояли даже выше интересов религиозных. Со временем это противоречие вылилось в конфликт. Нарядная одежда и буржуазный образ жизни привел таборитов в ярость, когда они пришли на помощь пражанам в 1419 году. Желание пражан вести переговоры с католиками вообще не умещалось в голове у таборитов. В результате между двумя крыльями гуситского движения оказался вбит клин.

В составе движения гуситов были и представители высшей чешской знати. Для этого слоя людей религиозные соображения играли незначительную



Решающий момент сражения при Домажлице, 14 августа 1431 года. Крестоносцы обратились в паническое бегство. Фрагмент барельефа на дверях мемориала Жижки в Праге. Видно, как кардинал Чезарини теряет свою кардинальскую шляпу.

роль, гораздо важнее были личные политические и экономические интересы. Однако эти люди были очень нужны гуситам, так как они могли оказать движению неоценимую, по крайней мере, на первых порах военную поддержку. Как показал опыт, гуситы держали тяжелую рыцарскую конницу в резерве позади вагенбурга. В подходящий момент конница переходила в наступление и атаковала противника во фланг, что часто решало исход сражения. Если же в составе армии было мало рыцарей, они вместе с ополченцами оборонялись внутри вагенбурга и активных наступательных действий не вели.

Организованность армии гуситов значительно возросла, когда в 1423 году Ян Жижка составил «Устав и военный указ нового братства». Многие в этом уставе касались чисто религиозных вопросов, но были также главы, посвященные организации армии.

«Если мы покидаем город или движемся туда, где должны встать полевым

лагерем, никто не должен вырываться вперед, чтобы занять жилье, никто не должен разбивать лагерь без приказа старшего...

Никто не должен жечь огонь или разводить костер на марше или внутри лагеря, это разрешается делать только назначенным лицам...

Прежде чем выступить в поход или предпринять еще какие-либо действия на войне, сперва следует воздать молитву Господу нашему и преклонить колени пред Телом Христовым и Ликом Господним... помолиться всемогущему Господу Богу о помощи, чтобы они могли вести свою священную войну во славу его святого Имени...

Затем, чтобы люди построились в шеренги, каждая рота под своим знаменем; чтобы был сообщен пароль, и затем, чтобы тотчас же выступали в поход и в таком порядке шли, не смешиваясь, чтобы осторожно осматривались по сторонам, оберегая самих себя и все войско...



ных доспехах. Баццинет с клапвизиром, итальянские пластинчатые доспехи на руках, бригадина и кольчуга на торсе. Форма щита традиционна для Польши, заметно отличается от формы европейских щитов. На щите герб Литвы - рыцарь Погон. На заднем плане виден кардинал Чезарини.

Если бы Господь Бог помог победить и разгромить врага, захватить города, крепости, замки, добыть какие-либо трофеи, - чтобы вся эта добыча и все трофеи были снесены, сведены, свезены и собраны вместе там, где будет указано старшими, будь этих трофеев много или мало...

Также не хотим терпеть среди нас изменников, мятежников, лжецов, воров, игроков в кости, грабителей, разбойников, пьяниц, бездельников, распутников, прелюбодеев, распутниц и прелюбодеек и всех явных грешников и грешниц; всех таковых повелеваем изгонять от нас и наказывать... обезглавливать, вешать, топить, сжигать и всеми способами совершать возмездие, которое следует за зло, согласно закону Божьему, не исключая никаких лиц, из всех сословий, мужского и женского пола».

Ценности движения гуситов в большинстве своем лежали в военной области. Однако некоторые фракции гуситов исповедовали пацифизм. Например Петер Хельчицкий критиковал тех, кто постится по пятницам, но при этом причащается в этот день. По его мнению золотой век христианства будет веком мира. Христианские законы запрещают убийство, христиане должны подчиняться государству, поэтому они должны отказаться от политической деятельности и оставить военную службу. Но Хельчицкий представлял собой скорее исключение. Ян Жижка не был святым. Разумеется, он не допускал той беспредельной жестокости к мирному населению, какое демонстрировали иностранные наемники, но когда надо он умел становиться беспощадным. Его поход против адамитов - секты, угрожавшей единству гуситского движения, - закончился тем, что все взятые в плен были сожжены живьем.

G1: Кардинал Генрих Бофорт, Епископ Винчестерский

Религиозный аспект гуситских войн привлекал в армию крестоносцев представителей высшего эшелона церковной власти. В осаде Штрибро в 1427 году участвовал английский прелат. Как известно, осада закончилась неудачно - армия крестоносцев отступила, узнав о подходе к городу гуситов, а 4 августа была разгромлена при Тахове. Кардинал Генрих Бофорт в сердцах разорвал в клочья императорский штандарт. Здесь он изображен в миланских доспехах, изготовленных около 1420 года. Большой баццинет с шарообразной чашкой и забралом. Назатыльник и височные пластины соединены между собой, а также с бувигером, прикрывающим горло. Такие шлемы мы можем увидеть на множестве надгробий по всей Европе, а мы взяли за образец надгробье из Памплоны в Испании (около 1425). Покрой табарда с гербами позаимствован с надгробья графа Арунделского (около 1435). Обратите внимание на глубокие разрезы по бокам, облегчающие извлечение из ножен меча и кинжала. Кроме того, здесь мы предприняли попытку реконструировать герб Генриха Бофорта. Воинствующий кардинал изображен изготовившимся к сражению в пешем строю. В его руках боевой молот.

G2: Сигизмунд Кобытун

Гуситы выбрали великого герцога Литовского королем Богемии вместо Сигизмунда. Новоизбранный король отправил в Богемию своего племянника Сигизмунда Кобытуна в качестве уполномоченного представителя. Хотя в это время Великое Княжество Литовское присоединило к себе большие территории западной Руси и армия Великого Герцога стала в большинстве своем русской, высшая военная элита государства сохраняла западные традиции, в частности, продолжала носить европейские доспехи. Мы изобразили Сигизмунда Кобытуна в довольно старомод-

Одежда

Все изображения гуситской армии в бою показывают, что эта армия состояла в основном из крестьян-ополченцев, что отражалось как в одежде воинов, так и в используемом ими оружии.



Гуситы на рельефе с городской стены Табора. Рельеф наивен и сильно поврежден непогодой, но можно различить интересные детали. головы воинов защищают шлемы-котелки. Слева на право воины вооружены: боевым цепом, арбалетом, пищалью, а воин, идущий впереди, несет большой щит.

Одежда гуситов мало отличалась от одежды представителей соответствующих социальных слоев в Европе в XV веке. Рисунки, изображающие работающих крестьян, позволяют составить достаточно полное впечатление об их костюме. Мужской костюм состоял из коротких подштанников, поверх которых надевалась большая свободная рубаха. Подол рубахи по бокам мог иметь разрезы, с помощью которых рубаху подтыкали или подворачивали различными способами. На ногах обычно носили чулки или леггинсы, которые подвязывали к поясу или спускали до колен. Иногда чулок имел вшитый носок. Ступня носка состояла из двух слоев или была из кожи. Если носок отсутствовал, нашивалась тесемка, которая проходила под пяткой, не давая чулку сползть вверх.

Башмаки или сапоги обычно доходили до лодыжки. Голенища простые, мешковатые, собирались на лодыжке и перевязывались тесемкой. Иногда встречались более изящные образцы со шнуровкой или пуговицами снаружи. Сапоги для верховой езды доходили до колен или были еще выше. Го-

ленища таких сапог были свободными, часто верхнюю часть голенищ закатывали до колен. Кавалерийские сапоги были более остроносыми, чем сапоги, предназначенные для ходьбы. Сапоги и башмаки чаще всего изображались черного цвета.

Верхняя одежда состояла из шерстяной рубахи с длинным рукавом, доходившей почти до колен. Существовали варианты рубахи, надеваемые через голову, а также с застежками на груди. В качестве застежек использовалась шнуровка, завязки или пуговицы. В качестве альтернативы рубахе встречался дублет, доходивший до пояса. В этом случае чулки подвязывались к дублету. Иногда рукава дублета также представляли собой отдельные детали, соединявшиеся с дублетом с помощью шнурков. В холодную погоду одежду надевали в несколько слоев. Качество ткани и стильность покроя зависело от состоятельности человека.

Под шапку чехи довольно часто надевали чепец. В качестве головных уборов использовались войлочные шапки, имевшие форму перевернутого горшка или усеченного конуса. Шапки часто

имели поля или отвороты. По всей Европе популярностью пользовался капюшон-накидка. Иногда края такого капюшона украшались фестонами различной формы, а сам капюшон сзади обычно переходил в длинную кишку. Головные уборы иногда носили поверх такого капюшона. Носились также плащи различного фасона, длины и плотности. Обычно они застегивались на пуговицу на шее или плече. Куртки из овчины, или подбитые овчиной, носили в холодную погоду. В холода также носили меховые шапки.

В гуситской литературе есть упоминания о том, что женщины сражались наравне с мужчинами. Женский костюм состоял из платья, достигавшего по длине лодыжек и нижней рубахи из льна или тонкой шерсти. Рукава платья часто перехватывались у локтей. При ходьбе по грязи подол платья часто подбিরали до колен, затыкая его за пояс. Правила благочестия требовали от женщин прятать волосы под платок или покрывало. Иногда женщины носили те же капюшоны-накидки, что и мужчины, но женский капюшон-накидка часто был довольно длинным, закрывая не только плечи, но и достигая локтей.

Оружие и доспехи

Доспехи среди гуситов были распространены не слишком широко. Для многих единственным способом обзавестись доспехами было захватить их в качестве трофея. Поэтому, с каждой новой победой количество доспехов у гуситов увеличивалось. На рисунках также видно, что гуситы, вооруженные более «традиционными» алебардами, имели более полные комплекты доспехов, по сравнению со своими товарищами, имевшими импровизированное вооружение. Иногда такие вооруженные чем попало ополченцы входили в состав отрядов, возглавляемых рыцарями.

Шлем-котелок с широкими полями был обычным шлемом, распространенным в германских землях. Он существовал в бесчисленном числе вариантов. Тулья шлема могла быть округлой, угловатой, конусовидной или оснащаться продольным гребнем. Поля шлема могли быть глубокими, тогда в них прорезались глазницы. Иногда поля переходили в своего рода назальную пластину. Шлем обычно носили поверх матерчатого или кольчужного подшлемника. По-прежнему повсеместно встречались бацинеты с кольчужной бармицей. В большом количестве встречаются и про-

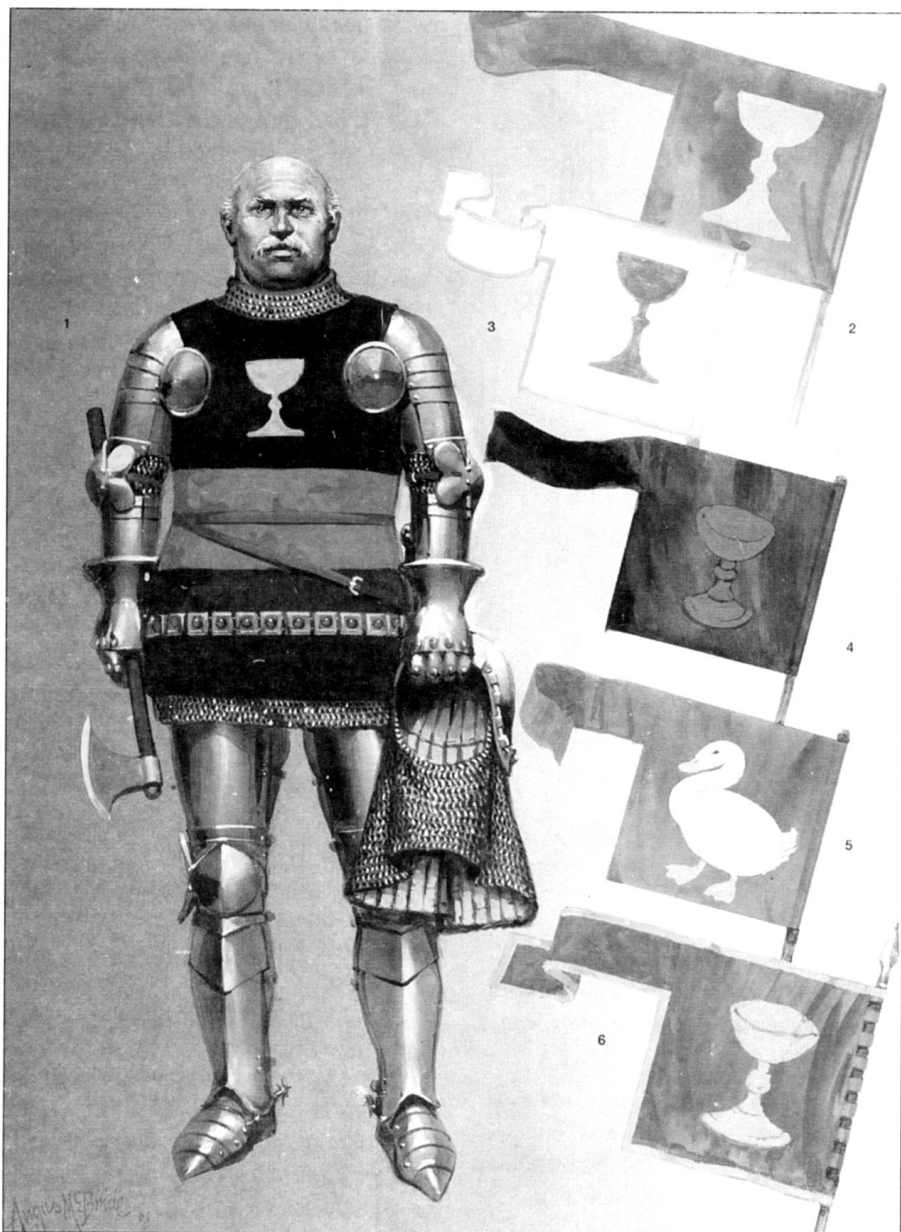

H1: Прокоп Великий

Прокоп Великий, вставший на место Яна Жижки после смерти последнего, погиб в сражении при Липанах в 1434 году. Прокоп вооружен боевым топором и облачен в обычные для своего времени доспехи. Бацинет с кольчужной бармицей он держит в руках так, что видна подкладка шлема. Жюпон черный с красной горизонтальной полосой и золотой чашей.

H2-H6: Флаги гуситов

На гуситских флагах практически всегда изображался потир - церковная чаша, из которой причащаются верующие. В немногих исключительных случаях вместо чаши изображался гусь (фамилия Яна Гуса означает «гусь»). В одних случаях изображался только силуэт чаши, в других случаях изображение было «трехмерным», с тенями и бликами. На некоторых флагах имелся золотой кант. На флаге H2 виден девиз: VERITAS VINCIT - «Истина побеждает». Чаще всего флаги гуситов были красного цвета, хотя встречались полотнища самых различных цветов и оттенков.

стые шлемы, в том числе собранные из чешуй, а не только кованые.

На иллюстрациях в книгах того времени изображались кольчуги разной длины, с рукавами длинными или короткими. Иногда кольчуги дополнительно оснащались нагрудными пластинами или стегаными амортизаторами, а также железными «воротниками». Подобные доработки наблюдались как у солдатских, так и рыцарских кольчуг. Наиболее продвинутые пехотинцы носили пластинчатые панцири, которые часто дополнялись кольчужой, дополнительно прикрывавшей живот и промежность. Иногда единственными пластинчатыми доспехами у воина были наколенники и налокотники. Другие пластинчатые детали на конечностях встречались реже. Для пехотинца, вооруженного алебардой, после защиты головы и торса важным было защитить кисти рук с помощью боевых перчаток.

Пехота с обеих сторон в качестве личного оружия использовала мечи различной длины и конструкции, включая тяжелые фальшоны. Бедные крестьяне могли вооружаться ножом или топором. Многие из древковых типов оружия гуситов представляли собой импровизацию на базе сельскохозяйственных инструментов. Это были вилы, серпы или крючья, посаженные на длинное древко. Но наиболее популярным среди гуситов был боевой цеп. Это подтверждают многочисленные изображения того времени. Также как обычная крестьянская повозка была превращена в боевую, так и из крестьянского цепа для обмолота зерна делалось оружие. В простейшем случае рабочую часть цепа просто утыкали гвоздями. Иногда на древко подвешивали специально изготовленную головку с шипами. Боевой цеп был вполне эффективным оружием для крестьянина, который всю свою

жизнь работал таким цепом по несколько часов в день.

Еще одним типом импровизированного оружия была утыканная шипами булава-моргенштерн. Кроме того, широко использовались и более традиционные типы оружия: копья и алебарды. Алебарды чаще были примитивными, состоявшими из небольшого лезвия и крюка. Реже встречались образцы, напоминающие классическую швейцарскую алебарду. Наконец среди оружия гуситов можно было найти альшпайсс - копьё с шиловидным наконечником и гардой, защищавшей руки. Один из католических летописцев сообщает, что еретики стреляли из многочисленных аркебуз и крюками стаскивали «благородных рыцарей и благочестивых солдат с седла на землю».

Огнестрельное оружие будет описано ниже. Здесь следует только заметить, что арбалетов у гуситов было всегда больше, чем аркебуз. Арбалет представляет собой идеальное оружие для воина, обороняющегося за рядом повозок. Находясь под защитой повозок, воин может спокойно взводить арбалет, целиться и стрелять. Арбалет обладает достаточной пробивающей мощностью, чтобы пробить даже пластинчатый доспех. Во времена средневековья арбалет считался своего рода «оружием массового поражения». Его использование

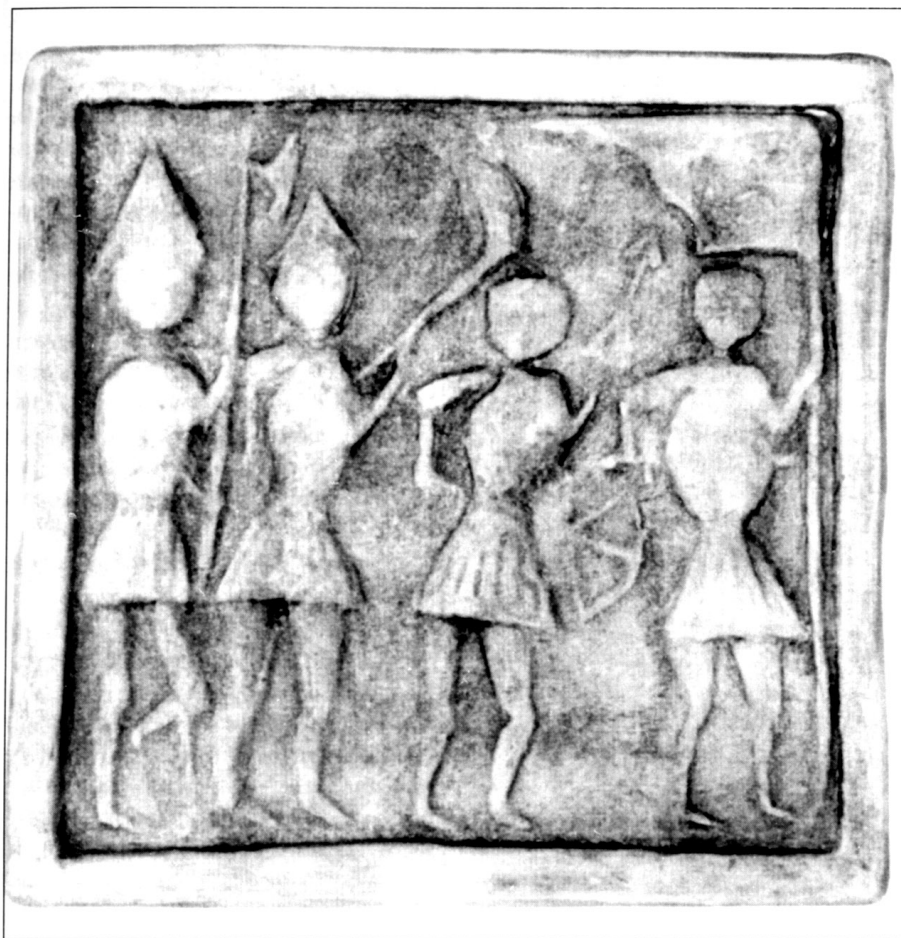

Еще одна панель того же рельефа. Хотя рельеф сильно поврежден, можно различить воинов, вооруженных топором или алебардой, цепом и арбалетом. Высокие конические шлемы без полей резко контрастируют с шлемами-котелками на предыдущей панели. Возможно, так художник изобразил баццетты.

против христиан было анафематствовано Вторым Латеранским собором в 1139 году. Однако против нехристией арбалеты использовать не запрещалось. Поскольку ни одна из сторон, участвовавших в гуситских войнах, противника за христиан не считала, арбалеты применялись без всяких ограничений. До XV века арбалеты имели композитные рога, состоявшие из склеенных между собой слоев рога, дерева и сухожилий. Стальные арбалеты появились в начале XV века, но можно утверждать, что в ходе гуситских войн стальные арбалеты еще не успели получить в Богемии широкого распространения. В частности, распространенности стального арбалета мешало то обстоятельство, что на морозе сталь становится хрупкой. Сухожилия и рог, напротив, на холоде становятся более жесткими. Поэтому композитные арбалеты больше подходили к условиям Восточной Европы с ее сильными сезонными колебаниями температуры и морозными зимами.

При обороне активно использовались большие щиты-мантелеты. Эти щиты почти в человеческий рост, устанавливались на земле, втыкаясь в зем-

лю или подпираемыми подпорками. Под прикрытием мантелета арбалетчик или аркебузир могли в безопасности перезарядить свое оружие. Мантелеты делались из дерева. Вдоль центра щита шло заметное ребро жесткости. Снаружи мантелет обтягивался кожей, холстиной или пергаментом. Обшивку мантелета промасливали или смолили для защиты от сырости. Наружную сторону щита часто украшали. Наиболее популярным мотивом в геральдике гуситов была чаша. Всадники и кучера повозок пользовались меньшими по размеру, более удобными в индивидуальном бою щитами.

Геральдика гуситов

Конные рыцари, сражавшиеся на стороне гуситов, имели гербы, которые изображали на щитах и сюрко. Мы ничего не знаем о гербах таких вождей гуситского движения, как Ян Жижка или Проккоп Великий. На всех рисунках их изображают достаточно просто одетыми и экипированными, в окружении ополченцев под знаменем с изображением чаши. Чаша изображалась не толь-

ко на знаменах, но и на щитах. Изображение всегда выполнялось в один цвет и имело простые очертания. На некоторых флагах чаша изображалась «трехмерной», то есть с тенями и бликами. Рядом с чашей помещался девиз. Знамя с чашей было на каждой повозке. Другим популярным мотивом у гуситов было изображение гуся - буквальное прочтение фамилии Яна Гуса. Случалось, что чаша и гусь изображались одновременно.

Тяжелое оружие и экипировка гуситов Происхождение боевых повозок

Ян Жижка прославился в числе прочих своих заслуг тем, что изобрел тактику вагенбурга - оборонительного построения из поставленных в ряд повозок. К оборонительной тактике Жижке пришлось обратиться из-за тотального превосходства в открытом поле тяжелой рыцарской конницы крестоносцев. Впервые такую тактику Жижка применил во время обороны Виткова. Но в тот раз он еще не дошел до использования повозок, а ограничился сооружением земляных укреплений. Однако очень быстро Жижка решил использовать для построения обороны то, что всегда было у него под рукой - крестьянские повозки, находившиеся в обозе.

Использование повозок в обозе средневековых армий было обычным делом. Не была абсолютно новой и идея окружать полевой лагерь поставленными вокруг него повозками. Подобный прием применялся, например, в сражении венгров с монголами при Мохчи (1241) и в сражении при Креси (1346). На самом деле новизна идеи Жижки заключалась в том, что он использовал повозки в качестве мобильного средства обороны и поставил их в центр своей тактики.

Мы точно не знаем, каким путем Жижка пришел к этой идее. Оман в своей книге «Военное искусство средних веков» предполагает, что прежде Жижка сталкивался с русской тактикой гуляй-города. Однако первое упоминание о использовании гуляй-города москвитями относится к XVI веку. Даффи в «Осадной войне» делает обратное предположение, выводив русский гуляй-город из чешского табора. Оман делает и другое предположение, по которому Жижка познакомился с тактикой табора у литовцев, во время своей службы в Польше. Но и это предположение маловероятно, так как никаких свидетельств подобной тактики у литовцев нет, изве-



Ян Жижка ведет гуситов, миниатюра из средневекового манускрипта. Обратите внимание на то, что Жижка (конная фигура в середине) изображен как полностью слепой человек, у него забинтованы оба глаза. Шляпа, рубаха и сапоги черные, капюшон синий. Белая лошадь с красной упряжью. Знамя - красное полотнище, черная чаша. Знаменосец одет в красный капюшон и зеленую рубаху. Другие воины экипированы и одеты разным образом. Почти все облачены в доспехи, только передний копейщик одет в коричневый камзол, застегнутый на пуговицы. Среди оружия виден боевой молот, алебарда, копье и несколько боевых цепов. Предваряет колонну священник в фелони.

стно только что они предпочитали использовать легкую конницу. Нет никаких свидетельств и о том, что повозки использовались в ходе Грюнвальдской битвы, в которой Жижка предположительно участвовал.

Когда в начале 1420 года Жижка отступил из Праги в Пльзень, он столкнулся с рейдами конных отрядов роялистов на соседние города, симпатизирующие гуситам. Богуслав из Свамберга, который владел соседним замком Красиков, совершил несколько таких рейдов, о которых мы мало знаем, за исключением одной операции. В декабре 1419 года Свамберг во главе сравнительно сильного отряда попытался нанести поражение Жижке, который в это время осаждал роялистский замок Некмер, расположенный к северу от Пльзеня. Уверенный в своем превосходстве Свамберг решительно атаковал, но, по словам летописца, потерпел сокрушитель-

ное поражение. Отряд Жижки располагал семью повозками, на которых стояли серпентины (пушки), с помощью которых гуситы разрушали стены. Возможно люди и кони Свамберга были напуганы грохотом пушек, к которому еще не были привычны. Может быть гуситы оказали роялистам фанатичное сопротивление? Так или иначе, Некмер - первый документированный случай использования повозок в обороне, а также случай установки артиллерии на повозки.

Возможно, при Некмере использование повозок произошло импровизированно. Более продуманное применение, сопровождавшееся уверенной победой, произошло 25 марта 1420 года в сражении при Судомере. Как уже говорилось выше, в результате этого сражения Жижка стал национальным героем. Роялисты попытались перехватить армию Жижки, шедшую из Пльзеня в Табор.

Жижка располагал всего четырьмя сотнями крестьян-ополченцев - плохо вооруженных и еще хуже экипированных. Обоз отряда состоял из двенадцати повозок. Гуситы переправились вброд через реку Орава в районе Судомера и направились на юг, когда заметили противника, приближающегося двумя колоннами. К юго-востоку от Судомера находилось несколько прудов. Между двумя прудами Жижка и расположил свое войско. Один фланг его армии прикрывала дамба, другой фланг и тыл - 12 повозок. В последовавшем сражении обе стороны понесли ощутимые потери, но повозки спасли армию Жижки от разгрома. Скромное начало под Некмером и Судомером положило начало знаменитой тактике.

Конструкция повозок

Знаменитая боевая повозка гуситов представляла собой тяжелую четырехколесную телегу с усиленной обшивкой. Такую телегу тянула четверка лошадей. Нехватка лошадей всегда представляла для гуситов проблему, причем не только тягловых, но и верховых. Поэтому гуситы всегда искали способ пополнить конское поголовье.

В Чехии в наши дни проведена попытка реконструкции гуситской повозки. Определено, что борта повозки имели легкий развал, нависая над колесами. Благодаря этому обстоятельству к верхней части борта можно было навесить дополнительный экран из деревянных досок, прикрепленных к веревкам. Такой экран подвешивали к левому борту повозки, обращенную к противнику. Ступицы колес усиливали вертикальные стойки, которые шли от концов осей к верхней кромке борта. Фактически борт повозки покрывала слоеная броня, обеспечивавшая достаточную защиту бойцов, находившихся внутри повозки. Внешний навесной экран обычно был гибкий: доски прикрепленные к вертикальным веревкам. Встречались также сплошные жесткие щиты, которые могли подниматься выше основного борта телеги. В борту повозки имелись треугольные бойницы, через которые велся огонь из аркебузов и арбалетов. Пространство под днищем телеги закрывала дополнительная доска. На некоторых рисунках того времени видно, что нижняя доска также имела треугольные бойницы.

На правом борту повозки узкая дверь открывала доступ внутрь. Дверь

откидывалась вниз, образуя своего рода пандус, по которому «экипаж» повозки мог быстро занять места у бойниц. Кроме личного оружия («экипажа») в повозке имелся ящик с камнями, подвешенный в верхней части борта. Эти камни можно было пустить в ход в критической ситуации. В повозке хранился различный шанцевый инструмент, который использовался, если на пути повозки встречался труднопроходимый участок. «Стандартная комплектация» каждой повозки состояла из двух топоров, двух штыковых лопат, двух киркомотыг, двух мотыг, двух совковых лопат, нескольких багров и цепи с крючьями. На повозках с пушками имелось все необходимое для обслуживания орудия, в том числе ядра и порох. Между колесами подвешивалось ведро. Это ведро использовали для борьбы с возможным пожаром или для того, чтобы напоить лошадей. Над каждой повозкой гордо развевался гуситский флаг с изображением чаши.

«Экипаж» повозки состоял из 15-20 человек. Отряд огневой поддержки насчитывал порядка шести арбалетчиков и двух аркебузиреров. Остальные вооружались пиками, алебардами или боевыми цепями. Очаровательная (но технически недостоверная) иллюстрация, датируемая около 1472 года, изображает гуситскую повозку, из которой торчит по меньшей мере 18 голов. Когда тактика вагенбурга была полностью отработана, распределение воинов по повозкам стало регламентироваться. Как правило «экипаж» повозки насчитывал от 10 до 20 человек. В одном из регламентов говорилось, что при каждой повозке должно быть два кучера, два аркебузира, шесть арбалетчиков, 14 воинов с боевыми цепями, четыре алебардьера и два воина с мантелетами. Важно отметить, что далеко не все участники этого длинного списка вели бой, находясь внутри повозки. Кучера находились при лошадях. Воины с мантелетами и, по видимому, несколько арбалетчиков располагались в промежутке между двумя повозками. Воины с боевыми цепями равномерно распределялись вокруг повозки, участвуя в отражении попыток штурма. Только аркебузиры и часть арбалетчиков находилась внутри повозки. Возможно, там же находилось несколько человек, вооруженных цепями или алебардами для защиты стрелков в ближнем бою.

Каждая повозка имела командира, повозки объединялись в отряды по десять штук. Командир линии командовал отрядом из 50-100 повозок. Пехота объе-

днялась в сотни. Один капитан руководил действиями всех повозок армии, другой командовал пехотой, третий командовал конными рыцарями.

Аркебузы и пушки

Повозки представляли собой передвижную огневую позицию. Из повозок стрельбу вели аркебузиры и арбалетчики. Их действия часто решали исход сражения. Хотя гуситы и не были изобретателями средневекового огнестрельного оружия, они первыми научились использовать его с наибольшим эффектом. Хотя аркебузы были достаточно широко распространены у гуситов, число арбалетов превышало число аркебуз в три-четыре раза.

Простейшая аркебуза, используемая гуситами, представляла собой короткую железную трубку, насаженную на деревянное ложе. Конструкция такой аркебузы очень напоминает конструкцию китайских аналогов. В районе зарядной камеры стенки ствола были толще, у дульного среза имелось небольшое кольцевидное утолщение. В германских текстах такого типа оружие называлось словом *Pfeifenbuechsen*, то есть «трубчатая дудка». То есть ассоциация проводилась с музыкальным инструментом. Чехи называли это оружие похожим образом, используя слово *pistala* или *pischtjala*, «пищаль». Скорее всего, современное слово «пистолет» происходит от чешской «пиштали». Использование гуситами огнестрельного оружия подтверждается археологически. Одна из таких пищалей была обнаружена в 1898 году в районе Табора. Общая длина пищали из Табора 42 см, калибр 17 мм. Сзади ствола имелась втулка, с помощью которой ствол пищали насаживался на ложе.

Гуситские пищали использовались по тем же правилам, что и все ручное огнестрельное оружие того времени. Ложе плотно зажималось под левой подмышкой, а правой рукой к запальному отверстию подносился фитиль. Многое удалось узнать в результате попытки реконструкции, проведенной в первой половине 1980-х гг. Реконструкция проводилась на базе Танненбергской пищали, обнаруженной в замке Танненберг и датируемой до 1399 г. Эксперименты показали, что наибольшей меткости можно достичь, если наводить пищаль правой рукой. Но в этом случае достаточно тяжело вовремя произвести выстрел с помощью фитиля. Эксперименты также показали, что при выстреле

пищаль не подбрасывает вверх, а вся отдача идет вдоль ложа. Наконец, было доказано, что невозможно для стрельбы пользоваться раскаленной железной проволокой, тогда как просмоленный фитиль вполне годился для этой цели. (Не говоря уже о том, что держать раскаленные жаровни в открытом поле не представлялось возможным).

На одном рисунке того времени, изображающем осаду крестоносцами города гуситов, показано использование пищали. Стрелок ведет огонь из-за щита, который держит его товарищ. Дуло пищали лежит на вырезе щита, который обычно предназначался для копья, а деревянное ложе лежит на плече стрелка.

Существовал еще один способ фиксировать ствол на ложе - с помощью железных колец. При этом ствол соединяли с ложем не встык, а клали его сверху. Для этого передняя часть ложа делалась более широкой и имела выемку. Такой вариант крепления ствола оказался более прогрессивным и в дальнейшем использовался в конструкции мушкета.

Длинноствольные модификации пищалей встречаются на некоторых средневековых изображениях. В этом случае под ствол ставили двуногую подпорку. Поскольку масса конструкции увеличилась, пришлось усилить соединение, заменив одно кольцо двумя. Навести такую пищаль с рук уже почти не представлялось возможным, приходилось опирать ствол на какую-нибудь опору. Под ствол стали наваривать крюк, с помощью которого можно было упираться за край стены и гасить отдачу. Такая пищаль по-немецки называлась *Hakenbuechse* или «крюковое ружье». От этого слова позднее произошло слово *harquebus* - аркебуза. Калибр гакенбюкса колебался в пределах от 20 до 30 мм. Позднее появился цельнометаллический вариант пищали, без деревянного ложа, но с длинным железным штырем, торчащим назад.

По мере роста калибра пищалей они все меньше и меньше подходили на роль ручного огнестрельного оружия. Их масса стала настолько большой, что из них стало трудно стрелять даже с опорой ствола о борт повозки. В результате появились пищали, установленные на деревянном станке. По-чешски они назывались *tarasnice*, а по-немецки - *Tarasbuechse*. Около 1430 года у гуситов появились колесные станки. Тарасницы ставили между повозками и прикрывали деревянными щитами. Современная репродук-

ция в музее гуситов в Таборе показывает тарасницу как грубый и уменьшенный вариант оружия, позднее получившего известность как arquebus a stoc. Объединенные ствол и ложе напоминают гакенбюксе. Все это крепилось на простые деревянные козлы. Крепление осуществлялось в двух точках, что обеспечивало наведение в горизонтальной и вертикальной плоскостях. Переднее соединение представляло собой шкворень, а заднее - сектор с отверстиями. Как мы знаем по описаниям, составленным в XVI веке, при выстреле один из членов расчета наваливался всей массой своего тела на пушку, с целью уменьшить откат. По-видимому, также поступали и гуситы, стрелявшие со стен своего вагенбурга.

Тяжелую артиллерию гуситов составляли бомбарды: houfnice или Karrenbuechse. Собственно, от чешского houfnice происходит современное слово «гаубица». Houf по-чешски означает «толпа». Соответственно, бомбарды использовали для стрельбы по массам приближавшейся пехоты или конницы противника. Ствол бомбарды короткий и широкий составлялся из металлических полос и обручей по принципу бочки. Ствол покоился на массивном деревянном станке. Станок внутри повозки ставился над колесной осью. До сих пор идут споры о том, когда у гуситов появились бомбарды. Первое явное упоминание бомбард относится к 40-м годам XV века, но некоторые историки утверждают, что бомбарды использовались в ходе сражения при Усти в 1426 году, где гуситы вели опустошительный артиллерийский огонь по противнику. Великолепное изображение гуситской бомбарды, находящееся сейчас в коллекции Лувра, датируется около 1430 года. Таким образом, использование гуситами бомбард в сражении при Усти представляется вполне вероятным.

Бомбарды, хотя и представляли собой «полевую артиллерию», обе стороны применяли их и в качестве осадного оружия. Таким образом, гуситская армия располагала необходимыми средствами для борьбы с укреплениями противника. Гуситские войны проходили в период между осадой Генрихом V Арфлёра в 1415 году и его освобождением в 1449 году. Поэтому гуситские войны пришлось на период коренных изменений. Первая осада Арфлёра завершилась через три месяца. Гарнизон капитулировал под угро-



Два гусита укрылись за мантелетами, рисунок времен гуситской войны. Обратите внимание на шлем-котелок у левого воина. Он соответствует шлему фигуры D4. Его товарищ носит сервельер или простой саллет с круглыми височными пластинами. Детали доспехов неразличимы.

зой гибели от голода, однако укрепления города вполне выдержали осаду. В начале XV века соотношение порохового заряда к массе ядра составляло 1:13. Более мощные заряды делать не представлялось возможным, так как это было чревато разрывом ствола. Но уже к середине столетия пропорция изменилась к 1:2, что значительно увеличило ударную энергию снаряда. Когда французы в 1449 году вернули Арфлёр, их осада продолжалась всего 16 дней, благодаря активному использованию артиллерии. Требуше, которые долгое время успешно конкурировали с пушками в качестве осадных машин, окончательно сошли со сцены.

Тактика вагенбурга

Опыт сражений при Некмере и Судомере, описанный выше, вылился в создание тактики комбинированного применения повозок и огнестрельного оружия. Благодаря этому армия Яна

Жижки получила возможность использовать мобильную артиллерию практически в любом месте и в любое время.

В стычке у Некмера в 1419 году участвовали только семь повозок. Полностью развитая тактика требовала использования до 180 повозок и до 35 больших пушек. Если топография поля боя позволяла сократить фронт обороны, то вся артиллерия концентрировалась на узком участке. Иногда на участке шириной в семь метров могла стоять одна большая бомбарда, несколько пищалей и множество арбалетов. Сражение при Малешове, где крутые склоны и река благоприятствовали обороне, представляет собой хороший пример такой концентрации.

Повозки двигались в колонне до тех пор, пока не занимали предназначенной для них позиции. Тогда повозки соединяли между собой цепью. На командирской повозке и на повозке, замыкающей колонну, поднимался сигнальный флаг. С помощью флагов управляли маневром линии. Боевая

линия повозок состояла из четырех колонн: двух внешних (krajní) и двух внутренних (placní). Внешние колонны были длиннее внутренних, причем колонны равнялись по центральному повозкам. В результате внешние колонны выступали вперед и назад, относительно внутренних. Эти выступающие вперед и назад повозки назывались okřidjí. Благодаря такому построению ускорялось сооружение сплошного оборонительного периметра.

После того, как все маневры заканчивались, выпрягались кони. Дышла либо снимались вместе с упряжкой, либо поднимались вверх, либо просовывались под предыдущую повозку. Затем повозки в линии прочно соединялись между собой цепью. Внешние борты повозок закрывали откидными панелями. По возможности вдоль повозок рылся ров, вынутый грунт отбрасывался под колеса повозок. Лошадей держали рядом с повозками, поэтому при необходимости их можно было быстро впрячь. Пока ездовые держали коней, воины ставили между повозками мантелеты. У каждой повозки и между ними занимали позиции воины, вооруженные боевыми цепями и алебардами, а также аркебузиры, арбалетчики и лучники. Позади повозок строились колонны пехоты, которая служила резервом, позволяя сменять на повозках уставшие «экипажи».

Кроме того, резерв использовался для проведения контратак. Конные чешские рыцари ожидали момента для нанесения решающего удара. И этот момент наступал практически в каждом сражении. Как правило, оборона вагенбурга составляла только первую фазу боя. На рисунках 1430-40 гг. неизменно доминирующую роль играет конница.

Некоторые описания идут даже дальше, представляя вагенбург таборитов прямо-таки танковой дивизией средневековья. Эней Сильвий Пикколomini, ставший позже папой Пием II, сообщает нам:

«С началом сражения возникшие по сигналу капитана быстро окружили часть армии противника, образовав кольцо из повозок. Солдаты противника, пытавшиеся пробраться между повозками, падали жертвами либо меча, либо стрел, выпускаемых мужчинами и женщинами из-за повозок. Конница действовала за пределами периметра, но быстро отступала под его защиту, если создавалась угроза встречи с численно превосходящим противником. Под защитой повозок рыцари спешивались и

вступали в бой как простые пехотинцы. По такому сценарию они провели множество сражений, одержав все мыслимые победы, поскольку противник еще не знал о применяемых ими методах. Богемия с ее широкими и ровными полями давала превосходную возможность использовать повозки, рассыпая их, а затем, собирая вновь».

Непонятно, как повозки могли окружить часть неприятельской армии. Возможно, это преувеличение. В другом месте Пикколomini развивает эту тему:

«Едва прозвучала команда, ездовые начали движение в сторону противника в зависимости от того, какая буква алфавита была показана им, и образовали узкий проход, хорошо известный обученным таборитам. Это был безнадежный лабиринт для противника, откуда не было выхода, в который человек попадал, словно в сеть. Когда противник слабел, его боевой порядок рассекался и окружался. Благодаря этому маневру пехота гуситов добивалась полного разгрома противника, действуя мечами и боевыми цепями. В других случаях противник расстреливался из повозок. Огромная армия Жижки действовала быстро и неожиданно, рассекая строй противника и уничтожая его по частям. Тем немногим, кому удавалось вырваться из окружения, было все равно не уйти от конницы, которая действовала за линией повозок, рубя всех, попадавшихся на пути».

Из описания следует, что гуситы использовали вагенбург не только для обороны, но и для наступления. Очевидно, что в наступлении повозки образовывали не замкнутый периметр, а открытые иллиины, которые действовали самостоятельно, но поддерживая друг друга. Это удивительный вывод, трудно поддающийся осмыслению.

Вагенбург в бою

Битва при Домажлице, ставшая фактически единственным сражением пятого крестового похода 1431 года, интересно тем, что к тому времени применение гуситами вагенбурга уже давно ни для кого не было секретом. Армия крестоносцев, осадившая Домажлице, сама располагала боевыми повозками. Но когда к городу приблизились три колонны армии гуситов, крестоносцы почти ничего не сделали для того, чтобы извлечь выгоду из своего положения. Исход сражения показывает, что наличие боевых повозок само по себе ничего не решает. Не менее важно их умелое применение.

Командующий крестоносцами Фридрих Бранденбургский приказал войскам, находящимся в его прямом подчинении, построить вагенбург на холме, контролирующем дорогу из Домажлице в Кдыне. Но эта мера имела смысл лишь в случае отступления. Своими планами он не поделился с кардиналом Чезарини и другими командующими. Они продолжали стоять на соседних холмах. Движение повозок в лагере Фридриха они расценили как подготовку к отступлению. По мере приближения гуситов суэта в лагере Фридриха усиливалась. В результате паника охватила всю армию крестоносцев, и отступление стало неконтролируемым. У границы на опушке леса командующие попытались остановить свои войска, соорудив на их пути вагенбург, но гуситы оказались слишком быстро. Они ворвались в вагенбург на плечах отступавших. Крестоносцы бросили обоз. В результате гуситы захватили богатейшие трофеи. В их руки попала даже кардинальская шляпа Чезарини.

При Домажлице гуситы продемонстрировали один из наиболее эффективных способов борьбы с вагенбургом - это не дать его построить на выбранном месте. Второй способ был продемонстрирован в ходе сражения при Липанах в 1434 году, где чашники разбили таборитов. Табориты заняли позицию на невысоком холме в Липска Гора, возвышавшемся над окружающей равниной. Их противники, имевшие численное превосходство, проигнорировали маневр таборитов и окружили их вагенбург собственным вагенбургом. Поскольку поле боя оказалось затянуто пороховым дымом - обе стороны вели активную перестрелку - табориты вовремя не заметили этот маневр. По сути, чашники повторили тот маневр, что был описан Пикколomini. Затем чашники начали медленно спускаться с холма, поддерживая строй повозок. Табориты решили, что противник обратился в бегство и контратаковали. Чашники немедленно восстановили стену из повозок и перебили участников вылазки. После этого чашники сами перешли в наступление и ворвались в вагенбург таборитов, который находился в беспорядке после неудачной вылазки. Армия таборитов была разбита, все лидеры движения погибли. Под Липанами одно крыло движения гуситов уничтожило другое крыло. Таков был печальный конец тактики боевых повозок, разработанной Яном Гусом.

«Новый Солдат»

1. Римская пехота периода упадка Империи (236-565 г.г.)
2. Асперн и Ваграм, 1809 г.
3. Английские лучники (1330-1515 г. г.)
4. Германские парашютисты (1935-1945 г.г.)
5. Римская конница периода упадка Империи (236-565 г.г.)
6. Солдаты Waffen SS (1939-1945 г.г.)
7. Битва при Лейпциге, 1813 г.
8. Рыцари ордена госпитальеров (1100-1306 г.г.)
9. Рыцари ордена госпитальеров (1306-1565 г.г.)
10. Английские рыцари (1200-1300 г.г.)
11. Английские рыцари (1300-1400 г.г.)
12. Битва при Хаттине, 1187 г.
13. Артиллерия Наполеона (1792-1815 г.г.)
14. Римский легионер
15. Гладиаторы
16. Битва при Азенкуре, 1415 г.
17. Битва при Саламанке, 1812 г.
18. Английские рыцари (1400-1500 г.г.)
19. Римский легионер (161-284 г.г.)
20. Рим против варваров, ч. 1
21. Битва при Виттории, 1813 г.
22. Скандинавы (1100-1500 г.г.)
23. Французский пехотинец (1803-1815 г.)
24. Рим против варваров, ч. 2
25. Фарисы - тяжелая конница сарацин (1050-1250 г.г.)
26. Генрих V и покорение Франции (1416-1453 г.г.)
27. Армия Рима: от Цезаря до Константина
28. Русские гренадеры (1799-1815 г.г.)
29. Самураи (200-1615 г.г.)
30. Дивизии СС, ч. 1
31. Войны Римской Империи, ч. 1
32. Войны Римской Империи, ч. 2
33. Осадные машины Греции и Рима
34. Армия Византийской Империи, ч. 1
35. Армия Византийской Империи, ч. 2
36. Важн. битвы столетней войны: Креси, Пуатье, Азенкур
37. Каролинги и средневековая Франция (750-1300 г.г.)
38. Рим против варваров, ч. 3
39. Англосаксы (449-1066 г.г.)
40. Варвары, ч. 1
41. Варвары, ч. 2
42. Рыцарские турниры
43. Норманские замки, ч. 1
44. Пикты (297-841 г.г.)
45. Кельтский воин
46. Норманские замки, ч. 1
47. Ниндзя, 1460-1650
48. Японские монахи-воины, 949-1603
49. Самурай, 1550-1600
50. Монгольский воин, 1200-1350
51. Древняя Персия
52. Древняя Ассирия
53. Австрийский пехотинец
54. Осадное искусство древности
55. Степные конные лучники
56. Битва при Креси (1346 г.)
57. Германский танкист
58. Германский горный стрелок
59. Конница Каролингов
60. Фракийцы против Греции и Рима
61. Сарматы против Греции и Рима
62. Ландскнехты
63. Битва при Каннах
64. Советская армия (1970-90)
65. Асигару-пехота самураев
66. Тактика пехоты: борьба с танками
67. Гранада, 1492 г.
68. Мамелюки
69. Тамерлан и его армия
70. Саладин и сарацины
71. Армия Рима: ранний период
72. Замки Тевтонских рыцарей ч.1
73. Замки Тевтонских рыцарей ч.2
74. Дивизии СС: 11-23-я
75. Дивизии СС: 24-38-я
76. Константинополь, 1453 г.
77. Военная одежда Рима (200-400)
78. Военная одежда Рима (400-640)
79. Халифаты (862-1098)
80. Службы безопасности Рейха
81. Средневековая геральдика
82. Рыцари ордена тамплиеров
83. Греческие голиты
84. Пехотинец вермахта (1933-40)
85. Пехотинец вермахта (1941-43)
86. Пехотинец вермахта (1943-45)
87. Конница сасанидов против Рима и Византии
88. Саксы, викинги, норманны
89. Короли англии против Уэльса и Шотландии
90. Конкистадоры

91. Битва при Пуатье, 1356 г.
92. Военная одежда Рима (100-200)
93. Падение восточной Европы
94. Танненберг, 1410 г.
95. Морской пехотинец США во Вьетнаме
96. Войны гуситов
97. Норманские рыцари





Пехота гуситов

1: Арбалетчик

2: Арбалетчик

3: Алебардьер

4: Воин с «моргенштерном»

Annis M. Bride 03

Вернуться к оглавлению

