

Содержание

ВВЕДЕНИЕ. СНАРЯЖЕНИЕ ВСАДНИКА И ВЕРХОВОГО КОНЯ ПО АРХЕОЛОГИЧЕСКОМУ МАТЕРИАЛУ IX—XIII ВВ.....	3
ГЛАВА 1. УДИЛА.....	12
ГЛАВА 2. ОГОЛОВЬЕ, УЗДА.....	26
ГЛАВА 3. СЕДЛА.....	56
ГЛАВА 4. СТРЕМЕНА.....	72
ГЛАВА 5. ШПОРЫ.....	100
ГЛАВА 6. ПЛЕТИ.....	132
ГЛАВА 7. ПОДПРУЖНЫЕ ПРЯЖКИ, ЗАСТЕЖКИ ОТ ПУТ И НЕДОУЗДКА, ЛЕДОХОДНЫЕ ШИПЫ, ПОДКОВЫ, СКРЕБНИЦЫ.....	141
ЗАКЛЮЧЕНИЕ. РАЗВИТИЕ КОНСКОГО УБОРА В ЦЕЛОМ.....	159
КАТАЛОГ НАХОДОК.....	161
АЛФАВИТНЫЙ СПИСОК НАСЕЛЕННЫХ ПУНКТОВ, ГДЕ ОБНАРУЖЕНЫ УДИЛА, СТРЕМЕНА, ШПОРЫ И ЧАСТИ ПЛЕТЕЙ, ПЕРЕЧИСЛЕННЫЕ В КАТАЛОГЕ НАХОДОК.....	166
СПИСОК СОКРАЩЕНИЙ.....	194



АРХЕОЛОГИЯ СССР

СВОД АРХЕОЛОГИЧЕСКИХ ИСТОЧНИКОВ

ВЫПУСК
Е1-36

А. Н. КИРПИЧНИКОВ

СНАРЯЖЕНИЕ ВСАДНИКА И ВЕРХОВОГО КОНЯ
НА РУСИ IX—XIII ВВ.

ВВЕДЕНИЕ. СНАРЯЖЕНИЕ ВСАДНИКА И ВЕРХОВОГО КОНЯ ПО АРХЕОЛОГИЧЕСКОМУ МАТЕРИАЛУ IX—XIII ВВ.

Всадник раннего средневековья — это прежде всего дружинник-профессионал. Ему присуща высокая боевая выучка; он разнообразно экипирован.¹ Боевой конь был своеобразным, «живым» оружием витязя X—XIII вв., и его снаряжение характеризуется теми же передовыми и мобильными техническими критериями, как и «холодные» средства нападения и защиты.

Письменные источники дают весьма значительное представление о роли древнерусской кавалерии и приводят ряд специальных терминов, связанных с ездой и конской сбруей. Полное понимание русского конского убора X—XIII вв. обеспечивают, однако, археологические материалы.

Части конской упряжи, судя по содержанию городских жилищ, относящихся ко второй половине X — началу XII в., производились обычными кузнецами и оружейниками универсального профиля.² Специализация ремесел, связанных с изготовлением конской сбруи, наступает не позже XII—XIII вв. Именно к этому периоду относятся сведения источников о мастерах опонниках и седельниках.³ Об этих и других безымянных мастерах мы судим основываясь главным образом на их готовой продукции.

Предметы снаряжения всадника найдены в погребениях, поселениях, случайно и хронологически разделены на три группы, относящиеся к IX - началу XI в., XI-XII вв. и XII—XIII вв. (рис. 1; 2; 3).⁴ Особое значение для нас имеют погребения, которые, во-первых, содержат индивидуальные всаднические наборы, во-вторых, до некоторой степени определяют значение коня не только в заупокойных обрядах, но и в жизни общества. Обычно в погребениях IX—XIII вв. находят удила, стремяна, подпружные пряжки, редко уздечки и плети, в исключительных случаях — остатки седел. Шпор и подков почти не встречается.

Характеристика всаднического снаряжения в связи с универсализмом некоторых его частей (например, удила, стремяна, седла, плетей) неизбежно затрагивает не только боевого, но и вообще верхового коня. При сборе и анализе интересующего материала пришлось выйти за рамки собственно военных древностей. Соотношение кавалерийского снаряжения в зависимости от того, найдено оно в «гражданских» или «воинских» погребениях (деление, конечно, условно и определяется наличием или отсутствием оружия), представлено в табл. 1. Данные, приведенные в ней, свидетельствуют, что из 374 учтенных нами захоронений с останками коня и частями сбруи или только коня⁵ 188 не содержали никакого вооружения. Количественно, следовательно, примерно от трети до половины нашего материала связано, по-види-

¹Мы не касаемся здесь особой роли древнерусской пехоты и универсализма конницы, которая могла спешиваться. Все эти и другие историко-военные и оружейно-ведческие вопросы см.: *А. Н. Кирпичников*. Древнерусское оружие. Вып. 3. Л., 1971, стр. 55 и сл.

²*С. С. Сорокин*. Железные изделия Саркела— Белой Вежи. МИА, № 75, 1960, стр. 195—197; *Г. Б. Федоров*. Работы Прутско-Днестровской экспедиции в 1960—1961 гг. КСИА, вып. 99, 1964, стр. 79, 81.

³Новгородская первая летопись под 1216 г.; Ипатьевская летопись под 1259 г.

⁴Все учтенные нами вещи в хронологической последовательности и территориально в направлении с севера на юг собраны в Каталоге находок. Сведения об удилах и стремянах я предпочел поместить вместе.

⁵В Каталоге находок учтено 261 захоронение, содержащее конское снаряжение; 119 комплексов только с костями коня в каталог не вошли.



Рис. 1. Удила, стремена и части конской сбруи X—XI вв. Карта находок. Арабские и римские цифры — номера удил по каталогу; цифры в рамках — номера стремян по каталогу; а — место находок; б — район находок.



Рис. 2. Удила, стремена и части конской сбруи XI— XII вв. Карта находок. Арабские и римские цифры — номера удил по каталогу; цифры в рамках — номера стремян по каталогу; а — место находок; б — район находок.

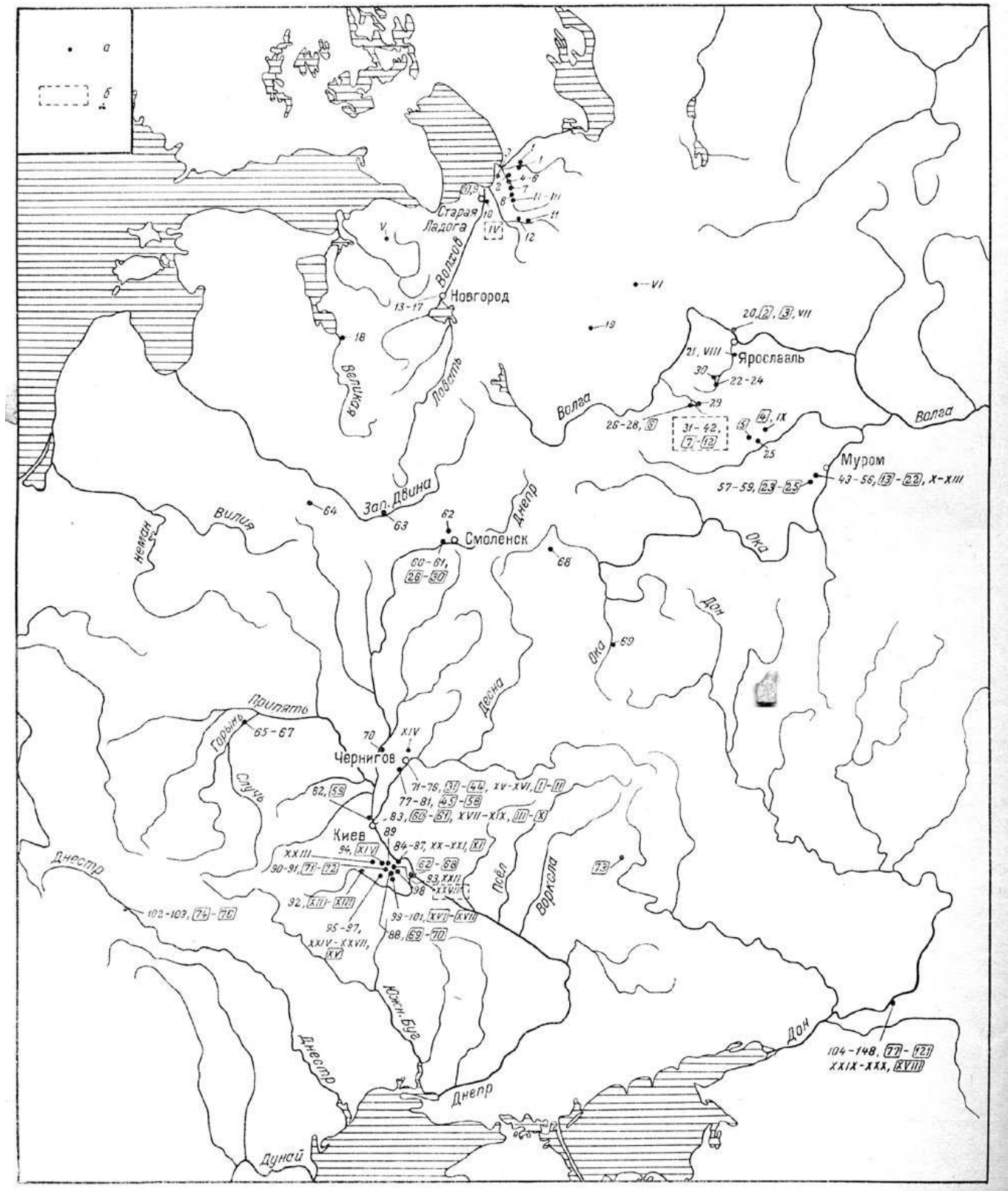

Рис. 3. Удила, стремена и части конской сбруи XII—XIII вв. Карта находок. Арабские и римские цифры — номера удил по каталогу; цифры в рамках — номера стремян по каталогу; а — место находок; б — район находок.

Дата погребения	Удила, стремена, остатки седел, узды, плети, шпоры		Только кости коня без снаряжения		Всего
	погребения с вооружением	погребения без вооружения	погребения с вооружением	погребения без вооружения	
IX—нач. XI в.	86	63	21	88	258
XI—XII вв.	14	12	2	1	29
XII—XIII вв.	62	24	1	—	87
Итого	162	99	24	89	374

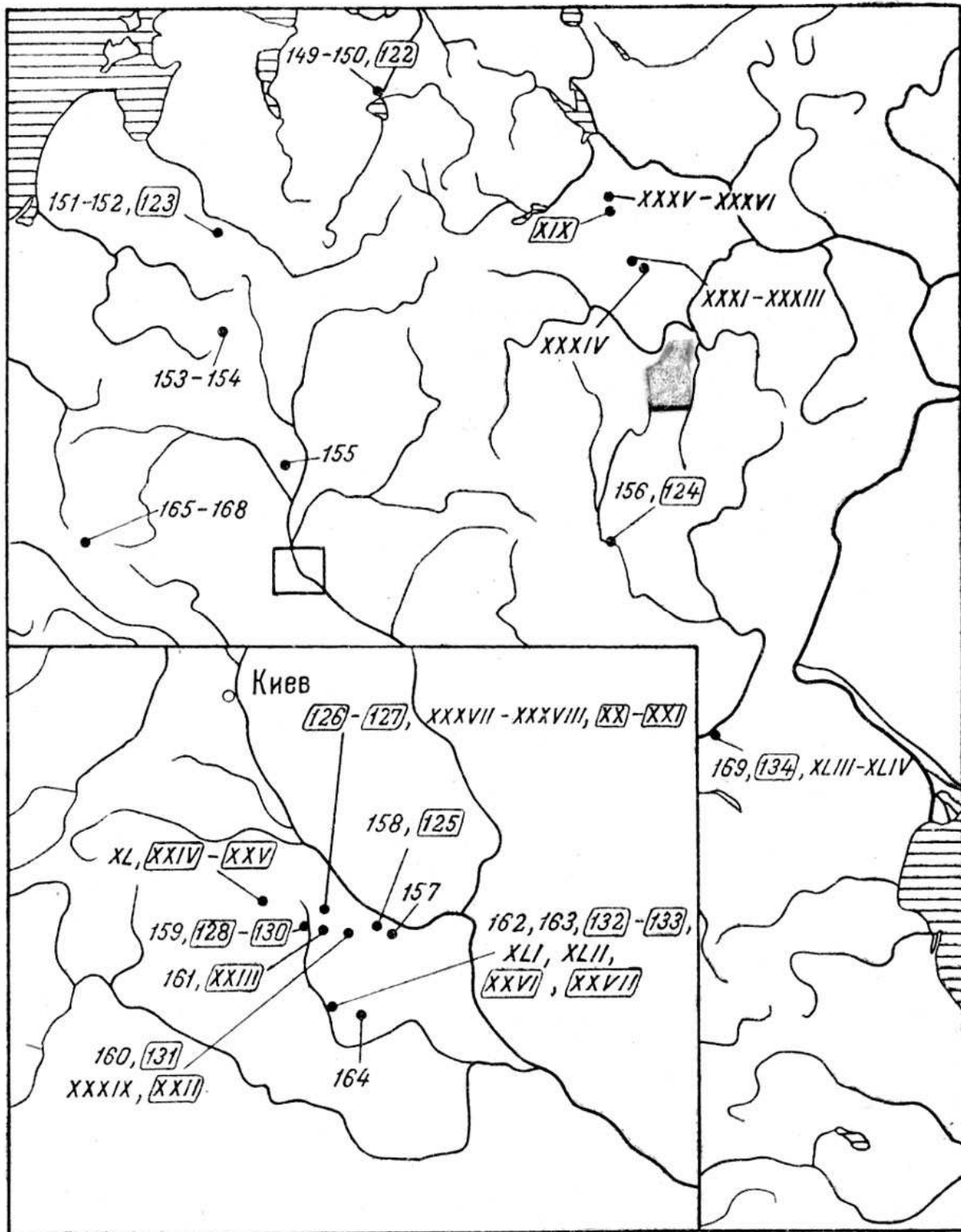
ТАБЛИЦА 1. Погребения IX—XIII вв., содержащие снаряжение коня и всадника или только останки коней

*Таблица составлена по материалу Каталога находок и другим сведениям.

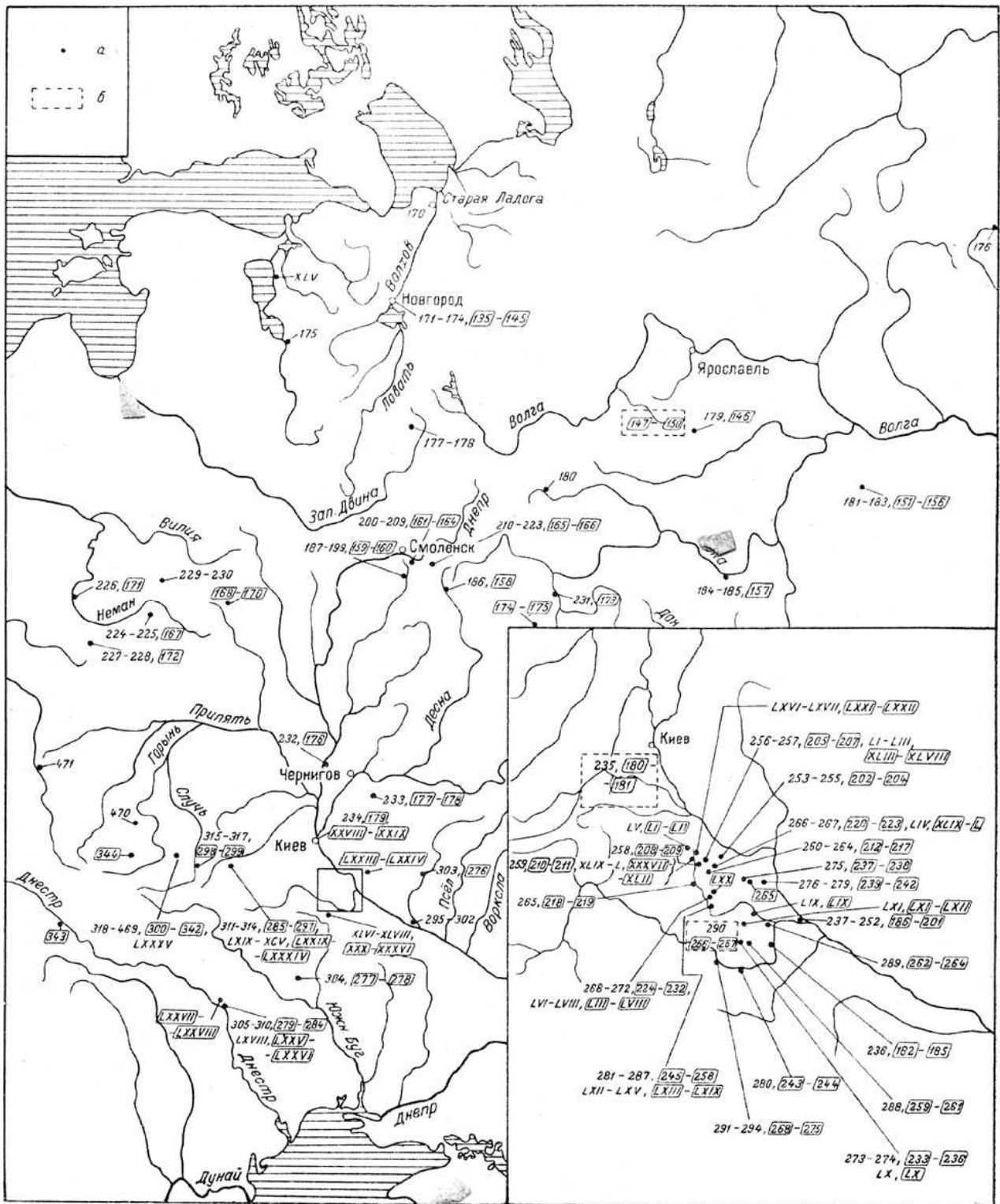
тому, с мирным бытом.⁶ Далее, насчитывается 24 комплекса с вооружением, относящихся главным образом к X—XI вв., в которых останки коня находились без обычного сопровождения. В таких случаях присутствие костей этого животного можно обнаружить только при специальном фаунистическом анализе. Проведение подобных определений неожиданно выявило массовое использование неоседланных и невзнузданных лошадей при заупокойных курганных жертвоприношениях.⁷ Характерно, что кости лошади были обнаружены среди костей птиц и таких животных, как бык, свинья, куница, заяц, лисица. Все эти данные свидетельствуют о том, что в захоронениях раннесредневековой поры конь выступает не только как воинское, но и как транспортное, а также жертвенное животное.⁸

Что говорят археологические источники о снаряжении раннекиевской кавалерии? В специальной литературе происхождение русского конского убора связывалось с кочевым Востоком и Византией.⁹ Более осторожно на этот счет высказывался Л. Нидерле. «Следовали ли славяне в формах своей узды, — писал он, — римско-германским или восточным образцам, я сказать не могу».¹⁰ При этом чешский ученый отметил славянское происхождение таких терминов, как седло, удило, узда, стремя. Откуда бы ни выводить славянскую узду, ее появление действительно сопровождалось, по-видимому, обширным и настойчивым заимствованием от многих европейских и особенно азиатских народов. Ниже мы не раз будем возвращаться к этому вопросу, здесь же отметим, что возможно, Княжей Горы.¹¹ Неясными в этом ряду были удила и узды из конского погребения бесспорно IX в. у Чернавина (близ Старой Ладogi).¹² Ныне удалось установить, что чернавинские бронзовые удила с зооморфными увенчаниями и уздечный набор с характерными штампованными серебряными на свинцовом основании бляшками находят близкие аналогии в конских же захоронениях древней Литвы.¹³ При всей обрывочности археологических данных, относящихся к IX в. (видимо, не отражающих всей полноты действительного распространения конского убора того времени), можно представить, что процесс освоения всаднического снаряжения в Восточной Европе питался разными источниками и этнически был очень многообразным и еще разобщенным.

⁶Заметим, что мирную или боевую специализацию предметов конского снаряжения, найденных на поселениях, также трудно определить. Исключение составляют шпоры, некоторые богато украшенные находки или вещи, найденные в жилищах феодалов, все несомненно связанные с дружинным бытом.

⁷Ярославское Поволжье X—XI вв. М., 1963, стр. 92—93.

⁸Д. І. Бліфельд. Древньоруський могильник в Чернігові. Археологія, т. XVIII, Київ, 1965, стр. 134. Приведенные выше суждения согласуются с сообщением ал-Масуди ок. 950 г. о том, что русы и славяне, жившие в Итиле, сжигают своих умерших вместе с их верховыми животными, оружием и украшениями (А. Ю. Якубовский. О русско-хазарских и русско-кавказских отношениях в IX—X вв. ИАН, сер. ист. и филос., т. III, № 5, М., 1946, стр. 463).

⁹Н. Кондаков. Русские клады. Т. I. СПб., 1896, стр. 172—173.

¹⁰Л. Нидерле. Славянские древности. М., 1956, стр. 389.

Источниковедческой особенностью погребений русского раннего средневековья является запаздывание «воинских», в том числе всаднических, вещей, появившихся после 800 г., но попадавших в курганы в основном после 900 г. (а то и после 950 г.).¹⁴ Иными словами, то, что мы археологически не нашли в пластах IX в. тех или иных изделий, еще не означает, что их и вовсе не было. Очевидно, очень скупы и плохо изучены соответствующие источники. Предметы конского снаряжения, которые все чаще начинали употребляться в похоронных церемониях X в. (о городищенском материале судить трудно, он незначителен) и с тех пор широко представляли и русский этнос, отражали уже более или менее развитую стадию развития конницы. Здесь встает новый вопрос — насколько полно всаднические вещи свидетельствуют о технической оснащенности всего войска того времени. В этой связи приводимое ниже географически-статистическое наблюдение кажется достоверным. Подсчеты, например, показывают, что с особой интенсивностью развитие кавалерийской езды происходило на юге Руси, где на Киевщине и Черниговщине до 37% всех погребений X в., содержащих вооружение, включали снаряжение коня. В среднем, однако, предметы конского убора, в основном удила и стремяна, обнаружены на территории Древней Руси в каждом шестом раскопанном кургане конца IX — начала XI в.¹⁵ Сомнительно, чтобы такое соотношение указывало правильные пропорции раннекиевской пехоты и конницы. Между тем для середины и второй половины X в. мы на основании письменных источников могли констатировать существование сплошь конных отрядов. Курганные могильники X — начала XI в., следовательно, являются весьма неполным и ограниченным источником для реконструкции всего состава конного войска. Очевидно, и на этот раз дело заключается в обрядовых особенностях наших источников. Чаще всего останки коня, если к тому же они сопровождалась частями сбруи, в погребениях — признак не столько «войсковой», сколько социальный. Такие вещи, как удила и стремяна, не представляли особой сложности при изготовлении и не были такими ценными, как например мечи, сабли и шлемы, между тем они встречены в погребениях раннефеодальной поры немногим чаще, чем клинковое оружие. Чем разнообразнее был набор вооружения в погребениях, тем чаще находилось там и конское снаряжение. Дело, видимо, было в том, что предметы всаднической экипировки в качестве заупокойных приношений сопровождали немногих избранных: представителей знати, полководцев, реже рядовых дружинников. Что касается погребений с оружием (подчас достаточно представительным), где нет всаднической экипировки, то они могли в своей массе принадлежать как конным, так и пешим воинам. Наряду с защитным снаряжением конное, видимо, не считалось необходимым для каждой дружинной могилы. Источниковедчески все это обозначает, что курганное оружие и экипировка X — начала XI в. во многих случаях характеризуют «командирский слой», местную знать, обособившихся самостоятельных дружинников, но не всех служивших князю рядовых воинов. Не исключено, что седла и сбруя последних частично являлись государственной собственностью, так как выдавались из княжеских арсеналов в служебное пользование. Такие, так сказать, казенные вещи, естественно, не передавались по наследству и не входили в состав заупокойных даров. Не здесь ли кроется отгадка того обстоятельства, что на Руси не обнаружено кладбищ полностью вооруженных конных мужчин? Исключение составляли такие районы с финским населением, как Муромщина, где оружие и кони в погребениях часто не являлись показателем ни военизации, ни знатности тех или иных людей. Муромские могильники оставлены, очевидно, обществом с неугасшими родовыми традициями и поголовным вооружением мужчин, чаще звероловов, чем воинов.

Лошадь — вообще неизменный атрибут мужчины; лишь в 10 случаях в районах осевших кочевников в Киевском Поросье и окрестностях Белой Вежи обнаружены погребения женщин с конем (во всех случаях без оружия).¹⁶ Эти «амазонки», жившие в X, а главным образом в XII — XIII вв., судя по наличию златотканых одежд, золотых и серебряных украшений, занимали высокое общественное положение. Найденные в их погребениях стремяна и удила по типам не от-

¹¹Все эти 6 пунктов отмечены в Каталоге находок удил и стремян.

¹²*С. Н. Орлов*. Сопки волховского типа около Старой Ладogi. СА, т. XXII, М., 1955, стр. 197 и сл.

¹³Литовское народное искусство. Украшения древних литовцев. Кн. II. Вильнюс, 1966, рис. 101 и сл. По мнению *Е. А. Шмидта*, само нахождение в русских курганах IX—X вв. необгоревших, как в Чернавине, костей лошади также является балтийским признаком.

¹⁴Речь идет здесь не о конкретных предметах и их длительной сохранности, а о категориях этих предметов. Более подробно о запаздывании вещей в погребениях см.: *А. Н. Кирпичников*. Древнерусское оружие, вып. 3, стр. 42 и сл.

¹⁵Предметы боевого всаднического снаряжения в зависимости от района находки встречаются в каждом 3—22-м кургане IX — начала XI в. Об этих и других подсчетах, связанных с нахождением оружия и снаряжения в погребениях и поселениях IX—XIII вв., см.: *А. Н. Кирпичников*. Древнерусское оружие, вып. 3, стр. 41 и сл.

¹⁶Отмечены в Каталоге находок удил и стремян.

личались от мужских, только иногда оказывались немного уменьшенными.

В особую группу выделяются 20¹⁷ опознанных в собранном материале специально конских погребений. Они встречены в Юго-Восточном Приладожье, Суздальском Ополе, на Муромщине (сразу 8 случаев), в Киеве, Поросье и почти все совершены в X—XI вв. В некоторых найдены копыя, сабли.¹⁸ Самый богатый комплекс такого рода открыт в Киеве;¹⁹ содержал он кроме удила, стремян и остатков узды, копыя, лук и стрелы. Речь здесь, очевидно, идет о коне знатного витязя. Н. Е. Бранденбург предполагал, что погребение коня совершалось в память покойника, погибшего где-нибудь вдали, тело которого не было привезено домой.²⁰ Возможно, что почести умершим или убитым животным оказывались и при жизни их владельцев. Еще в 1149 г. Андрей Боголюбский велел похоронить своего израненного в бою коня, «жалуя комонство его».²¹ Обычай специальных похорон животного широко распространяется в 800—1000 гг. у литвы, славян, муромы и других народностей Восточной Европы и несомненно связан с усилением значения коня — как бы соратника и боевого товарища своего хозяина. В дальнейшем почитание коня получило христианское оформление. В частности, со второй половины XIII в. в Новгороде развился культ святых Флора и Лавра — покровителей коней и воинского дела.²²

Количество находок конского снаряжения, относящихся к XI в., заметно уменьшается. Предметы конского убранства удалось обнаружить лишь в 3% погребений с оружием, относящихся к XI—XII вв. Комплексы этого времени в своей массе не дают достоверного представления о распространении и бытовании изучаемых предметов, и это происходит именно в тот период, когда конница превращается в ведущий род войск. Зато всадническое снаряжение в погребениях и особенно поселениях XII—XIII вв. оказалось представленным весьма значительно. Это снаряжение зафиксировано в 42% воинских погребений того времени. Сосредоточено оно главным образом в Киевском Поросье, где почти все захороненные в курганах мужчины были конными воинами. Предметы конского убора в черноклобуцких погребениях занимают не меньшее место, чем сабли и защитный доспех, *т. е. самые* дорогие и привилегированные виды военной техники. Конно-военный характер поросских феодалов, таким образом, получает веское обоснование.

Десятки и сотни удила, стремян, шпор найдены в предмонгольских слоях древнерусских городов. Впервые поселенческие находки интересующего рода образуют массовые серии и нередко количественно превосходят курганный материал. В городах и замках XII—XIII вв. обнаружены почти все известные шпоры.

Подводя итоги нашим источниковедческим сопоставлениям, отметим, что археологические данные позволяют прежде всего достаточно проследить техническую эволюцию всаднического снаряжения начиная примерно с 900 г. Что касается происхождения, первоначального распространения конницы и ее боевого использования, то здесь первенство остается за письменными источниками, так как погребения с конем и его убором часто дают искаженную картину действительного положения вещей.

Снаряжение, связанное с конем, рассматривается ниже в следующей последовательности: удила, оголовье, узда, седла, стремяна, шпоры, плети, подпружные пряжки, застежки от пут и недоуздка, ледоходные шипы, подковы, скребницы, в заключении — развитие конского убора в целом. При исследовании материала применены методы и приемы, использованные при изучении оружия ближнего боя.

Снаряжение коня и всадника, относящееся к IX—XIII вв., несмотря на многочисленность упоминаний о нем в археологической литературе, еще не было объектом целостного специального изучения. Предложенные попытки классификации восточноевропейских удила, стремян и других «конных» предметов или отрывочны, или касаются только кочевников и зачастую носят, по нашему мнению, предварительный характер.²³ Все это исключает историографическое вступление, которое можно было бы предпослать настоящей главе.

¹⁷17 отмечены в Каталоге находок удил и стремян. О трех конских захоронениях — Шокшово, курган 140, Шелебово, курганы 154 и 232 — см.: Тр. I AC, т. II, М., 1871, стр. 805.

¹⁸Каталог, удила, № 97, I и LXIII.

¹⁹Там же, XIX.

²⁰*Н. Е. Бранденбург*. Журнал раскопок 1888-1902 гг. СПб., 1908, стр. 30.

²¹Лаврентьевская летопись под 1149 г.

²²П. Гусев. Иконография святых Флора и Лавра в новгородском искусстве. Вестн. археол. и ист., вып. XXI, СПб., 1911, стр. 90.

²³*А. Ф. Медведев*. Оружие Новгорода Великого. МИА, № 65, 1959, стр. 182 и сл.; *Г. А. Федоров-Давыдов*. Кочевники Восточной Европы под властью золотоордынских ханов. М., 1966, стр. 11—19.

ГЛАВА 1. УДИЛА

*Всед на конь и в борзе поеха.
Повесть временных лет под 1091 г.*

Удила являются весьма ответственной, управленческой частью узды. Они состоят из единого или двух-трехчленного грызла (межзубья) и боковых подвижных прищечных ограничителей —псалиев. Как бы ни различались детали конструкции металлических удил,¹ они всегда действуют прямым давлением на язык и углы рта лошади.

На территории Древней Руси найдено по нашим подсчетам и зарегистрировано в Каталоге находок 566 удил IX—XIII вв. Из этого числа 236 происходят из 236 погребений и 330 — из 38 поселений. Универсальное — боевое, походное и транспортное — назначение удил иллюстрируется, в частности, тем, что 78 экз. из общего их числа были найдены в погребениях, не содержавших оружия. В настоящей работе практически использован 471 экз., так как остальные утрачены после находки или форма их осталась невыясненной.

Состояние наших источников позволило произвести следующее общее хронологическое распределение удил (табл. 2).

Удила, в том числе и раннесредневековые, это прежде всего практическая, утилитарная вещь. Им присущи принципиальное единство, относительная симметричность конструкции и бедность художественной отделки. Типология удил имеет дело не с существенными конструктивными различиями, а с несходством отдельных деталей. Самыми подвижными и изменчивыми частями всего механизма оказались увенчания удил, а именно кольца, петли и скобы, при помощи которых осуществлялось скрепление с оголовьем и поводьями. Что касается грызла, то у подавляющего большинства форм оно состоит из двух подвижных стержней (случаи, когда межзубье выковано из одного целого стержня или из трех звеньев, отмечены особо, как типы V и VI). В зависимости от формы и деталей устройства удила классифицированы на шесть типов с подтипами.²

Г. А. Федоров-Давыдов справедливо пишет, что вопрос о происхождении тех или иных типов удил и об эволюционных рядах типов удил вызывает серьезные затруднения.³ Эти затруднения объяснялись то однообразием (кажущимся), то отрывочностью использованного материала. Однако как только этот материал был собран с большей или меньшей полнотой, открылась возможность проследить довольно отчетливое техническое развитие удил из века в век.

¹Возможно, что древнерусский термин удила — бръзда, брозда. И. И. Срезневский переводит его как «намордник» (см.: И. И. Срезневский. Материалы для словаря древнерусского языка. Т. I. СПб., 1893, стр. 182).

²В Юго-Восточном Приладожье и Суздальском Ополе встречены уникальные формы, которые отмечены в Каталоге находок под названием «редкие» (№№ 5 и 42). Одни представляют удила с прямыми псалиями с заостренно-овальным расширением в центре (Н. Е. Бранденбург. Курганы Южного Приладожья. МАР, № 18, СПб., 1895, табл. XIII, 1), другие имеют два кольца на концах грызла (как у типа IVa), пропущенных в две разные петли (как у типов I, Ia и Ib).

³Г. А. Федоров-Давыдов. Кочевники Восточной Европы под властью золотоордынских ханов. М., 1966, стр. 19.

Дата	Тип		Всего
	известен	неизвестен	
IX—нач. XI в.	148	30	178
XI—XII вв.	21	14	35
XII—XIII вв.	302	51	353
Итого	471	95	566

ТАБЛИЦА 2. Хронология удил

На Руси удила появились в уже сложившемся, выработанном виде. Большинство наших старейших находок присущи прямые или дугообразно изогнутые псалии. К ним прикреплялось оголовье, и, кроме того, они выполняли роль прищечных ограничителей и, следовательно, способствовали более строгому управлению конем. Из современного коннозаводского опыта известно, что такого рода приспособления необходимы для горячих, пылких, нервных лошадей. Не случайно удила с вытянутыми псалиями сопутствуют находкам в тех районах, где проводилось приручение и обуздание горячего дикого коня. Прототипом металлических псалиев являлись костяные; они были непрочны, но легки, а на морозе и жаре не раздражали кожу и поэтому удержались в период массового производства сплошь кованых удил. Среди отечественных находок они единственные, выполненные из органического материала (тип Ib). Роговые псалии во избежание перетирания поводным концом вставлялись в отдельную петлю. В свою очередь металлические стержни-ограничители по примеру костяных долгое время также помещались в отдельную петлю. Для этой цели служили восьмерковидные окончания стержней грызла, часто повернутые в разных плоскостях. Способы сочленения псалия поводного кольца со звеном удил позволили выделить несколько устойчивых серийных групп изделий (рис. 4; типы I—III). Значительную часть предметов составили удила, где функции псалия и поводного кольца слились вместе, и в большинстве случаев последние остались в качестве единственного увенчания грызла (тип IV). Удила с одной парой колец наиболее универсальны. С их распространением процесс изготовления узды значительно упростился, а растущая популярность этой формы совпала на Руси с массовым выдвиганием конницы. Кольчатые удила свойственны коневодству со стабильным, спокойным по темпераменту стадом и достаточно длительной школой выездки.

Такие признаки выделенных типов, как размер колец, неравномерность звеньев межзубья, разворот в перпендикулярных плоскостях петель грызла, оказались взаимопереходящими. Больше всего это касается псалиев, некоторые из которых присущи удилам ряда форм (рис. 5). Так, псалии с двумя отверстиями бокового щитка (одно служило для пропуска петли грызла, другое — для сцепления с ремнем оголовья) встречены с удилами типов I, Ia, редко II, псалии с одной боковой петлей имеются у удил типов Ib, II, реже Ia. Стержни с одной петлей характерны или для удил древнейших форм — до 900 г., или для конструкций 950—1250 гг., часто переходных от сложной многочленной к простой кольчатой. Все категории древнерусских удил относятся к трензельным; мундштучных в наших памятниках не встречено.

Основной материал относится к X—XIII вв., тогда как только 21 удило (разнотипные экземпляры)⁴ датируется IX или, лучше сказать, IX—X вв. Большая часть древнейших находок обнаружена в районах с нерусским населением (Чернавино, Подболотье, Цимлянская). В этой группе изделий встречены архаические отклонения, неизвестные в более поздний период, а именно неподвижные кольца на концах удил, эсвидно изогнутые псалии, увенчания псалиев в виде конских головок, а в двух случаях — в Чернавине и Федяшеве — удила оказались отлитыми из бронзы. Наиболее хорошо выясненным датированным предметом являются здесь удила с эсвидно изогнутыми псалиями, нередко увенчанными стилизованными зооморфными головками.⁵ Эти формы характерны в основном для аварских, аланских, литовских и тюркских древностей VII—IX вв. от Сибири и Северного Кавказа до Чехии и Литвы.⁶ После 900 г. упомянутые удила у оседлых и кочевых народов Восточной Европы встречаются все реже; в достоверно русских памятниках они вообще ни разу не найдены. Что касается основных находок, открытых в памятниках X—XIII вв., то они не несут отмеченных выше архаических черт и, по видимому, современны своему периоду. С X в. открывается действительная возможность следить за техническим развитием вещей. Обратимся теперь к систематике конкретного материала начиная с древнейших форм.

⁴Каталог, №№ 9, 10, 50, 52—56, 65—67, 69, 104—112, типы I, Ia, Ib, IV и IVa.

⁵Каталог, № 10, ср. № 57.

⁶Ю. В. Кухаренко. О некоторых археологических находках на Харьковщине. КСИИМК, вып. XLI, 1951, рис. 32; 6; А. Е. Алихова, М. Ф. Жиганов, П. Д. Степанов. Из древней и средневековой истории мордовского народа. Саранск, 1959, стр. 29; Л. А. Евтюхова. О племенах Центральной Монголии в IX в. СА, 1957, № 2, рис. 7, 3.



Рис. 5. Псалии IX—XIII вв. 1 — Чернавино (№ 10); 2 — Максимовка (№ 57); 3 — Старая Ладога (№ 9); 4 — Шестовицы (№ 80); 5 — Вышгород (№ 82); 6 — Витебск (№ 63); 7 — Вельково (№ 28); 8 — Новгород (№ 15); 9 — Городище (№ 458); 10 — там же (№ 460); 11 — Каменка (№ 300); 12 — Новгород (№ 150); 13 — Щучинка (№ 157).

К типу I относятся удила с прямыми стержневидными псалиями, продетыми в одну из петель восьмерковидного окончания гызла. Петли гызла по отношению друг к другу находятся во взаимно перпендикулярных плоскостях. Для псалиев типичен боковой щиток с двумя отверстиями (рис. 52, 1, 2, 4; 53, 2; 54, 2). Удил описанного Типа насчитывается 31 экз.;⁷ возможно, что в эту группу входят еще 5, но от них сохранились только псалии. Удила типа I распространены по всей изучаемой территории, но на юге их особенно много. Древнейшие встречены в памятниках примерно IX в. — Старая Ладога, Федяшево и Саркел; позднейшие — из Вышгорода и Белой Вежи - частично можно связать с XI в. С XII—XIII вв. соотносится единственное удило ил Сахновки (№ 236), однако оно, возможно, более древнее и в предмонгольских слоях городища оказалось случайно. Во всяком случае на основе этой вещи было бы преждевременно поднимать верхнюю дату типа I еще на 1. 5—2 столетия. Ведь в большинстве более или менее узко датированных комплексов описанные удила относятся точно к X в. По способу соединения псалия с гызлом и развороту двойных боковых петель удила типа I не отличаются от почти отсутствующих на древнерусской территории удил с эсовидными псалиями.⁸ Для X в. последние были, как упоминалось выше, архаическими, но в нескольких предшествующих столетиях они сосуществовали с прямопсальными удилами⁹ и были связаны с ними и единством механической схемы, и

общностью распространения. Если говорить об удилах с прямыми псалиями, получивших название «номадских», то они как среднеазиатское заимствование появились в Европе в эпоху великого переселения народов в связи с продвижением с Востока гуннов, а затем аваров.¹⁰ Тот вариант железных удил, который описан выше как тип I, впервые в отчетливом виде зарегистрирован в среднеевропейских аварских памятниках VII — первой половины VIII в.¹¹ и в дальнейшем был воспринят многими оседлыми и кочевыми пародами Сибири, Восточной и Средней Европы.¹² Характерно, что удила типа I найдены, в частности, в тех местах, где возникли контакты ранних славян с аварами и позднее с венграми, хазарами, аланами и черными болгарами.¹³ Для IX—X вв. удила типа I специально кочевническими считать нельзя, но их популярность именно у южных, юго-восточных и юго-западных соседей Руси не вызывает сомнений. С этой расширительной оговоркой можно признать общее восточное происхождение рассматриваемой конструкции на Руси. В целом речь идет о старом кочевническом изобретении, которое в последние два столетия своего существования (*т. е. в IX—X вв.*) получило максимальное распространение от Саян и Алтая до Литвы, Польши и Венгрии. Столетняя трансформация удил типа I выразилась в некотором облегчении и утонении их конструкции и в частичном переходе к фигурной отковке щитков и стержней псалиев. При этом стержни покрывались орнаментальными рубчиками и увенчивались шишечками. Именно такие украшенные формы преимущественно X в. обнаружены в отечественном материале.¹⁴ Большинство удил, однако, не было украшено, и выкованы они были прочно и массивно. По-видимому, ко второй половине XI в. описанное устройство повсеместно начинает исчезать и не только на Руси.

Сказанное об удилах типа I во многом относится и к их разновидности, обозначенной типом Ia. Основное отличие последней заключается в том, что петли грызла расположены не взаимно перпендикулярно, а в одной плоскости (рис. 52, 3; 53, 1; 56, 1). При таком положении петель натяжение повода вызывало более неустойчивое и более неравномерное действие удил на углы губ и рот лошади, чем при взаимно перпендикулярных петлях. Не потому ли удила типа Ia были, судя по их количеству (11 экз.)¹⁵ и отчасти распространению, не столь популярны, как устройства с более совершенным «строгим силовым» расположением петель и колец?

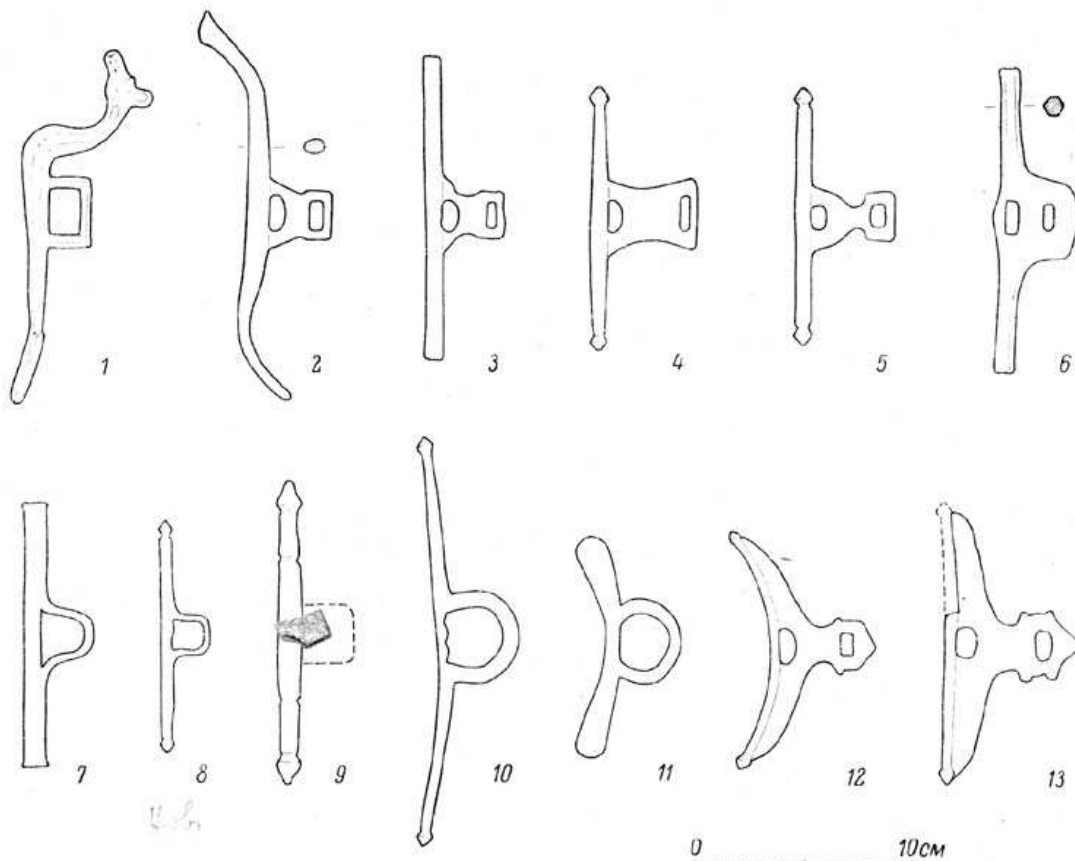
Удила типа Ia, если не считать чернавинских IX в. (рис. 54, 1), все тяготеют к X — началу XI в. Их псалии имеют щитки как с одним, так и с двумя отверстиями. Для псалиев второй половины X — начала XI в. характерны шишковидные увенчания стержней. В составе группы оказались упомянутые выше удила с эсвидными псалиями.

Удила типа Ia представляют вариант конструкции, по-видимому, восточного происхождения, известной в Европе уже около IV в. н. э.¹⁶ Во второй половине I тыс. н. э. эти формы были распространены от Средней Азии до Трансильвании и Венгрии¹⁷ и у аланов, венгров, литвы, мордвы,

⁷Каталог, №№ 7, 9, 19, 22, 25 и сл. В пяти случаях найдены только псалии.

Средние размеры удил типа I: общая длина грызла 18—20 см; диаметр поводного кольца ок. 3. 5—4 см; длина псалиев не превышает 17—20. 5 см, но чаще 13—16 см.

⁸Каталог, №№ 10, 57.

⁹Ср.: А. А. Гаврилова. Могильник Кудыргэ как источник по истории алтайских племен. М. — Л., 1965, стр. 81.

¹⁰J. Eisner. Devínska Nová Ves. Bratislava, 1952, стр. 302, 372.

¹¹A. Kulczycka. Wszesnośredniowieczne wedzidło zelazne z Pleszowa, pow. Kraków. MA, t. II, Kraków, 1960, стр. 291—294. Удила типа I встречены также в Рязанской области и сопоставлены с предками мордвы и муромы (А. Л.

Монгайт. Археологические заметки. КСИИМК, вып. XLI, 1951, рис. 43, 17).

¹²Аналогии многочисленны. Отметим лишь следующую литературу: *А. П. Смирнов*. Могильник Бичер-Шай. СА, т. IV, М., 1937, рис. 3; *А. Е. Алихова, М. Ф. Жиганов, П. Д. Степанов*. Из древней и средневековой истории..., табл. 31, 2; *П. П. Иванов*. Материалы по истории мордвы VIII—XI вв. Моршанск, 1952, табл. XXXVII, 1; *А. М. Покровский*. Верхне-Салтовский могильник. Тр. XII АС, т. I, М., 1901, табл. XXII; *П. Ф. Ищериков*. Аланский могильник близ г. Стерлитамака. КСИИМК, вып. XLVII, 1952, рис. 29, 3; *Ф. В. Покровский*. К исследованию бассейна р. Вилии в археологическом отношении. Тр. X АС, т. I, М., 1899, рис. 17; *S. Béla*. Gräber der ungarischen Landnahmenzeit in Naszvad. Folia Archaeologica, Budapest, 1941, табл. II, 1—3.

¹³*В. Chropovsky*. Výskum staromadarského pohrebista v Košutoch. SA, t. III, 1955, табл. III, 1; *И. И. Ляпушкин*. Памятники салтово-маяцкой культуры в бассейне р. Дона. МИА, № 62, 1958, рис. 15.

¹⁶*R. Zschille und R. Forrer*. Die Pferdetränse in ihrer Formen-Entwicklung. Berlin, 1893, табл. VII, 18; VIII, 2, 5.

¹⁷*А. М. Беленицкий*. Общие результаты раскопок городища древнего Пенджикента. МИА, № 66, 1958, рис. 37, 4; *I. Kovrig, J. Korek*. Le cimetièrre de l'époque avare de Csóka. AA, t. XII, Budapest, 1960. табл. CVI, 6; *K. Horedt*. Contributii la istoria Transilvaniei în secolele IV—XIII. Bucureşti, 1958, рис. 11, 1; *V. Budunský-Krička*. Pohrebiska z neskorej doby avarskej v Zitavskej Tôni. SA, t. IV, 1, Bratislava, 1956, табл. X, 1; *Р. Б. Ахмеров*. Могильник близ г. Стерлитамака, СА, т. XX, М., 1955, табл. III, 3; *В. Н. Ястребов*. Лядинский и Томниковский могильники Тамбовской губ. МАР, № 10, СПб., 1893, табл. X; *А. А. Спицын*. Древности камской чуди. МАР, № 26, СПб., 1902, табл. XXV, 11.

русских и других народов и соседствовали с удилами типа I. К концу I тыс. н. э. удила типа Ia, как показывают русские материалы, уступают более совершенным конструкциям, а где-то в начале XI в. и вовсе выходят из употребления. Лишь в Литве они сохраняются вплоть до XII в.¹⁸ Упрощенной репликой удил типов I и Ia является конструкция, где прямые псалии и поводное кольцо продеты в одну боковую петлю грызла, — тип Ib (рис. 52, 5). Типичен стержень с однопетельчатым щитком. Почти все 5 удил и 2 условно отнесенных к данному типу псалия относятся к X в. и найдены в исключительно северорусских областях.¹⁹ Аналогии удил типа Ib отыскивались в аланских древностях X—XII вв. в Подонье и на Северном Кавказе.²⁰

Удила типа Iv имеют дугообразно изогнутые роговые псалии (рис. 53, 3). В центре каждого псалия имелись две дырочки для пропуска концов железной петли. Способы соединения роговой части с грызлом удил этого типа не отличаются от способов соединения, характерных для удил типов I и Ia. Учтена 21 находка, относящаяся к IX—XIII вв.²¹ Псалии этих удил покрыты с внешних сторон орнаментом, который имеет значение для этнических определений. Более древние псалии, как правило, довольно крупные и граненые, снабжены с одной стороны трехлопастными увенчаниями. Их украшают растительные или геометрические узоры, встречающиеся на других древнерусских вещах. Псалии XII—XIII вв. обычно меньше, не столь изогнуты, у них отсутствуют трехлопастные очертания концов и редка огранка. Поздние псалии украшены менее значительно — поперечными нарезками с циркульными кружками.

Местонахождение удил с костяными псалиями указывает на их связь с воинами, горожанами и принадлежность (во всяком случае в X в.) к богатым княжеско-боярским верхам. В древнерусских дружинных трупосождениях костяные псалии сохранились плохо, и в ряде черниговских курганов их обломки опознаны впервые.²² Бесспорно лучшей по сохранности вещью этой коллекции является удила X в. из Любеча (№ 70; рис. 55, 1). А. А. Спицын считал эти удила венгерскими на том основании, что ему было известно несколько аналогий из Будапештского музея.²³ Новые находки IX—XII вв. в хазарском Саркеле,²⁴ Самбии,²⁵ Литве,²⁶ наконец, русско-польском г. Сутейске²⁷ ни в географическом, ни в хронологическом смысле не подтвердили этого замечания. Не подтверждает его и орнаментальный убор самих псалиев, выдержанный в стиле прикладного искусства тех стран, где они найдены: на венгерском экземпляре видны характерные «точка с усиком», на древнепрусском — элементы геометрического северного узора, на древнерусском — растительный побег или завитки с пальметкой. Растительные и геометрические узоры беловежских (рис. 55, 3), черниговских и любечских псалиев позволяют предположить местное производство этих вещей начиная примерно со второй половины X в.

Международная распространенность удил с роговыми частями имеет глубокие корни. На территории СССР они известны с эпохи бронзы. По мере распространения металла их значение уменьшалось, однако они дожили

(возможно, с перерывами) до раннего средневековья.²⁸ О причинах такой стойкости писалось выше. При всей климатической практичности и «весовой» легкости употребление удила с роговыми псалиями было ограниченным и недолговечным, так как кость перетиралась о петли грызла. Об этом, в частности, свидетельствует псалии из Саркела со следами сильной боковой (рис. 55, 2) сношенности. В конце концов кость была полностью заменена железом. В послемонгольской Руси удила с костяными псалиями не встречаются.

В удилах типа II, представленных 14 находками, псалии и поводное кольцо слились воедино и вследствие этого вместо двойных петель грызла возникли одинарные. Прежний боковой щиток

¹⁸А. А. Спицын. Предполагаемые литовские курганы VIII—IX вв. ЗРАО, т. VIII, вып. 1 и 2, нов. сер., СПб., 1896, рис. 28; Литовское народное искусство. Украшения древних литовцев. Кн. II. Вильнюс, 1966, рис. 223, 226.

¹⁹Каталог, №№ 2, 16—17, 28, 30, 43 и 45. Размеры: длина грызла 15—19 см; диаметр поводного кольца 3—4.5 см; длина псалиев 10—15 см.

²⁰Дмитриевское, Шебекинский район, Белгородская обл., раскопки С. А. Плетневой в 1957 г. (по устному сообщению автора); бывш. Терская обл., Пятигорский округ, станица Змейская, раскопки А. Неверовского в 1910 г. (Эрмитаж, ОИПК, колл. 1975/98).

²¹Каталог, №№ 18, 38—39, 61, 70, 71, 72 (?), 74, 75, 110—112, 128—130, 184, 228, 235, 295—297. В 7 случаях сохранилась металлическая конструкция, в 16 (дважды с грызлом) — целые костяные псалии или их обломки. Размеры: длина грызла 21—25 см; диаметр поводного кольца 3.5—4 см; длина псалиев не унифицируется (7.5—21.3 см).

²²Ср.: Д. Я. Самоквасов. Могильные древности Северянской Черниговщины. М., 1916, рис. 3203; 3204; А. С. Гуцин. Памятники художественного ремесла Древней Руси X—XIII вв. М., 1936, табл. XVI, 12; Д. І. Бліфельд. Дровноруський могильник в Чернігові. Археологія, т. XVIII, Київ, 1965, табл. III, 8, 11.

²³А. А. Спицын. Венгерские вещи X в. в России. ИАК, вып. 53, Пгр., 1914, стр. 108—110, рис. 2.

²⁴М. И. Артамонов. Саркел—Белая Вежа. МИА, № 62, 1958, рис. 25.

²⁵W. Gaerte. Urgeschichte Ostpreussens. Königsberg, 1929, рис. 279, b.

²⁶Литовское народное искусство, рис. 121; 122; 123; 124.

²⁷Z. Wardołowska. Gród czerwieński Sutiejsk na podraniczu polsko-ruskim. Warszawa, 1958, рис. 34.

²⁸Удила с костяными псалиями не встречаются в памятниках VIII—IX вв. (С. И. Вайнштейн. Памятник второй половины I тысячелетия в Западной Туве. Тр. Тувинск. комплексн. археол. -этногр. эксп., т. II, М. — Л., 1966, стр. 326).

псалиев приобрел кольцеобразные очертания.²⁹ Данная конструкция появилась в результате упрощения описанных выше типов. На Руси удила типа II фиксируются в X в., но в основном появились в XII — первой половине XIII в., в пору, когда кузнецы в связи с расширением железоделательного производства особенно настойчиво искали и создавали простые, дешевые изделия. 8 экз., относящихся к последним 50—150 годам жизни домонгольской Руси, демонстрируют ряд характерных особенностей. Псалии таких удил обычно тонкие, гладкие,³⁰ почти провололочные; они чаще прямые и снабжены концевыми шишечками и срединной кольцеобразной скобой; заметно манжетообразное расширение петли грызла в месте соединения с псалием.

Древнейшие, правда, редкие находки удила типа II связаны с древними тюрками и аvaraми.³¹ В своей специфической форме, сложившейся в XII в., они, однако, типичны не для кочевников, а для европейских рыцарей.³² На Руси удила типа II в XII—XIII вв. распространены более или менее равномерно и в ближайших районах за ее пределами встречены только дважды — в курганах Нижнего Поднепровья и Поднестровья.³³ Конструкция описанных удил оказалась весьма рациональной, и в конном деле они сохранились до наших дней.³⁴

Удила типа III имеют дугообразно изогнутые (или редко - прямые) псалии, снабженные широкими двухпетельчатыми щитками, по очертанию напоминающими фигурную скобку.³⁵ Такие псалии получили название «крылатых». Они продевались вместе с поводным кольцом в одну из боковых петель грызла, как у образцов типа Ib. Удила типа III среди всех вышеописанных экземпляров с железными стержневидными ограничителями самые нарядные. Псалии, увенчавшиеся шишечками, иногда украшались серебром, а их щитки имели фигурный обрез краев.

Удила типа III в исследуемом материале впервые зарегистрированы у печенегов и торков, живших в X—XI вв. в Поросье и Подонье (№№ 97 и 147). В наиболее типичных формах описанная конструкция встречена в собственно русских районах, где связывается с XI и отчасти с XII в. Лучшей по сохранности вещь являются удила второй половины XI в. из Новгорода (№ 149; рис. 54, 3; рис. 56, 2).

Удила типа III, судя по ювелирной отделке и местонахождению, принадлежали воинам или состоятельным горожанам. Всего описанных удил у нас учтено 10. Речь в целом идет о довольно редкой форме неуточненного, по-видимому, северопричерноморского происхождения, распространившейся в XI—XII вв. кроме русских и черных клобуков также у пруссов,³⁶ литвы³⁷ и волжских болгар.³⁸

Рассмотренными выше экземплярами исчерпаны образцы с прямыми или изогнутыми псалиями. Удила нижеследующего типа — IV состоят из двух подвижных звеньев и двух колец (рис. 53, б). Эта форма наиболее многочисленна (326 находок) и универсальна.³⁹ Древнейшие удила рассматриваемого типа относятся к IX—X вв. (Подболотье, №№ 50, 54—56; Хотомель, №№ 65—67). Двумя веками позже они уже составляют массовую категорию находок, особенно в городских слоях предмонгольского времени (в одном Изяславле их 148).

В течение рассматриваемого периода кольчатые удила претерпевают ряд детальных изменений, которые отчетливо обнаруживаются у изделий XII—XIII вв. Тогда возникает трубковидная вытянутость петель грызла (что отмечено также на примере типа II), неравноплечность звеньев (средняя разница 1—3 см), фигурная отковка звеньев и колец, воронковидность поперечного сечения

колец. Отмеченные признаки помогают датировке на первый взгляд однообразных вещей, но вовсе не обязательны для всех них. Трубковидность петель направлена к повышению прочности и долговечности конструкции, неравноплечность звеньев связана с нравом и выучкой коня, узорчатый выков демонстрирует искусную работу кузнеца. Удила фигурной отковки найдены в Новогрудке (рис. 56, 3), Воищине,⁴⁰ Изяславле и других местах, а также в могилах Поросья, где являются, очевидно, русским импортом.

Кольца удил, объединившие вместе функции псалиев и поводного кольца, заметно различаются по своему диаметру начиная с X в. Удила XII—XIII вв. по размеру своих колец делятся на три группы (рис. 57). К малым относятся удила

²⁹Каталог, №№ 6, 165—166 (?), 170, 174, 176, 178, 224, 229, 232, 309, 466—468. В 8 случаях сохранились только псалии. Размеры: общая длина грызла 13—21 см; длина псалиев 14—18. 5 см.

³⁰Фигурно откованы стержни лишь 3 псалиев (№№ 165, 166, 466).

³¹*С. И. Вайнштейн*. Некоторые вопросы истории древнетюркской культуры. СЭ, 1966, № 3, рис. 10, 43; *J. Hampel*. Alterthümer des frühen Mittelalters in Ungarn. I. Braunschweig, 1905, рис. 579; 580. В Приуралье и на Тамбовщине удила типа II относятся к X—XI вв. (*Ф. Д. Нефедов*. Отчет об археологических исследованиях в Южном Приуралье. Матер. по археол. восточн. губ., т. III, М., 1889, табл. III, 7, 8; см. также: ГИМ, хр. 41/16).

³²London museum catalogues, № 7, London, 1954, стр. 80, рис. 19a (отмечены примеры IX—XIII вв.).

³³Бывш. Екатеринославская губ., Новомосковский у., д. Вороная, раскопки *Д. Я. Самоквасова* (ГИМ, хр. 97/58a); см. также: *И. В. Фабрициус*. Археологическая карта Причерноморья Украинской ССР. Вып. I, Киев, 1951, рис. 9.

³⁴*С. П. Урусов*. Книга о лошади. Т. II. СПб., 1911, рис. 235 и 237.

³⁵Каталог, №№ 97, 147, 149, 150, 155, 156 (?), 157, 158, 167, 280. Из 10 случаев в 3 найдены только псалии. В Щученке найдены 2 псалия от разных удил, но они записаны под одним номером (157). Размеры: общая длина грызла 16—22 см; диаметр поводного кольца около 3—4 см; длина псалиев 9—13 см.

³⁶*K. Zschille und R. Forrer*. Die Pferdetränse..., табл. IX, 4, 4a.

³⁷Литовское народное искусство, рис. 149 и 216.

³⁸Отчет ОАК за 1904 г. СПб., 1907, рис. 259.

³⁹Каталог, №№ 1, 8, 12—13, 20 и сл. Средние размеры: общая длина грызла 16—20 см; диаметр кольца 3. 5—7 см.

⁴⁰У удила из Новогрудка и Воищины звенья откованы так, что образовалась цепочка острых выступов, а это в свою очередь свидетельствует о желании повысить роль межзубья в управлении норовистым конем.

с диаметром кольца 3. 5—4. 5 см, к средним — с диаметром 4. 5—5 см, к большим — с диаметром 6—7 см.⁴¹ Последняя группа количественно всегда в меньшинстве. Разновеликость колец имеет свое объяснение и отражает разный темперамент и состав конного стада. Удила с крупными кольцами употреблялись, очевидно, для слабоуздых, *т. е. слишком чувствительных*, лошадей, с малыми — для тугоуздых, *т. е. малочувствительных*.⁴² Иными словами, ремесленники по мере исчезновения прежних прямопсальных конструкций стремились облегчить гибкость управления конем при помощи простого варьирования размеров колец.

Кольчатые удила явились тем рациональным изобретением, которому в конце I тыс. н. э. суждено было способствовать преобразованию конного дела оседлых народов Европы. Железные удила с подвижными звеньями и кольцами как подражание бронзовым появились в конце гальштаттского периода (500—450 гг. до н. э.)⁴³ и существуют в наши дни. На территории Восточной Европы эти удила известны с начала средневековья, но только с IX—X вв.⁴⁴ их распространение становится особенно заметным и связано с массовым выдвиганием феодальной конницы. Появление кольчатых удил у славян IX в. справедливо считается признаком ослабления кочевнического влияния и расширения собственного железоделательного ремесла.⁴⁵ Начиная с X в. кольчатые удила повсеместно становятся все более популярными и быстро вытесняют прежние формы. Весьма интенсивно этот процесс проходил на Руси и завершился около 1100 г. почти полным господством данной конструкции.⁴⁶

Кольчатые удила сопровождались рядом модификаций, которые кажутся, однако, не столь совершенными. Таковы удила с двойными кольцами на концах грызла (тип IVa).⁴⁷ Большое кольцо служило для прикрепления оголовья, малое — для повода. Описанная конструкция встречена семь раз в древностях IX—X вв. (рис. 53, 5) Северо-Восточной Руси — на Муромщине и в Суздальском Ополе. Здесь носителями ее было, по-видимому, чудское население. Удила типа IVa в Европе известны с VII—VIII вв.;⁴⁸ для X в. они были архаичны, а позже и вовсе исчезли.

Удила типа V представлены кольчатыми экземплярами с тремя подвижными звеньями.⁴⁹ Среднее звено оформлено в виде восьмерки или винтообразно перекручено (рис. 53, 4). Все 5 учтенных нами экземпляров найдены в Северной Руси и относятся к X — первой половине XI в. За удилами типа V следует признать широкое североевропейское распространение. Они типичны для Скандинавии и Финляндии начиная с эпохи великого переселения народов и местами господствуют в эпоху викингов.⁵⁰ Укоренившись в странах Восточной Прибалтики, трехзвенные удила существуют там в X—XIV вв.⁵¹ В русских районах удила описанного типа хотя и бытовали в X—XI вв. и однажды встретились в новгородских слоях XIV в.,⁵² но в общем случайны. Их следует признать редкой формой, проникшей на Русь, по-видимому, от северных или северо-западных соседей.

К VI типу относятся так называемые кольчатые удила без перегиба, *т. е. такие*, грызла которых состоит из одного изогнутого стержня.⁵³ Такие удила были более примитивными, чем двухзвенные, однако в связи с жесткостью

конструкции неплохо служили целям строгого управления конем, особенно в лесистой, сильно пересеченной местности.⁵⁴ Из 32 находок 28 относятся к X—XI вв., 2 — к XI в., 2 - к XII-XIII вв.

На Руси удила описанного типа в общем не привились, а их местонахождение носит узко локальный характер. Находка подавляющего большинства удил без перегиба в Киевском Поросье и в окрестностях Белой Вежи составляет лишь часть находок, распространенных на более широкой территории, охватывающей в раннесредневековый период Сибирь, Приуралье, Волжскую Болгарию, а также страны Центральной и Западной Европы (Польшу, Пруссию, Швецию, Норвегию, Англию).⁵⁵ Впрочем, у оседлых

⁴¹Нечто подобное я заметил у древнепруских удил X—XIII вв. (R. Zschille und R. Forrer. Die Pferdetrense..., табл. IX, 7, 9, 10).

⁴²Ср.: С. Флейшер. Руководство для казачьей езды и выездки строевой казачьей лошади. СПб., 1895, стр. 49.

⁴³R. Zschille und R. Forrer. Die Pferdetrense..., стр. 4, табл. III, 12, 13.

⁴⁴Литовское народное искусство, рис. 11; ср.: С. В. Киселев. Древняя история Южной Сибири. М., 1951, стр. 519—520 и 581—582; А. А. Гаврилова. Могильник Кудыргэ..., стр. 84.

⁴⁵J. Eisner. Devínska Nová Ves, стр. 302 и 376.

⁴⁶То же самое относится и к соседям Руси, и было бы бесцельно перечислять многочисленные раннесредневековые аналогии.

⁴⁷Каталог, №№ 23, 40, 49 (?), 51—53, 59. Размеры: длина грызла 15—19 см; диаметры колец — малого 3. 5—5 см, большого 6—7 см.

⁴⁸K. Horedt. Contributii la istoria Transilvaniei..., рис. 10, 4—7.

⁴⁹Каталог, №№ 3, 11, 14, 29, 41. Размеры: длина межзубья 15—17 см; диаметр кольца 4. 2—7 см.

⁵⁰E. Kivikoski. Die Eisenzeit Finnlands. II. Helsinki, 1951, рис. 347; 578; 901; J. Petersen. Vikingetidens redskaper. Oslo, 1951, стр. 13.

⁵¹Ф. В. Покровский. Курганы на границе современной Литвы и Белоруссии. Тр. IX АС в Вильне, т. I, М., 1895, рис. 66; Р. К. Куликаускаене. Погребения с конями у древних литовцев. СА, т. XVII, М., 1953, рис. 5; Литовское народное искусство, стр. 243.

⁵²А. Ф. Медведев. Оружия Новгорода Великого. МИА, № 65, 1959, рис. 22, 4.

⁵³Каталог, №№ 84—96, 98—101 и сл. Размеры: общая длина грызла 12—16 см; диаметр колец 3. 3—5. 5 см, чаще около 4 см. Обращает внимание небольшой размер межзубья.

⁵⁴С. А. Плетнева. Печенеги, торки и половцы в южнорусских степях. МИА, № 62, 1958, стр. 164. Удила без перегиба воскрешают древнейшие металлические одночленные удила, появившиеся в XVI в. до н. э. (А. А. Иессен. К вопросу о памятниках VIII—VII вв. до н. э. на юге европейской части СССР. СА, т. XVIII, М., 1953, стр. 103).

⁵⁵Г. А. Федоров-Давыдов. Кочевники Восточной Европы..., стр. 20; А. Nadolski. Studia nad uzbrojeniem polskim w X, XI i XII wieku. Łódź, 1954, стр. 88; Т. J. Arne. Das Bootgräberfeld von Tuna in Alsike, Uppland. Stockholm, 1934, стр. 64—65, табл. V, 1; J. Petersen. Vikingetidens redskaper, стр. 14, рис. 11; R. Zschille und R. Forrer. Die Pferdetrense..., табл. IX, 8.

европейцев такие удила редки. В южнорусских и соседних районах удила без перегиба бытуют преимущественно в X—XI вв., и их можно связать с печенегами⁵⁶ и отчасти с торками. Отдельные находки однозвенных удил в древнерусских городах (Изяславль, Браслав) истолковывают как редкий кочевнический импорт.⁵⁷ В XII в. на всей территории Восточной Европы, в том числе и у кочевников, удила без перегиба выходят из употребления.

На основании проработанного материала подведем некоторые итоги.

Большинство типов удил IX—XIII вв. имеет общерусское распространение (табл. 3; 4; 5; 6). Лишь конструкции некоторых северных, архаических, редких или несовершенных форм имеют локальное распространение, чаще всего связанное с иноплеменными чудскими или кочевническими окраинами Руси (типы IVa, V, VI, редкие экземпляры с эсвидными псалиями типа Ia и неподвижными кольцами типа IV).

Большая часть удил отвечает универсальному транспортному назначению. Походно-воинскую специфику, насколько можно судить, имеют некоторые образцы, связанные с бытом знати и состоя- -тельных граждан (типы Ib, II, III).

Техническая эволюция раннесредневековых удил более или менее четко делится на два пери- ода. Начальный период — IX—X вв. — характерен усвоением разнообразных, преимущественно восточных по происхождению удил с прямыми или дугообразными псалиями (типы I, Ia, Ib, Iv, II, III). Удила этих форм достались Руси как наследие или в результате контактов с евразийскими помадами, с их развитым коневодством и способностью к длительным передвижениям. Удила восточных типов появляются на Руси в виде, приспособленном для управления темпераментным конем. Набор удил X в. показывает, что русские, развивая свое конное дело, по части управления конем воспользовались в первую очередь достижениями своих южных, юго-западных и юго-восточных соседей.

⁵⁶С. А. Плетнева. Печенеги..., стр. 162.

⁵⁷Л. В. Алексеев. Полоцкая земля. М., 1966, стр. 236 и рис. 62, 2. По любезному сообщению Я. Г. Зверуго, поступившему уже после написания главы, в Волковыске им были найдены 2 однозвенных и 9 двусоставных удил XI—XIII вв.

Период использования удила с вытянутыми псалиями совпал в Восточной Европе с преобразованием всего военного дела и созданием сильной конницы. Эти процессы решительно повлияли и на средства управления конем, нарушив в сущности весь строй технических заимствований, сложившихся к 1000 г. Количество типов и разновидностей удила сокращается наполовину, а практически и того больше. Уже в X в. выдвигаются общеевропейские и, в частности, общеславянские кольчатые удила (тип IV), которые через столетие вытесняют ряд других первоначальных форм. Варьируя размер их колец, мастера приспособили эту рациональную конструкцию к различным по характеру лошадям местного разведения и выучки. В XII—XIII вв. двухзвенные удила составляют почти 95% всех находок и являются показателем высокой стандартизации производства, достигнутой в конном деле. В этот период ремесленники концентрируют свои усилия не на создании новых, а на настойчивом совершенствовании имевшихся популярных конструкций (типы II и IV). В XII—XIII вв. всадническое снаряжение степняков не имеет на Руси своего прежнего влияния. Более того, городские кузнецы начинают снабжать своими удилами черноклобуцких федератов.

Итак, эволюция русских раннесредневековых удила, первоначально вводившаяся под сильным восточным влиянием, в дальнейшем преобразуется под воздействием местных условий, связанных с развитием коневодства, транспорта и коммуникаций, со становлением конницы как главного рода войск и с постепенной стандартизацией производства. Восприняв и использовав до десятка разных конструкций, древнерусские мастера и воины в конечном итоге воспользовались лишь немногими формами удила, которые, однако, представляют Русь как одну из развитых конных держав Европы.

ГЛАВА 2. ОГОЛОВЬЕ, УЗДА

*Обложиши же оглавь о ноздрех его.
Книга Иова. По списку 1439 г.*

*Узда — коневу правитель есть и въздержание.
Изборник Святослава, 1076 г.*

Не только в новые, но и в древние времена для обозначения оголовья с удилами часто употреблялся как собирательный термин «узды». ¹ С этим словом, очевидно, связано распространенное в XI—XIV вв. наименование выступившего в поход всадника — снузник. ²

Управленческая, смирительная функция узды точно определена русскими документами XI и XV вв. в следующих словах: «узды — коневу правитель есть», «люот конь уздою въздержится». ³ В том случае, когда узды сочетала утилитарное назначение с декоративным, она служила признаком социальной и «национальной» представительности. Нарядно отделанная узды является важным показателем местной или привозной художественной культуры. В этом смысле она, возможно, больше, чем какая-нибудь другая часть конского снаряжения, была подвержена колебаниям моды своего времени.

Желая подчеркнуть богатство конской сбруи, очевидец отметил: «А узды его (коня, — А. К.) бысть златом кована». ⁴ Здесь подразумеваются, очевидно, в первую очередь украшения конского намордника, не позже чем с XII в. названного оголовьем. ⁵

Оголовные ремни конской узды (затылочной, налобной, подчелюстной, нащечной, наносной, подгубной), имевшие в раннесредневековое время ширину около 1,8 см, были, естественно, недолговечны, и поэтому лишь немногие из них, и то в полусгнившем виде, найдены при раскопках погребений IX—XIII вв. Чаще всего сохраняются металлические части сбруи: кольца, бляшки, пряжки. Первоначальное расположение этих деталей, а подчас и само их опознание, особенно если они оказались на погребальном костре в куче с другими предметами, затруднительно. В поле зрения археолога прежде всего попадают остатки обильно украшенного металлом наголовного убора коня богатого всадника. Намордные оплетки коней простых ратников из органических материалов почти неизвестны. Нам удалось определить части уздечек в 32 погребальных комплексах IX—XIII вв. ⁶ Фактически же обсуждается 17 древнерусских находок, так как в остальных случаях они лишь упомянуты в литературе, но документально не описаны и ныне не сохранились.

¹В «Повести временных лет» узды впервые упомянута под 968 г.

²*Снузити* — «опутать», «взнуздать», «обуздывать» (ср.: И. И. Срезневский. Материалы для словаря древнерусского языка. Т. III. СПб., 1903, стр. 778—779).

³И. И. Срезневский. Материалы..., т. III, стр. 1169—1170.

⁴М. Сперанский. Девгениево деяние. Сб. ОРЯС, т. 99, № 7, Пгр., 1922, стр. 137.

⁵А. В. Арциховский. Новгородские грамоты на бересте (из раскопок 1952 г.). М., 1954, стр. 78—79. Автор пишет, что оголовье доныне означает в диалектах «узда».

⁶Воспользовавшись географическими названиями и номерами удила и стремян по каталогу, перечислю эти находки. IX—XI вв.: Карлуха, удила, I; Чернавино, удила, № 10; Залужье, удила, VI; Большое Тимерево, удила, VIII; Подболотье, удила, №№ 44, 45, 54; Подболотье, стремяна, № 21; Максимовка, удила, № 57; Гнездово, стремяна, № 28; Чернигов, удила, № 75; Шестовицы, стремяна, №№ 52—53; Киев, удила, № 83 и XIX; Крылос, удила, № 102. Кроме того, части уздечки найдены в 5 погребениях, не отмеченных в упомянутом выше Каталоге находок. Это Шелебово и Шокшово бывш. Владимирской губ., раскопки А. С. Уварова в 1852 г., курганы 154 и 232, 76 и 194 и Гнездово, раскопки В. И. Сизова в 1896 г., курган 1 (83) (Тр. I АС, т. II, М., 1871, стр. 804—805; Арх. ЛОИА, ф. 1, 1896, № 69, л. 14). XI—XII вв.: Гаевка, удила, № 156; Кагарлык, удила, № 159; Зеленки, удила, № 163. XII—XIII вв.: Юрьев-Польский, удила, № 179; Нежин, удила, № 233; Гадомка, удила, LXVI—LXVII; Берестняги, удила, № 275; Ковали, удила, №№ 276—277; Стапанцы, удила, LIX; Россава, удила, LXIV; Николаевка, стремяна, № 265; Бойницы, стремяна, LXXIII—LXXIV. В наш список не включено несколько гнездовских, владимирских и киевских курганов с невыясненным составом инвентаря, но содержащих остатки уздечных деталей (см. ниже).

Из 17 изученных нами древнерусских комплексов с реальными остатками узды и оголовья в 11 найдены различные бляхи, привески, пряжки, а также разделители ремней, в 5 — только разделители ремней (главным образом кольца с тремя обоймами — тройники), в 2 — только ремни (упоминание удил здесь опускаем).

Остановимся на основных металлических деталях первоначальной конструкции.

Большая часть металлических деталей оголовья крепилась к ременной основе при помощи выступающих на 5 мм толстых штифтов, расплюснутых на концах или увенчанных медными шайбочками.

Особое значение придавалось таким свойствам конструкции, которые бы делали ее одновременно жесткой и эластичной. Для этого не менее чем в четырех местах неподвижного соединения ремней крепились крупные бляхи, допускавшие некоторый прогиб мягких частей, но не их боковое смещение.

Разделители, точнее — скрепители ремней, были чаще всего круглыми, квадратными или крестообразными. Последние имели иногда специфическую форму квадрата или ромба с прямоугольными прорезями по сторонам. Они (всегда железные) встречены в Швеции,⁷ Финляндии,⁸ Литве⁹ и на Руси во владимирских¹⁰ и гнездовских курганах (рис. 6). Число таких блях, происходящих из одного места, обычно четное, и, кажется, еще не было точно установлено, предназначались ли они для скрепления боковых ремней уздечки или наносной косо поставленной плетенки. Гнездовские четырехконечные бляхи были найдены трижды по четыре штуки вместе,¹¹ и логично поэтому считать их скрепителями основных продольных и поперечных ремней оголовья. Рассматриваемые бляхи иногда платировались серебром, и в русских древностях X в. они выступают как признак северной, возможно прибалтийской, моды. Все упомянутые выше скрепители употреблялись для неподвижного соединения обычно четырех ремней. Если же соединение было подвижным, то применялись кольца с тремя обоймами. Наличие тройников предполагает отсутствие налобного и подгубного ремней. Судя по находкам древнерусских скрепителей ремней, оба типа узд — более тяжелые и более легкие и свободные — появились не позже X в. и существовали одновременно.

Круглые и крестообразные скрепители ремней по всем отходящим направлениям часто дополнялись накладками, именуемыми «наконечниками пояса». Впрочем, от поясных эти наконечники часто отличались более горбатой спинкой и более массивными прикрепительными штифтами. Таких накладок, как правило, было 12—16 (по 3—4 попарно у висков и губ). В некоторых случаях наконечники прикреплялись также к налобным и наносным ремням, тогда их могло быть больше 20. Срединные части оголовных ремней выкладывались мелкими бляшками; предпочитались круглые, квадратные, сердцевидные, в форме трилистника, реже прямоугольные. Круглые бляшки с прорезью в центре, по-видимому, скрепляли какие-то вспомогательные ремни с основными.

Особый декоративный эффект сбруе придавали свободно свисающие миндалевидные бляхи — решмы. С одной или двух сторон решмы, как правило, имели выпуклости и подкладки в виде дополнительной медной пластинки и служили в качестве бубенцов. К оголовью решмы прикреплялись на шарнирах или в стык с другими бляхами так, чтобы исключить боковую качку при движении. В отделке решм мастера стремились проявить все свое умение. Оформлены ли решмы как звериные головки или покрыты растительной или ленточной орнаментацией, выразительные и образные достоинства позволяют поставить их в число лучших художественных изделий своей эпохи. По решмам нагляднее всего можно судить о месте и времени изготовления всего уздечного убора.

На Руси конские решмы до сих пор связывались с XVI—XVII вв., однако их первые образцы появились не позже X в. (Гнездово, Киев). Древнерусские находки появились в результате распространения и заимствования модного в раннем средневековье украшения. По общему мнению, происхождение миндалевидных орнаментальных блях восточноазиатское (или, словами Т. Арне, сибирско-китайское).¹² Типичная азиатская бляха этого рода, относящаяся к VIII—X вв., представляла щиток с горельефной личиной,

окружен-

⁷Н. Arbman. Birka. Tafelband. Stockholm, 1943, табл. 22; 23; 24; 25. Прототип известен с VII в. (G. Arwidsson. Valsgårde 8. København, 1954, стр. 74, табл. 25).

⁸Е. Kivikoski. Die Eisenzeit Finnlands. II. Helsinki, 1951, рис. 872.

⁹Литовское народное искусство. Украшения древних литовцев. Кн. II. Вильнюс, 1966, рис. 103; 104.

¹⁰А. А. Спицын. Владимирские курганы. ИАК, вып. 15, СПб., 1905, рис. 98.

¹¹В. И. Сизов. Курганы Смоленской губернии. МАР, № 28, СПб., 1902, стр. 56 (ср. табл. VII, 12). Комплексы, из которых происходят четырехконечные скрепители уздечных ремней (4 из них найдены, кажется, в раскопках В. И. Сизова 1896 г. — ГИМ, хр. 117/41а, и 60б), мне восстановить не удалось, и они поэтому не включены в приведенный выше список погребений с остатками оголовий.

¹²А. Salmony. Eine chinesische Schmückform und ihre Verbreitung in Eurasien. ESA, t. IX, Helsinki, 1934, стр. 321 и сл.



Рис. 6. Бляха скрепления ремней оголовья. Гнездово, раскопки В. И. Сизова, из кургана.

ной виноградными лозами.¹³ Описанная привеска, сочетающая достоинства украшения и оберега, была воспринята разными народами Евразии — полоса находок тянется от Минусинской котловины до Венгерской низменности. По мере удаления от родины облик блях менялся: виноградная лоза уступила место абстрактному растительному побегу или лестничному городку, личина иногда сохраняется, но чаще уступает место выпуклости, украшенной пальметкой, ленточным плетением или долевыми полосками.¹⁴ Некоторые из этих блях в качестве бубенцовых привешивались кроме головы на грудь и круп коня,¹⁵ другие прикреплялись к одежде и поясу. О последнем свидетельствуют аккуратный характер штифтов, отсутствие шарнира и выступа для подвешивания. От 11 до 20 овально-заостренных блях подобного рода встречено в Шестовицах¹⁶ и Киеве.¹⁷ Они представляют часть металлического убора дружинной одежды. Того же назначения были и две тождественные, вероятно, отлитые одним мастером поделки с личинами, найденные в Гнездове (рис. 7)¹⁸ и Новгороде.¹⁹ Судя по тому, что орнаментация последних (завитковые побеги, соединенные перетяжками) выполнена с долей схематизма, речь идет об образцах подражательного ремесла. В том же гнездовском кургане, где оказалась решма с личиной, найдены подвеска и несколько серий круглых, квадратных и сердцевидных бронзовых бляшек, очевидно, от пояса, которые, судя по другим курганным примерам, использовались и как детали уздечки.²⁰

Переходим к характеристике древнейших находок. Почти все археологически известные наборные уздечки относятся к IX—XI вв. Они демонстрируют сложное и дорогостоящее ремесленное искусство и по своей выразительности и разнообразию могли бы составить уникальное собрание раннесредневековой конской сбруи. Об украшениях всей узды мы судим прежде всего по оголовьям, при этом предполагается, что в ряде случаев металлом набивались нагрудные, подхвостные и другие ремни. В отделке сбруйных блях, отлитых или тисненых, щедро использовались чернь и позолота, а некоторые наборы целиком изготовлялись из серебра. Чем объяснить расточительную роскошь конского убора эпохи первых киевских князей?

Богатая узда привилась на Руси одновременно с обособлением военно-феодальной верхушки, когда в быту были широко распространены всякого рода бронзовые и серебряные наременные нашивки. Детали уздечных наборов можно поставить в один ряд с украшениями костюма. При изготовлении уздечек и поясов мастера часто пользовались одними и теми же формами бляшек, привесок и наконечников.²¹ В раннем средневековье богато отделанные серебряными и позолоченными деталями уздечки, очевидно, так же как и пояса, свидетельствовали о высоком служебном и сословном положении своего владельца.²² Если данные вещи вместе с конем, оружием и одеждой человек получал из рук правителя, то это расценивалось как вид служебного пожалования, как знак иерархического и воинского отличия и ранга.²³ Практика придворного «казен-

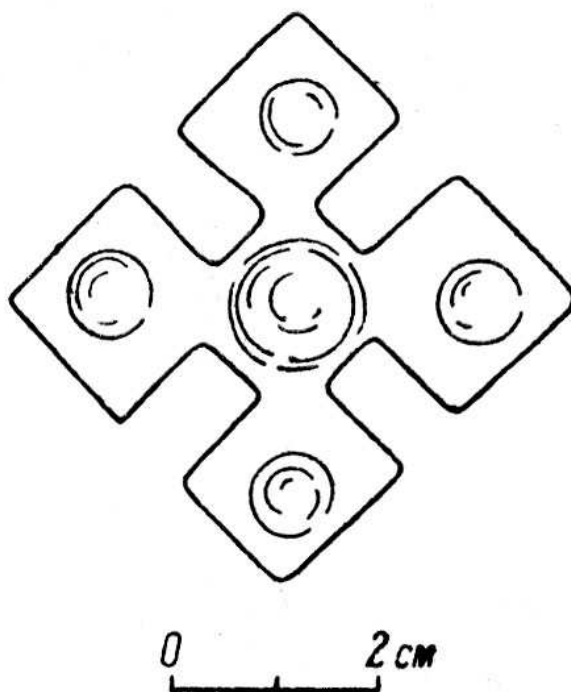
¹³Д. Клеменц. Древности Минусинского музея. Томск, 1886, табл. XI, 10; С. В. Киселев. Древняя история Южной Сибири. М., 1951, стр. 552—553; Л. А. Евтюхова. Археологические памятники енисейских кыргызов. Абакан, 1948, рис. 142; 143 (ср. рис. 144).

¹⁴Т. J. Arne. La Suède et l'orient. Uppsala, 1914, стр. 44, 152—153, рис. 25; 255; 256; 257; 258; 259; 260; 261; 262; N. Fettich. Die Metallkunst der landnehmenden Ungarn. AN, t. XXI, Tafelband, Budapest, 1937, табл. XX, LXIX, 3, 4 и сл.

¹⁵Несколько богатых конских наборов X—XI вв. продемонстрировал мне В. П. Шилов из своих раскопок 1952—1958 гг. в Волгоградской области (Калиновка, Ново-Никольское, 15-й поселок). Решмы, найденные в кургане близ 15-го поселка, украшали голову и круп коня. Изображения доказывают, что обычай украшать миндалевидными бляхами грудь и круп коня был распространен в Центральной и Средней Азии с VII—VIII вв. (Отчет ОАК за 1898 г. СПб., 1901, рис. 149; М. И. Артамонов. История хазар. Л., 1962. рис. на стр. 194; Arts Asiatiques, t. V, f. 3, Paris, 1958, рис. 7).

¹⁶Д. І. Бліфельд. Древньоруський могильник в Чернігові. Археологія, т. XVIII, Київ, 1965, стр. 123—124, табл. IV, 13.

¹⁷М. К. Каргер. Древний Киев. Т. I. М. — Л., 1958, стр. 170—171, табл. XIV.

¹⁸А. А. Спицын. Отчет о раскопках, произведенных в 1905 г. И. С. Абрамовым в Смоленской губернии. ЗОРСА, т. VIII, вып. 1, СПб., 1906, стр. 189, 191, рис. 19; Гос. Эрмитаж, ОИПК, колл. 812.

¹⁹М. В. Седова. Ювелирные изделия древнего Новгорода. МИА, № 65, 1959, рис. 2, 15.

²⁰К конскому убору относились, вероятно, и другие металлические и костяные детали, например большемерные лунницы, бляшки в форме полумесяца, с прорезью в центре и др. Их идентификацию приходится отложить на будущее.

²¹Таковы, например, бляшки с изображением пяти- или шестиконечной звезды (Ярославское Поволжье X—XI вв. М., 1963, стр. 67).

²²В. И. Распопова. Поясной набор Согда VII—VIII вв. СА, 1965, № 4, стр. 90—91.

²³К примеру, каждый кочевник, ставший воином, носил специальный боевой пояс. При этом количество бляшек определялось знатностью владельца (С. А. Плетнева. От кочевий к городам. МИА, № 142, 1967, стр. 160).



Рис. 7. Бляшки костюма. Гнездово, раскопки И. С. Абрамова в 1905 г., курган 23.

ного» одаривания наборными металлическими украшениями была широко распространена в евразийском раннем средневековье. Прокопий Кесарийский (VI в.) писал о персах, что «не позволено никому носить ни перстня золотого, ни пояса, ни пряжки, ни чего-либо подобного, если это не пожаловано царем».

²⁴ С такой ли строгостью регламентировалось ношение драгоценностей на Руси — мы не знаем. Однако источники подчеркивают страсть «нарочитых мужей» к роскошным одеждам и всему тому, что олицетворяло силу и богатство. Норманские дружинники, по словам саги об Эймунде, требовали от Ярослава в уплату за службу «золото, серебро и хорошую одежду», ²⁵ что перекликается с летописной просьбой воинов Игоря сюзерену об «оружии и портах». ²⁶ По-видимому, из княжеских кладовых в качестве вознаграждения вассалам шли не только оружие, кони и одежда, но и сверкающие портупей, сбруя. Таким образом, государственная власть в лице князя выступала в качестве распространителя украшений костюма и, вероятно, упряжи.

Происхождение этих вещей не было единым. Поясные и уздечные бляшки, найденные в погребениях IX—XI вв., если они не скандинавские, обычно именуются «восточными». По представлениям того времени, не так важно было, где и как изготовлялись украшения костюма и коня, лишь бы они своей ценностью и нарядностью соответствовали знатности их владельцев. Отсюда международный синкретизм в отделке русской одежды X в. и свобода в использовании чужеземных художественных элементов. При таком подходе мы яснее представляем себе, почему в славянских, норманских и финских погребениях киевской знати встречаются самые пестрые сочетания остатков костюма и всаднического снаряжения. Таким образом, археологически известные наременные металлические наборы коня и человека IX—X вв. характеризуют не только торговлю и непосредственный восточный или северный импорт, но и отношения между властью и нарождающимся феодальным классом, отношения, связанные с созданием дружин.

Появление на Руси наборной сбруи было облегчено тем обстоятельством, что ее оседлые и кочевые соседи — литовцы и особенно печенеги и венгры (возможно, аланы) — владели и, очевидно, по-своему выделяли своеобразные конские уборы. Русские на первых порах, по-видимому, не изобрели своего репрезентативного всаднического снаряжения, но, как показывает материал IX—XI вв., предприимчиво воспользовались уздечными наборами окружающих народов. Подтверждает это конкретный анализ уздечных остатков, главным образом тех, первоначальный вид которых поддается восстановлению.

В целях лучшего изучения наборных уздечек IX—XI вв., происходящих с территории Древней Руси, оказалось небесполезно присоединить к ним такие же находки из районов Нижнего Поднепровья, Поволжья и Крыма. ²⁷ Сведения о количестве и видах бляшек всех этих 11 узд сконцентрированы в табл. 7.

Как видно из табл. 7, на изготовление оголовий шло обычно около 40—100 бляшек двух — семи видов, если же количество металлических частей превышало 200 (причем употреблялось уже 9—12 видов блях — Киев, Гаевка), то речь, по-видимому, шла об украшениях не только намордника, но и

поводьев, шейных и нагрудных ремней.

Оголовья IX—XIII вв. не поддаются строгой типологической сортировке. Каждое из них заслуживает индивидуального пояснения.

Чернавино (табл. 7, 1). В сопке найдена часть узды, насчитывающая 39 бляшек (рис. 8). Бляшки

²⁴Прокопий из Кесарии. История войн с персами. СПб., 1880, стр. 1, 17.

²⁵Е. А. Рыдзевская. Россия в древнесеверных сагах. Арх. ЛОИА, № 1135, л. 7.

²⁶Повесть временных лет под 945 г.

²⁷Сведения об этих находках см.: Каменка — Гос. Эрмитаж, ОИПК, колл. 2116/1—11; Котовка — там же, колл. 2119/1—19; Сарайлы-Кият — Арх. ЛОИА, ф. 1, 1892, № 13, л. 22 и Гос. Эрмитаж, ОИПК, колл. 1915/1—20, 947/1—6; Быково — К. Ф. Смирнов. Быковские курганы. МИА, № 78, 1960, рис. 18, 1 и Г. А. Федоров-Давыдов. Кочевники Восточной Европы под властью золотоордынских ханов. М., 1966, рис. 11.



Рис. 8. Бляшки оголовья и рукоять плети. Чернавино (удила, № 10).

№	Место находки	№ по каталогу	Дата	Общее количество бляшек	Нанесены и наложенные решетки	Разделители ремней				«Нанесены решетки»	Бляшки				Пряжки	Материал, использованный при изготовлении
						круглые	квадратные	крестообразные	треугольные		круглые	квадратные	в форме трилистника	серцевидные		
1	Чернавино	Удла, 10	IX в.	39 (62)	—	—	2 (4)	—	—	9 (13)	—	—	—	—	—	Серебро, свинец, медь
2	Подболотье	Удла, 54	IX в. (?)	40	—	—	—	—	—	6	—	—	—	2	—	Серебро
3	Гнездово	Стреловина, 27	X в.	46 (111?)	1 + 1	—	4 (7)	—	—	2	—	—	—	—	—	Бронза
4	Киев	Удла, 83	X в.	7 (?)	—	—	—	—	—	—	—	—	—	4	—	»
5	Киев	Удла, XIX	X в.	203	2	—	1	—	—	17	—	—	—	16	—	Бронза, серебро, чернь
6	Гаевка	Удла, 156	XI в.	215 (220?)	2 + 2 + 1 (2)	—	—	4	2	13 (14) + 2 (4?) + 2	—	—	—	—	—	Серебро, позолота, чернь
7	Кагарлык	Удла, 159	XI в.	—	4	—	—	—	—	—	—	—	—	—	—	Серебро
Юго-Восточноевропейские аналогии																
8	Каменка, бывш. Екатеринбургская губ. (раскопки Д. В. Колейши в 1849 г.)	—	X—XI вв.	11 (17)	1	—	—	3 (4)	—	7 (12)	—	—	—	—	—	Бронза, позолота
9	Котонка, бывш. Екатеринбургская губ. (бывш. собрание Алексеева)	—	X—XI вв.	19 (20?)	2	2 + 2 + 1 (2)	—	—	—	7 + 5	—	—	—	—	—	Бронза
10	Сарайлы-Кийт, бывш. Таврическая губ. (раскопки Н. И. Веселовского в 1892 г.)	—	XI в.	19 (28)	2 + 2	—	—	4	—	4 (8) + 3 (8)	—	—	—	2	—	Бронза, серебро, чернь
11	Быково, Волгоградская обл. (раскопки К. Ф. Смирнова в 1955 г.)	—	X—XI вв.	54 (55)	1 + 1 + 2	4	—	—	—	23 (24)	—	—	—	5 + 8	—	Бронза

ТАБЛИЦА 7. Металлические украшения узды в погребениях IX—XI вв. Примечание. В пятой и последующих графах цифры перед скобками соответствуют количеству найденных предметов; цифры, заключенные в скобки, указывают предположительное первоначальное число этих же предметов; цифры, соединенные знаком плюс (+), — количество разновидностей бляшек в пределах одной формы; знак минус (—) — отсутствие находок.

зарегистрированы *in situ*. Отсутствовали один из натечных ремней с двумя крестовинами и половина удил. С реконструкцией узды, предложенной *С. Н. Орловым*,²⁸ можно согласиться, несколько ее подправив (рис. 9). Речь идет о более точном размещении крестовин — разделителей ремней. Бляшки отштампованы и прикреплены к свинцовой основе. Расположение блях, техника их изготовления и геометрическая орнаментация ближайшим образом роднят их с древнелитовскими уздечными деталями.²⁹ Судя по рукояти плети, форме удил и другим признакам, датировка чернавинского оголовья ограничивается примерно IX в. (с возможным выходом в ранний X в.).

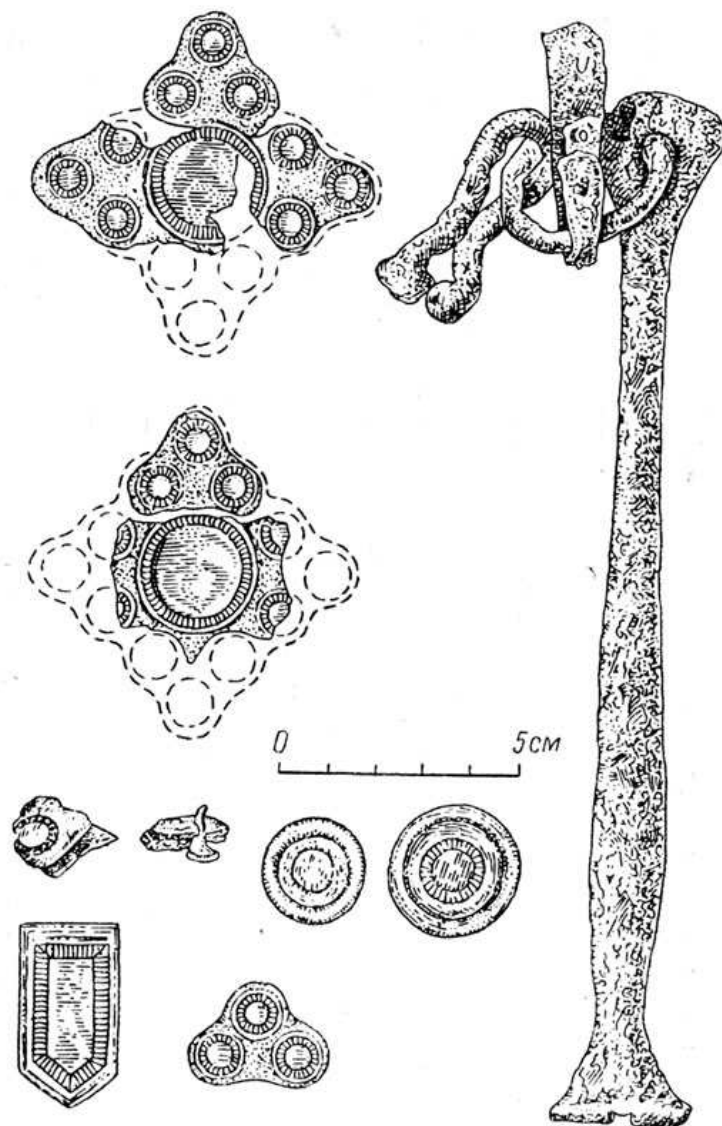
Подболотье (табл. 7, 2). Погребение конного воина. *In situ* обнаружено 40 уздечных гладких неорнаментированных бляшек и 2 пряжки. Мы воспроизводим полевую зарисовку этой узды, как она представлялась *В. А. Городцову* (рис. 10).³⁰ В наборе бляшек использованы только поясные и только двух сортов. Весь комплекс датируется не позже IX в. и связан с древней муромой.

Гнездово (табл. 7, 3). Сохранившаяся часть узды состоит из налобного и верхних половин двух нащечных ремней (рис. 58). К ним прикреплено 46 блях, и в том числе шарнирная решма в виде головы животного. Сохранившиеся детали и обрывки ремней позволили сделать реконструкцию всего убора. Первоначально бронзовых нашивок было, вероятно, 100—110. Описанный обрывок узды найден при случайных работах в южной поле кургана. Как удалось выяснить на основании архивных данных, этот курган в 1900 г. под № 67 (7) докопан *С. И. Сергеевым*,³¹ причем на огнище найдена квадратная бляшка другой, по-видимому, брошенной в огонь части упомянутой выше уздечки. Все бронзовые детали данного оголовья выполнены в скандинавском зверином стиле Борре.³² Северный адрес всего курганного комплекса с уздой подтверждается головкой черепаховидной фибулы, ладейными заклепками, железной гривной с молоточками Тора. Среди до сих пор известных скандинавских викингских узд³³ гнездовская не только

²⁸*С. Н. Орлов*. Сопки волховского типа около Старой Ладogi. СА, т. XXII, М., 1955, рис. 19; 20.

²⁹Литовское народное искусство, рис. 98 и сл. Ср.: *Р. К. Куликаускаене*. Погребения с конями у древних литовцев. СА, т. XVII, М., 1953, стр. 211—212, рис. 2а; 2б; 2в.

³⁰*В. А. Городцов*. Археологические исследования в окрестностях Муромы. Древности. Тр. Московск. археол. общ., т. XXIV, М., 1914, рис. 59. Вызывает сомнение расположение пряжек у колец удил. Скорее всего пряжки были прикреплены к подчелюстному или нащечным ремням.

³¹*А. А. Спицын*. Гнездовские курганы в раскопках *С. И. Сергеева*. ИАК, вып. 15, СПб., 1905, стр. 44—45; Арх. ЛОИА, ф. 1, 1899, № 106, л. 39.

³²Квадратные бляшки и «наконечники пояса» типа описанного уздечного набора находились уже как украшения поясов в ряде гнездовских и ярославских курганов (ср.: *В. И. Сизов*. Гнездовский могильник близ Смоленска. МАР, № 28, СПб., 1902, стр. 41, табл. III, 4, 11; *А. А. Спицын*. Отчет о раскопках, произведенных в 1905 г. *И. С. Абрамовым*..., рис. 3; Ярославское Поволжье..., рис. 39, 2).

³³*К. Thorvildsen*. The viking ship of Ladby. Copenhagen, 1961, рис. 14; 15.



Рис. 9. Оголовье. Чернавино (удила, № 10). Реконструкция.



Рис. 10. Оголовье. Подболотье (удила, № 54). Зарисовка В. А. Городцова.

№ п.п.	Место находки	№ по каталогу	Дата	Общее количество бляшек	Нанесены и на ленточные ремешки	Разделители ремешей				«Наконечники пояса»	Бляшки				Прожити	Материал, использованный при изготовлении	
						круглые	квадратные	крестообразные	треугольные		круглые	квадратные	в форме трилистника	серцевидные			прямоугольные
1	Чернавино	Удила, 10	IX в.	39 (62)	—	—	2 (4)	—	—	9 (13)	—	12 (13) + 11 (24)	—	5 (8)	—	—	Серебро, свинец, медь
2	Подболотье	Удила, 54	IX в. (?)	40	—	—	—	—	—	6	—	—	—	34	2	—	Серебро
3	Гнездово	Стрелана, 27	X в.	46 (111?)	1 + 1	—	4 (7)	—	—	2	—	—	—	38 (100—?)	—	—	Бронза
4	Киев	Удила, 83	X в.	7 (?)	—	—	—	—	—	—	—	—	—	7	4	—	»
5	Киев	Удила, XIX	X в.	203	2	2 + 2	1	—	—	17	—	141 + 18	—	16	—	—	Бронза, серебро, чернь
6	Гаевка	Удила, 156	XI в.	215 (220?)	2 + 2 + 1 (2)	—	—	4	2	13 (14) + 2 (4?) + 2	—	127 + 3 (4)	—	—	3	1	Серебро, позолота, чернь
7	Кагарлык	Удила, 159	XI в.	—	4	—	—	—	—	—	—	—	—	—	—	—	Серебро

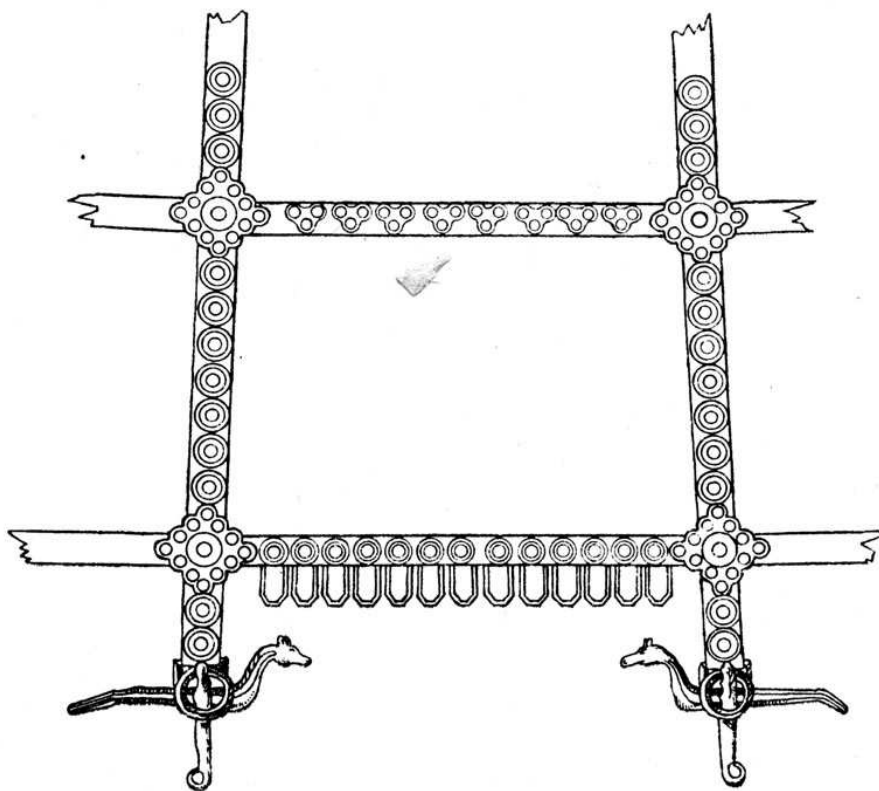
Юго-Восточноевропейские аналогии																	
8	Каменка, бывш. Екаторинская губ. (раскопки Д. В. Корейши в 1849 г.)	—	X—XI вв.	11 (17)	1	—	—	3 (4)	—	7 (12)	—	—	—	—	—	—	Бронза, серебро, позолота
9	Котонка, бывш. Екаторинская губ. (бывш. собрание Адексеева)	—	X—XI вв.	19 (20?)	2	2 + 2 + 1 (2)	—	—	—	7 + 5	—	—	—	—	—	1 (с тремя бубенчиками)	Бронза
10	Сарайлы-Кийт, бывш. Таврическая губ. (раскопки Н. И. Веселовского в 1892 г.)	—	XI в.	19 (28)	2 + 2	—	—	4	—	4 (8) + 3 (8)	—	2	—	—	2	1 (с двумя бубенчиками)	Бронза, серебро, чернь
11	Быково, Волгоградская обл. (раскопки К. Ф. Смирнова в 1955 г.)	—	X—XI вв.	54 (55)	1 + 1 + 2	4	—	—	—	23 (24)	—	8 + 2	—	—	5 + 8	—	Бронза

ТАБЛИЦА 7. Металлические украшения узды в погребениях IX—XI вв. Примечание. В пятой и последующих графах цифры перед скобками соответствуют количеству найденных предметов; цифры, заключенные в скобки, указывают предположительное первоначальное число этих же предметов; цифры, соединенные знаком плюс (+), — количество разновидностей бляшек в пределах одной формы; знак минус (—) — отсутствие находок.

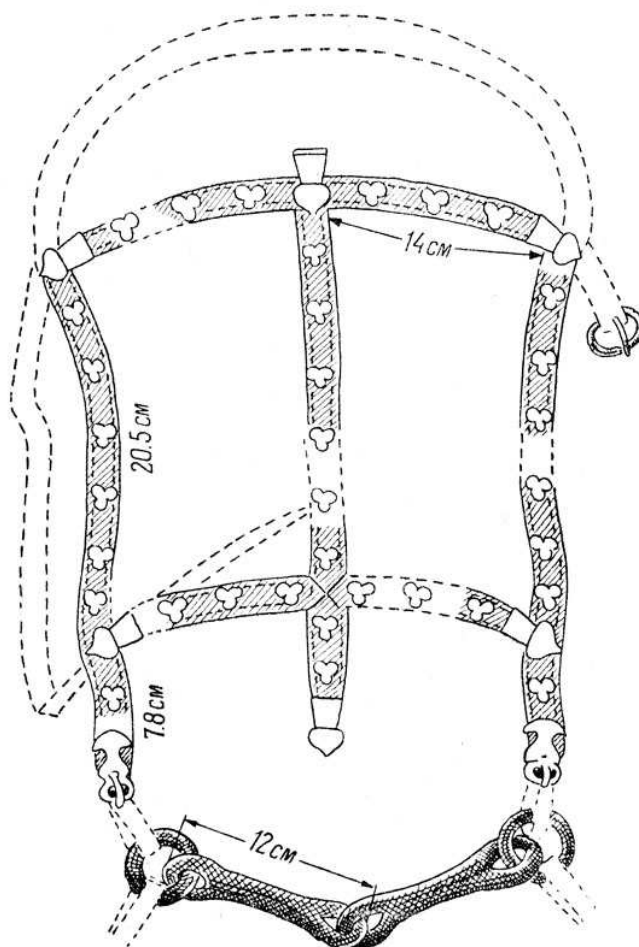
одна из лучших по сохранности, но и самая нарядная; она уверенно относится к X в.³⁴

Киев (табл. 7, 5). Сохранившиеся 203 бляшки представляют почти полный набор наголовных и, возможно, нагрудных конских украшений (рис. 11). Выделяются налобная и наносная решмы, 4 круглые бляшки, 2 из которых, возможно, прикреплялись к нащечным ремням, а 2 служили скрепителями ремней; того же назначения и знакомая нам по чернавинским находкам квадратная фигурная бляшка (я предполагаю, что у нее была пара). Налобный и наносный ремни оформляли 16 трехлепестковых и 18 круглых бляшек с изображением звездочки. К последним, вероятно, было прикреплено 17 удлиненных наконечников³⁵ (еще одно напоминание о чернавинской узде). Убор дополняли 141 круглая и 4 прямоугольные бляшки с отверстием в центре. Обращает внимание стилистическое различие бляшек. Одни демонстрируют профессиональную руку (скрепители ремней с розеткой), другие выполнены грубовато («наконечники пояса» с двузубцем). По-видимому, при изготовлении и дополнении киевской узды (эти два процесса, впрочем, не могли быть слишком оторваны друг от друга по времени) была использована продукция разных ремесленников. По общему расположению и форме некоторые бляшки близки, как указывалось, чернавинским, однако техника их изготовления, наличие решм и другие особенности не позволяют считать их прибалтийскими. Относительно простые узоры не несут печати каких-либо специфических иноземных орнаментальных стилей. Такие образцы, как бляшки со звездочкой и трехлепестковые, наконечники с прорезным геометрическим узором, встречаются в финских, венгерских, а также в русских древностях X в.³⁶ Где бы ни были созданы бляшки киевского уздечного набора, похоже, что их смонтировали из элементов, хорошо знакомых как местным дружинникам, так и мастерам-сбруйникам.

Гаевка (табл. 7, б). Вещи обнаружены в богатом воинском погребении, определяемом по сопутствующей золотой византийской монете XI в.³⁷ Территориальное отношение гаевских вещей, найденных в Среднем Подонье на северной границе печенежской орды, к Руси спорно. Тем не менее гаевские находки, как нам кажется, имеют отношение к судьбе древнерусского сбруйного и художественного ремесла. 215 найденных серебряных блях принадлежат парадному конскому убору, лучшему и роскошнейшему из всех до сих пор выявленных в раннесредневековой Восточной Европе. Этот убор включал 2 круглые бубенцовые и 1 небольшую плоскую решму, 4 крестовины, 17 наконечников трех типов, 2 трехлепестковых разделителя ремней, 3 прямоугольные и ряд круглых и сердцевидных блях (рис. 59; 60). Набор дошел до нас почти полностью. Отсутствуют, по нашему мнению, 1 небольшая решма, 3 наконечника, 1 круглая бляха с прорезью в центре. Первоначальное расположение крупных блях корректируется по стыкам их торцов, плотно пригнанных друг к другу. В предлагаемой реконструкции оголовья (рис. 12) больше всего затруднений вызывало местоположение трех продолговатых наносных блях и увенчивающих их трех-

³⁴Что касается упомянутого в списке уздечных находок гнездовского кургана 1 (83) из раскопок *В. И. Сизова* 1896 г., то он содержал 37 круглых бляшек (*В. И. Сизов. Гнездовский могильник...*, табл. III, 38, 39); 8 сердцевидных (там же, табл. III, 42); 6 более крупных сердцевидных (там же, табл. III, 28); 3 тоже сердцевидные бляшки (там же, табл. III, 29); 6 продолговатых бляшек (там же, табл. III, 41); 3 «наконечника пояса» (там же, табл. III, 15, 17, 40); еще 4 бляшки неустановленного типа (сведения любезно сообщены *М. В. Фехнер*; ГИМ, хр. 48/3). Среди бляшек есть экземпляры восточной и скандинавской работы. Похоже, что все они оторвались от костюма или портупейи меча. Шайбочные заклепки многих бляшек не исключают их принадлежность и к уздечке.

³⁵Если бы эти наконечники относились к разделителям ремней, то одна их сторона в месте примыкания к центральной круглой бляхе была бы вогнутой, а не прямой. Кроме того, эти наконечники имеют не горбатую, а плоскую спинку, что также свидетельствует против их применения в качестве типичной конструкции для разделения ремней.

³⁶Ярославское Поволжье..., стр. 67.

³⁷*Н. Е. Макаренко. Отчет об археологических исследованиях в Харьковской и Воронежской губерниях в 1905 г. СПб., 1906, стр. 37—38. Полный перечень вещей см.: Арх. ЛОИА, ф. 1, 1905, № 47, л. 1 и сл. Ср.: ОАК за 1906 г. СПб., 1909, стр. 95. Бляшки конского убора и другие вещи: Гос. Эрмитаж, ОИПК, колл. 999/1—50.*



Рис. 11. Бляшки уздечного набора. Киев (удила, XIX).



Рис. 12. Оголовье. Гаевка (удила, № 156). Реконструкция автора.

лепестковых разделителей ремней. Вопрос решили древнелитовские и позднесредневековые русские аналогии.³⁸ Самым гипотетическим в нашей реконструкции остаются расположение и частота мелких блях и сочленение небольших решм с наносным ремнем.³⁹

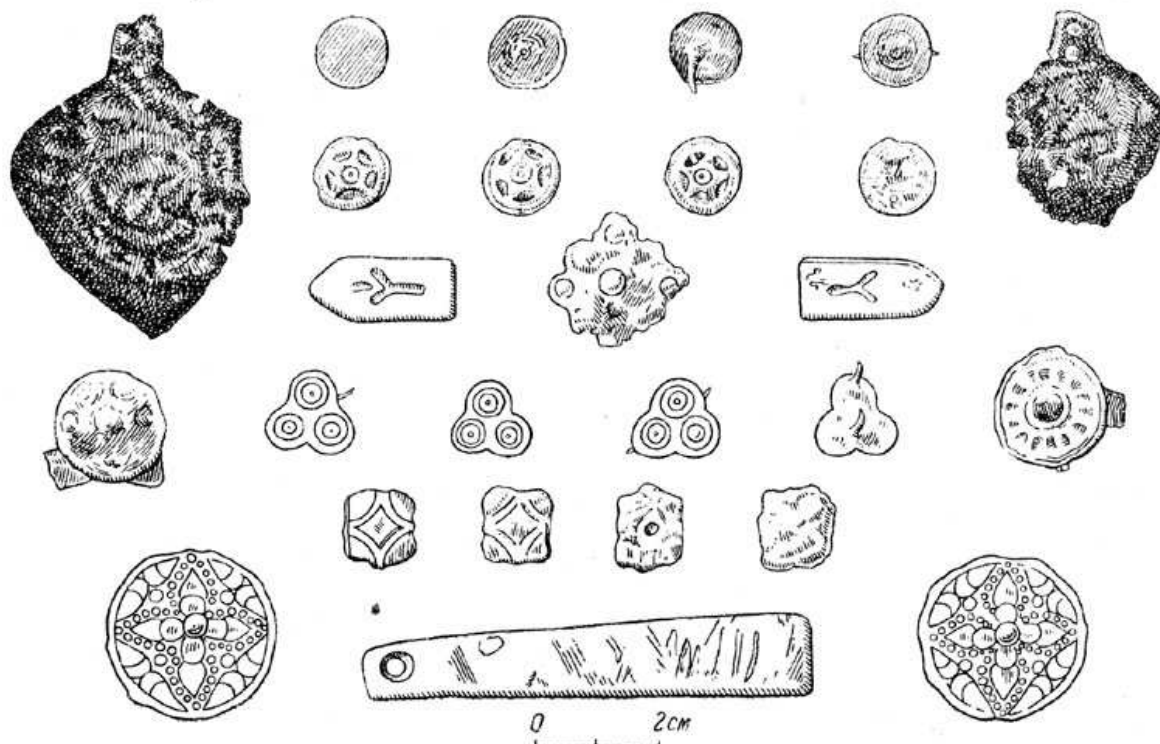
Эффект рассматриваемых украшений строился на сочетании позолоченных углубленных частей, заполненных рубчатым поребриком, и светлого серебряного растительного узора, контурированного чернью. Весь набор, начиная со 127 мелких бляшек и кончая двумя бубенцовыми решмами, выполнен твердой опытной рукой, исполнен высокого профессионализма и безупречного вкуса. Речь идет о шедевре международного класса, точное место изготовления которого гадательно. Археологи рассматривали гаевские вещи или как кочевнические, или, по словам Н. Феттиха, как «документ венгеро-норманнских отношений».⁴⁰ Однако эти суждения не были серьезно обоснованы. Можно сказать, что в облике гаевской узды нет ничего специфически мадьярского и тем более скандинавского, но имеются черты других культур. Гаевский убор, вероятно, принадлежал торку или печенегу и был сделан так, как это было принято у номадов, на что указывают весь строй богатого металлом убора, наличие сразу четырех наголовных решм, а также свойственный степному Подонью тип стремян яйцевидной формы. Если же говорить об орнаменте гаевских бляшек, то он мог возникнуть скорее не в печенежской степи, а в Византии или на Руси. В том виде, в каком на гаевских вещах запечатлены пальметка, выющийся растительный побег и симметричное ленточное плетение, они встречаются в византийском⁴¹ и русском искусстве XI в. На Руси, в частности, такого рода мотивы, и притом в выработанной законченности, появились в отделочном, ювелирном мастерстве, а также в строительном деле не позже первой половины XI в.⁴² Для нас узор гаевского набора является одним из истоков и провозвестником того растительно-ленточного орнаментального стиля, который через столетие станет господствовать в древнерусском декоративно-прикладном искусстве. Связь гаевского комплекса с Русью не только стилистическая. В составе набора находятся 2 упомянутых выше трехлепестковых разделителя ремней; 7 таких же изделий (они всегда крупнее аналогичных приспособлений для пояса) любезно указала нам на основании своих киевских музейных зарисовок Г. Ф. Корзухина. Из них 3 найдены в Киеве и области,⁴³

³⁸Литовское народное искусство, рис. 115; А. Прохоров. Материалы по истории русских одежд. СПб., 1883, табл. XXVI.

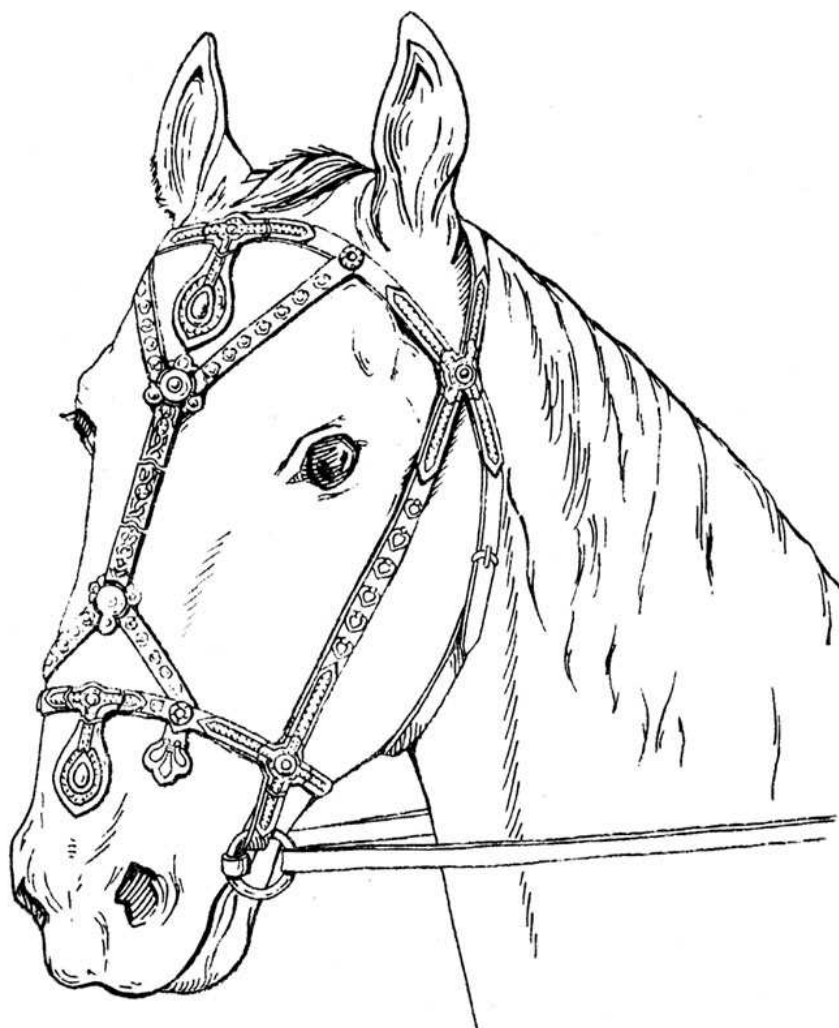
³⁹Гаевские удила не сохранились. Я предположил, что они относятся к типу III. На реконструкции гаевского оголовья, для того чтобы лучше показать все его детали, обозначены обычные кольчатые удила (тип. IV).

⁴⁰N. Fettich. Die Metallkunst der landnehmenden Ungarn. AN, t. XXI, Budapest, 1937, стр. 194—195. Автор в гаевских украшениях видел венгерскую форму и норманнскую технику.

⁴¹M. Alinson. Frantz. Byzantine illuminated ornament. A study in chronology. The

Art Bulletin, vol. XVI, 1934, табл. XIII; XIV. Ценными советами относительно гаевских украшений я обязан *Г. Ф. Корзухиной* и А. В. Банк, подсказавшим мне литературу и ряд вещественных аналогий.

⁴²*А. Н. Киртчников*. 1) Древнерусское оружие. Вып. 1. М. — Л., 1966, стр. 35—36, табл. XI; XII; 2) Шлем XI в. из Юго-Западной Руси. СА, 1962, № 2, стр. 232—233.

⁴³Лишь одна из этих вещей опубликована (*Б. И. и В. И. Ханенко*. Древности Приднепровья. Вып. IV. Киев, 1901, табл. XI, 282).

1 — в Нижнем Поднепровье, 1 — на Харьковщине, местонахождение двух неизвестно. Район этих находок очерчивает границу распространения оголовий, конструктивно похожих на гаевское. Не чужды Руси также рубчатые пуговицы, пряжки и сердцевидные бляшки,⁴⁴ оказавшиеся в составе гаевской узды. Итак, в гаевском наборе проявились черты, свойственные сбруйному и ювелирному делу Руси, Византии и Северного Причерноморья. Таким образом, уточнить место производства гаевских вещей пока можно не путем сужения территории, а путем ее расширения. Будущие исследования, должно быть, уточнят этот вопрос. В том, что Южная Русь, степное Причерноморье и Крым входили в зону, которую обслуживали в X—XI вв. высококвалифицированные сбруйные мастерские, никогда бы не поднявшиеся до своего высокого уровня, если бы они не питались художественными и техническими достижениями развитого городского ремесла оседлых народов, убеждают и другие находки. Каменка (табл. 7, 8). Налобная подвеска, 7 наконечников и 3 крестовины (рис. 61, 1) найдены в одной из кочевнических могил на берегу Днепра.⁴⁵ Полный состав каменных блях не трудно восстановить — это решма, 4 крестообразных скрепителя ремней и 12 наконечников, сочлененных с этими скрепителями.

Орнамент бляшек прорезан в толще литых пластин. Бляшки с аналогичным прорезным узором завиткового рисунка широко представлены в русских древностях X в.,⁴⁶ а в Княжей Горе найден наконечник пояса, тождественный каменному.⁴⁷ Редкое сочетание декоративных мотивов Запада и Востока демонстрирует бронзовая позолоченная решма. Здесь узор из перевитых лент и деградировавшей звериной маски, напоминающей о северном рельефном литье,⁴⁸ дополнен восточной пальметкой и международно распространенной меандровой каймой. Среди раннесредневековых кочевнических древностей подобный орнаментальный гибрид, насколько мне известно, встречается едва ли не впервые. Художественные комбинации такого рода осуществлялись, как полагают, ремесленниками, работавшими в русских городах. В целом каменные находки подтверждают мысль о влиянии отделочного ремесла оседлых европейских соседей на сбруйные украшения северопричерноморских кочевников.

Котовка (табл. 7, 9). Обстоятельства находки вещей неизвестны; очевидно, они обнаружены в погребениях X или скорее XI в. (рис. 61, 2). Сохранились 2 бубенцовые решмы, 12 наконечников двух размеров (длиной 4. 7 и 5. 7 см), 5 круглых блях, 3 из которых скрепляли не более трех ремней (одной бляхи такого рода, очевидно, не хватает), а 2 располагались где-то посередине нащечных ремней (как в гнездовской и киевской уздах). Здесь мы сталкиваемся с такой системой, при которой в височной и окологубной частях соединялись не четыре, а три ремня. Налобный и подчелюстной ремни, очевидно, отсутствовали. Такое устройство конструкции, как мы увидим ниже, типично для легких кочевнических узд XII—XIV вв. Котовский набор оголовья нельзя отнести к числу богатых. Все бляшки набора отлиты грубовато, орнаментальный узор со следами нечеткой проработки сохранили только решмы, имеющие ряд близких русских и венгерских аналогий.⁴⁹

В составе котовского набора оказались 3 бубенчика. Нижняя часть их имеет

крестообразную прорезь и снабжена косым рифлением. Такие бубенчики бытовали в X—XI вв., и в русских древностях они выступают обычно как принадлежность не сбруи, а костюма.⁵⁰ В целом бубенчики

⁴⁴А. А. Спицын. Владимирские курганы, рис. 44. Ср.: В. Н. Ястребов. Лядинский и Томниковский могильники. МАР, № 10, СПб., 1893, табл. VI, 21; Д. І. Бліфельд. Древньоруський могильник в Чернігові, табл. IV, 14, 15.

⁴⁵Об этой находке сообщается в каталоге древностей Боспора Кимерийского (Гос. Эрмитаж, ОИАК, т. Ia, л. 332, № 512), о ней же упоминает Ф. Жиль (Арх. Гос. Эрмитажа, он. 1, 1848, д. 8, св. 19, лл. 39, 41 об.). Ни Д. В. Корейша, ни его помощник, проводившие в 1849 г. раскопки в днепровских кучугурах, ничего не сообщают о каменных бляшках. Впрочем, эти раскопки, судя по отчету, велись небрежно [Арх. ЛОИА, ф. 9, № 13 (212), лл. 28 об. — 29].

⁴⁶Ср.: В. И. Сизов. Гнездовский могильник..., табл. III.

⁴⁷Б. И. и В. И. Ханенко. Древности Приднепровья. Вып. V. Киев, 1902, табл. XV, 483.

⁴⁸Ср.: А. А. Спицын. Владимирские курганы, рис. 15.

⁴⁹Т. J. Arne. La Suède et l'orient, рис. 258; 259.

⁵⁰М. В. Седова. Ювелирные изделия древнего Новгорода. МИА, № 65, 1959, стр. 237; О. А. Артамонова. Могильник Саркела—Белой Вежи. МИА, № 109, 1963, стр. 73, рис. 45, 5.

и колокольчики для древнерусской и кочевнической раннесредневековой упряжи нетипичны. Они встречены в ряде захоронений с конем, но только в трех случаях (в курганах Юго-Восточного Приладожья и на Муромщине) уверенно соотносятся с принадлежностями сбруи.⁵¹ Область их щедрого применения в конском снаряжении — древняя Литва.⁵²

Сарайлы-Кият (табл. 7, 10). Серебряный набор, состоящий из 19 предметов, найден в захоронении воина и коня. Среди металлических блях 2 шарнирные бубенцовые решмы, 4 крестообразных скрепителя ремней, 7 наконечников двух размеров, 2 продолговатые пластины, 2 круглые бляхи с отверстием, 1 пряжка, 2 бубенчика (рис. 62). *Н. И. Веселовский* справедливо предполагал утрату нескольких частей уздечки.⁵³ Отсутствуют, на наш взгляд, 9 наконечников, увенчивавших крестовины.⁵⁴ Основные элементы набора сохранились, и по своим типологическим признакам он близок гаевскому, с той разницей, что в нем отсутствовало убранство переносья и 2 продолговатые пластины располагались где-то на основных ремнях оголовья. Декоративное оформление рассматриваемого убора (как и гаевского) основано на цветоэффekte серебра, черни и позолоты (последняя в рубчатых углублениях). Бляшки украшены в двух разных манерах. Большая часть покрыта рельефными жгутовыми плетениями и пальметками с применением ложной зерни, черни и позолоты. В рисунке этих блях есть элементы византийской и вообще восточносредиземноморской орнаментики, но по характеру своего узора они ближе всего северокавказским аланским вещам XI—XII вв.⁵⁵ Несколько иначе выглядят 2 наконечника пояса (третий имеет дефектную лунку поверхности и поэтому не обрабатывался). Их поверхность покрыта стройным рядом черненых пальметок; ленточное плетение и его рельефность отсутствуют. Не будет ошибкой признать, что подобный декор (как и в гаевском случае) близок духу византийского орнаментального искусства XI в.⁵⁶ Таким образом, сарайлы-киятский набор составлен не менее чем из двух ювелирно-художественных компонентов, по-видимому, разной работы. Сопутствующие вещи — стремяна, удила, ножницы — не противоречат датировке всего комплекса XI в.⁵⁷

Типологическую близость описанным выше юго-восточноевропейским деталям оголовья — крестовинам и решмам — обнаруживает ряд подобных и, очевидно, более или менее одновременных находок из районов Нижнего Поднепровья⁵⁸ и Поднестровья (рис. 13).⁵⁹ Для этих бляшек обычны пальметки, растительные завитки меандровые каймы, розетки из четырех и более лепест-

⁵¹Перечислим погребения X—XI вв. с конем, где были обнаружены бубенчики и колокольчики; Исаева, удила, № 2; Вихмес, удила, № 5; Вахрушева, удила, № 8; Галичино, удила, № 11; Подболотье, удила, № 43; Черневичи, удила, № 64; Чернигов, удила, № 75; Цимлянская, удила, № 139; Гороховатки, удила, XXIII. Бубенчиков в каждом погребении не более 3, колокольчиков до 7. В комплексах XII—XIII вв. бубенчики очень редки (например, Войницы, стремяна, LXXIII—LXXIV).

⁵²Литовское народное искусство, рис. 98 и сл.

⁵³В погребении оказались только голова и ноги коня (Арх. ЛОИА, ф. 1, 1892, № 13, лл. 22,

42 и 67. Ср. ОАК за 1892 г. СПб., 1894, стр. 6—7, рис. 1; 2; 3).

⁵⁴Допустимо, что концы крестовин, сочлененных с подчелюстным и подгубным ремнями, необязательно увенчивались наконечниками. В данном случае эту оговорку принять все-таки нельзя, так как фигурный торец крестовин предполагает стыковку с металлическим наконечником.

⁵⁵В. А. Кузнецов. Змейский катакомбный могильник. В кн.: Археологические раскопки в районе Змейской Северной Осетии. Орджоникидзе, 1961, табл. VII; XII, 5.

⁵⁶Т. J. Arne. La Suède et l'orient, стр. 127—130, рис. 139 и сл.

⁵⁷Я не останавливаюсь на уздечном наборе из 54 блях из Быкова (табл. 7, II). Этот зафиксированный *in situ* набор имеет большой сравнительный интерес, так как служит хорошим образцом для реконструкции раннесредневековых оголовий.

⁵⁸Сердечно благодарю Г. Ф. Корзухину, представившую мне рисунки уздечных бляшек из Старо-Шведского и Горожена на Херсонщине. Сами вощи, по сведениям Г. Ф. Корзухиной и ее информатора И. В. Фабрициус, находились в музеях Николаева и Херсона.

⁵⁹В. Н. Станко. Детское захоронение кочевника XI в. возле с. Тузлы. ЗОАО, т. I (34), Одесса, 1960, стр. 281—284, рис. 4; 6.



Рис. 13. Детали уздечных наборов, найденных на Херсонщине. Рис. Г. Ф. Корзухиной. 1 — Старо-Шведское; 2 — Горожено.

ков. В отделке вещей применены рельефное литье, чернь и позолота. Похоже, что некоторые изделия, в особенности решмы, могли быть выполнены одним ремесленником.

Итак, круг кочевнических уздечных находок X—XI вв. свидетельствует об устоявшемся ассортименте декоративных блях и высоком ювелирном мастерстве, питавшемся художественными и техническими достижениями оседлых восточноевропейцев и их более далеких соседей. Мастерские, обслуживающие в X—XI вв. Крым, Северное Причерноморье и Южную Русь, можно условно назвать юго-восточноевропейским сбруйным центром. После 1000 г. в работе этого центра прямо или косвенно могли принять участие и русские мастера. Последнее обстоятельство не противоречит тому, что русские пользовались художественно отделанными уздами иноплеменников, а на их собственной территории встречены изделия литовских, норманнских, муромских сбруйников. Ощутимо было влияние конских уборов, которые использовали и кочевники, особенно печенеги и торки. С Востока в древнерусскую репрезентативную узду проникли решмы и, вероятно, некоторые типы бляшек, а также принципы их расположения. Влияние степных соседей проявилось в ассортименте форм некоторых изделий. Формирование восточноевропейского конского убора в декоративном отношении, однако, рано начало испытывать мощные импульсы оседлых культур. Очевидно, в конце X в. эпоха «сбруйного выбора» на Руси породила не только собственные изделия (например, киевский набор), но и ювелиров, способных принять участие в работе лучших уздечных мастерских Восточной Европы. Наличие этих мастеров, на наш взгляд, сделало возможным появление такого шедевра, как гаевское оголовье.

Время расцвета высокохудожественного сбруйного мастерства в Восточной Европе в конце X — первой половине XI в. одновременно было началом конца производства наборных узд. Причины этого широкого евразийского явления коренятся в отмирании регулярного обычая придворного пожалования дружинника одеждой и снаряжением, в изменениях вкусов и тактики боя (с учетом того, что некоторые роскошные узды типа гаевской предназначались в первую очередь для парадного выхода, а не для боя). Около 1200 г. для снаряжения коня стали использовать доспехи.⁶⁰ Одно из наиболее ранних европейских свидетельств интересующего нас рода помещено в русской летописи под 1204 г. и гласит, что у «фрягов», подошедших к Константинополю, «и кони их облечены в брони». ⁶¹ Голову коня стали прикрывать железной личиной, впервые упомянутой летописью в 1252 г. при описании войск Даниила Галицкого.⁶² Древнейшая же сохранившаяся конская боевая маска (рис. 14), найденная в Европе, происходит из с. Ромашки в Киевском Поросье и датируется 1200—1240 гг.⁶³ Конские доспехи, в том числе наголовные, скрывали ремни узды и делали ненужным их украшение. Бронирование копей, развернувшееся на Руси в XIII в., в корне изменило старые представления об украшении непокрытого доспехами коня.

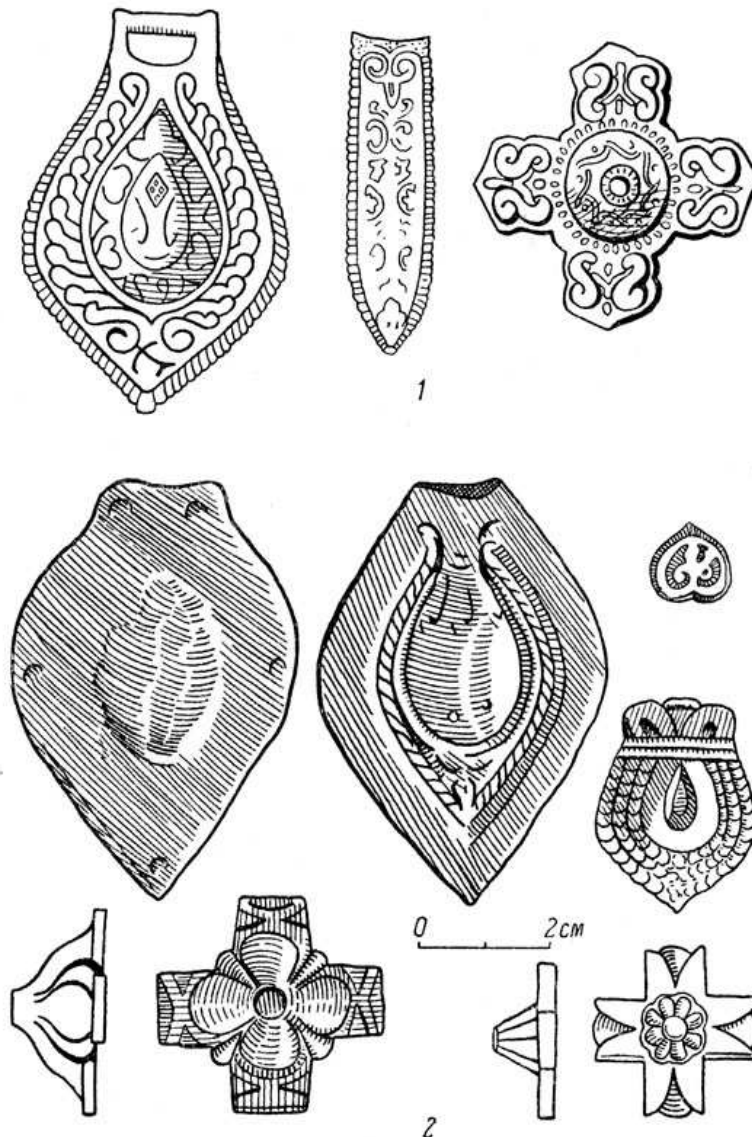
Все вышесказанное вовсе не означает, что богатое металлом оголовье и вообще украшенная узда в XII—XIII вв. бесследно исчезают. Отдельные

находки и миниатюры показывают, что в быту феодальной знати изделия интересующего нас рода держались в течение всего домонгольского периода,⁶⁴ но на поздних этапах весь их строй меняется.

Изобразительные⁶⁵ и вещественные источники показывают, что наряду с традиционным оголовьем с четырьмя перекрещивающимися ремнями сбруйники все большее предпочтение отдают более

⁶⁰С VI по XII в. конские доспехи не употреблялись. И даже позже XII в. они некоторое время в Европе были сравнительно малопопулярны, исключая защиту головы коня (С. Blair. *European Armour*. London, 1958, стр. 183).

⁶¹Новгородская первая летопись старшего и младшего изводов под 1204 г.

⁶²Ипатьевская летопись под 1252 г.

⁶³*А. Н. Кирпичников и Е. В. Черненко*. Конское боевое наголовье первой половины XIII в. из Южной Киевщины. В кн.: *Славяне и Русь*. М., 1968, стр. 62—65.

⁶⁴Николаевка, стремяна, № 265; Степанцы, удила, LIX (в последнем погребении — XII—XIII вв. — найдена узда, украшенная серебряными бляшками); Ковали, удила, №№ 276—277. Обнаружен наносный ремень, обитый медными скобочками, чередующимися с серебряными гвоздиками (ср. также: ГИМ, Отдел рукописных источников, Хлудовская 3, Симоновско-Хлудовская псалтырь ок. 1280 г., л. 239 об., нижн. рис.).

⁶⁵Тверской Амартол. Фотоарх. ЛОИА, II, 21626; Древнейшие русские иконы. ЮНЕСКО, 1958, табл. V, Речь идет об изображениях 1300—1400 гг.



Рис. 14. Конская боевая маска. Ромашки, Киевская область.

легкой конструкции, где частично или полностью вводится подвижное тройное соединение ремней. С тройным сочленением мы столкнулись на примере котовского набора. В узде такого рода могли отсутствовать налобный и подгубный ремни; она предназначалась для хорошо выезженного коня, не норовившего сбросить свой намордник (рис. 15). Техническое оформление легкая узда получила уже в X в., когда для подвижного скрепления ремней были использованы тройники, представляющие кольца с тремя подвижными обоймами.⁶⁶ По 2—4 таких железных тройника найдено у нас в 5 погребениях X в.⁶⁷ Характерно, что почти во всех случаях в отмеченных комплексах не было обнаружено металлических сбруйных бляшек.

Узда с тройниками в X в. была распространена от Сибири до Швеции и Венгрии.⁶⁸ В XI—XIII вв. она больше проникает в упряжь союзных русским кочевников. Мною зарегистрированы один комплекс XI—XII вв., где верхние кольца уздечки сохранили четыре отходящих ремня, а нижние — три (Кагарлык, удила, № 159), и четыре комплекса XII—XIII вв., в которых соединение уздечки осуществлялось только посредством бронзовых тройников⁶⁹ (Юрьев-Польский, удила, № 179; Нежин,⁷⁰ удила, № 233; Берестняги, удила, № 275; Николаевка, стремяна, № 265; рис. 63). Типичные образцы чаще делались из бронзы и в отличие от своих предшественников X в. имели фигурные очертания и бороздки на поверхности.

Судя по иконам и миниатюрам XIV—XV вв., оголовье с тройным сочленением ремней приобрело более сложный вид. Подчелюстной ремень (в данном случае его лучше назвать шейным) соединялся с нащечным не на виске, а на затылке, вновь появился налобный ремень. Древнейшее дошедшее до нас реалистическое изображение такого оголовья относится к 1340 г.,⁷¹ однако система шейных ремней в отчетливом виде представлена уже на одном из рельефов 1194—1197 гг. Дмитриевского собора во Владимире.⁷² В разных конструктивных вариантах оголовье с тройниками в средние века было известно в легкой коннице грузин, персов, китайцев и татар.⁷³ В казацкой кавалерии оно дожило до наших дней.

Одновременно с изменением конструкции узды в XII—XIII вв. наступают перемены в ее декоративной отделке. Главное «изобразительное клеймо» узды — решма — встречается все реже, а ее очертания и облик по сравнению с формами X в. меняются. Так, в Кагарлыке *Н. Е. Бранденбургом* найдены 4 пятиугольные серебряные подвески, с внешней стороны украшенные как бы оттиском гусиной лапки (рис. 16). Две решмы

⁶⁶Размеры тройников X в: диаметр кольца 2. 5—3 см; длина обоймы 4. 5—7. 5; ее ширина 1. 5—2 см. Они несколько крупнее аналогичных, обычно бронзовых, приспособлений для пояса.

⁶⁷Максимовка, удила, № 57; Чернигов, удила, № 75; Шестовицы, стремяна, №№ 52. 53; Киев, удила, № 83; Крылос, удила, № 102.

⁶⁸Басандайка. Томск, 1947, стр. 86, табл. 30, 101; Н. Arbmán. Birka. Gräber. Tafeln. Stockholm, 1943, табл. 22; 23; 24; 25; J. Hampel. Alterthümer des frühen

Mittelalters in Ungarn. III. Braunschweig, 1905, табл. 402, 9, 11.

⁶⁹Характерные размеры: диаметр кольца 2 см; длина обоймы 5. 5—5. 8 см; ее ширина 1 см.

⁷⁰В нежинском комплексе сохранились два тройника с подвижным соединением зацепов и один с неподвижным. Первые, очевидно, располагались у висков, второй (парный к нему, вероятно, утрачен) — у губ.

⁷¹*В. И. Антонова и Н. Е. Мнева. Каталог древнерусской живописи. М., 1963, рис. 163 (ср. также рис. 86; 89). Ср.: В. П. Лазарев. Искусство Новгорода. М. — Л., 1947, табл. 656, 88.*

⁷²*Э. А. Рикман. Изображения бытовых предметов на рельефах Дмитриевского собора во Владимире. КСИИМК, вып. XLVII, 1952, рис. 8, 1.*

⁷³*Ш. Амираношвили. Грузинская миниатюра. М., 1966, рис. 70; И. Джавахишвили. Материалы к истории материальной культуры грузинского народа. Т. IV. Тбилиси, 1962, табл. 14, 1, 2; J. Deer. Die heilige Krone Ungarns. Wien, 1966, табл. CXVI, 332; R. Zschille und R. Forrer. Die Pferdetransche in ihrer Formen-Entwicklung. Berlin, 1893, табл. XIII, 4, 4a.*



Рис. 15. Оголовье с бронзовыми тройниками. Реконструкция автора.

с изображением барса (?) и птицы, распутившей хвост и клюющей плоды оказались в кургане XII—XIII вв. у с. Россавы.⁷⁴ В качестве редкого для XII—XIII вв. анахронизма алано-салтово-маяцкой эпохи⁷⁵ в одном черноклобуцком кургане с. Николаевки обнаружены 3 круглые выпуклые бронзовые бляшки конского наголовья (диаметром 5. 8—7. 5 см).⁷⁶ Эти бляхи, судя по заклепкам и отверстиям, были прикреплены к кожаной основе, возможно, по линии от лба к ноздрям. От решм X—XI вв. они отличались не только формой, по и отсутствием орнамента и камеры для бубенчика.

В XII—XIII вв. появились узды с мелкими бронзовыми, иногда позолоченными шарнирными наконечниками и фигурными пластинками,⁷⁷ составлявшими то ли звенья наносного украшения, то ли оковки каких-то тонких оголовных ремешков. Такие детали (до 10—46 экз.) встречены в погребениях Юрьева-Польского,⁷⁸ Николаевки,⁷⁹ а также на городище «Шведская гора» в Волковыске.⁸⁰ Кроме Руси небольшие шарнирные обкладки ремней найдены в Литве⁸¹ (там они железные, посеребренные). Незначительность металлического материала заставляет думать, что декоративная отделка узды в XII—XIII вв. могла решаться с помощью цветной кожи, аппликации и т. п.

С оголовьем был тесно связан убор груди и крупа коня. В отношении упомянутых частей сбруи X—XIII вв. исследователь располагает лишь рисунками, и его положение немногим лучше положения художников В. Васнецова и И. Билибина, вынужденных изобразить упряжь своих былинных лошадей по картинам собрания Оружейной палаты московского Кремля и зарисовкам археологически известных лунниц и шумящих подвесок. Впрочем, лунницы, как показывают миниатюры сказания о Борисе и Глебе, действительно подвешивались на грудь и бока верхового коня.⁸² Впервые лунница, достоверно принадлежавшая не костюму, а конскому снаряжению (скорее всего оголовью), обнаружена в упомянутом погребении XII—XIII вв. в Нежине. Она представляет небольшую железную привеску с кольцом.

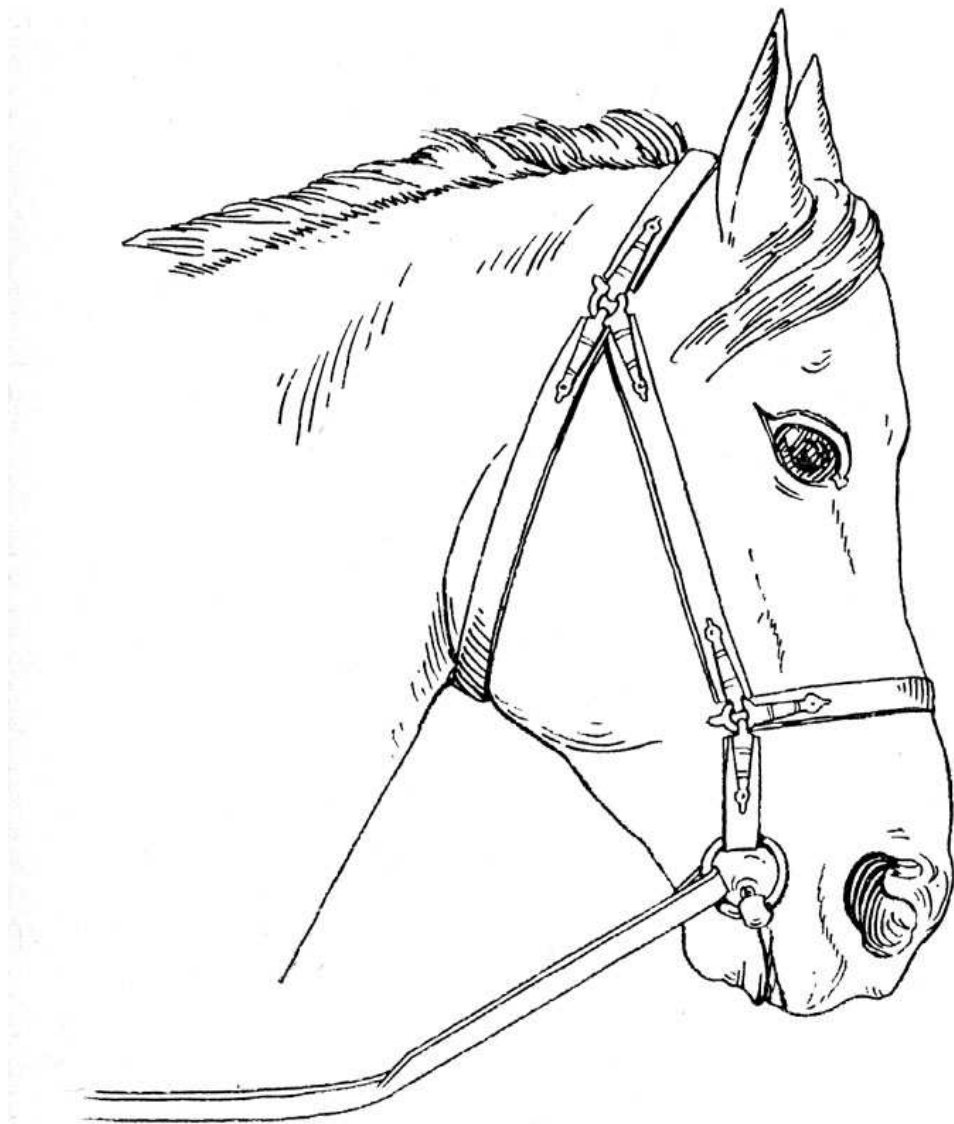
На Востоке в раннесредневековое время не только голова, но и туловище коня украшались разного рода бляхами, в том числе и овальнозаостренными решмами. Такие поделки у нас относились или к конскому оголовью, или к одежде дружинника. Многочисленные наборы из Киева и Гаевки предназначались, как упоминалось, не только для ремней оголовья. Однако у нас нет археологически достоверных данных судить о том, как декорировались грудь и туловище коня. Миниатюры, фрески и рисунки показывают, что начиная с XI в. туловище коня убиралось довольно просто и скромно при помощи не блях, а ремешков (первоначально одиночных), свешивавшихся с пахвей и паперсей.⁸³

В дальнейшем отделка усложнилась введением длинных подвесок, решетчатой ременной оплетки крупа, каймы в виде ряда французских лилий (рис. 17). В таком уборе предстают на миниатюрах Радзивилловской летописи кони князей-воителей Олега, Святослава и Святополка.⁸⁴

Сопоставление рисунков и реалий привело в одном случае к хронологически неожиданной передвижке. В конском уборе XVI—XVII вв. известна

⁷⁴Россава, удила, LXIV (*Д. Я. Самоквасов*. Могилы Русской земли. М., 1908, стр. 223—224).

⁷⁵Ср.: *С. А. Плетнева*. От кочевий к городам, рис. 46, 14. В уборе аланского коня использовалось до 20—30 круглых и миндалевидных наголовных бляшек, преимущественно гладких и без бубенцов.

⁷⁶Гос. Эрмитаж, ОИПК, колл. 932/11—13. В этом же комплексе (покупка *Н. Е. Бранденбурга* в 1899 г.) сохранились и другие бронзовые остатки оголовья (см. ниже).

⁷⁷Размеры деталей: длина 3.5—4.5 см; ширина около 1 см.

⁷⁸*А. А. Спицын*. Кочевнический курган близ г. Юрьева-Польского. ИАК, вып. 15, СПб., 1905, рис. 12, 14; ГИМ, хр. 99/22а.

⁷⁹Гос. Эрмитаж, ОИПК, колл. 932/7 — 10, 14.

⁸⁰*Я. Г. Зверуго*. Некоторые итоги раскопок Волковыска. В кн.: Древности Белоруссии. Минск, 1966, рис. 1, 21.

⁸¹Литовское народное искусство, рис. 107; 108; 109; 169; 170. Иногда они использовались в качестве нагрудных держателей ремней (там же, рис. 99).

⁸²*И. И. Срезневский*. Сказания о святых Борисе и Глебе. СПб., 1860, рис. на стр. 58.

⁸³История русского искусства. Т. I. М., 1953, рис. на стр. 194; *М. И. Кресальный*. Софійський заповідник у Києві. Київ, 1960, табл. (всадник на коне — фреска северной башни).

⁸⁴Радзивилловская летопись, рис. 19 об., 38 об., низ, 80 об. Заметим, что к рисункам Радзивилловской летописи, изображающим сбрую, следует относиться хронологически осторожно. Многие из них носят следы подправок, отдающих XV в. К этим поздним наслоениям, вероятно, относится изображение второго повода в виде цепи, ремешковой конструкции на крупе коня, лилий на боковых ремнях (ср.: *E. Wagner, J. Durdik. Z. Drobná. Kroje, zbroj a zbraně doby předhusitské a husitské. IX. Praha, 1956, табл. 4; 10*).



Рис. 16. Оголовная бляха. Кагарлык (удила № 159).



Рис. 17. Убор боевого княжеского коня. Миниатюра Радзивилловской летописи.

подшейная кисть — науз. Именно такую принадлежность в виде серебряной круглой привески с ременной кистью под шейными позвонками лошади обнаружил *Е. А. Зноско-Боровский* в кургане XII—XIII вв. у с. Степанцы.⁸⁵ Не исключено, что и другие детали позднесредневекового русского конского убора (например, решмы), которые раньше считались вывезенными с Востока, на самом деле имели глубокую местную традицию, восходящую к киевским временам.

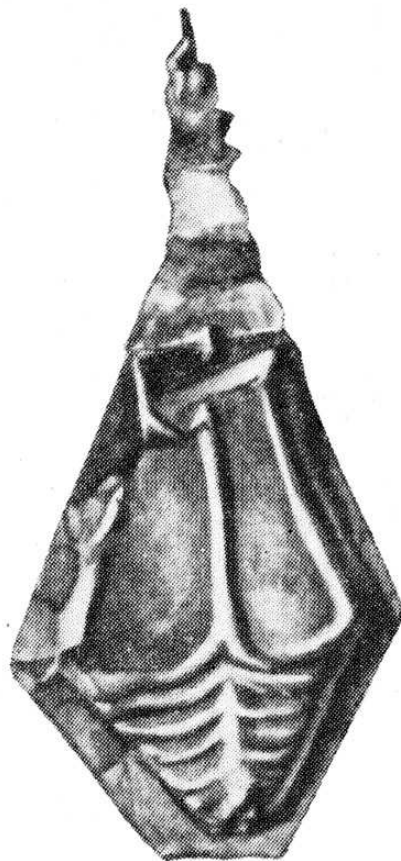
Итак, раннесредневековые уздечные системы, территориально связанные с Русью X—XIII вв., сложились в X—XI вв. в результате комбинированного культурного воздействия оседлых и кочевых народов Запада и Востока. Изучение уздечных украшений выявило активность сбруйных мастерских Восточной Европы и показало, что ремесленники русских городов не позже 1000 г. могли включиться в работу этих мастерских. По мере того как конница становилась массовым родом войск, как появились конские доспехи и прогрессировала выучка коня, наборная узда уступала место более легкой и дешевой конструкции без блях.

Убор древнерусского коня сыграл определенную роль в становлении местного художественного ремесла; в дальнейшем он, видимо, повлиял и на сбруйное дело Московской Руси. Узду X—XIII вв. со всей очевидностью следует отнести к важнейшим изделиям не только экипировочного мастерства, ибо она, как мы стремились показать, является техническим, художественным и социальным зеркалом своей эпохи.

⁸⁵А. Бобринский. Курганы и случайные находки близ местечка Смелы. Т. III. СПб., 1901, стр. 141.

ГЛАВА 3. СЕДЛА

*Седлай, брате, свои бръзьи комони, а мои ти готови, оседлани.
Слово о полку Игореве*

Седла — собственный общеславянский термин, и в памятниках древнеславянского языка о нем говорится начиная с X в.¹ Впервые об оседланном коне русская летопись упоминает под 912 г., а в другом известном свидетельстве о князе-воителе Святославе говорится, что он «ни шатра имяше, но подъяклад постлаше, а седло в головах, такоже и прочии вои его, вси бяху».² Массовому выдвигению боевой кавалерии во время походов Святослава соответствует известие второй половины X в., сообщавшее, что славяне и русы приходили с товарами в Прагу, где покупали «седла и узды, употребляемые в их странах».³

Упоминание источниками седел в ездовой практике X в. не отрицает того, что они появились в более раннее время. Так, по данным венгерского источника, русские откупались от проходивших в 895 г. через их страну мадьяр «седлами и удилами, украшенными по русскому обычаю».⁴

В XII—XIII вв. о седлах сообщается в летописях как об обычном предмете всаднического снаряжения. Они несколько раз упомянуты то при описании военных действий, то в качестве желанной добычи, то при перечислении богатых подарков и парадных выездов князей.⁵ Широкою распространенностью древних седел, выделывавшихся из таких недолговечных органических материалов, как дерево и кожа, устанавливают и археологические данные. В десятках могил IX—XIII вв. с верховыми конями наличие седел угадывается по стремянам и подпружным пряжкам.

Ни одного целого седла IX—XIII вв. у нас до сих пор не обнаружено, но в 31 случае (в 25 погребениях и 4 поселениях) зафиксированы и частично сохранились их более или менее достоверные остатки. Часть из них опознана нами впервые. Если сгруппировать все собранные данные о находках седел, то не менее 13 раз были обнаружены их явные разрушенные деревянные части, 10 раз — костяные обкладки арчака, 5 раз — петли для приторочки полок, 5 раз — серебряные или бронзовые бляшки и оковки, 1 раз — бронзовые гвозди, 2 раза — кожаная обивка, 1 раз — целиком задняя лука.⁶ Последняя найдена в Торопце в слое

¹Л. Niederle. *Slovanské starožitnosti*, díl III, sv. 2, Praha, 1925, стр. 589. Л. Нидерле справедливо отмечает, что седла появились у славян задолго до X в., так, например, они упомянуты одним латинским источником в 871 г.

²Повесть временных лет под 964 г. (ср. под 912 г.).

³Известия ал-Бекри и других авторов о Руси и славянах. Ч. I. СПб., 1878, стр. 49.

⁴В. П. Шушарин. Русско-венгерские отношения в IX в. В кн.: *Международные связи России до XVII в.* М., 1961, стр. 141 и сл.

⁵Лаврентьевская летопись под 1149 г.; Ипатьевская летопись под 1160, 1252, 1262 гг.; Суздальская летопись по академическому списку под 1216 г.

⁶Привожу сведения о находках седел, пользуясь номерами удил и стремян по каталогу. IX—XI вв.: Большое Тимерево, удила, VIII (2 бронзовых гвоздя от седла?); Чернигов, удила, № 75 (4 роговых обломка накладок; Гос. Эрмитаж, ОИРК, колл. 25/70—73); Чернигов, удила, № 76 (следы двух сгнивших деревянных седел); Шестовицы, удила, № 78 [2 костяные обкладки луки (?), лучшая имеет размеры 23 x 8 см; Черниговский музей]; Шестовицы, удила, № 79 (седло не сохранилось); Шестовицы, стремяна, № 52—53 [2 костяные обкладки луки (?); размеры 17 x 8 см; Черниговский музей]; Киев, удила, XIX (остатки несохранившегося седла); Киев, погребение 118 [*М. К. Каргер*. Древний Киев. Т. I. М. — Л., 1950, стр. 131—135, рис. 40, поврежденная обкладка луки (?) из рога лося; размеры 19.5 x 9 см]; Крылос, удила, № 103 (слабые остатки деревянного седла); Цимлянская, удила, №№ 138, 140, 146 (остатки 3 седел, замеченные по отпечаткам дерева на земле); Цимлянская, из хазарского слоя городища (Саркел), раскопки *М. И. Артамонова* в 1951 г. (2 костяные изогнутые обкладки налучья или луки длиной 18.5—19.5 см; Гос. Эрмитаж, ОИПК, колл. ВД-51, 796, 1437). XI—XII вв.: Гродно, раскопки польских археологов в 1930-х годах (*Н. Н. Воронин*. Древнее Гродно. МИА, № 41, 1954, рис. 13, 10; 16, 5, обломки седельного канта и петли для приторочки полки); Цимлянская, из славянского слоя городища (Белая Вежа), раскопки *М. И. Артамонова* в 1951 г. (обломок петли для приторочки полки; Гос. Эрмитаж, ОИПК, колл. ВД-51, 417). XII—XIII вв.: Малое Терюшево, удила, №№ 181—183 (3 седла не сохранились); Юрьев-Польский, удила, № 179 (куски деревянного ленчика, 43 куска серебряных позолоченных тисненых пластинок — обкладок лук, окантовок сидения и накладных круглых блях; наибольшая длиной 12 см, шириной 1.2 см); Зеленки, удила, № 268 (костяные обкладки и окантовки передней и задней луки; расположение и размеры см. ниже — Гос. Эрмитаж, ОИПК, колл. 917/12); Ковали, удила, №№ 276—277 (3 медные бляшки передней и задней луки); Яблоновка, удила, № 280 (остатки разложившихся серебряных и бронзовых бляшек от седла); Россав, удила, № 281 (17 костяных обкладок седла, в обломках; ГИМ, хр. VIII-6/II-5); Россав, удила, № 283 (остатки дерева от седла); Россав, удила, № 285 (седло не сохранилось); Россав, удила, LXIV (кожаная обтяжка и остатки позолоченных бляшек, прикреплявшихся бронзовой проволокой); Таганча, удила, № 288 (5 серебряных бляшек длиной 32—35 см, пробитых серебряными гвоздями; отнесение их к седлу предположительно); Войницы, стремяна, LXXIII—LXXIV (остатки кожи); Торопец, раскопки *Г. Ф. Корзухиной* в 1961 г. (*Г. Ф. Корзухина* и *М. В. Малевская*. Отчет о работе Торопецкого отряда 1961 г. Арх. ЛОИА, ф. 35, оп. 1, № 29/1961, рис. 79, 1, задняя деревянная лука шириной 43 см, высотой 26 см); Гродно, раскопки польских археологов в 1930-х годах (*Н. Н. Воронин*. Древнее Гродно, рис. 36, 2, петля для приторочки полки); Звенигород Львовской области, раскопки *Г. М. Власовой* [*Г. М. Власова*. Мастерские костерезов в Звенигороде. ЗОАО, т. II (35), Одесса, 1967, рис. 5, 8, 17, обкладки седельных кантов].

конца XII — начала XIII в. Можно надеяться, что в северорусских городах еще отыщутся и другие значительные части конных сидений.⁷ Как ни мал и разрознен археологический материал, он при использовании сравнительных и изобразительных источников позволяет до некоторой степени судить о конструкции русского седла IX–XIII вв.

Понятие о седлах IX—X вв. дают костяные обкладки лук (?), найденные в дружинных погребениях Киева, Чернигова, Шестовиц (в трех комплексах попарно) и в Саркеле. В трех случаях (Шестовицы, стремяна, №№ 52, 53; Саркел; рис. 18; 19) они представляли слабо изогнутые гладкие пластинки (длиной 17—19,5 см) с двойными дырочками для прикрепления при помощи тонких сухожильных шнуров, очевидно, к передней луке. Такой способ соединения роговых деталей с ленчиком был в IX—X вв. единственным.

Наибольшее разногласие относительно своей функции вызвали не гладкие, а орнаментированные фигурные костяные пластинки, увенчанные в центре выступом, часто в виде птичьих головок (их длина до 23 см, ширина в центре до 8—9 см, наибольший прогиб нижнего края 1,3 см; рис. 20). К настоящему времени насчитывается 6 таких поделок (Киев, погребение 118; Чернигов, удила, № 75; Шестовицы, удила, № 78; Саркел). Наибольшую, можно сказать хрестоматийную, известность получили 2 лучше других сохранившиеся пластинки⁸ из шестовицких раскопок *П. И. Смоличева*, сплошь покрытые уверенно выполненным звериным орнаментом в северном стиле (*Mammen*).⁹ Украшения состоят из причудливо сплетенных лент растительных обрамлений, волют, голов, по-видимому, хищных птиц. Встречаются зоны косой штриховки, очевидно предназначенные для заполнения какой-то цветной массой. Кажется, что некоторые ответвления узора уходили за пределы пластин, иными словами, первоначальная композиция простиралась на другие части несохранившегося изделия. Местами орнамент врезан не очень тщательно и к тому же изрядно потерт.

⁷Так, в Новгороде, в одной из усадеб первой половины XI в., найден деревянный остов седла (*Б. А. Колчин*. Новгородские древности. Деревянные изделия. М., 1968, стр. 56—57, табл. 47).

⁸В отличие от обычных седельных обкладок лук шестовицкие пластинки при сочленении не имеют тесной стыковки и их косо срезанные края, возможно, были обклеены кожей или другим материалом. Как вариант их можно представить и в качестве накладок оконечностей налучья (приблизительные аналогии известны в Венгрии).

⁹*T. J. Arne*. *Skandinaviske Holzkammergräber aus der Wikingerzeit in der Ukraine*. AA, vol. II, f. 3, København, 1931, стр. 287—289, рис. 8; 9; *История культуры Древней Руси*. Т. II. М. — Л., 1951, рис. 198; *D. M. Wilson and O. Klindt-Jensen*. *Viking Art*. New York, 1966, стр. 127, рис. 56. Все до сих пор опубликованные рисунки шестовицких пластин весьма схематичны. При новой прорисовке орнамента (который сохранился неважно и ныне, особенно на большей обкладке, постепенно разрушается, а на меньшей утрачен выступ с птичьей

головой) я использовал ряд материалов, причем ценнейшими были рисунки и фотографии, любезно предоставленные *Г. Ф. Корзухиной*. Об орнаментальном убранстве пластин из Киева и Чернигова судить трудно, так как они сильно повреждены. Саркельская пластина покрыта косыми линиями.

¹⁰*А. Ф. Медведев*. Ручное метательное оружие VIII—XIV вв. М., 1966, стр. 19 и сл.; *К. Sebestyén*. Bogen und Pfeil der alten Ungarn. Dolgozatok, VIII, 1932, № 1—2, стр. 167 и сл. В шестовицком кургане, где найдены упомянутые пластины, оказались, кроме того, не костяные, а металлические детали колчана.



Рис. 18. Костяные обкладки луки (?). Шестовицы (стремена, №№ 52, 53).



Рис. 19. Костяная обкладка седла. Саркел. Раскопки *М. И. Артамонова* в 1951 г.

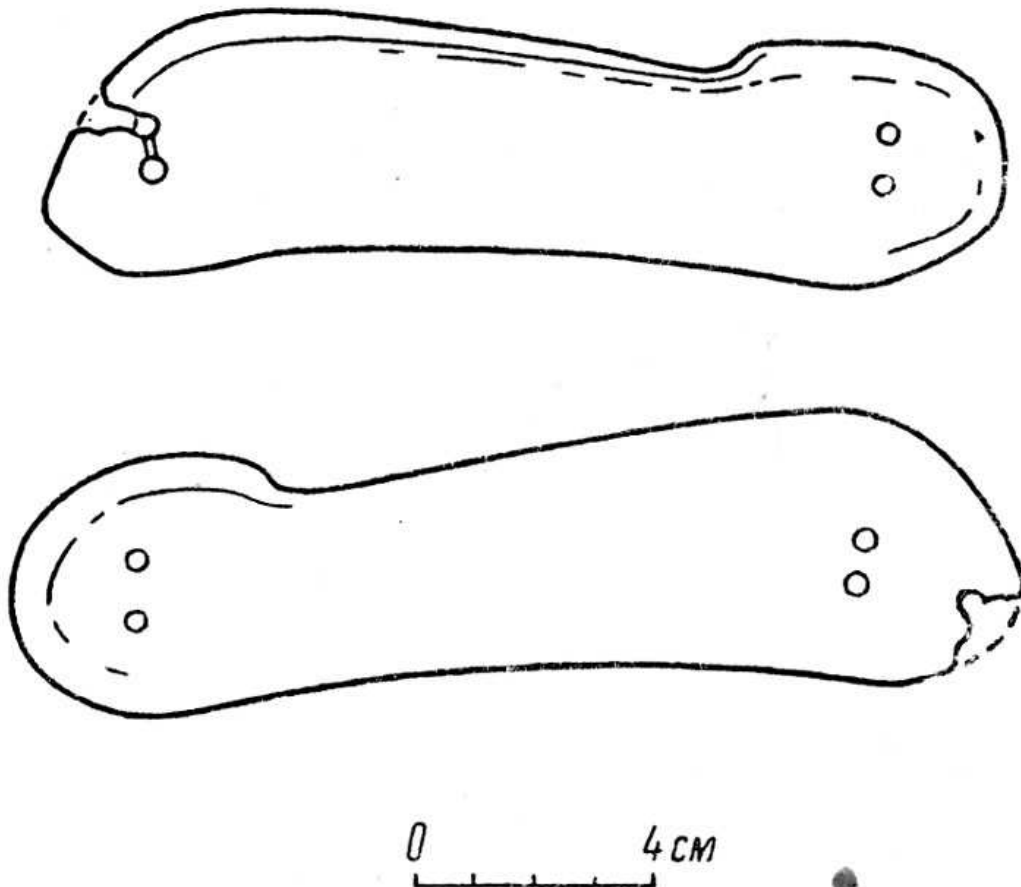

Рис. 20. Костяные обкладки налучья или седла. Шестовицы (удила, № 78).

Здесь распознается рука хорошего фантаста-рисовальщика, но не очень искусственного гравера. Дырочки для прикрепления пластин были просверлены после нанесения узора — они несколько его нарушили. Одна пластина оказалась обломанной еще в древности, и правая дырочка проделана на новом месте. В целом наряд шестовицких накладок не имеет точных аналогий и весьма своеобразен, что позволяет согласиться с мнением об их изготовлении в «русском викингском государстве». Рассматриваемые изделия археологи относили к колчану, хомуту, наконец, седлу. После работ *А. Ф. Медведева* и *К. Себестьена* можно утверждать, что шестовицкие пластины, как и другие, сходные с ними, к колчану заведомо не относятся.¹⁰ Их принадлежность к хомуту легкой повозки, как это полагали на основании далеких этнографических параллелей *Г. Лашло* и *Я. Жак*,¹¹ для нас сомнительна. Во-первых, все киево-черниговские обкладки слишком тонки (их толщина 0,5 см) и хрупки, чтобы, являясь составной и несущей частью хомутов, выдержать давление оглобель. Во-вторых, наличие в среднеднепровских дружинных гробницах частей хомутов наталкивало бы на мысль о существовании в них кроме верховых коней и легких колесниц, что ни разу установлено не было. Вероятным представляется отношение рассматриваемых пластин если не к налучьям, то к лукам седел; последнее к тому же дважды *in situ* было определено исследователями шестовицкого могильника *П. И. Смоличевым* и *Д. И. Блифельдом*.¹² Судя по незначительности изгиба пластин, их одинаковому размеру и отсутствию арочных вырезов в нижней части, они могли относиться к низкому седлу с невысокими луками, округлыми (в поперечном сечении) полками и, возможно, подушечным сиденьем. Такие мягкие или полумягкие седла с плавно изгибающимися низкими луками известны в Европе со скифо-сарматского времени;¹³ сохранялись они и в на-

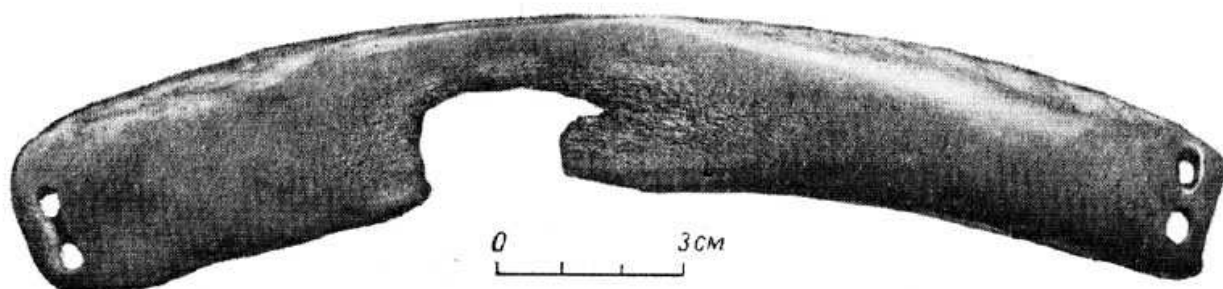
¹¹G. László. Beiträge zur Volkskunde der Avaren. Archaeologiai Értesítő, ser. III, vol. III, Budapest, 1942, стр. 341—346, рис. 4; J. Žak. Rogowe części uprzęży końskiej. Slavia Antiqua, t. III, Poznań, 1952, стр. 195—201. Повозки, запряженные оседланными лошадьми с сидящими на них верховыми, в раннем средневековье вообще широко использовались, в том числе у русских и их соседей (ср.: *И. И. Срезневский*. Сказания о святых Борисе и Глебе. СПб., 1860, рис. 79; Радзивилловская летопись, лл. 75 об., 119; А. Вийрес. К истории конской упряжи у прибалтийско-финских народов. Тез. докл. всесоюз. сесс., посв. итогам археол. и этногр. иссл. 1966 г., Кишинев, 1967, стр. 55). Здесь я не вхожу в обсуждение назначения всех костяных пластинок из нерусских находок, приведенных в работе *Я. Жака*. Некоторые из них мне, однако, также кажутся седельными или от налучья.

¹²Д. И. Блифельд. Древньюоруський могильник в Чернігові. Археологія, т. XVIII, Київ, 1965, стр. 114—120, табл. III, 1—4.

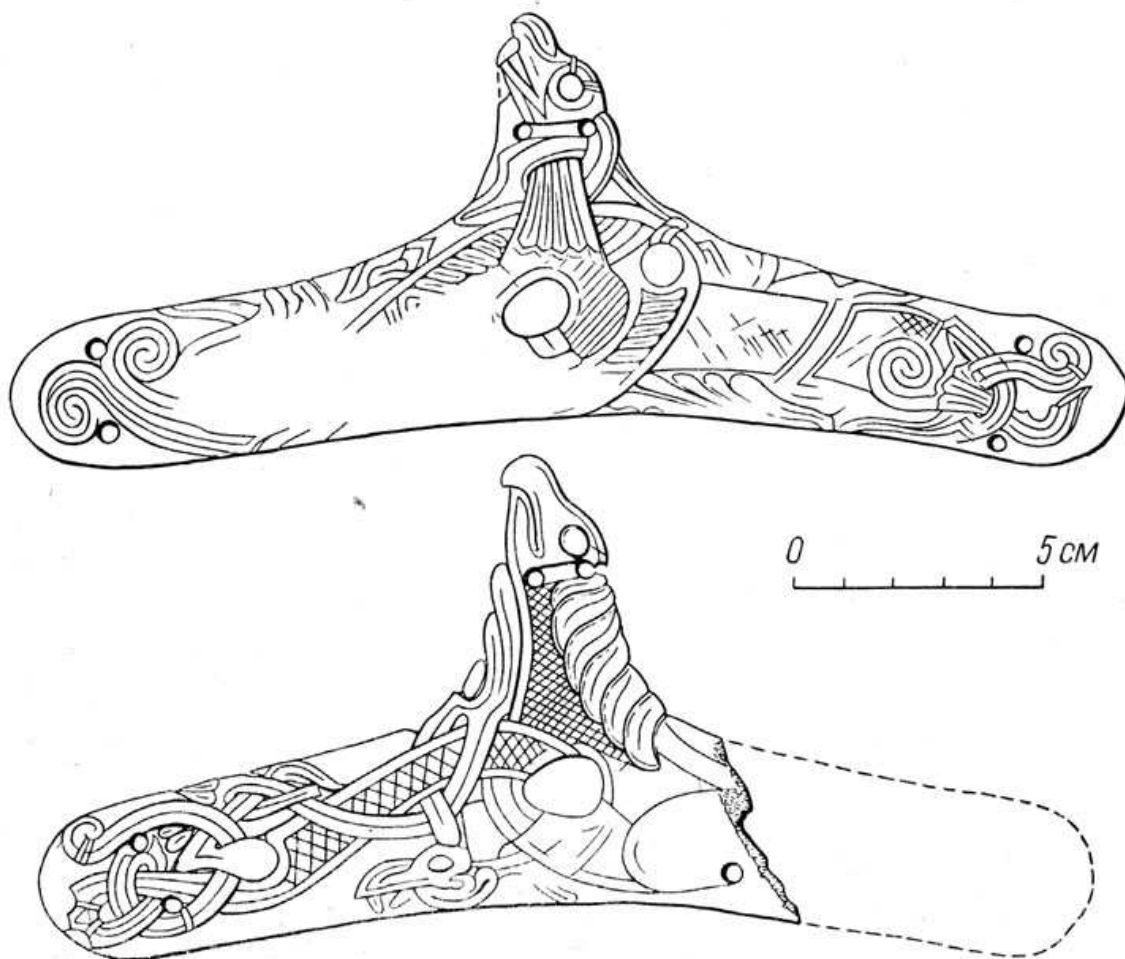
¹³Седла древних коневодов Евразии — скифов и гуннов — были мягкими (более подробно см.: *С. И. Вайнштейн*. Некоторые вопросы истории древнетюркской культуры. СЭ, 1966, № 3, стр. 67 и сл.). Плавно изогнутые низкие луки мягких (?) седел I—VIII вв. н. э. известны археологически (*С. И. Руденко*. Культура хуннов и Ноинулинские курганы. М. — Л., 1962, табл. XXIV, 3; *А. Н. Бернштам*. Кенкольмский могильник. Л., 1940, табл. XXVI; *А. А. Гаврилова*. Могильник Кудыргэ как источник по истории алтайских племен. М. — Л., 1965, рис. 8, 3, табл. XX, 35).

чале средних веков, причем жесткость их опорных частей, видимо, постепенно возрастала. Судя по бронзовым, слабо изогнутым увенчаниям хомутов и седельных луков, к этому типу примыкали не только древнерусские, но и скандинавские конные сиденья эпохи викингов.¹⁴ При всем этом среднеднепровские обкладки (не по оформлению) по форме не скандинавские¹⁵ и сходны с саркельской обкладкой и такими же изделиями VII—XI вв. Венгрии Чехии и Польши. Общей чертой этих находок являются одинаковые размеры, украшенность только лицевой стороны, расположение дырочек (чаще сдвоенных) для прикрепления у концов, Т-образность очертаний и легкий изгиб нижнего края. В этом ряду паши образцы кажутся среднеевропейским и отчасти северопричерноморским заимствованием, подвергшимся на русской почве, как видно на примере шестовицких экземпляров, обработке северным, уже несколько схематизированным орнаментом.¹⁶ Перед нами свойственные раннесредневековой Руси вещи-гибриды, сочетавшие форму и украшения далеко отстоящих европейских культур. Итак, среднеднепровские обкладки X в. включали элементы, указывающие, с одной стороны, на местное использование приукрашенной скандинавским узором конструкции, с другой — на ее западное и юго-западное происхождение.

О том, как выглядел человек в седле с небольшими одинаковыми по высоте луками и низким сиденьем, можно судить по рельефу XI в. Михайловского (Дмитриевского) монастыря в Киеве с изображением святых Нестора и Дмитрия.¹⁷ Фигуры конников (рис. 21) переданы с реалистической точностью; в частности, стременные ремни свисают с середины седла, ноги полусогнуты и прижаты к брюху коня. Вся тяжесть всадника в основном приходилась на седалище. Стремена того времени, в большинстве легкие и округлые, при упоре всегда выполняли только подсобную роль. В целом посадка и стремяна соответствуют конструкции седла и имеют ряд черт, унаследованных от значительно более ранних времен. Новый этап в развитии средневековых седел наступает в евразийском мире после 1000 г. и связан с выдвиганием тяжелой кавалерии. В этот период жесткое седло, появившееся в VI в.,¹⁸ претерпевает ряд изменений, приблизивших его к современной конструкции.¹⁹ Седельные полки в сочетании с сиденьем получили более крутой наклон, обеспечив высокое положение всадника на коне. В сравнении с задней передняя лука увеличилась примерно вдвое. Задняя, поставленная отлого, представляла опорную спинку сиденья. Обе были снабжены снизу заметными арочными вырезами. Передняя лука прикрывала и тем обезопасила среднюю часть туловища бойца. Стременные ремни были вынесены к передней луке, ноги всадника, своими носками выдвинувшиеся на линию груди коня, более прочно, чем раньше, упирались в стремяна. Увеличение опорной функции последних (см. ниже, стр. 45) выразилось во все большем рас-

¹⁴J. Petersen. *Vikingetidens redskaper*. Oslo, 1951, рис. 37; 38; 39. В одном из погребений Бирки эти накладки зарегистрированы точно на месте передней и задней луки седла (H. Arberman. *Birka. Gräber. Tafeln*. Uppsala, 1940, табл. 32, 1c).

¹⁵Это мнение высказано проф. Х. Арбманом во время его приезда в Ленинград в 1967 г.

¹⁶D. M. Wilson and O. Klindt-Jensen. Viking Art, стр. 127.

¹⁷История русского искусства. Т. I. М., 1953, рис. на стр. 194 (ср. рис. на стр. 170).

¹⁸С. И. Вайнштейн. Некоторые вопросы..., стр. 71.

¹⁹Имеются, например, в виду седла вообще восточные, казачьи, венгерские.



Рис. 21. Святые Нестор и Дмитрий. Рельеф XI в. Михайловский (Дмитриевский) монастырь в Киеве.



Рис. 22. Деревянная задняя лука седла. Торопец, раскопки Г. Ф. Корзухиной в 1961 г.

прямлении подножки и в осязательном усилении их прочности. Все эти обстоятельства повысили боевые качества ездока в конных сражениях и увеличили за счет привставания на стремянах и более значительного, чем прежде, выноса корпуса и рук достающую возможность его оружия. В то же время новая конструкция не сковывала воина, позволяя ему рубить мечом и саблей, размахивать булавой и закрываться щитом. Задняя лука находилась почти вровень с сиденьем, поэтому всадники, по словам С. Герберштейна, могли без всякого труда поворачиваться во все стороны и натягивать лук.²⁰

Древнейшие седла описанного типа известны по изображениям и находкам конца X—XIV в. в Забайкалье, Нижнем Поволжье, на Северном Кавказе, Тянь-Шане, а также в Венгрии.²¹ Археологические находки костяных и металлических накладок, седельных кантов в Гродно, Звенигороде, а также в курганах Юрьева-Польского (удила, № 179), Россавы (удила, № 281) и Таганчи²² (удила, № 288) и деревянной луки в Торопце (рис. 22) показывают, что седла с высокой передней частью и отлогим сиденьем существовали в XII—XIII вв. также и на Руси. Найденные в этих комплексах пробитые костяными или серебряными гвоздиками роговые и металлические окантовки (шириной около 1.5 см) имеют различающийся по крутизне характерный дугообразный изгиб. В пяти случаях (Белая Вежа; Россавы, удила, № 281; дважды Гродно; Ленковцы; рис. 23 и 24) сохранились прикреплявшиеся к полке костяные петли, служившие для пропуска через конец полки нагрудного или подхвостного ремня шириной 2.6—3.2 см.²³

Более или менее целостную реконструкцию седла удалось осуществить благодаря единственному в своем роде случаю сохранности костяных обкладок (рис. 64; рис. 25), частью обнаруженных в своем первоначальном положении даже после того, как в земле сгнил весь деревянный ленчик. Эти костяные обкладки располагались в земле таким образом, что обрисовывали контур исчезнувшей деревянной конструкции.²⁴ По дневниковым записям и самим остаткам, длина этого седла, происходящего из женского погребения с. Зеленки (удила, № 268), не меньше 57 см, наибольшая ширина 43 см, высота в передней части около 33 см. Что касается обилия костяных деталей, то в данном случае это объясняется тем, что женские конные сиденья, как установили исследователи, выглядели наряднее обычных мужских.

Большая часть найденных костяных частей — это продолговатые дугообразно изогнутые пластины, при помощи клея (внутренняя поверхность шероховата) и костяных гвоздиков (прибитых через каждые 8 см) прикреплявшиеся к наиболее выступающим трущимся краям, очевидно, обтянутого кожей ленчика. Торец передней луки был обит на 80 см кантом (сохранился на протяжении 53 см; ширина его 0.8 см, толщина 0.4 см). Заднюю луку облегал две более массивные пластины (общей длиной около 60 см при ширине 1.3 см). Они изогнуты так, что можно установить наклон седельной луки, не превышавший 60°. Две следующие обкладки, плавно изогнутые почти под прямым углом (каждая длиной около 18 см при ширине 1.3 см), охватывали, очевидно, торцы полок. Скос стенок этих обкладок позволил определить наклон полок, равный примерно 30—35°. Торцовые окантовки

располагались лишь на одной стороне седла; парные им либо не сохранились, либо вовсе не были сделаны.²⁵

Помимо окантовок передняя и задняя луки с лицевой стороны были снабжены орнаментированными костяными обкладками. Первая (шириной 22 см, высотой 21 см), повторяющая очертания луки, снизу имеет арочный вырез, точно обозначивший передний профиль спинки седла. Края выреза, судя по штриховой насечке, некогда были обклеены кожей. Вторая, прямоугольная в сечении обкладка (шириной 21 см, высотой 7 см), украшенная кружками и линиями, окаймляла арочный вырез задней луки.²⁶ Наклонное положение этой детали подтверждается скошенностью ее нижнего края. Обращает на себя внимание резная накладка передней луки. По ее краю протянут меандровый узор, аналоги которого встречаются на образцах книжного и прикладного древнерусского искусства.²⁷ Роговые детали северопричерноморских определенно кочевнических седел украшались иначе — различными комбинациями кружкового узора и регулярной циркульной плетенкой.²⁸ Являлся ли зеленковский седельник-косте-

²⁰С. Герберштейн. Записки о московских делах. СПб., 1908, стр. 75.

²¹С. И. Вайнштейн. Некоторые вопросы..., стр. 71—72; G. László. Der Grabfund von Koroncó und altungarische Sattel. АН, t. XXVII, Budapest, 1943, стр. 128 и сл.

²²Оковки седла из Таганчи, по-видимому, ошибочно были приняты за бляхи щита (И. А. Хойновский. Краткие археологические сведения о предках славян и Руси. Киев, 1896, стр. 118 и сл., № 661). Их принадлежность к седлу доказывается по аналогии с примерно такими же деталями из кургана Юрьева-Польского.

²³Ср.: G. László. Der Grabfund von Koroncó..., рис. 9; 10. Две седельные костяные петли, по-видимому, XII—XIII вв. обнаружены также польскими археологами (K. Musianowicz. Badania wykopaliskowe w roku 1955 w Drohiczyń. Wiadomości Archeologiczne, t. XXIII, z. II, Warszawa, 1956, стр. 172, табл. XIX, 1).

²⁴Н. Е. Бранденбург. Журнал раскопок 1888-1900 гг. СПб., 1908, стр. 24 (описание и рис.).

²⁵Всего в раскопках было найдено 19 целых и обломанных костяных деталей. В дальнейшем 2 из них были склеены воедино, а 4, к сожалению, утрачены. Ныне затруднительно сказать, какие еще части зеленковского седла имели канты и существовали ли второй и третий пояса костяных оправок сзади ленчика, как, по-моему, неверно предполагал Н. Е. Бранденбург. Ныне коллекция насчитывает 14 частей (Гос. Эрмитаж, ОИПК, колл. 917/12), которые, несмотря на утраты, дают возможность восстановить всю конструкцию.

²⁶Эту накладку Н. Е. Бранденбург ошибочно относил к оправе передней части ленчика.

²⁷Например: Д. А. Авдусин. Археология СССР. М., 1967, рис. 101.

²⁸ОАК за 1894 г. СПб., 1896, рис. 134, 135; Г. А. Федоров-Давыдов. Кочевники Восточной Европы под властью золотоордынских ханов. М., 1966, рис. 2, 2. Ср.: Л. В. Алексеев. Художественные изделия косторезов из древних городов Белоруссии. СА, 1962, № 4, стр. 199 и сл., рис. 2, 1—5.



Рис. 23. Костяные петли для приторочки полок седла XI—XIII вв. 1 — Россава (удила, № 281); 2 — Ленковцы, раскопки П. А. Раппопорта в 1967 г., из слоя городища; 3 — Гродно, из слоя XII—XIII вв., раскопки польских археологов в 1930-х годах; 4 — Гродно, из слоя XI—XII вв., те же раскопки.



Рис. 24. Костяная петля для приторочки полки седла. Белая Вежа, раскопки М. И. Артамонова в 1951 г.

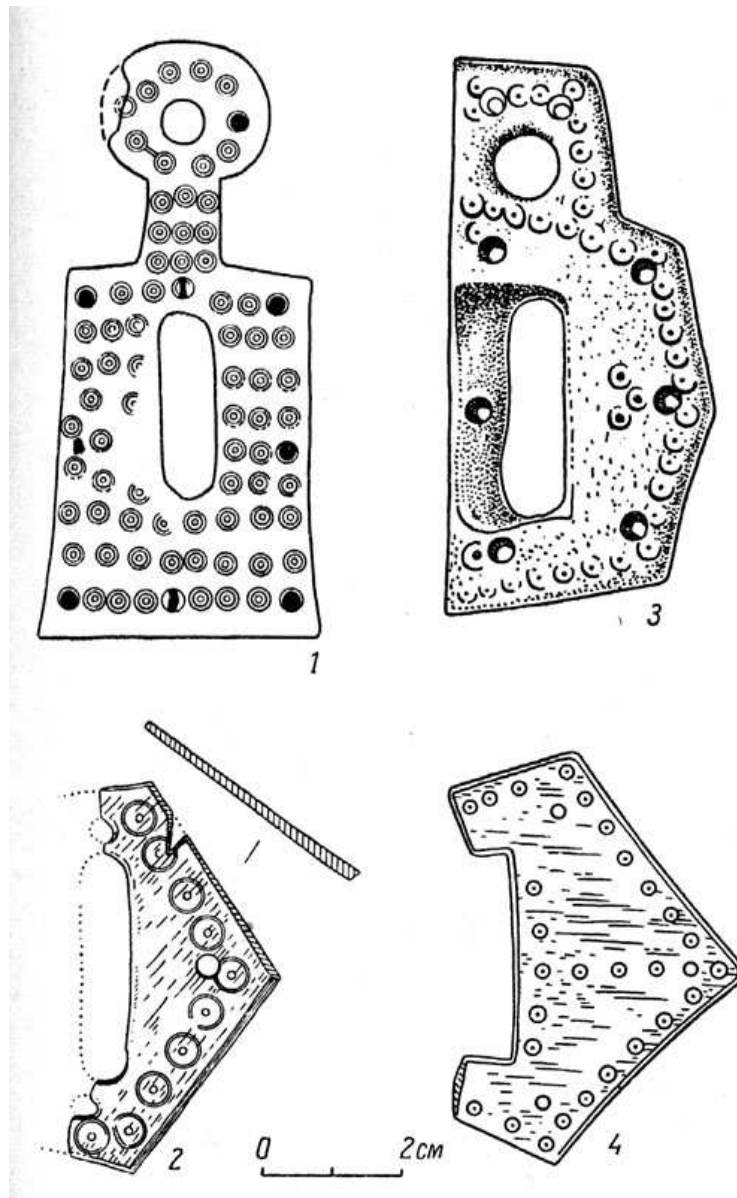

Рис. 25. Седло, Зеленки (удила, № 268). Реконструкция А. Н. Кирпичникова и А. К. Филиппова.

рез русским ремесленником или черноклобуцким выучеником последнего, решить, конечно, трудно. В целом зеленковское седло, отвлекаясь от его женской специфики, по форме, устройству и некоторым размерам было, видимо, типичным для своего времени. Приблизительно сходные конструкции конца X—XIV в. несколько раз найдены за пределами Руси,²⁹ а местное их распространение подтверждается помимо археологических и изобразительными данными. Седла с характерной высокой передней лукой и положим, несколько приподнятым сиденьем неоднократно показаны на миниатюрах, рельефах, иконах и даже граффити XI—XIV вв.³⁰ На этих изображениях (рис. 26) обозначено и местоположение седла, положенного на потник и притороченного нагрудным, подхвостным и подбрюшными ремнями. Эти седла не были громоздкими и плотно прилегали к спине коня. В двух случаях луки седел нарисованы волнитообразно закругленными (рис. 27).³¹ Речь идет о крюкообразных увенчаниях луки, известных у некоторых современных седел, появившихся не позже XI в.³² У казачьих и мадьярских седел за эти выступы закреплялись ремни, протянутые параллельно полкам и составлявшие горбинку упругого сиденья.³³ Если эта особенность восходит к раннему средневековью, то она связана с созданием более эластичной опоры всадника.

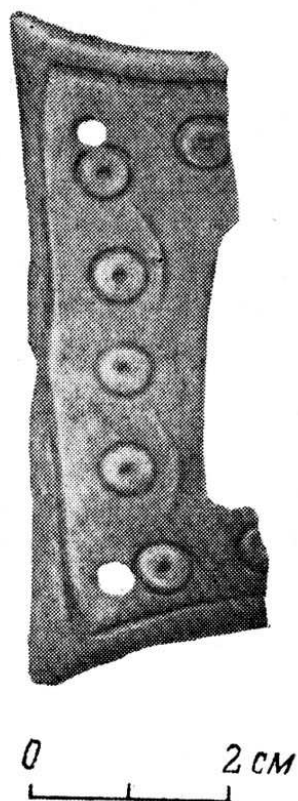
Распространение таранного удара копьем вызвало на рыцарском Западе в XII в. появление седел с глубоким сиденьем и креслообразно изогнутыми передней и задней луками.³⁴ Такая конструкция предполагала прочное, почти неподвижное сцепление средней части туловища ездока с арчаком и могла лучше предотвратить выбивание всадника при конных сшибках (рис. 28, 2). В столкновениях при таком седле тяжесть седока распределялась между сиденьем и стремянами. Такой всадник в тесных рядах своих товарищей двигался с сокрушающей прямолинейностью, и предполагается, что он был хорошо защищен. Для легковооруженных лучников описанное седло было неудобно, так как затрудняло стрельбу на поворотах, но для тяжеловооруженных копейщиков оно, по видимому, было приемлемо и не только в Западной Европе. О возможном существовании таких устройств на Руси можно судить лишь по косвенным данным. Имеется в виду миниатюра Радзивилловской летописи (рис. 28, 1) с изображением князя Олега, приехавшего посмотреть кости своего скакуна, что, согласно легендарной записи, стоило ему жизни.³⁵ Реальная основа рассказа связана с почитанием боевого животного; быть может, поэтому иллюстратор события показал нам конную фигуру с редкой значительностью и детальным реализмом. Копь снабжен седлом-креслом. Во времена Олега таких устройств не существовало, поэтому казалось, что изображение навеяно эпохой тяжелых рыцарских коней XV в.³⁶ Не лучше ли, однако, думать, что упомянутая миниатюра восходит к XII в., когда на Руси широко внедрились методы тяжеловооруженного копейного боя и, следовательно, существовали условия для использования более устойчивых седел. Под 1149 г. летописец, сообщая о типичной для своего времени конной сшибке, отметил поражение копьем «в передний

²⁹ Лучшей аналогией является монгольское седло XIII—XIV вв., найденное С. В. Киселевым в погребении мальчика в низовьях р. Хирхира (хранится в Читинском музее). Его длина 50 см, ширина спереди 20 см, сзади 30 см; высота по передней луке 25 см, по задней 15 см. Рисунок седла без указания размеров опубликован С. И. Вайиштейном (Некоторые вопросы..., рис. 8, 1).

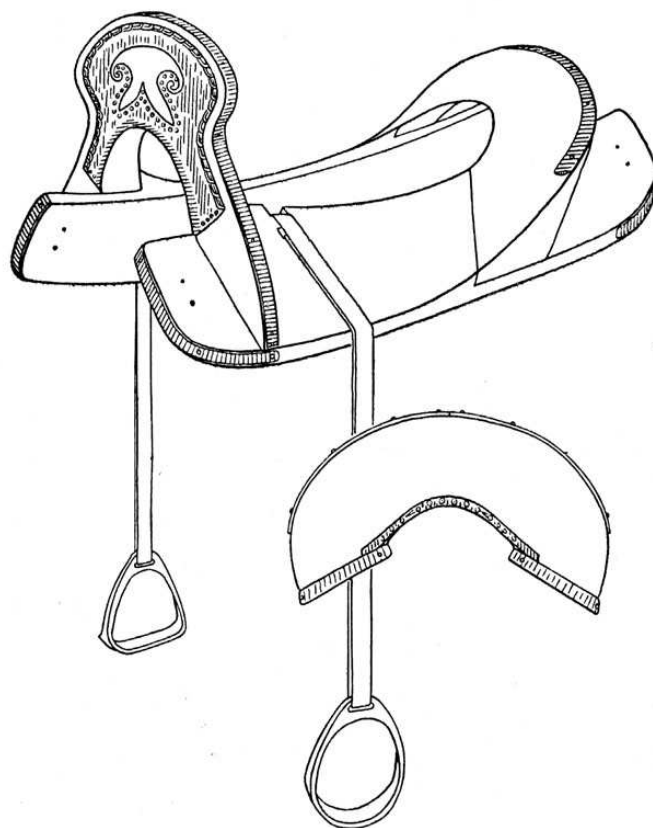
³⁰ Радзивилловская летопись, лл. 223 об., 226 об., 234, верх; И. И. Срезневский. Сказания о святых Борисе и Глебе, рис. стр. 58, нижний; Э. А. Рикман. Изображения бытовых предметов на рельефах Дмитриевского собора во Владимире. КСИИМК, вып. XLVII, 1952, рис. 10, 2; В. И. Антонова, Н. Е. Мнева. Каталог древнерусской живописи. Т. I. М., 1963, рис. 43.

³¹ Радзивилловская летопись, л. 208; Н. Кондаков. Русские клады. Т. I. СПб., 1896, рис. на стр. 95.

³²The Bayeux tapestry. New York, 1957, рис. 1 и сл.

³³G. László. Der Grabfund von Koroncó..., рис. 58; 66.

³⁴W. Boeheim. Handbuch der Waffenkunde. Leipzig, 1890, стр. 197, 198, рис. 213; 214 и сл.

³⁵Повесть временных лет под 912 г.

³⁶Ср.: E. Wagner, J. Durdik, Z. Drobná. Kroje, zbroja a zbraně doby předhusitské a husitské. IX, Praha, 1956, рис. 5.



Рис. 26. Верховые кони. 1 — миниатюра Радзивилловской летописи, иллюстрирующая поход 1178 г.; 2 — граффити XI—XIII вв. в Софии Киевской.



Рис. 27. Конь князя Святослава. По миниатюре XII в. греческой рукописи Иоанна Скилицы Мадридской национальной библиотеки.

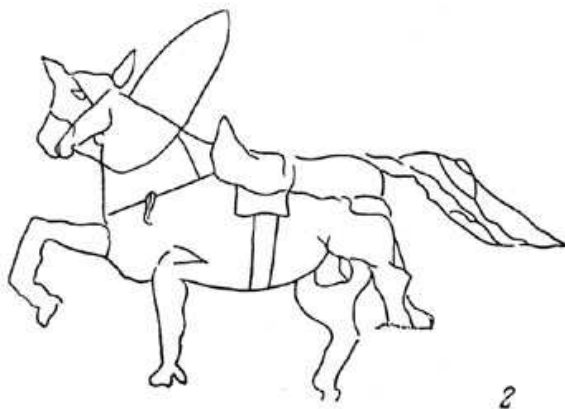

Рис. 28. Конь князя Олега с креслообразным седлом и западноевропейские параллели этого устройства. 1 — миниатюра Радзивилловской летописи; 2 — миниатюры XIII в.

Лук, в седельный».³⁷ Упоминание передней луки предполагает наличие столь же ясно выраженной задней опоры, т. е. устройства с двумя высокими спинками, отличавшегося от описанного выше зеленковского сиденья, где задняя лука заметно не возвышалась. Существование на Руси креслообразной конструкции подтверждают и встреченные у нас стремена с плоской широкой подножкой и шпоры общеевропейских типов XII—XIII вв. Находясь в кресловидном сиденьи, конем можно управлять при помощи главным образом шпор, так как при характерной посадке для галопа — на вытянутых вперед ногах — лошадь почти не ощущает шенкеля. Период креслообразных седел, если он и имел место в русской кавалерийской практике, был кратковременным. После монгольского нашествия, в условиях общей ориентализации военной тактики, в употреблении остались сиденья без четко выраженной задней луки, особенно удобные для маневренной лукострельной борьбы. Рыцарский XII в. принес еще одну всадническую новинку, на этот раз связанную с оформлением символов и принадлежностей командирского воинского ранга. Именно в этот период у знатных наряду с золочеными стременами появляются седла, о которых источники сообщают, что они «златом кованы» или украшены от «злата жьжена».³⁸ «Позлащенные» седла предмонгольского времени предвосхищают «кованные» золотом и серебром конные сиденья Московского государства и отнюдь не являются украшательской выдумкой летописного красноречия. Серебряные, иногда позолоченные оковки седел археологически зафиксированы в комплексах XII—XIII вв. не менее четырех раз. В погребениях Юрьева-Польского (удила, № 179), Россавы (удила, LXIV) и Таганчи (удила, № 288) найдены тонкие позолоченные серебряные бляхи и окантовки, в одном случае снабженные растительным узором. В Яблоновке (удила, № 280) и той же Таганче были также серебряные и бронзовые круглые и сердцевидные пластинки. Кроме того, в кургане с. Ковали (удила, №№ 276—277) обнаружили седло, переднюю и заднюю стенки которого украшали медные круглые бляхи с дугообразными выпуклостями в виде сегнера колеса. Тисненый металлический оклад названных выше седел³⁹ указывает на кочевническое (Ковали) и русское художественное мастерство (Юрьев-Польский). Отделочные особенности седла из Юрьева-Польского (равно как и ранее рассмотренного зеленковского) говорят о том, что часть конского снаряжения «свои поганые» заказывали у опытных городских ремесленников-седельников, которых летопись однажды упоминает в перечне наиболее высококвалифицированных русских мастеров.⁴⁰

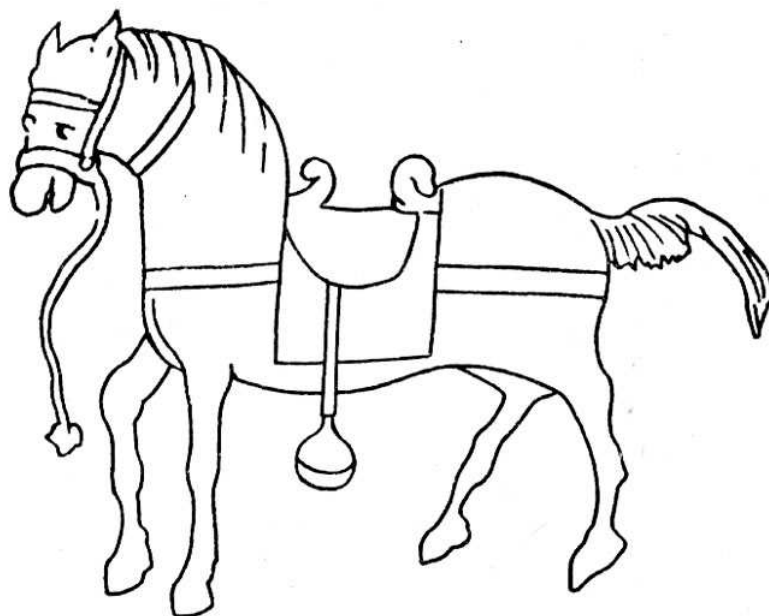
В русских городах помимо седел производились расписные хомуты⁴¹ и резные дуги. Образец последней (ошибочно принятой за луку седла), исключительный по своему сочному растительному узору, найден во Пскове.⁴² Седло имело войлочный поклад-потник,⁴³ а попоны и поволоки использовались в качестве конских покрывал.⁴⁴

³⁷Лаврентьевская летопись под 1149 г.

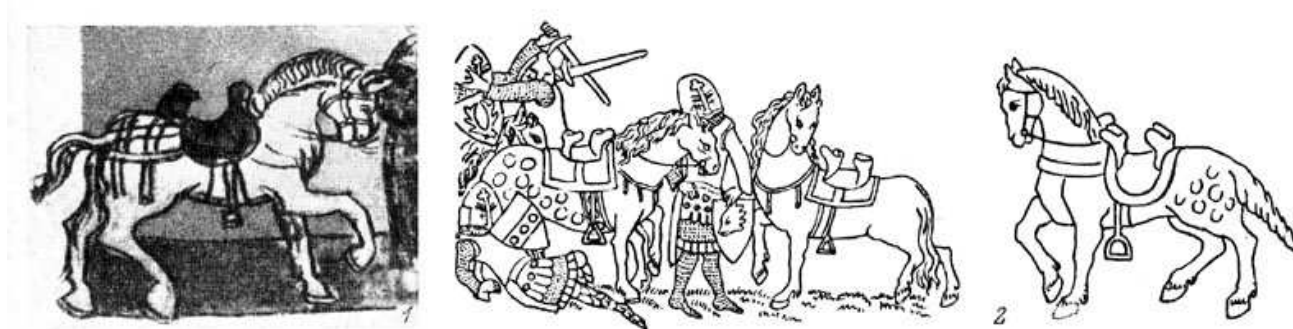
³⁸Ипатьевская летопись под 1160 и 1252 гг.; М. Сперанский. Девгениево деяние. Сб. ОРЯС, т. 99, № 7, Пгр., 1922, стр. 144.

³⁹Ср.: В. А. Кузнецов. Змейский катакомбный могильник. Археологические раскопки в районе Змейской Северной Осетии. Орджоникидзе, 1961, табл. XI, 9—15.

⁴⁰Ипатьевская летопись под 1259 г.

⁴¹В. Л. Янин. Я послал тебе бересту. М., 1965, стр. 169; Б. А. Колчин. Новгородские древности..., стр. 56.

⁴²Г. П. Гроздилов. Раскопки древнего Пскова. Археологический сборник, вып. 4, Л., 1962, стр. 73, рис. 57, 13.

⁴³Повесть временных лет под 964 г.; Суздальская летопись по академическому списку под 1216 г.

⁴⁴В. Л. Янин. Я послал тебе бересту, стр. 169; М. Сперанский. Девгениево деяние, стр. 144.

ГЛАВА 4. СТРЕМЕНА

Вступита, господина, в злата стремена
за обиду сего времени, за землю Рускую.
Слово о полку Игореве

К моменту, когда на Руси появились первые стремена, их эволюция длилась не менее 300 лет. Изобретение металлических стремян представляет пример поразительно грандиозного технического явления на рубеже античности и средневековья, развившегося до евразийских масштабов. Быстрое усвоение нового изобретения было подготовлено повсеместным использованием кожаных ременных петель для упора ног и спорадическими экспериментами с устройством жесткой конструкции, которые еще в позднеримский период не были всеобщими. Кавалерист эпохи великого переселения народов, получив металлические стремена и вместе с ними полужесткое седло, саблю, бронебойное копьё и дальнобойный лук, резко повысил свою военную мощь за счет прочного упора ног, приобрел устойчивость и напор в ближнем бою.

Древнейшие деревянные стремена с металлическими обкладками зафиксированы в IV—V вв. в Корее и Японии.¹ В Китае упоминание стремени относится к 477 г., его изображение — к 551 г., а древнейшие сохранившиеся экземпляры — к середине VI в.²

В Восточной Азии стремя заимствовали тюрки, и отсюда вместе с потоками хлынувших на Запад народов новое приспособление начало свое триумфальное шествие по дорогам Старого Света.³

Примерно во второй половине VI в. его перенимает Византия и через нее, по-видимому, германцы, пруссы и скандинавы.⁴

Этим путем на западе Европы возникает каролингско-викингское стремя треугольной формы с прямой подножкой и коромыслообразным прямоугольным ушком.⁵ Иными были стремена, принесенные в VI в. в Среднюю Европу аварами. Их форма, за некоторыми исключениями, приближалась к округлой, и они имели удлиненное вертикальное ушко.⁶

Две описанные формы воплотили, видимо, различие манер верховой езды оседлого Запада и кочевого Востока.

Развитие раннесредневековых стремян еще корифеям западного оружейоведения представлялось в виде частичной смены и чередования круглых и угловатых форм. Автор пока единственной в европейской литературе монографии о стременах Р. Форрер усматривал в такой смене растущую самостоятельность металлической конструкции, освобождавшейся от влияния деревянных и кожаных ножных опор, долгое время действительно определявших устройство железных.⁷ Процесс, однако, был более сложным. Круглые и угло-

¹Б. И. Маршак любезно подсказал мне, что древнейшее деревянное стремя из Кореи с бронзовыми обкладками датировано около 315 г. н. э. Он же указал японское издание с рисунками стремян из дерева и металла, найденных в погребении V в. (Т. Higuchi, S. Nishitani, S. Onoyama. Otani. Rep. of the excavation of the ancient burial mound, Kyoto, 1959, табл. XLVII).

²A. D. H. Bivar. The stirrup and its origins. Oriental Art, new ser., vol. 1, London, 1955, стр. 62.

³С. И. Вайнштейн. Некоторые вопросы истории древнетюркской культуры. СЭ, 1966, № 3, стр. 65—66. Автору, на мой взгляд, вредят некоторые тюркофильские увлечения.

⁴O. Kleeman. Samländische Funde und die Frage der ältesten Steigbügel in Europa. Documenta archaeologica Wolfgang La Baum dedicata. Bonn, 1956, стр. 109 и сл.

⁵R. Zschille und R. Forrer. Die Steigbügel in ihrer Formen-Entwicklung. Berlin, 1896, табл. II, 5—7; III, 7—9.

⁶L. Niederle. Slovanské starožitnosti, dil. III, sv. 2, Praha, 1925, рис. 169А; С. В. Киселев. Древняя история Южной Сибири. М., 1951, стр. 518—519, 579.

⁷R. Zschille und R. Forrer. Die Steigbügel..., стр. 1 и сл.

Рост символического значения седла как трона воителя и развившийся культ конной силы

повлияли на терминологию феодального двора. Начиная с 1170 г. летопись несколько раз упоминает седельничьих или седельников,⁴⁵ но уже не в качестве мастеров, а как придворных и дипломатических княжеских слуг. Названы эти люди так потому, что не только были верховыми, но и как бы находились при седле своего хозяина.

В заключение подведем краткие итоги. Эволюция раннесредневекового русского седла, своими корнями уходящего в восточный мир, связана с этапами развития кавалерии, видовым разделением войск и выдвиганием тяжеловооруженных копейщиков. Низкое полумягкое седло, предполагаемое по памятникам главным образом X в., в последующее время уступает место жесткому седлу с высокой передней лукой и отлогим сиденьем. Не исключено, что в XII в. произошло разделение седел у лучников и копыеносцев. Последние по примеру западноевропейских рыцарей могли пользоваться креслообразным седлом с низким сиденьем и высокой спинкой. В XII—XIII вв. было освоено производство золоченых седел, а мастера-седельники оказались наиболее квалифицированными ремесленниками своего времени. Если в период сложения государства русские заимствовали образцы степняков и ввозили пражские седла, то в эпоху расцвета городского строя они изготавливали эти изделия с таким совершенством, что вызывали восхищение венгров и немцев и, возможно, получали заказы от черных клобуков и других кочевников-федератов.

45Ипатьевская летопись под 1170, 1172 и 1210 гг. Седельник в домонгольской Руси обозначал также придворного княжеского слугу, иногда высокопоставленного дружинника.

Дата	Тип		Всего
	известен	неизвестен	
IX—нач. XI в.	121	18	139
XI—XII вв.	13	9	22
XII—XIII вв.	210	58	268
Итого . . .	344	85	429

ТАБЛИЦА 8. Стремена IX—XIII вв. (суммарная хронология)

ватые конные приспособления для опоры ног во всяком случае до XIII в. часто сосуществовали, и связано это было не только с традициями неметаллического производства, но и с хозяйственным укладом, тактикой боя, разделением конницы на легкую и тяжелую, покроем обуви, боевыми и транспортными особенностями данного географического района. Если в начале средних веков кочевники великого пояса степей, по отзыву современников, больше находившиеся на спине своего коня, чем на поверхности земли,⁸ предпочитали округлые стремяна, то оседлые и полуоседлые народы охотнее прибегали к опорам с плоской подножкой.

Чем ближе к X в., тем больше стираются оседлые и кочевые различия в использовании стремян. Так, в период внедрения конницы восточные славяне относились к тем земледельческим пародам Восточной Европы, которые сломали древнюю традицию и воспользовались стремянем не с плоской, а с круглой подножкой. Здесь действовали в первую очередь военные причины, связанные с борьбой с кочевниками и усвоением их боевого, в том числе конного, опыта.

У славян стремя обнаруживается поздно, в IX в., но вслед за Л. Нидерле можно предположить, что они узнали это приспособление в VI—VII вв., когда вместе с аварами участвовали в балканских походах и во время продвижения последних в Закарпатье и на Вольтыне⁹

Что касается первых русских стремян, то их отношение к далеким центральноевропейским предшественникам VI—VIII вв. прослеживается весьма отдаленно, главным образом на основании общей округлости их контура. В формообразовании русских стремян отразилась, очевидно, уже не аварская традиция, а соприкосновение киевской дружины с венграми, печенегами и другими степными конными народами.

На территории Древней Руси найдено по нашим подсчетам и отмечено в Каталоге находок 429 стремян IX—XIII вв. (рис. 1; 2; 3).¹⁰ Из этого числа 283 происходят из 155 погребений и 146 из 28 поселений. Состояние учетного материала позволило произвести предварительное хронологическое распределение (табл. 8).

Из приведенного сопоставления видно, что практически в настоящей работе обсуждаются 344 экз. установленного типа, а остальные, к сожалению, утрачены после находки или форма их осталась невыясненной либо неописанной. Универсальное ездовое назначение стремян устанавливается, в частности, из того, что в 32 погребениях X—XIII вв., содержащих этот предмет, не оказалось никакого оружия. По сравнению с удилами боевая функция стремян, судя по археологическим комплексам, однако, более явственная.

В 70% погребений найдены парные стремяна. По форме и размерам они обычно соответствуют друг другу, а если и различаются, то не более чем на 2—3 см по высоте (это относится главным образом к изделиям X—XI вв.) и на 0. 5—0. 8 см по ширине. Следовательно, при изготовлении комплекта стремян стремились к единообразию.¹¹

Наряду с металлическими, вероятно, использовались деревянные и кожаные ножные опоры. На эту же мысль наводит и то обстоятельство, что в ряде захоронений с конем стремян вовсе не обнаружено, а в не менее чем 44 надежно документированных погребениях X—XIII вв. найдено только по одному металлическому. С учетом того, что в могилы могли либо вообще не класть стремяна, либо ограничиваться одним экземпляром, в некоторых из отмеченных выше захоронений одно из парных приспособлений для опоры ног было, возможно, изготовлено из органических материалов и поэтому не сохранилось. Бытование мягких форм, впрочем, нельзя считать широким, так как в оформлении дошедших до нас металлических изделий в большинстве случаев не замечается их влияние. Для IX—XIII вв. господство кожаных и деревянных ножных петель было пройденным этапом.

Древнерусские стремяна были классифицированы археологами сравнительно поздно. Отметим здесь главные мнения. Л. Нидерле видел в славянских, в том числе и русских, стремянах сочетание каролингских и кочевнических образцов.¹² «Легко предположить, — не без оснований писал чешский ученый, — что форма стремени у славян сложилась под влиянием обоих соседей».¹³ В своей классификации Л. Нидерле опирался на исследования

венгров Г. Надя и И. Гампеля. Иначе поступила Н. Домбровска. При изучении стремян XII—XIII вв., найденных в Киевском Поросье, она широко использовала скандинавские параллели. Е. Домбровска правильно выделила ряд типов среднеднепровских стремян

⁸Ср.: А. М. Мандельштам. Характеристика тюрок IX в. в «Послании Фатху б. Хакану» ал Джахиза. Тр. Инст. ист., археол. и этногр. АН КазССР, т. 1, Алма-Ата, 1956, стр. 231.

⁹L. Niederle. *Slovanské starožitnosti*, стр. 592.

¹⁰Отметим также 2 кузнечные заготовки стремян, найденные на смоленском Ковшаровском городище (А. Н. Лявданский. Некоторые данные о городищах Смоленской губернии. Научн. изв. Смоленск. гос. унив., т. III, ч. 3, Смоленск, 1926, табл. IV, 18, 19).

¹¹Насчитывается 7 комплектов, относящихся к X—XIII вв., где встречены одновременно стремяна разных форм. Здесь проявились, очевидно, учтенные мастерами индивидуальные особенности владельцев этих изделий.

¹²L. Niederle. *Slovanské starožitnosti*, стр. 591.

¹³Л. Нидерле. *Славянские древности*. М., 1956, стр. 387.

и наметила их хронологию.¹⁴ Точность ее наблюдений была бы, однако, выше, если бы был шире использован опубликованный отечественный материал.

Типология стремян строится с учетом ряда разнородных признаков, включающих устройство ушка, дужки и подножки. В рамках отдельных хронологических периодов существовали (отклонения невелики) устойчивые и характерные серии изделий (рис. 29). При этом наметились две основные, непохожие по деталям группы. К первой относится большинство изделий IX—начала XI в. (типы I—IV, VI, частично V), ко второй — предметы главным образом XII—XIII вв. (типы VII — X, отчасти V). Для более древних стремян характерны ушко, оформленное в самостоятельном выступе, и подножка (за исключением типа VI) преобладающе округлой формы; у более поздних отверстие для пуглица прорезано в самой дужке и подножка по очертаниям бывает как скругленной, так и угловатой. Намеченные отличия требуют предварительного пояснения.

В отношении упора ног и связанной с этим седловки первые конные дружинники, видимо, отличались от своих наследников XII—XIII вв. Если в эпоху создания киевской кавалерии всадник сидел в низком седле и пользовался легкими округлыми стремянами, то в дальнейшем седло становится выше, а стремяна принимают все большую нагрузку и их подножка в целях большей устойчивости в ряде случаев распрямляется. Судя по изобразительным данным (рис. 30), воин XI в. упирался в стремяна ногами, поджатыми под брюхо коня.¹⁵ В дальнейшем, по мере того как полусогнутые ноги седока выдвигались вперед (на уровень груди коня), его посадка менялась. В XII в. (точнее, в его второй половине) в боевой обстановке при галопе в стремяна упирались носками вынесенных вперед прямых ног (рис. 31), 16 что отражало значительно возросшую

¹⁴Е. Dąbrowska. Kurhany Rossawskie. Archeologia, t. VIII, z. 1, Warszawa—Wrocław, 1958, стр. 143—144.

¹⁵Ср., например, рельеф XI в. из Михайловского (Дмитриевского) монастыря с изображением святых Нестора и Дмитрия.

¹⁶А. Бобринский. Резной камень в России. М., 1916, табл. 12, 2; 9; Э. А. Рикман. Изображения бытовых предметов на рельефах Дмитриевского собора во Владимире. КСИИМК, вып. XLVII, 1952, рис. 8, 1. Ср.: M. G. Demay. Le costume de guerre et d'apparat d'après les sceaux du moyen-âge. Paris, 1875, рис. 141; 142.



Рис. 29. Стремена IX—XIII вв. Типологическая схема.



Рис. 30. Посадка западноевропейского всадника и VI—XV вв. Римские цифры — века.

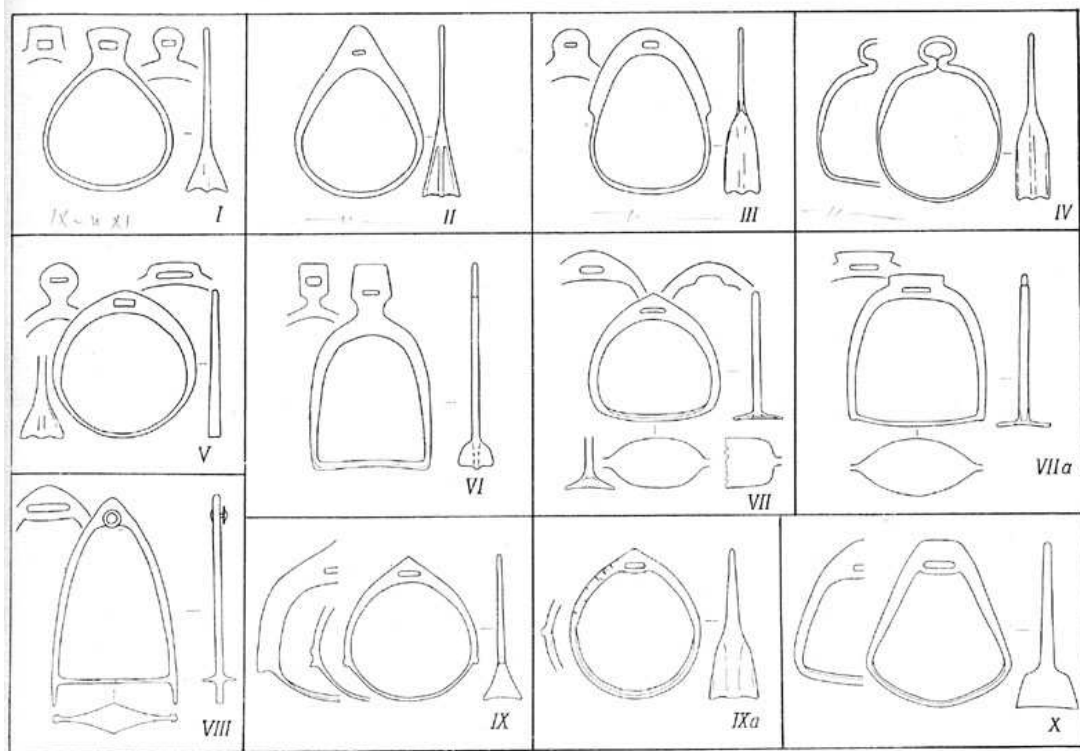

Рис. 31. Всадник. Рельеф фасада Дмитриевского собора во Владимире, 1194—1197 гг.

силу атак и сшибок копейщиков.¹⁷ Соответственно менялась опорная прочность стремян. У образцов IX — начала XI в. прорезь ушка, соответствующая ширине путлища, составляла около 1.5—1.8 см, для изделий XI—XII вв. она равнялась 2.5 см, а еще через полтора-два столетия расширилась до 3 см (иногда и больше). Ширина стремленной подножки с X по XIII в. увеличилась примерно с 3.5 до 4—5 см (реже до 6—8 см). Итак, цифры, характеризующие упорную нагрузку стремян, за три века возросли в 1.5—2 раза. Форма стремян связана с прогрессом сапожного дела. Судя по их изгибу, киевские воины довольствовались только мягкой обувью.¹⁸ Стремление к плоской опоре и распрямление стремленной подножки все более отчетливо обнаруживаются в XII в., когда (при сохранении мягких туфель) стали употреблять и в воинском быту сапоги с подошвой из жесткой кожи.¹⁹

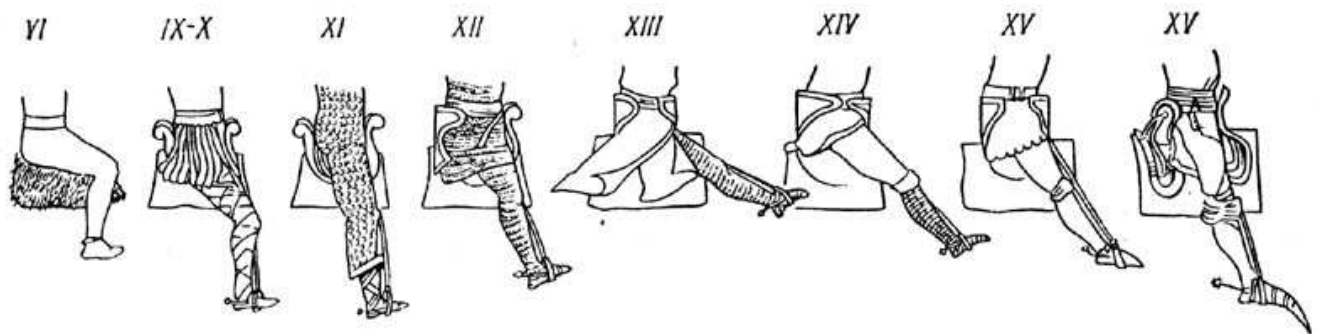
Итак, изменение военно-тактических приемов и ряд других причин привели в 1000—1100 гг. к переоформлению стремян. И порой кажется, что между изделиями IX—X и XII—XIII вв. существовала лишь слабая эволюционная связь (развитие удил, например, отличается большим типологическим единством и слитностью во времени). Все это позволяет считать стремяна одним из самых подвижных элементов раннесредневекового всаднического снаряжения.

За четыре века своего развития стремя кроме типологических превращений претерпело и идеологическое. В находках XII—XIII вв. будут отмечены изделия с богатыми медно-золочеными, серебряными и другими украшениями,²⁰ что по времени соответствует появлению в письменных источниках, в том числе «Слове о полку Игореве», термина «золотое стремя». Все это связано с тем новым символическим значением, которое приобрел интересующий нас предмет в эпоху феодальной раздробленности. Так, выражение «вступить в злат стремя» понималось как «начать поход», а выражения «у стремени течи», подле «стремени ездити» обозначали «следовать рядом с господином», «выполнять его приказания», «изъявлять ему свою покорность».²¹ В последнем случае стремя в отличие от шпор, служивших знаком рыцарского достоинства, употреблялось для указания феодального подчинения и зависимости.²² С этим же связано одно проявление дружинной обрядности, запечатленное в миниатюре Радзивилловской летописи (рис. 32). Сцена изображает прощание с великим князем, разъезд князей из Киева после предупредительного похода 1186 г. на половцев. Мы видим взбирающихся с левой ноги на коня знатных воинов и коленопреклоненного слугу, подставляющего господину правое стремя. В качестве слуг могли выступать личные или чужие оруженосцы, а также вассалы и замиренные недруги. В данном случае речь, очевидно, идет о дружественном внимании со стороны номинального главы государства и почетном стремядержании при отъезде союзников.

17Более подробно об этом см. гл. 3 (настоящ. изд., стр. 37).

18Ср. сообщение Гардизи (сер. XI в.) о том, что славяне носили сафьяновые сапоги, походившие на таковые же табаристанских женщин (Б. Н. Заходер. Каспийский свод сведений о Восточной Европе. Т. II. М., 1967, стр. 120).

19Е. И. Оятева. Обувь и другие кожаные изделия древнего Пскова. Археологический сборник, вып. 4, Л., 1962, стр. 90.

20Всего насчитывается 23 орнаментированных стремени (№№ 123, 124, 143—144, 166, 167, 177, 178, 200, 201, 212, 234, 257, 261, 264, 303—306, 321, 343, 344, 374; типы III, VII, VIIa, IX, IXa). После расчистки их количество безусловно возрастет. Образцы, в отделке которых применено золото, обнаружены в Новгороде, Бабичах и Шуйском (№№ 144, 264, 344). Инкрустированное золотом стремя, вероятно, XII—XIII вв. найдено в с. Великом Половецком бывш. Киевской губернии (В. Б. Антонович. Археологическая карта Киевской губернии. М., 1895, стр. 46).

21Ипатьевская летопись под 1152 и 1240 гг.; И. И. Срезневский. Материалы для словаря древнерусского языка. Т. III. СПб., 1903, стр. 566.

22Ср.: R. Zschille und R. Forrer. Die Steigbügel..., стр. 8.



Рис. 32. Разъезд князей из Киева. Миниатюра Радзивилловской летописи.

Переходим к классификации конкретного материала.

Стремена типа I представлены 46 экз. округлой, по очертанию ововидной формы; ушко пластинчатое, неправильно прямоугольное, трапециевидное, реже дисковидное.²³ Подножка по высоте занимает от $\frac{1}{3}$ до $\frac{1}{4}$ всей дужки и по долевой оси часто снабжена ребром (рис. 65, 1—6). Стремена типа I являются основными и господствующими в дружинных погребениях X в. В то время они были присущи ярославским, смоленским, черниговским и киевским воинам и их предводителям. В курганах Чернигова и Шестовиц их (что вообще для этих изделий редко) находят в курганах сразу по 3—4 экз. Датировка стремян рассматриваемого типа укладывается в рамки 900—1000 гг., и только в районе Цимлянской встречены, по-видимому, несколько более поздние образцы.

Происхождение стремян типа I, очевидно, связано с округленными евразийскими формами VII—VIII вв.²⁴ В своем отчетливо сформировавшемся виде эти изделия распространены только в IX—XI вв. у некоторых как кочевых, так и оседлых восточноевропейцев. В Венгрии стремяна типа I были настолько популярны, что И. Гампель принял их за специфически местные.²⁵ С таким определением полностью согласиться нельзя. Наряду с Венгрией Словакия,²⁶ Русь, Литва,²⁷ отчасти Поволжье²⁸ являлись районами наибольшей встречаемости описанных устройств. Между 950 и 1050 гг. стремяна типа I проникают в Польшу и Швецию, где считаются восточным или русским импортом.²⁹ В этой связи характерно, что на Руси ни разу не встречены конные ножные опоры, характерные для викингской Скандинавии. Стремена типа II представлены 7 экз., похожими на предыдущие, но отличающимися устройством ушка, плавно слитого с дужкой.³⁰ Очертания верха этих стремян треугольное, нижней части круглое (рис. 65, 7, 8). Если у образцов типа I дужки в сечении круглые, то у описываемых они уплощенные. Экземпляры типа II найдены в Суздальском Ополе и на Черниговщине и во всех археологических документированных комплексах уверенно датированы X в., может быть его второй половиной. Аналогии нашим находкам, относящиеся в основном к X—XI вв., группируются в Венгрии,³¹ Литве,³² на мордовской Тамбовщине³³ и в Молда-

23Каталог, удила и стремяна, №№ 2, 3, 5, 6 и сл. Общие размеры: высота 15—19 см, чаще 16—17 см; ширина 9—14 см, чаще 12—13 см; ширина подножки 2. 2—4. 2 см, чаще около 3. 5 см; ширина прорези для путлица 1. 2—1. 8 см, чаще около 1. 5 см.

24А. А. Гаврилова. Могильник Кудыргэ как источник по истории алтайских племен. М. — Л., 1965, табл. XXXI, 21 и 54.

25J. Hampel. *Alterthümer des frühen Mittelalters in Ungarn*. Bd. I. Braunschweig, 1905, стр. 234—235, рис. 537; 538; 539; 540; 541; 542; 543; 544; 545; 546; 547; 548; 549; 550; 551; 552; 553; 554; 555; 556; 557; 558; 559; 560; 561; 562; 563; 564; 565; 566; 567; 568. Обозначены типом D и датированы X — XI вв.

26M. Dušek. *Kostrové pohrebisko z X a XI storočia v Dolnom Petri*. Študijné Zvesti, t. 14, Nitra, 1964, рис. 5, 6.

27Литовское народное искусство. Украшения древних литовцев. Кн. II. Вильнюс, 1966, рис. 159; 222.

28Г. А. Федоров-Давыдов. Кочевники Восточной Европы под властью золотоордынских ханов. М., 1966, стр. 14, рис. 1, тип Б1. Отметим несколько примеров: Танкеевка, бывш. Казанская губ. (ГИМ, хр. 119/5а); Воробьевка, бывш. Воронежская губ. (ГИМ, хр. 15/30б); Калиновка, Волгоградская обл. (В. П. Шилов. Калиновский курганный могильник. МИА, № 60, 1959, рис. 67, 9).

29A. Nadolski. *Studia nad uzbrojeniem polskim w X, XI i XII wieku*. Łódź, 1954, табл. XLI, 3; T. J. Arne. *Das Bootgräberfeld von Tuna in Alsike*. Stockholm, 1934, стр. 65, табл. IV, 15.

30Каталог, №№ 4, 10, 39, 40, 49 и 52, 53. Размеры: высота 15—19 см; ширина 12. 5—14 см; ширина подножки 2. 5—4. 2, чаще 3. 5 см; ширина прорези для путлица 1. 5—1. 7 см.

31I. Diens. *Un cimetièr de Hongrois conquèrants á Bashalom*. AA, t. VII, Budapest, 1956, табл.

LXIV, 12, 13.

32 Литовское народное искусство, рис. 158.

33 В. Н. Ястребов. Лядинский и Томниковский могильники Тамбовской губ. МАР, № 10, СПб., 1893, табл. X, 2.



Рис. 33. Предметы из погребения (стремя, бронзовый браслет, железное кольцо, два наконечника стрел, нож, обломок костяной пластинки). Гаевка (стремена, № 124).

вии.³⁴ Обсуждая эти изделия, И. Гампель считал, что они не венгерские, а, возможно, связаны с хазарами, болгарами или печенегами.³⁵ Однако позже в самой Венгрии был обнаружен деревянный прототип стремян типа II, снабженный железными обкладками ушка и подножки.³⁶

Итак, география, хронология и устройство стремян типа II обнаруживают сходство с образцами типа I, только первые всюду количественно уступали вторым, что, по-видимому, связано с известной зависимостью от деревянных форм, все более отходивших на второй план.

Стремена типа III представлены всего 3 находками.³⁷ Контур их оvoidный, подножка сильно изогнутая; по высоте она занимает от $\frac{1}{3}$ до $\frac{1}{2}$ петли. Дужка пластинчатая, при переходе к подножке образует плечики. Прорезь для путлища помещается или в самой дужке (у изделий XI в.), или в петлеобразном выступе (у предметов X в.). Лучший экземпляр происходит из Гаевки и платирован серебром (рис. 33). Стремена типа III найдены пока в степном Подонье³⁸ (Цимлянское, Гаевка) и датируются X — первой половиной XI в.

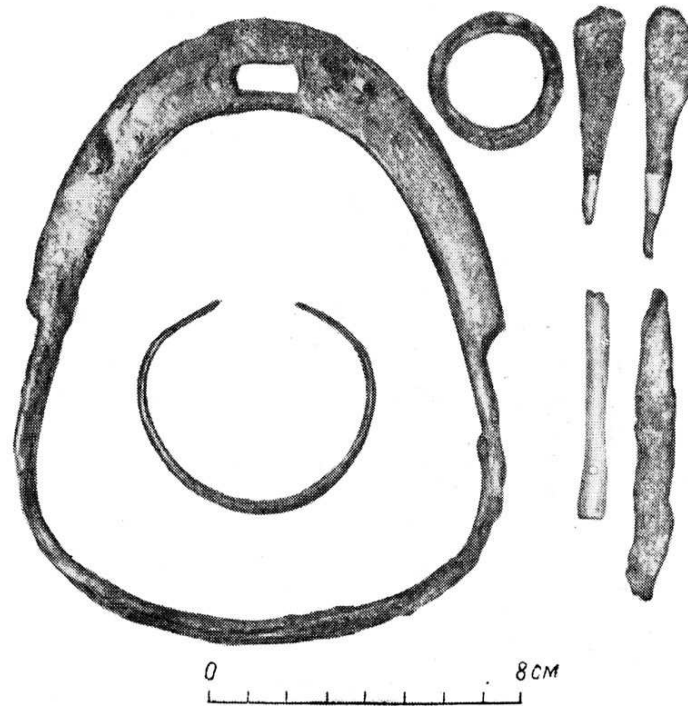
Стремена типа IV представлены 7 экз., найденными в Суздальском Ополе, Муромском Поволжье и Новгороде (1 экз.). Для русских древностей эти стремяна нехарактерны. Их контур чаще округлый; встречается и овально-заостренный. Дужка и петля при соединении образуют восьмерку (рис. 65, 9, 10). У некоторых экземпляров подножка спрямлена; обычно она занимает от $\frac{1}{3}$ до $\frac{1}{2}$ всей высоты петли.³⁹

Описанные стремяна произошли от веревочных и ременных и относятся к древнейшим евразийским формам. Самые старые найдены в алтайском могильнике Кудыргэ (VI—VII вв.).⁴⁰ Во второй половине I тыс. н. э. восьмерковидные стремяна были распространены от Сибири⁴¹ до Северного Кавказа,⁴² Трансильвании,⁴³ Венгрии,⁴⁴ Самбии⁴⁵ и Литвы.⁴⁶ Наибольшей популярностью эти изделия пользовались в VII—IX вв., а к X—XI вв. постепенно выходят из употребления. Отечественные находки относятся к последнему периоду бытования описанных форм, а именно к IX — началу XI в. В этом ряду новгородское стремя типа IV около 1200 г. — самое позднее, и для своего времени оно являлось, очевидно, архаическим пережитком.

Стремена типа V представлены 22 экз. кольцевидной или овальной формы (рис. 66, 1, 2). Ушко, если оно имелось (у 3 экз. путлище прикреплялось непосредственно к верхней дуге), прорезалось в верхней части дужки или иногда оформлялось в качестве самостоятельного прямоугольного или дисковидного выступа. Подножка обычно была глубокая и занимала около половины высоты петли. В профиле изделий заметно некоторое утолщение к подножке, часто образующее вид конического раструба.⁴⁷

Кольчатые стремяна появились в X в. (этот период бытования их представлен редкими находками, и типологическое определение некоторых из них затруднено) на юге Руси в местах прямых контактов с кочевниками. Однако в изготовлении именно этой формы южнорусский кузнец рано показал свою самостоятельность. Имеются в виду 3 беловежских стремени (№№ 102—104), выкованных как простые кольца. В них можно видеть,

34Шабалат и Катаржи, бывш. Аккерманский у., Бессарабская губ. (ГИМ, хр. 22/3).

35J. Hampel. *Alterthümer des frühen Mittelalters...*, стр. 242, рис. 571.

36I. Diens. *A honfoglaló magyarok fakengyele. Folia Archaeologica*, t. X, Budapest, 1958, стр. 125 и сл., рис. 27.

37Каталог, №№ 114, 115 и 124. Размеры: высота 15—18. 5 см; ширина 12—13. 5 см; ширина подножки около 3. 5 см; ширина прорези для путлища 1. 5 см.

38Г. А. Федоров-Давыдов. *Кочевники Восточной Европы...*, рис. 1, тип АI. Аналогии, подысканные автором на Черниговщине, в Прибалтике и в Венгрии, при проверке оказались, однако, неточными.

39Каталог, №№ 11, 18—21, 25, 135. Общие размеры: высота с ушком около 15. 5 см; обычная ширина 11—14 см; ширина подножки 2—3. 2 см; ширина прорези для путлища 1.

8—2 см (редко до 3 см).

40А. А. Гаврилова. Могильник Кудыргэ..., рис. 8, 8, табл. XII, 10; XIX, 22 и сл.

41С. В. Киселев. Древняя история Южной Сибири. М., 1951, стр. 579; С. И. Вайнштейн. Некоторые вопросы..., стр. 67, рис. 10; 12; 47; 93.

42П. С. Уварова. Могильники Северного Кавказа. МАК, т. VIII, М., 1900, табл. СХХI, 9.

43К. Horedt. Contributii la istoria Transilvaniei în secolele IV—XIII. Bucureşti, 1958, рис. 10, 9—13.

44J. Hampel. Alterthümer des frühen Mittelalters..., стр. 223—226, рис. 510; 511; 512; 513; 514; 515; 516; 517; 518; 519; 520; 521, тип В.

45W. Gaerte. Urgeschichte Ostpreussens. Königsberg, 1929, рис. 278, в.

46Литовское народное искусство, рис. 137.

47Каталог, №№ 57, 69—70—71, 72, 102—104, 118, 122, 126, 128, 129, 136—138, 179, 182, 186, 205, 243, 244. Общие размеры: высота 9—17 см, чаше 13—14. 5 см; ширина 10—14 см, чаше 12. 5—13 см; ширина подножки 1. 5—5. 5 см; ширина прорези для путлица 1. 6—3 см.

по мнению С. С. Сорокина, независимое от восточных влияний славянское изобретение⁴⁸ или, лучше сказать, произведение незамысловатой доморощенности. В находках X—XIII вв. описанные кольчатые стремена нигде не преобладают; они изредка попадаются в поросских курганах и домонгольских слоях Новгорода и Киева. Типологические особенности этих изделий не были устойчивыми и трансформировались под воздействием более развитых конструкций. Так, стремена типа V из Сахновки и Княжей Горы (№№ 182 и 186) при круговом контуре были снабжены подножкой и ушком, присущими типу VIIa (см. ниже).

Кольчатые стремена с отдельным ушком появились в VI—VII вв.⁴⁹ и в дальнейшем бытовали довольно долго, что, по-видимому, объясняется простотой изготовления круговой дужки. Разрозненные центрально⁵⁰ и восточноевропейские находки, однако, судя по всему, не связаны единством развития и могли воспроизводиться в разных местах независимо друг от друга.

Стремена типа VI представлены 48 экз. 51 В ряду ранних находок они рассматриваются как одни из наиболее многочисленных, стандартных по деталям, четких по географии и хронологии (рис. 65, 11, 12). Контур стремян типа VI арочный; ушко прямоугольное или трапециевидное, в месте сочленения с дужкой заужено. Подножка плоская, в плане лентовидная, слегка вогнутая внутрь и на 1/5—1/7 высоты петли загибающаяся почти под прямым углом с боков. Нижняя и боковые стороны подножки снабжены одним или тремя усиливающимися валиками. В центре и с боков в подножке проделаны сдвоенные отверстия для прикрепления войлочных прокладок. По справедливому заключению С. С. Сорокина, вся конструкция отличается законченностью и рационально подобранными сечениями деталей, препятствующих продольной и поперечной деформации.⁵² Изделия рассматриваемого типа довольно массивны; по весу они, как правило, превышают образцы других упомянутых выше типов и рассчитаны на сильную нагрузку.

Наиболее ранние образцы типа VI у нас происходят из Княжей Горы и Саркела и связаны с IX—X вв., поздние же — с пространства от Старой Ладogi до Белой Вежи и датируются примерно 900—1050 гг.

Для центральных русских областей стремена типа VI в целом нетипичны; 80% всех находок (37 и 48) обнаружены в Муромском Поволжье и хазарском и славянском Подонье. Отдельные вещи, обнаруженные у Старой Ладogi, в Суздальском Ополе, Шестовицах и Княжей Горе, возможно, следует считать эпизодическим заимствованием от финнов, аланов и хазар,⁵³ в областях которых эти стремена были действительно популярны.

Почти полное отсутствие у киевских дружинников стремян типа VI при их довольно интенсивном распространении на окраинах Руси и в некоторых смежных с нею землях, объясняется, по-видимому, не только некоторой громоздкостью, но и архаичностью конструкции, которая, появившись в VI—VII вв.,⁵⁴ в X в. представляла уже отживающую форму. По своему происхождению и распространению образцы типа VI во многом сходны с восьмерковидными стременами типа IV. Обе формы появились в VI—VII вв. и в период максимального распространения — VII—IX и отчасти X в. — занимали огромную территорию от Саяно-Алтая⁵⁵ до Венгрии⁵⁶ и Чехии,⁵⁷ а в XI в. почти повсеместно вышли из употребления.

Стременам типа VI, если иметь в виду их евразийски распространенные экземпляры, присущи, казалось бы, несвойственные находкам великого пояса степей угловатые очертания. В ряде мест они соседствовали с круглыми опорами для ног. Здесь обнаруживается чересполосица двух главных типов раннесредневековых стремян, чему можно дать свое объяснение. В отличие от сугубо кочевнических, обычно скругленных стремян образцы рассматриваемого типа найдены в районах или оседлого населения (мурома, мордва,⁵⁸ беловежские славяне, позднее литва⁵⁹ и поляки⁶⁰), или кочевого, переходящего к оседлому образу жизни (авары, аланы,⁶¹ венгры, черные бол-

48С. С. Сорокин. Железные изделия Саркела—Белой Вежи. МИА, № 75, 1959, стр. 192. Стремена найдены в заполнении землянки-кузницы, возникшей, «когда Белая Вежа еще

только начала заселяться славянами, что, возможно, происходило и до прихода Святослава» (там же, стр. 197).

49А. А. Гаврилова. Могильник Кудыргэ..., рис. 6, 1.

50А. Cofta. Wyniki badań no grodzisku wczesnośredniowiecznym v Błoniu. MW, t. III, 1951, Warszawa, 1953, табл. XIII, 3.

51Каталог, №№ 1, 12—17, 22—24 и сл. Общие размеры: высота 16—20. 5 см, чаше 17. 5—18 см; ширина 11. 5—13. 5 см; ширина подножки 2. 4—4 см, чаше 3—3. 7 см; ширина прорези для путлища 1. 5—2 см, чаше 1. 5 см.

52С. С. Сорокин. Железные изделия.... стр. 150.

53В этом отношении интересно наблюдение С. С. Сорокина о том, что в Саркеле - Белой Веже стремена, относящиеся на основании стратиграфических данных к хазарскому периоду жизни города, ничем не отличаются от залегающих в славянских слоях (С. С. Сорокин. Железные изделия..., стр. 192).

54А. А. Гаврилова. Могильник Кудыргэ..., табл. VII, 4; VIII, 10; IX. 1.

55С. И. Вайнштейн. Некоторые вопросы..., стр. 67, рис. 10, 48.

56I. Kovrig, J. Korek. Le cimetièrre de l'èpoque avare de Csóka. AA, t. XII, Budapest, 1960, табл. CVI, 3—5.

57J. Eisner. Devínska Nová Ves. Bratislava, 1952, стр. 303, рис. 8, 7; V. Budinský-Krička. Pohrebisko z neskorej doby avarskej v Žitavskej Tôni na Slovensku. SA, t. IV, 1, Bratislava, 1956, табл. X, 3, 4.

58А. Е. Алихова, М. Ф. Жиганов, П. Д. Степанов. Из древней и средневековой истории мордовского народа. Саранск, 1959, стр. 30, 77, табл. 7, 4; 31, 1.

59Литовское народное искусство, рис. 221. В Западной Белоруссии в местах распространения культуры «каменных могил» стремена типа VI, возможно, доживают до XII в. (ср.: Историко-этнографический музей АН Лит. ССР, хр. AR, 273: 34).

60R. Nachulska-Ledwos. Wczesnośredniowieczne strzemiona z nowej Huty-Mogiły. MA, t. VI, Kraków, 1965, стр. 117—122, табл. I, в.

61Ю. В. Кухаренко. О некоторых археологических находках на Харьковщине. КС. вып. XLI, 1951, рис. 32, 1—3; С. А. Плетнева. От кочевий к городам. МИА, № 42, 1967, рис. 46, 8. Ср.:

В. В. Саханев. Раскопки на Северном Кавказе в 1911—1912 гг. ИАК, вып. 56, Пгр., 1914, табл. III, 19.

тары⁶²). В последних случаях находки стремян типа VI обозначали «большие остановки» кочевников и очерчивали зоны, где общество переходило к постоянному местожительству. Так сказать, хозяйственная подоплека в распределении восточноевропейских стремян типа VI к X в., судя по русским и другим примерам, утратила всеобщность под давлением военных и тактических причин. Земли, где производились эти образцы, либо подверглись опустошениям, либо вошли в орбиту новых технических влияний более активных государств. У новосозданной киевской кавалерии вековая двучленность в использовании округлых и угловатых стремян разрешилась под влиянием кочевых орд в пользу временного преобладания ножных опор, предназначенных для умеренного силового напряжения и мягкой обуви.

Типами I—VI в основном исчерпаны стремена IX — первой половины XI в. Новый цикл в эволюции этих приспособлений открывается в XI в. и связан не столько с внешними влияниями, сколько с внутренним развитием.

Стремена типа VII представлены 60 экз.; их можно назвать стременами «смягченной угловатости», так как дужки плавно переходят в прямую или несколько прогнутую, линзовидную в плане подножку (рис. 66, 3—6).⁶³ Изгиб подножки относительно невелик. В группе насчитывается также не менее 11 предметов со строго прямой, прямоугольной в плане подножкой. Ушко пуглища стремян рассматриваемого типа всегда прорезано в верхней части дужки, которая иногда имеет стрелчатое завершение. Дужка в сечении уплощенная, при сочленении с подножкой изредка образует утолщение — «кулачок». В сформировавшемся виде стремяна типа VII выступают в памятниках XI в. в Киевском Поросье и Беловежском Подонье,⁶⁴ что указывает на южные пути появления этой конструкции на Руси. Главная масса находок (51 из 60) связывается с XII—XIII вв., когда они присущи как Северной, так и в особенности Южной Руси. В это время стремяна описанного типа становятся одними из наиболее популярных, что объясняется удобным устройством их слегка прогнутой подножки, предназначенной для обуви с подошвой разной степени жесткости.

Из 51 стремени XII—XIII вв. половина (25) найдена в могилах поросских черных клобуков, и именно в таких, где имелись копья, сабли, стрелы, кольчуги. Все окружение выдает в умерших конных воинов, способных в первую очередь вести рукопашный бой. Следовательно, рассматриваемые стремена подходили тяжеловооруженным всадникам и обеспечивали им надежную и устойчивую опору для ног. Нельзя не отметить, что стремена из черноклобуцких курганов по ряду детальных признаков (килевидное завершение, прямая подножка, «кулачки» по бокам дужек) не отличаются от стремян из южнорусских городов. А в одном рославском кургане найдено стремя (№ 257), совсем по-старорусски орнаментированное лилиевидной фигурой и точками. Судя по этим примерам, производство стремян типа VII в XII—XIII вв. на всей изученной территории приняло стандартный характер, обусловленный, вероятно, налаженностью городского ремесла.

Пока трудно сказать, где были изобретены стремена «смягченной угловатости». Возможно, одними из первых этими образцами стали пользоваться около 1000 г. ближайшие к Руси торки и печенеги. Разрозненные находки XI в. кроме упомянутых Подонья и Поросья зафиксированы в Южном Приуралье,⁶⁵ Венгрии,⁶⁶ Самбии⁶⁷ и связаны с преобразованием ножных опор всадников во все более плоские. Веком-двумя позже стремена типа VII распространились довольно широко; они обнаружены в Сибири,⁶⁸ Нижнем Поволжье,⁶⁹ на Северном Кавказе,⁷⁰ в Нижнем Поднепровье⁷¹ и Латвии.⁷² Евразийское распространение стремян типа VII знаменует прогрессирующее единство новых приемов конной борьбы, связанных, очевидно, с жесткой опорой и тяжеловооруженными копейщиками. Конные дружины феодальных восточноевропейцев с их выработанной тактикой боя в немалой степени, вероятно, способствовали укоренению этих новых приемов и тем самым подорвали монополию кочевников как конников, до той поры достойных обязательного подражания. Внедрение приемов тяжело-

62И. И. Ляпушкин. Памятники салтово-маяцкой культуры в бассейне Дона. МИА, № 62, 1958, стр. 119, рис. 15.

63Каталог, №№ 106, 108, 109, 127, 130—134 и сл. Общие размеры: высота 12. 5—15 см, обычно 13—14 см; ширина 12—14. 7 см, обычно около 13 см; ширина подножки 3. 5—7 см, обычно 4—6 см; ширина прорези для путлища обычно 2. 5—3 см. К типу VII примыкает, по-видимому, детское стремя высотой 9. 5 см, шириной 10. 2 см при ширине подножки 2. 7 см. Ушко для путлища отсутствует. Место находки неизвестно — очевидно Киевщина (КИМ, № 23, 57713; в нашем каталоге это стремя специально не отмечено).

64Три стремени X—XI вв. из Цимлянкой (№№ 106, 108, 109) типологизированы приблизительно, поэтому приходится начинать с достоверных по сохранности изделий XI в.

65Ф. Д. Нефедов. Отчет об археологических исследованиях в Южном Приуралье. Матер. по археол. восточн. губерний, т. III, М., 1889, табл. 4, 14.

66R. Zschille und R. Forrer. Die Steigbügel..., табл. I, 17.

67Там же, табл. III, 1, 2.

68А. А. Гаврилова. 1) Могильник Кудыргэ..., рис. 13, 2, табл. XXX, 5; 2) Могилы поздних кочевников у горы Суханихи на Енисее. СА, 1964, № 2, рис. 3, 1; Басандайка. Томск, 1947, табл. 36, 3; 47, 3; 91, 41.

69В. П. Шилов. Калиновский курганный могильник, МИА, № 60, 1959, рис. 67, 1.

70В. В. Саханев. Раскопки на Северном Кавказе..., рис. 50, 8 (Гос. Эрмитаж, ОИПК, колл. 1108/9); пос. Праздничный, Кубанская обл., раскопки Н. И. Веселовского (ОАК за 1903 г. СПб., 1906, рис. 154 на стр. 76; ГИМ, хр. 21/19а); Константиновка, Тверская обл., Пятигорский округ, раскопки Д. Я. Самоквасова (ГИМ, хр. 99/7а).

71Н. Е. Макаренко. Археологические исследования 1907—1908 гг. ИАК, вып. 43, СПб., 1911, рис. 76, 5; Каменка, бывш. Бахмутский у., Екатеринославская губ., раскопки В. А. Городцова (ДИМ, № 837).

72Пассельн, бывш. Виндавский у., Курляндская губ., раскопки В. И. Сизова в 1895 г. (ГИМ, хр. 29/14а).

конной борьбы привело в XIII в. к некоторому утяжелению конструкции: ширина подножки достигает 7 см, прорезь ушка, соответствующая ширине путлища, с 2. 5—3 см доходит иногда до 4. 5 см. В поздней фазе своего развития стремяна типа VII известны по поволжским,⁷³ нижнеднепровским, поднестровским, северокавказским⁷⁴ и другим нерусским, чаще золотоордынским древностям. Что касается Руси, то здесь эволюция форм «смягченной угловатости», не успев заметно трансформироваться в трапециевидную, была прервана монгольским нашествием. Модификации стремян описанного типа встречаются в позднесредневековое время (в том числе и в Московской Руси) и даже в XVIII в.,⁷⁵ но вряд ли они связаны единством развития со своими раннесредневековыми предшественниками.

Тип VIIa представлен 64 стремянами арочной формы с прямой или чуть прогнутой подножкой и прямоугольным или трапециевидным выступом для ушка (рис. 6б, 7—9).⁷⁶ Этим изделиям свойственны овально-заостренная в плане подножка и боковой профиль в виде перевернутой буквы «Г». Отметим ряд детальных особенностей, а именно сдвоенные дырочки на подножке (для прикрепления войлока), «кулачки» (правда, редкие) на боковых частях дужки, фигурную ковку края ушка и дужки (Городище — древний Изяславль, №№ 303—305), точечную набивку серебром (там же, № 306), красномедную инкрустацию боковых крыльев дужки (Бурты, № 212). Возможно, что после расчистки число орнаментированных образцов увеличится.

Стремяна типа VIIa найдены в полосе от Поросья и Волыни на юге до Новгорода и Суздальщины на севере. Популярность этих изделий на севере страны (7 находок) и особенно в южнорусских городах (32 находки), а также в районе черных клобуков (25 находок) отражает их общерусское войсковое распространение.

Стремяна типа VIIa появились в XII в. и удержались примерно до середины следующего столетия. Судя по находкам этих предметов в богатых черноклобуцких могилах и городах, погибших во время монгольского и литовского нашествий, они могут датироваться и более узко, а именно второй половиной XII — первой половиной XIII в.

Стремяна рассматриваемого типа произошли, по-видимому, от образцов предшествующего типа, что выразилось в преобразовании прогнутой подножки в более распрямленную и придании верхней части дужки характерных выступов. Помимо образцов «смягченной угловатости» стремянам типа VIIa можно подыскать и другие прототипы,⁷⁷ но для XII—XIII вв. они вполне своеобразны и относятся к числу тех русских и шире — восточноевропейских технических новообразований, которые, если так можно выразиться, попали в серийное производство. Массовое изготовление этих форм объясняется военной необходимостью и стремлением профессиональных всадников к использованию плоской опоры для ног. Арочные стремяна с прямой подножкой — своеобразный показатель ударной мощи конного войска, особенно возросшей в XII в. По сравнению со стремянами «смягченной угловатости» рассматриваемые, что можно утверждать более уверенно, предназначались для тяжеловооруженных всадников, обутой в обувь с жесткой подошвой. Археологически это подтверждается тем, что во всех непотревоженных погребениях, где обнаружены стремяна типа VIIa, они сопровождалась копьями, саблями, кольчугами, шлемами, а также стрелами.

За пределами Руси стремяна типа VIIa изредка встречаются в могилах так называемых поздних азиатских и европейских кочевников, преимущественно относящихся к XII—XIV вв. Сибирские и пермские образцы снабжены заметно вогнутой подножкой.⁷⁸ В тех случаях, когда в европейской степной полосе⁷⁹ и даже в Монголии⁸⁰ находятся немногочисленные изделия, совершенно тождественные русским, они (во всяком случае частично) могут рассматриваться как трофеи, взятые на Руси, или как образцы подражательного ремесла.

Итак, географические, хронологические и военно-тактические наблюдения показывают, что участие русских кузнецов последнего века жизни домонгольской Руси в производстве и распространении стремян типа VIIa в Восточной Европе было, по-видимому, преобладающим.

Стремяна типа VIII представлены 4 находками из Новгорода и Россавы, относящимися

ко второй

- 73Сарай-Берке, раскопки А. В. Терещенко в 1840 г. (Гос. Эрмитаж, Отд. Советск. Востока, САР-239); А. Кушева-Грозевская. Золотоордынские древности Государственного Исторического музея из раскопок 1925—1926 гг. в Нижнем Поволжье. Саратов, 1928, табл. I.
- 74В. П. Левашова. Белореченские курганы. Тр. ГИМ, вып. 22, М., 1953, стр. 181, рис. 3, 23.
- 75Опись Московской Оружейной палаты. Ч. 6. Кн. 6. М., 1884, рисунки, т. III, табл. 426; R. Blomqvist. Stigbyglar. Kulturen. Lund, 1948, рис. 51; 52; 53; 77.
- 76Каталог, №№ 139, 150, 158, 165 и сл. Общие размеры: высота 11. 5—15. 5 см, чаше 13—14 см; ширина 11. 5—15 см, чаше 13—14 см; ширина подножки 4. 2—7 см; ширина отверстия пуплища 2. 2—3 см, обычно 2. 5—2. 9 см. В рассматриваемой группе опознано одно детское стремя из Изяславля высотой 8. 9 см, шириной 9 см, шириной подножки 3. 6 см, весом 70 г. В каталог оно не вошло.
- 77London museum catalogues, № 7, London, 1954, рис. 23, 2; A. Nadolski. Studia nad uzbrojeniem polskim w X, XI i XII wieku. Łódź, 1954, табл. XLI, 4.
- 78Бывш. Пермская губ., д. Ратегова, раскопки С. И. Сергеева в 1895 г. (ГИМ, хр. 27/106); Басандайка, табл. 81; А. А. Гаврилова. 1) Могильник Кудыргэ..., рис. 12, 9; 2) Могилы поздних кочевников у горы Суханихи..., рис. 1.
- 79Бывш. Саратовская губ., г. Аткарск, раскопки В. Глазова в 1909 г., из кургана (Арх. ЛОИА, ф. 1, 1909, № 18, лл. 97—98); Любомировка, бывш. Новомосковский у., Екатеринославская губ., из курганов, раскопанных Подем (ДИМ, №№ 5201, 13295); с. Солоное, бывш. Херсонская губ., раскопки О. Н. Значко-Яворской, курган «Маяк» (Арх. ЛОИА, ф. 1, 1912, № 242, рис.); Э. Ленц. Предметы вооружения и конского убора, найденные близ села Демьяновка Мелитопольского уезда. ИАК, вып. 2, СПб., 1902, рис. 1. Ср. также: М. Л. Стрельченко. Вооружение адыгейских племен в X—XV вв. Наш край. Матер. по изуч. Краснодарск. края, вып. 1, Краснодар, 1960, рис. 4, б.
- 80Л. А. Евтюхова. О племенах Центральной Монголии в IX в. СА, 1957, № 2, рис. 13, 13. Полагаю, что опубликованное автором стремя много позже IX—X вв.

половине XII—XIII в.⁸¹ Они обладают прямой, ромбовидной в плане подножкой. Подножка соединяет арку стремени на 2—3 см выше ее свободно свисающих концов. Прорезное ушко в большинстве случаев заменено крупной заклепкой. На ремне путлища эти стремени крепились, следовательно, чаще всего неподвижно. По своим деталям такие стремени отходят от всех рассмотренных ранее и (так же как образцы типа VIIa) являются нововведением XII в., связанным с техникой не восточных, а европейских народов. На Востоке стремени типа VIII неизвестны; кроме Руси они обнаружены у куршей,⁸² пруссов⁸³ и шведов,⁸⁴ причем у последних они более или менее надежно датируются второй половиной XIII в. Новгородские же находки омолаживают принятую в литературе нижнюю дату существования этих форм не менее чем на столетие. Более подробно о месте изобретения, распространении и функции стремян типа VIII судить пока трудно. Стремени типа IX представлены 69 экз. (рис. 66, 10—12). Контур этих стремян приближается к регулярному кольцу; этим они несколько напоминают формы типа V, но по деталям связаны с ними слабо. У большинства дужка с прорезным ушком имеет характерное килевидное завершение. Значительно прогнутая подножка занимает около $\frac{1}{3}$ - $\frac{1}{4}$ всей высоты петли.⁸⁵

По своему устройству описываемые стремени являются антиподами двух массовых предшествующих конструкций — типов VII и VIIa (хотя одновременно находятся в одних и тех же памятниках) и в отличие от последних рассчитаны только на мягкую обувь, прилежавшую к подножке средней частью подошвы (у стремян с прямой подножкой типа VIIa нога упиралась частью подошвы, близкой к носку). Есть и отличия в весе и размере. Обычный средний вес стремян типов VII и VIIa 200—250 г, а типа IX 150—180 г. Ширина подножки последних в ряде случаев на 2—3 см, а ширина прорези для путлища на 0,5 см уже, чем у образцов типов VII и VIIa. В целом стремени типа IX не отличаются массивностью выкова и рассчитаны на несколько меньшее силовое напряжение, чем прямоподножные формы. На основании приведенных сопоставлений кольцевидные стремени с округлой подножкой и килевидной дужкой можно связать не с тяжелыми кавалеристами-копейщиками, а, вероятно, с легковооруженными стрелками. Указывают ли сами вещи на соотношение тех и других, судить трудно; отметим, что на каждые два прямоугольных по очертаниям стремени XII—XIII вв. приходится одно кольцевидное.⁸⁶ Разграничение раннесредневековых стремян по видам конных войск, впрочем, нельзя абсолютизировать. Так, в Киевском Поросье — районе, очень показательном для изучения конской сбруи, при явном преобладании угловатых стремян, устойчиво сочетающихся с набором полного вооружения, найдено несколько комплексов с округлыми стремениами, также относящихся к тяжеловооруженным всадникам.⁸⁷ Как бы то ни было, устройство стремян типа IX и их общерусское распространение могут скорее подтвердить существование раннесредневековой легкой кавалерии, чем отрицать его.

Что касается хронологии стремян типа IX, то почти все они относятся к XII—XIII вв. и лишь 2 экз. (Браслав, № 123; Ржищев, № 125) связываются с XI—XII вв. Несколько большая часть рассматриваемых стремян в своей вполне сложившейся форме найдена в памятниках непосредственно предмонгольской поры, не будет ошибкой датировать их 1150—1250 гг. В это время кольцевидные стремени (так же как образцы типа VIIa и отчасти VII) относились к числу изделий серийного массового производства.

Рассматриваемым изделиям присущи полукруглые боковые выступы, расположенные в месте сочленения дужки и подножки и служившие, возможно, вместо шипов шпор. Спорадически эти выступы — «кулачки» отмечались у изделий типов VII и VIIa, но только в рассматриваемой серии они воспроизводятся регулярно. Попытка полнее приспособить ножные опоры к управлению конем породила где-то в первой половине XIII в. другой своеобразный гибрид. У некоторых экземпляров из Новгорода и древнего Изяславля замечено не по одному, а по два боковых выступа, образующих фигурный откос дужки. Много позже (около 1500 г. и в XVIII в.) эксперимент по созданию стремян с боковыми шипами будет повторен в некоторых западноевропейских армиях.⁸⁸ В таких случаях седоки

действительно обходились без шпор.

Особой разновидностью стремян типа IX являются те, которые снабжены пластинчатой, как правило, орнаментированной дужкой (Новгород, № 143 — рис. 67, 1; Княжа Гора, № 200; Бабичи, № 264; Городище, № 321). Оформлены эти вещи растительными и ленточными узорами, типичными для прикладного искусства XI— XIII вв. (ср. рис. 68, 2). Наиболее нарядным является здесь стремя из Новгорода, инкрустированное золотистой бронзой. У стремян из Бабичей (рис. 68, 1) и Новгорода (второй украшенный экземпляр — № 144; рис. 67, 2) узор прочерчен по медно-золоченому фону точечной

81Каталог, №№ 140—142, 255. Размеры не унифицируются.

82Пассельн, бывш. Виндавский у., Курляндская губ., раскопки В. И. Сизова в 1895 г. (ГИМ, хр. 29/14а).

83O. Kleeman. *Samländische Funde...*, табл. XXX, 15.

84R. Blomqvist. *Stigbyglar*, стр. 109, рис. 51.

85Каталог, №№ 123, 125, 143—146, 155—156 и сл. Общие размеры: высота 12—16 см, чаше 13—15 см; ширина 12—15 см, чаше 13—15 см; ширина подножки 2. 8— 6. 7 см; чаше 3—4 см, ширина прорези для путлица 1. 2— 3 см, чаше 2—2. 6 см.

86Заметное исключение представляет древний Изяславль, где на 17 стремян типов VII и VIIa приходится 26 типа IX. Возможно, что стремена последнего типа по сравнению с другими формами были более ломкими и часто приходили в негодность.

87Каталог, №№ 213, 228—229, 249—250, отчасти 262—264 и 272—275.

88R. Zschille und R. Forrer. *Die Steigbügel...*, табл. VII, 10; R. Blomqvist. *Stigbyglar*, стр. 121, рис. 73.

линией, что напоминает вышивку кожаных туфель XII в.⁸⁹ Здесь, по-видимому, обнаруживается стремление создать как в мягком, так и в жестком материале единый в стилистическом отношении убор ног состоятельного всадника.

В отличие от дорогих стремян с пластинчатой дужкой подобные им с обычным скругленно-четырёхгранным в сечении прутом иногда покрыты строгими, повторяющимися витками бронзовой, серебряной и даже золотой проволоки. Таких изделий у нас обнаружено 4 экз. (Браслав, № 123; Бородино, № 166; Новогрудок, № 167; Шумское, № 344); возможно, что часть из них происходит из одной мастерской. Прием витковой инкрустации желтым металлом по железу весьма древнего европейского происхождения и в XI—XIII вв. замечен в отделке ряда русских кузнечных изделий, в том числе и шпор.

В целом группа украшенных стремян типа IX (можно упомянуть здесь и стремя фигурнойковки из Крылоса, № 343) свидетельствует, с одной стороны, о местном отделочном кузнечном производстве, с другой — об использовании кольцевидных стремян не только простыми лучниками, но иногда знатными дружинниками и состоятельными горожанами.

Кольцевидные стремяна в той форме, в какой они мною описаны, начали складываться примерно после 1050 г. Находки XI—XII вв. кроме Гуси встречены в Нижнем Поволжье,⁹⁰ на Северном Кавказе,⁹¹ в Литве⁹² и, очевидно, в Самбии.⁹³ В XII—XIII вв. эти устройства распространяются на обширном пространстве от Сибири и Средней Азии⁹⁴ (где они редки) до Юго-Восточной Прибалтики⁹⁵ и Польши.⁹⁶ В Восточной Европе в послемонгольское время стремяна типа IX встречаются реже.⁹⁷ Обнаружение этих изделий в Дании, Швеции и Чехии⁹⁸ можно объяснить их продвижением в 1300—1400 гг. из Восточной Европы на Запад. На Руси, очевидно, сокращение выработки кольцевидных стремян совпало с монгольским погромом городских сбруйных мастерских. Повсеместно исчезают кольцевидные формы в XVI в. в связи с укоренением жесткой обуви. Таким образом, восточноевропейские кольцевидные стремяна типа IX отражают последние столетия употребления мягкой обуви как в дружинном быту, так и в коннице (преимущественно легкой).

Стремяна типа IXa представлены 7 экз. XII—XIII вв.⁹⁹ Эти формы по устройству и происхождению являются разновидностью стремян типа IX, отличаясь от последних глубоко изогнутой подножкой, занимающей около половины всей высоты петли. Стремяна типа IXa появились в результате наивысшего развития ножных опор, предназначенных исключительно для мягкой обуви.

Все изделия типа IXa найдены на Киевщине и Черниговщине. Некоторые довольно массивны; их подножка снабжена значительными долевыми усилительными ребрами. У 3 экз. имеются (как и у стремян типа IX) полукруглые боковые выступы.

В рассматриваемой группе велик процент украшенных изделий. Стремяна из Нежина (№№ 177—178) носят следы серебрения, а из Княжей Горы и Таганчи (№№ 201, 261) покрыты витками медной инкрустации (отмечавшейся выше). Стремяна с глубоко изогнутой подножкой, несколько более ранние или приблизительно синхронные русским, найдены на Северном Кавказе,¹⁰⁰ в Северном Причерноморье, Латвии,¹⁰¹ Литве,¹⁰² в области древних пруссов.¹⁰³ Подобно древнерусским, они нигде не преобладали и выделялись еще тем, что нередко украшались различными сочетаниями геометрического и схематизированного растительного орнаментов. Отметим стремя из с. Солоного на Херсонщине с рельефно обработанными медно-золочеными накладками.¹⁰⁴ Позже середины XIII в. стремяна рассматриваемого типа мне неизвестны.

89Е. И. Оятева. Обувь и другие кожаные изделия древнего Пскова, стр. 82, рис. 4.

90В. П. Шилов. Калиновский курганный могильник, рис. 67, 2, 6.

91В. А. Кузнецов. Исследования Змейского катакомбного могильника в 1958 г. МИА, № 114, 1963, табл. II, 3.

92Литовское народное искусство, рис. 157; 203, ср. рис. 188.

- 93R. Zschille und R. Forrer. Die Steigbügel..., табл. III, 2, 4, 10; IV, 17, 19; W. Gaerte. Urgeschichte Ostpreussens, рис. 278, с, е; Ф. Д. Гуревич. Из истории Юго-Восточной Прибалтики в I тысячелетии н. э. МИА, № 76, 1960, рис. 73, 5, 8.
- 94И. В. Сеницын. Археологические исследования в Западном Казахстане. Тр. Инст. ист., археол. и этногр. АН КазССР, т. I, Алма-Ата, 1956, рис. 20.
- 95Пассельн, бывш. Виндавский у., Курляндская губ., раскопки В. И. Сизова в 1895 г. (ГИМ, хр. 29/14а); В. И. Сизов. Предварительный отчет о поездке с археологической целью в Курляндскую губернию летом 1895 г. Археол. изв. и заметки, т. IV, № 2—3, М., 1896, табл. I, 11; Ф. В. Покровский. К исследованию бассейна Вилии в археологическом отношении. Тр. X АС в Риге, т. I, М., 1899, рис. 14 на стр. 91.
- 96E. Dąbrowska. Kurhany Rossawskie, стр. 143.
- 97А. Кушева-Грозовская. Золотоордынские древности..., табл. V; А. Е. Алихова, М. Ф. Жиганов, П. Д. Степанов. Из древней и средневековой истории мордовского народа. Саранск, 1459, табл. 17, 2.
- 98V. La Cour. Naesholm. København, 1961, рис. 94 (№ 888); R. Blomqvist. Stigbyglar, рис. 42, 43; А. Hejna. Soubor nálezů z hradku Bolkova v severovýchodních čechách. Památky Archeologické, t. LIII, 6. 2, Praha, 1962, рис. 1; 2; 3.
- 99Каталог, №№ 177-178, 201, 207, 225, 256, 261. Размеры: высота 14—15. 7 см; ширина 11. 5—14 см; ширина подножки 3. 2—4. 7 см; ширина прорези для путлища 1. 5—3 см.
- 100П. А. Дитлер. Могильники в районе поселка Колосовки на реке Фарс. Сб. матер. по археол. Адыгеи, т. II, Майкоп, 1961, табл. XII, 7.
- 101Пассельн, бывш. Виндавский у., Курляндская губ., раскопки Н. Е. Бранденбурга в 1897 г. (Гос. Эрмитаж, ОИПК, колл. 890/808).
- 102Р. К. Куликаускене. Погребения с конями у древних литовцев. СА, т. XVII, М., 1953; рис. 7, а; Литовское народное искусство, рис. 207, 219—220.
- 103R. Zschille und R. Forrer. Dip Steigbügel..., табл. III, 6; W. Gaerte. Urgeschichte Ostpreussens, рис. XVI, а.
- 104О. Н. Значко-Яворская. Отчет о раскопках у с. Солоное Елизаветградского уезда Херсонской губернии. Арх. ЛОИА, ф. 1, 1912, № 242, рис. Орнаментация обнаружена при расчистке стремени (Гос. Эрмитаж, ОИПК, колл. 766/13596).

Район или место находки	Тип								Всего
	I	II	III	IV	V	VI	VII	неизвестен	
Старая Ладога	—	—	—	—	—	1	—	—	1
Ярославская обл. (Михайловское)	2	—	—	—	—	—	—	—	2
Суздальское Ополье	5	2	—	1	—	1	—	—	9
Муромщина (Подболотье, Максимовка)	—	—	—	5	—	8	—	—	13
Смоленская обл. (Гнездово)	5	—	—	—	—	—	—	—	5
Черниговщина (Чернигов, Шестовицы)	21	5	—	—	1	1	—	2	30
Киевщина (Киев, Вышгород, Княжа Гора)	3	—	—	—	—	7	—	8	18
Киевское Поросье	—	—	—	—	4	—	—	8	12
Харьковская обл. (Карачевка)	—	—	—	—	—	1	—	—	1
Ивано-Франковская обл. (Крылос)	3	—	—	—	—	—	—	—	3
Ростовская обл. (Цимлянская)	7	—	2	—	4	29	3	—	45
Итого	46	7	2	6	9	48	3	18	139

ТАБЛИЦА 9. Стремена IX—XI вв. (размещение)

Стремян типа X насчитывается 7 экз., относящихся к XII—XIV вв. 105 форма этих изделий приближается к трапециевидной. Подножка либо прямая, либо изогнутая, занимающая $\frac{1}{4}$ всей высоты петли. Завершение этих стремян чаще плоское, что отражает растущую ширину прорези для путлища, достигшую в XIII в. 4 см.

Стремена названного типа составляют переход к формам зрелого средневековья. Они начали употребляться под влиянием европейских приемов тяжелокопной борьбы после 1150—1200 гг. и sporadически были обнаружены на Руси и в Нижнем Поволжье,¹⁰⁶ на Харьковщине¹⁰⁷ и в Самбии¹⁰⁸ в вариациях, напоминающих образцы типа VIIa. В предмонгольской Руси трапециевидные стремяна так и не успели сложиться, те же, что были найдены, не отличались устойчивостью своих признаков. Полностью сформируются эти устройства в зрелом XIII и XIV вв.¹⁰⁹ и станут характерными для Центральной и Западной Европы. Именно с этим периодом соотносится единственное, найденное в Гродно (№ 171) трапециевидное стремя рыцарского образца с несколько изогнутыми боковыми дужками.¹¹⁰ Какие общие заключения следуют из проработанного материала (табл. 9; 10; 11; 12)?

Основная масса собранных вещей относится к X—XIII вв., и лишь 19 экз. из Подболотья, Княжей Горы и Цимлянкой можно приписать IX—X вв.¹¹¹ (типы IV и VI). Упомянутые образцы по типу не совпадают со стремянами, преобладавшими в собственно русских областях (тип I). Отсюда следует, что развитие раннекиевских стремян было связано не с иноязычной провинцией, а с географически иным, более широким миром. И действительно, форма стремян, появившихся на Руси в IX—X вв., по большей части оказалась заимствованной от таковой у кочевых и полукочевых соседей степного юга и юго-востока (типы II, III, VI, VII, отчасти I и IV). Воины Киевского государства использовали конные ножные опоры, которые в большинстве восходили к азиатским прототипам VI—VIII вв. (типы I, IV—VI) и которые существовали и были знакомы кочевым и полукочевым пародам Восточной Европы в IX—X вв. (типы I, II, IV и VI). Усвоение конструкций стремян происходило в связи с контактом с венграми (тип II, отчасти I), торками и печенегами (типы III и частью VII), в меньшей степени хазарами, аланами, финнами (тип VI). Некоторые из попавших на Русь ножных опор были в первую очередь связаны с Восточной Евро-

105Каталог, №№ 153-154, 170-171, 281-282, 297. Размеры не унифицируются; характерна широкая подножка шириной 5—7 см и широкая прорезь для путлища протяженностью 3—4 см.

106В. П. Шилов. Калиновский курганный могильник, рис. 67, 3.

107Е. П. Трефилов. Курганы с каменными бабами Купянского уезда Харьковской губернии. Тр. XII АС, т. I, М., 1902, рис. 26.

108R. Zschille und R. Forrer. Die Steigbügel..., табл. IV, 3, 4, 12, 18.

109London museum catalogues, рис. 25, 2, 3.

110Ср. 2 стремени из Литвы (ГИМ, хр. 14601).

111Каталог, №№ 21, 62—68, 77—87.

Район или место находки	Тип					Всего
	III	V	VII	IX	неизвестен	
Новгород	—	1	—	—	—	1
Суздальское Ополье .	—	—	—	—	1	1
Белоруссия (Браслав)	—	—	—	1	—	1
Воронежская обл. (Гаявка)	1	—	—	—	—	1
Киевское Поросье . . .	—	3	5	1	8	17
Ростовская обл. (Цимлянская)	—	—	1	—	—	1
Итого	1	4	6	2	9	22

ТАБЛИЦА 10. Стремена XI—XII вв. (размещение)

Район или место находки	Тип									Всего
	IV	V	VII	VIIa	VIII	IX	IXa	X	неизвестен	
Новгород	1	3	—	1	3	3	—	—	—	11
Суздальское Ополье Горьковская обл. (М. Терюшево)	—	—	3	1	—	1	—	—	—	5
Старая Рязань	—	—	2	—	—	2	—	2	—	6
Смоленская обл.	—	—	1	2	—	6	—	—	—	9
Минск и Западная Белоруссия	—	—	—	—	—	4	—	2	—	6
Орловская и Калуж- ская обл.	—	—	—	2	—	1	—	—	—	3
Черниговская обл. Киев, Сахновка, Княжа Гора	—	3	7	9	—	3	1	—	2	25
Киевское Поросье	—	3	25	25	1	16	4	—	43	117
Полтавская обл.	—	—	1	—	—	—	—	—	2	3

Район или место находки	Тип									Всего
	IV	V	VII	VIIa	VIII	IX	IXa	X	неизвестен	
Житомирская обл. (Райки, Колодеж- ное)	—	—	4	9	—	1	—	1	6	21
Хмельницкая обл. (Городище)	—	—	3	14	—	26	—	—	1	44
Волынь	—	—	—	—	—	2	—	—	—	2
Подолія	—	—	5	—	—	1	—	2	4	12
Итого	1	9	51	64	4	67	7	7	58	268

ТАБЛИЦА 11. Стремена XII—XIII вв. (размещение)

Тип	Дата			Уточненная
	IX — нача- чало XI в.	XI — XII вв.	XII, — XIII вв.	
I	46	—	—	Гл. обр. X в.
II	7	—	—	Преимуществ. XV.
III	2	1	—	X—1-я пол. XI в.
IV	6	—	1	Гл. обр. X—XI вв.
V	9	4	9	X—XIII вв.
VI	48	—	—	—
VII	3	6	51	XI—XIV вв.
VIIa	—	—	64	Гл. обр. 1150— 1250 гг., име- ются и в XIV в.
VIII	—	—	4	2-я пол. XII— XIII в.
IX	—	2	67	Гл. обр. 1150— 1250 гг., име- ются и в XIV в.
IXa	—	—	7	—
X	—	—	7	XII—XIV вв.
Неизве- стен	18	9	58	X—XIII вв.
Итого	139	22	268	429

ТАБЛИЦА 12. Стремена IX—XIII вв. (хронология)

пой (типы I—III), другие, абстрагируясь от их конкретных носителей, имели евразийский характер (типы IV, VI и VII).

Восточные славяне под влиянием кочевнического конного быта предпочли на первых порах скругленные азиатские формы (типы I—IV). Тогда же имели место и скромные попытки собственной ремесленной интерпретации (тип V). Зрелость кузнецов киевской поры проявилась не в том, сколько типов вещей они заимствовали и как точно они научились их копировать, а в том, что были отобраны наиболее современные формы (тип I). Архаизирующие вырабатывались либо нерегулярно, либо их бытование ограничивалось в основном теми окраинами Руси, где держалась собственная дорусская кузнечная традиция, принимавшая к X в. все более консервативный характер (типы IV и VI). В конце I тыс. н. э. оживающими также становятся и стремяна, в железе повторяющие неметаллические устройства (типы II и IV).

В связи со становлением конницы как главного рода войск и изменением седловки, при которой опорная роль стремян все возрастала, изготовление конных ножных опор все дальше отходит от кочевнических воздействий и, наконец, принимает настолько независимый характер, что создаются условия для их значительного переоформления.

Новый период в использовании стремян наступает между 1000—1100 гг. и сопровождается почти полным отрицанием ранее существовавших типов и внедрением нововведений, приспособленных к воинской обуви с подошвой разной степени мягкости или жесткости (типы VII—IX). Происшедшее в XI—XII вв. радикальное преобразование стремян вызвано в большой мере не внешними влияниями, а внутренним развитием и объясняется комплексом причин, связанных с разделением кавалерии на легкую и тяжелую, сложением тактики копейных сшибок, изменением седловки и усилением устойчивости и силового напора всадника в бою, внедрением обуви со все более жесткой подошвой.

Процесс формирования новых ножных опор отчетливое выражение получает в 1150—1250 гг., когда осуществляется массовая выработка трех ведущих конструкций — с прямой, несколько изогнутой и полукруглой подножкой (типы VII, VIIa и IX). Численный перевес получают стремяна с прямой или слабо изогнутой подножкой, присущие тяжеловооруженным дружинникам (и, судя по юношеским стремянам, их детям), составляющим ядро войска.

В XII—XIII вв. стремяна, в особенности прямоподножные, по-видимому, вывозились к кочевникам; тогда же на Руси появились мастерские, выпускавшие художественно украшенные «золотые» опоры для ног, наделявшиеся важным иерархическим смыслом.

Утяжеление конного снаряжения приводит в XII—XIII вв. к увеличению массивности некоторых стремян, расширению их подножки и прорези для пуглища. Очевидно, в легкой коннице появляются стремяна с функциями шпор. Русские кузнецы сыграли определенную передаточную роль в распространении и укоренении ряда конструкций ножных опор, принятых в XIV в. в золотоордынском Поволжье, адыгейском Кавказе (тип. VII), а также в ряде мест Центральной и Северной Европы (тип IX).

Незадолго до монгольского нашествия возникают первые трапециевидные стремяна (тип X), что роднит военное дело Руси и других стран рыцарской Европы. Развитие русских стремян предмонгольской поры все больше уклонялось в общеевропейскую сторону. Однако это развитие, где так контрастно сочетались стремяна с прямой, изогнутой и полукруглой подножкой, в течение всего раннего средневековья сохраняло своеобразие, порожденное особым географическим положением Руси, находившейся между Востоком и Западом.

Итак, получив в отношении стремян богатое, но неустойчивое наследие, русские кузнецы и всадники в дальнейшем совершенно преобразовали его, приспособив к нуждам высокоразвитой и технически самостоятельной европейской державы.

ГЛАВА 5. ШПОРЫ

И обоим острогами кони свои пострекаючи... сходятся.
Троянская история, ок. 1500 г.

Шпоры издавна были постоянным атрибутом европейского всадника. По ним изучают тактику войска и судят о его социальном составе. Шпоры, когда они широко приняты в военной практике, чутко отражают веяния своего времени и выступают для ряда эпох датирующим средством и показателем технического мастерства. Подлинное царство шпор открывают средние века; само же изобретение было сделано намного раньше.¹

Древнейшие шпоры, найденные на территории Восточной Европы, относятся к позднеимскому периоду, точнее — к III—IV вв. н. э.² Эти формы, с небольшой полудужкой, коническим шипом и обычно каплевидными округлостями-зацепами ремня, восходят к кельтским образцам и сформировались еще в позднелатинский период. Мы упомянули эти изделия для того, чтобы перейти к наследующим традиции римского времени изделиям второй половины I тыс. н. э. (рис. 34, 1—4). Последние³ связываются с балтами, восточными славянами, возможно, финнами, однако они настолько случайны и спорадичны, что кажутся как бы слабым отсветом далекой военно-технической традиции, основное развитие которой имело место на западе Европы. Хронологически эти находки подчас на одно-три столетия запаздывают по сравнению с центрально- и западноевропейскими образцами, и было бы неосторожно механически привлекать их в качестве бесспорного датирующего средства. Таковы 2 шпоры с каплевидными зацепами римского облика, как общепризнанно, повсеместно исчезнувшие после V в., однако встреченные в длинных и удлиненных курганах Смоленщины, относящихся примерно к V—VI вв. (рис. 34, 1).⁴ Таковы, далее, 4 шпоры с крючкообразно загнутыми внутрь зацепами, обычно датируемые польскими, чешскими и другими исследователями VI—VIII вв.⁵ и доживающие у нас вплоть до IX—XI вв. (Вол-

1 Впервые шпоры стали известны грекам в V в. до н. э.

2 Мне известен ряд таких шпор, найденных на территории УССР (ср.: Б. И. и В. И. Ханенко. Древности Приднепровья, Вып. IV. Киев, 1901, табл. VII, 202, 203). Благодарю М. А. Тиханову и Г. Ф. Корзухиной за помощь и консультации в подборе и характеристике этих вещей.

3 Находки шпор V—XI вв. представлены специальным списком (№№ 1—16; см.: Каталог находок, стр. 103).

4 Е. А. Шмидт. 1) Раскопки длинных курганов Смоленской области. КСИИМК, вып. 54, 1954, стр. 149, рис. 68, 3; 2) Длинные курганы у д. Цурковки в Смоленском районе. СА, 1958, № 3, стр. 168, рис. 4, 9.

5 J. Żak. Najstarsze ostrogi zachodnoślōwiańskie. Warszawa—Wrocław, 1959, стр. 129 и сл.



Рис. 34. Шпоры V—XI вв. 1 — Цурковка (№ 6); 2 — Церковище (№ 11); 3 — Подгорцы (№ 15); 4 — Пересопница (№ 14).

ковыск, Чаплин, Подгорцы, Рипнев; №№ 4, 13, 15, 16; рис. 34, 3). Такова, наконец, шпора с коленчатыми петлями, найденная в кургане X—XI вв. у с. Пересопницы (рис. 34, 4). Эта форма появилась у франков в VII в. и в дальнейшем типична для VIII, отчасти IX в.⁶ Не все из наших ранних шпор для своего времени являлись пережиточными. Часть из них, например с зацепами, отогнутыми наружу, обнаружена в комплексах не позднее V—VIII вв. и более или менее современна своему периоду.⁷

В послеримское время у франков создается образец с длинным шипом, глубокой горизонтальной дужкой и заклепками на ее концах.⁸ Вскоре это новообразование проникает к западным славянам.⁹ Особое положение сложилось в Восточной Европе. На территории Киевской Руси обнаружены лишь 3 находки, приближающиеся по виду к каролингским (рис. 39; Киев, №№ 166, 167; Алчедар, № 508),¹⁰ которые относятся к IX—X вв. Отсюда следует, что киевские конники бесспорно под влиянием степняков почти не пользовались шпорами. Кочевники, выступавшие одними из первых учителей великокняжеских всадников, шпор не употребляли и погоняли своих лошадей ногами и плетью.

Раскопки древнерусских курганов почти не выявили шпор. Из этого вытекало естественное предположение, что в IX—X вв. русские ездили по-восточному. В пору, когда о технике восточных славян судили главным образом по содержимому их погребений, верно подмеченные азиатские особенности езды киевских воинов проецировали и на более поздние времена.¹¹ Однако последующие массовые находки шпор в поселениях XI—XIII вв. заставили пересмотреть это мнение и констатировать, что по мере выделения феодальной конницы в качестве главного рода войск в нее внедряются и общеевропейские средства управления конем.

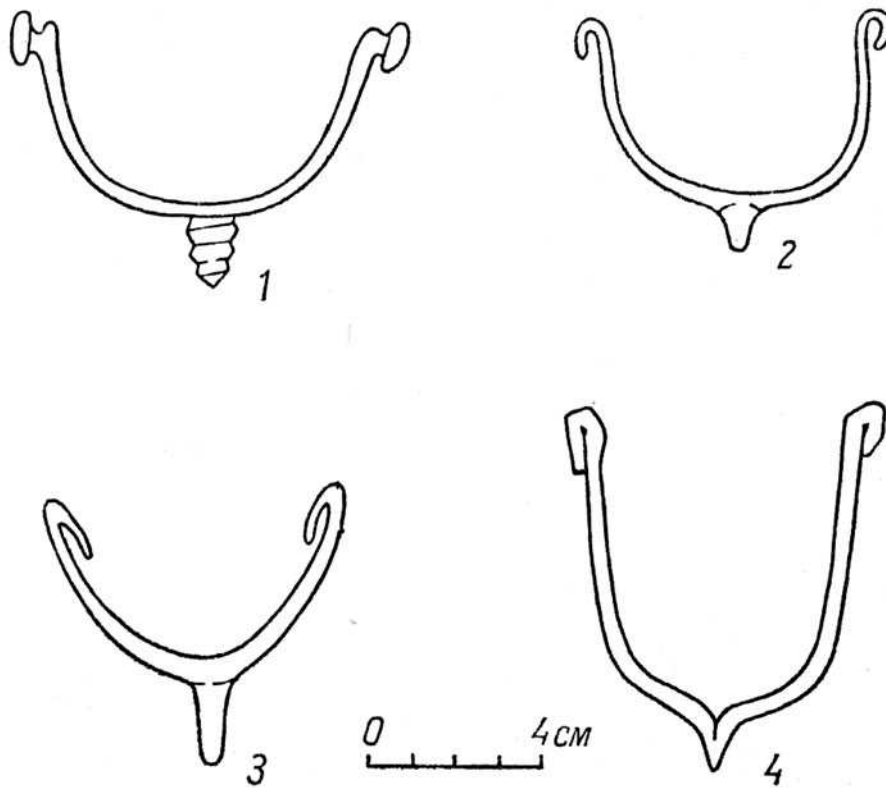
Год от года вещевой материал продолжает прибывать, и буквально на наших глазах происходит знаменательное археологическое превращение — появился и все более настойчиво заявляет о себе новый компонент русской раннесредневековой военной техники. Красноречивым примером служат древности раскопанного М. К. Каргером волынского Изяславля. Признаться, было неожиданным найти 280 шпор в городке, расположенном не в рыцарской Европе, а недалеко от края восточной степи. Насколько мне известно, ни в одном средневековом европейском пункте не найдено такого количества одновременных шпор, как в Изяславле. Совокупность этих городищенских находок может конкурировать с коллекциями национального масштаба.¹² «Изяславльский рекорд», конечно, не принижает способности других народов к верховой езде со шпорами, он лишь иллюстрирует новые исследовательские возможности, открывшиеся в русском материале.

Всего по нашим подсчетам на территории Древней Руси найдено целиком и в обломках 588 шпор X—XIII в., причем 282 сохранили все элементы своей ломкой конструкции.¹³ Особенно представителен материал XII—XIII вв. Мы сталкиваемся здесь с массой параллельно существующих конструктивных переплетений, многие из которых представлены как бы в одной относительно непродолжительной хронологической плоскости и, кажется, не имеют глубокой местной генетической подосновы. По-видимому, большая часть ножных конструкций управления конем пришла на Русь извне. Здесь важен не столько сам факт заимствования, сколько обстоятельства, которые этому благоприятствовали. Уже первые сводки новгородских и других шпор обнаружили их разительное типологическое и хронологическое сходство с другими европейскими образцами.¹⁴ Ныне становится все более очевидным, что в отношении применения шпор Русь, долгие годы считавшаяся азиатской окраиной Европы, входила в число развитых рыцарских стран своего времени. Формы отечественных шпор, множество раз совпадавшие с западноевропейскими, прямо или косвенно обнаружили, что некоторые приемы езды, боя и защиты русских, видимо, не отличались от таковых у их крестоносных современников. При всем этом прозападная манера езды со шпорами была осложнена восточными и местными особенностями.

Средневековые шпоры — атрибут феодально организованных конных воинов, знак рыцарского ранга и достоинства. В Западной Европе эта всадническая принадлежность по своему символическому и общественному значению конкурировала с мечом. Шпоры

(одновременно с мечом) надевались при посвящении в рыцари, жаловались вассалам и преподносились в знак особого расположения. Наоборот, разжалование рыцаря сопровождалось снятием шпор. По наименованию шпор назывались рыцарские ордена и битвы (на-

6 Там же, стр. 132, табл. VIII.

7 Наиболее ранние образцы такого рода, кажется, датируются III—IV вв. н. э. (Л. Д. Поболь. Поселения железного века около д. Щатково Бобруйского района. В кн.: Белорусские древности. Минск, 1967, стр. 226, рис. 23, 9).

8 По любезному разъяснению М. А. Тихановой, заклепки на концах шпор появились еще около 300 г. н. э.

9 Первые шпоры у западных славян относятся ко второй половине VI в.

10 Алчедарская шпора сохранилась частично и, возможно, еще относится к докаролингским формам.

11 Ср.: В. В. Стасов. Миниатюры некоторых рукописей, византийских, болгарских, русских, джагатайских и персидских. СПб., 1902, стр. 81.

12 К примеру, во всей Польше, по недавним данным, было изыскано 218 шпор X—XIII вв.

13 В это число не включены 16 ранее упомянутых шпор V—XI вв. Из 588 12 найдено в погребениях, остальные — на поселениях. Тип 80 находок неизвестен. 282 классифицированы по всем своим конструктивным частям. 393 изделия сохранили свои шипы, 372 — петли. Из всей массы 5 экз. отлиты из бронзы, бронзовыми же оказались и 2 звездочки. Все находки перечислены в каталоге (X—XIII вв.).

14 А. В. Арциховский. Раскопки 1956 и 1957 гг. в Новгороде. СА, 1958, № 2, стр. 229—230, рис. 1; А. Ф. Медведев. Оружие Новгорода Великого. МИА, № 65, 1959, стр. 190, 191, рис. 21; 23; Я. Г. Зверуго. Оружие древнего Волковыска. В кн.: Белорусские древности. Минск, 1967, стр. 335—338, рис. 10; 11; 12.



Рис. 35. Шпора на ноге (с английских надгробных памятников XIV—XVI вв.). Надпись под каждым рисунком — дата.



Рис. 36. Шпоры X—XIII вв. Карта находок.

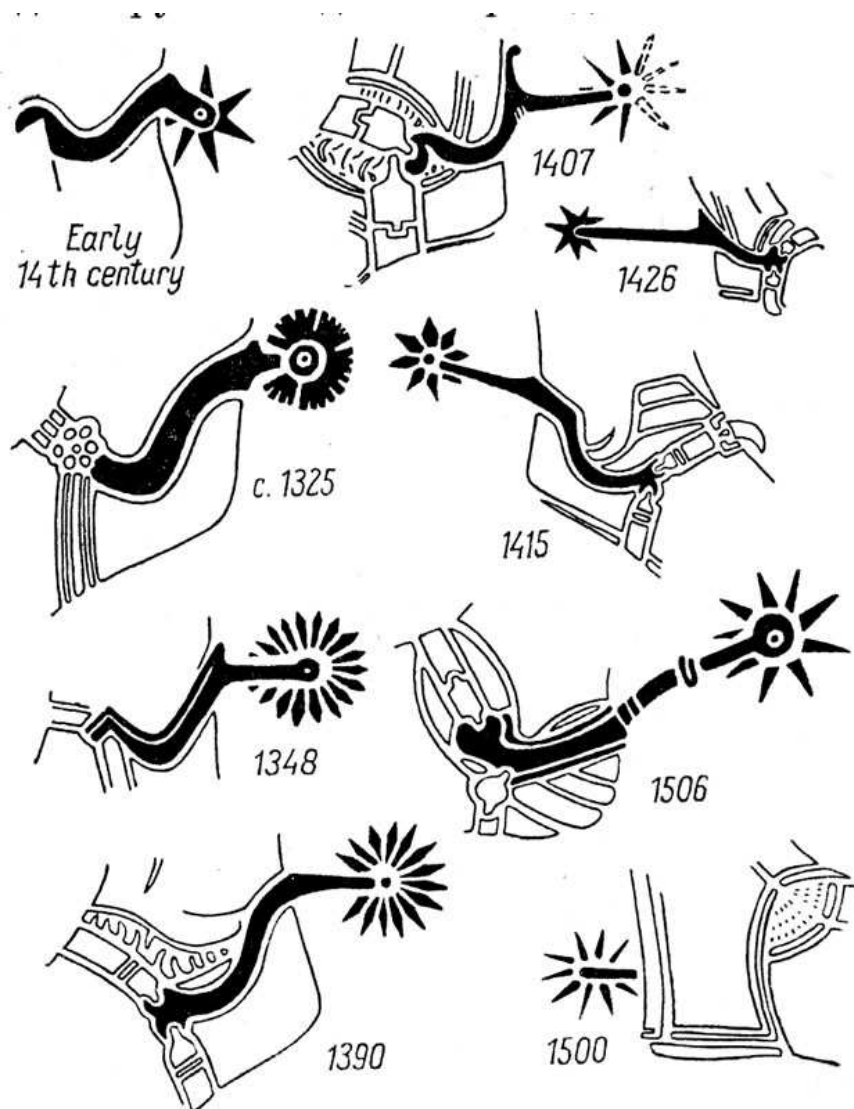

Рис. 37. Шпоры X—XIII вв. Типологическая схема.



Рис. 38. Шипы и петли шпор X—XIII вв. Типологическая схема.

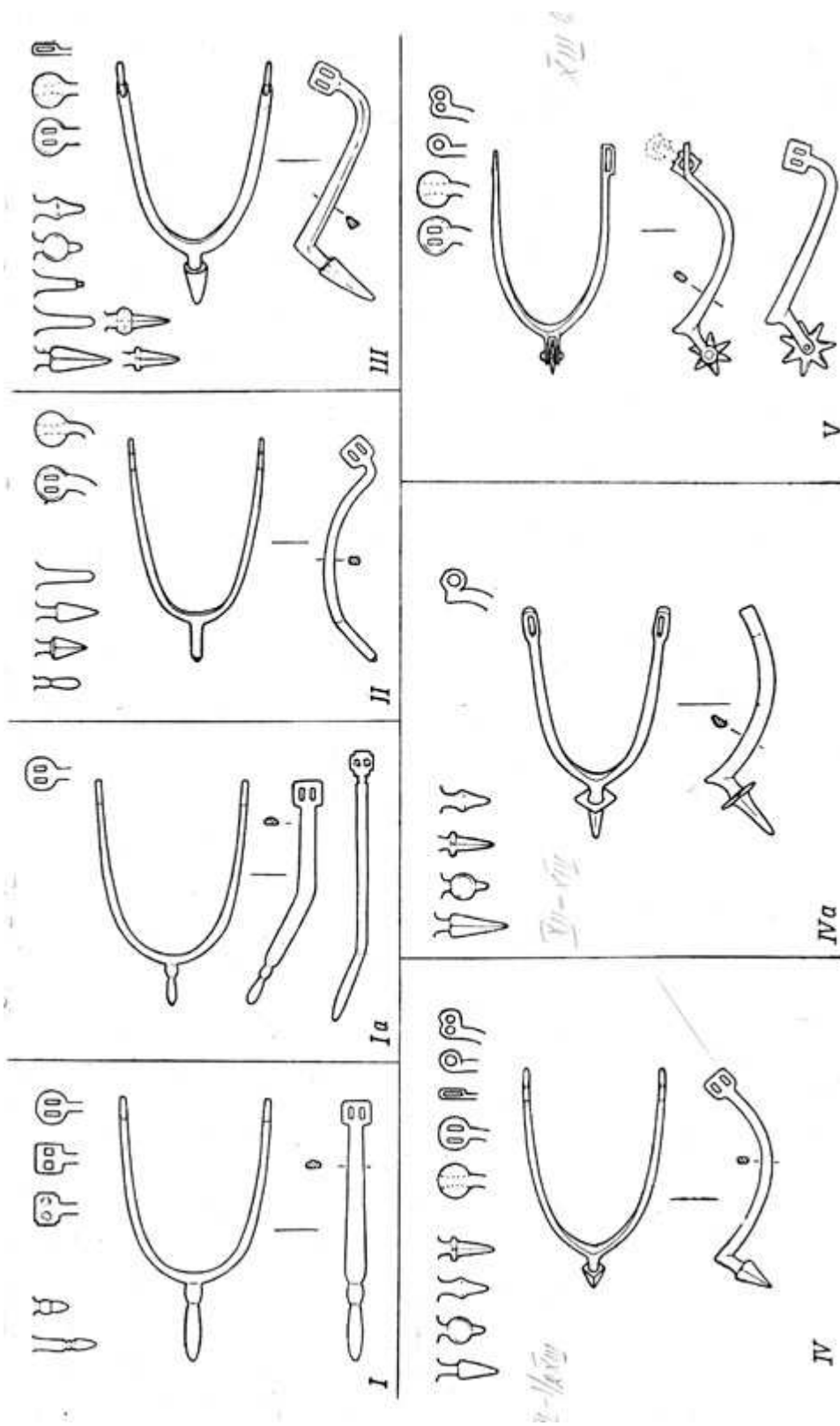

Рис. 39. Шпоры X в. Киев (№№ 166, 167, парные).

пример, «дни шпор» под Куртрэ в 1302 г.).¹⁵ Культ шпор в древнерусском воинском быте проявлялся, по-видимому, не так сильно, как на Западе. Показательно отсутствие изображений шпор на миниатюрах, иконах, фресках, печатях и рельефах. Интересующая нас принадлежность лишь однажды упомянута в домонгольской литературе — «остроги (общеславянский термин, — А. К.) виты златом с измарагдом камением».¹⁶ Если в отношении технического производства шпор Русь догнала Запад примерно в XII в., то идеологическое оформление золотой и серебряной остроги, как символа и командирского знака, тогда, по-видимому, только начинало складываться. Что касается практического распространения шпор, то как в рыцарских замках, так и в русских городах по ним можно сосчитать конных воинов, опознать местопребывание состоятельного человека, иногда землевладельца, военачальника, купца и богатого ремесленника. Так, в Киеве шпоры найдены в погребении дружинника, в Новогрудке — в домах богатых ювелиров, в Бородине — в жилище владельца усадьбы. Однажды парные с серебряной инкрустацией шпоры были обнаружены в кладе с серебряными изделиями первой половины XIII в. (Мартыновка, №№ 178—179), что приравнивает их к ценным украшениям костюма состоятельных горожан. В ряде археологических памятников, бедных металлическими находками, шпоры выступают как важнейший социальный и военный индикатор, как предмет, обозначающий присутствие конной силы, а именно придворной феодальной дружины. В Минске, Новогрудке, Городище (древнем Изяславле), Подгорцах (древнем Плеснеске) обнаружено 13 неполномерных детских и юношеских шпор, что наряду с другим детским вооружением устанавливает существование института ученичества молодых дружинников.

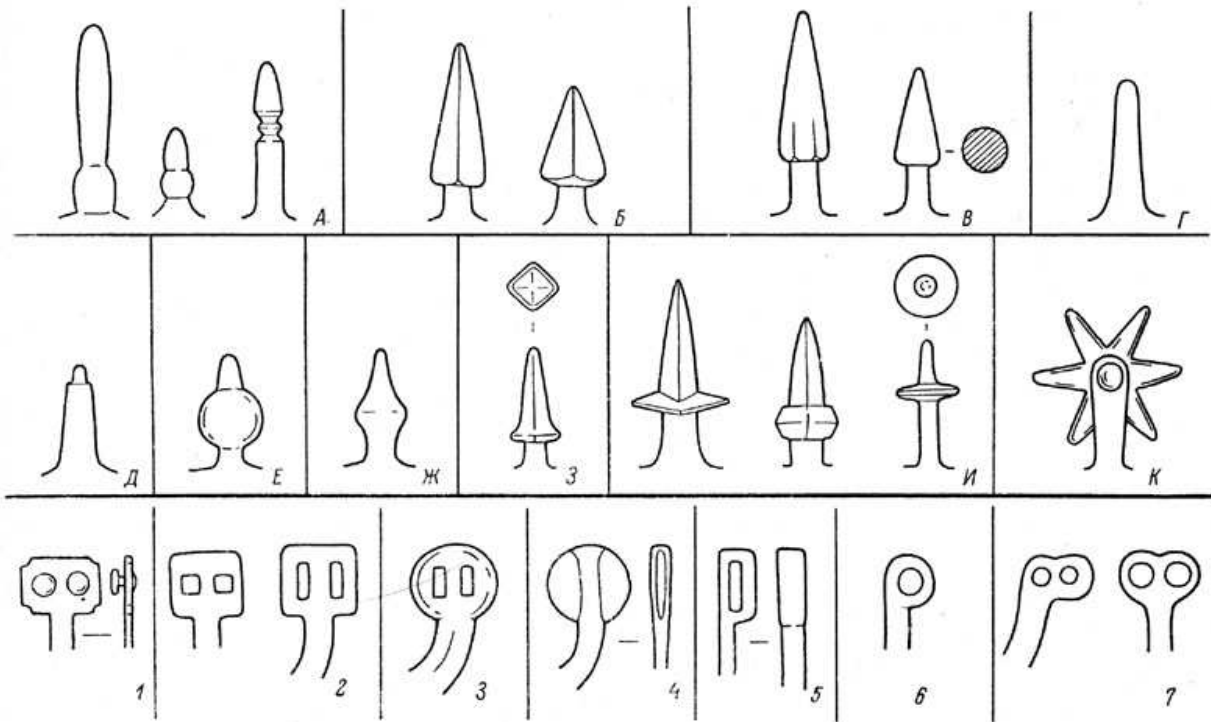
Было бы, однако, неверно всегда наделять шпоры качествами сословной исключительности. Бывает, что они находятся в средних и даже рядовых по составу инвентаря погребениях (Калихновщина, Гурковичи, Маркененты, Житомир, №№ 17—18, 65—70, 211), а при раскопках городов целые шпоры или их части попадают в самых разных местах, как достаточно обыденные, иногда просто выброшенные за непригодностью вещи.

Разный социальный адрес шпор угадывается и по степени их украшенности. Если военная элита носила вещи, сверкающие серебром и золотом, то рядовые члены дружины могли использовать простые железные предметы, а также украшенные фигурной ковкой или оловянными вставками.¹⁷

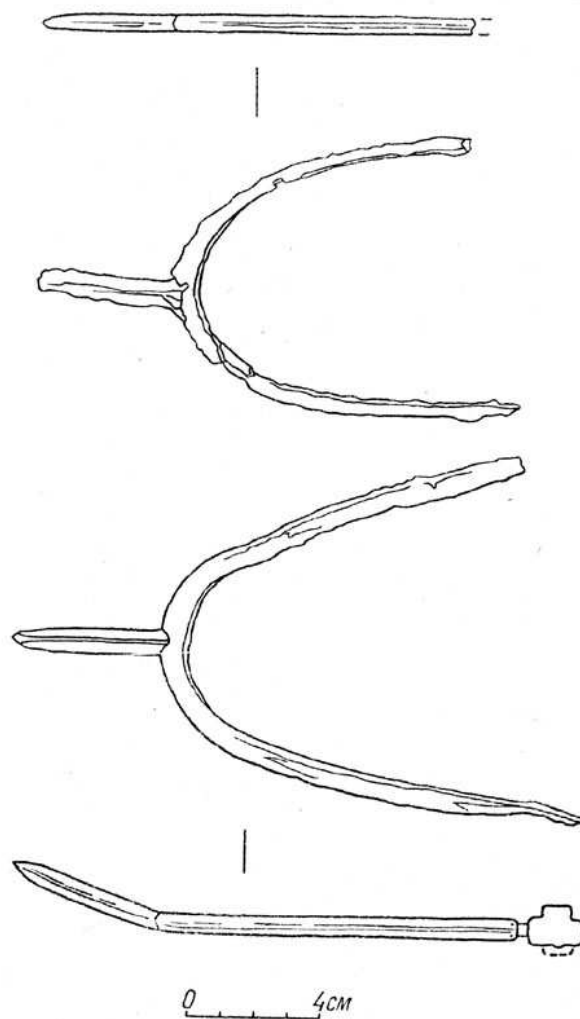
Шпоры в качестве средства понуждения и наказания в конной практике употреблялись для ленивых, медлительных или упрямых и строптивых лошадей, а также в тех случаях, когда от животного требовалось мгновенное решительное напряжение всех сил для трудного движения.¹⁸ Поскольку средневековый конник являлся на поле битвы уже на выезженной лошади, пришпоривание для него было сопряжено чаще всего либо с маневром, либо с моментом сближения с противником. Следует отметить, что для европейского боевого коня, к XIII в. закрытого защитными приспособлениями, ни шенкель,¹⁹ ни уклоны корпуса, ни поводья не были таким сильным и быстродействующим сигналом, как шпоры.

Регулярное употребление шпор в русской коннице связано со специфическими условиями конных таранных сшибок и началось не позже середины XI в. Первое летописное упоминание пришпоривания копейщиками коней в бою, обозначенное, как мне кажется, словами «и удариша в коне», относится к 1068 г.²⁰ и затем повторяется под 1096 и 1178 гг.²¹ Для XII—XIII вв. этот прием был, видимо, настолько обычным, что источниками, как правило, не приводился. Тактическая необходимость, вызвавшая применение шпор, достаточно прочно укоренилась в начале XII в. и свое полное развитие получила в последние сто лет домонгольской Руси.

На основании находок в ряде среднеевропейских погребений лишь одной шпоры (обычно для правой ноги) полагают, что легковооруженные всадники могли обходиться неполным комплектом этих ножных приспособлений.²² Русские материалы не проясняют этого вопроса. У нас насчитывается 11 случаев парного нахождения шпор,²³ убеждающих в том, что необходимость управления конем и справа, и слева была достаточно ощутимой.

Устройство шпор, в том числе и с длинным шипом, не препятствовало воину спешиваться и какое-то время передвигаться по земле. Ясно и другое, эта всадническая принадлежность надевалась перед походом или боем.

Эволюция шпор связана как со способами борьбы, так и с вооружением всадника, его посадкой и седловкой. Шпоры чутко отражают управленческие манеры всадника, амплитуду колебания его ноги (рис. 30).

Упомянутые выше каролингские шпоры имели дугу и шип, расположенные в горизонтальной

15Z. Hilczerówna. Ostrogi polskie z X— XIII wieku. Poznań, 1956, стр. 128—131.

16М. Сперанский. Девгениево деяние. Сб. ОРЯС, т. 99, № 7, Пгр., 1922, стр. 68, 137.

17Ср.: Э. Д. Шноре. Шпоры городища Асоте и их место в классификации шпор. Światowit, t. XXIV, Warszawa, 1962, стр. 584, рис. 4. Возможно, что олово, широко использовавшееся в XII—XIII вв. при отливке украшений и полуде доспехов, откроется и в отделке древнерусских шпор.

18С. П. Урусов. Книга о лошади. Т. II, СПб., 1911, стр. 432.

19Шенкелем называется внутренняя, обращенная к лошади сторона ноги всадника от колена до щиколотки.

20Повесть временных лет под 1068 г. Разночтение «ударisha в копыи» относится, вероятно, к позднейшим и к тому же печатным переделкам текста. «Ударisha в коне» может в более широком смысле обозначать вообще сигнал к атаке.

21Лаврентьевская летопись под 1096 и 1178 гг.

22Z. Hilczerówna. Ostrogi..., стр. 124—125.

23Калихновщина, Минск, Гурковичи, Маркененты, Новогрудок, Киев, Мартыновка, Городище (см.: Каталог находок, №№ 17-18, 39-40, 57, 58, 65-66 и сл.).

плоскости. Нога кавалериста с таким приспособлением в несколько согнутом виде была свободно опущена вниз и на галопе касалась бока лошади по линии передней луки седла.²⁴ Со второй половины XI и особенно в XII в. в связи с появлением колейного тарана, почти сплошь бронированных целей и седла с высокими луками одетая в стремя прямая нога бойца для лучшего упора выносятся вперед и вместе с тем изгибается сначала шип, затем дуга, причем шипы получают самые разнообразные очертания.²⁵ Отныне шпора своей закругленной частью надевается несколько выше уровня пяточного выступа, а ее прилегающая к ноге округлость (если смотреть сверху) становится похожей не на букву «U», как прежде, а на букву «V» (рис. 35). При ношении такой шпоры шип направлен вниз,²⁶ а дуги (если смотреть сбоку) изогнуты по направлению от щиколотки к подошве. Чем дальше вперед при галопе выставлялись упертые в стремя ноги всадника (своего апогея это явление достигло в XIII в., когда носки стали достигать линии груди и передних ног лошади), тем более ограничивалась свобода движения шпор, тем круче изгибались и дуги, и шип. В XIII в. этот процесс породил целый ряд сложно и круто изогнутых форм с сильным уклоном шипа, что в конечном итоге явилось следствием прогрессирующей мощи ударного напора пиканосной конницы в бою. С удлинением и заострением шипа появилась опасность травм коня при прищипоривании. Оружейники борются с этим сначала при помощи ограничительных утолщений шипов и, наконец, предлагают великое, простое, действенное для коня и в то же время гуманное изобретение — шпору с колесиком. Обрисованное выше развитие раннесредневековых шпор до сих пор считалось действительным для Центральной и Западной Европы. И вот оказывается, что отечественные находки демонстрируют это же развитие и притом значительно богаче. Шпоры, собранные на русских просторах (рис. 36), во многих отношениях вызывают общеевропейский историко-технический интерес, так как с небывалой полнотой показывают эволюцию как всей конструкции, так и ее деталей.

Типология шпор должна отражать многообразие их переменчивых форм и самостоятельность таких частей, как шипы и петли. Наиболее плодотворными оказались попытки классификации шпор, построенные на учете ряда их взаимосвязанных между собой деталей.²⁷ Дифференцированный подход к поэлементному изучению одной вещи позволил избежать досадных источниковедческих потерь, вызванных фрагментарностью находок. В некоторых случаях наличие какой-либо детали оказывается достаточным, чтобы представить облик всего предмета. Предлагаемая нами типологическая схема строится на базе трех конструктивных слагаемых: дужки (общий тип), шипа и петель (рис. 37). Группировка изделий производилась на основании общего типа. Внутри каждой группы изделий проводилась статистика сочетаемости разных деталей. Этим путем было установлено направление технической эволюции и выявлены наиболее популярные и распространенные изделия.

Скоба шпоры объединяет все ее элементы. В зависимости от профилировки боковых частей, то прямолинейных, то в разной степени изогнутых, шпоры распределились на пять общих типов (I—V) с подтипами. При выделении особо компактных групп предметов или таких, где важно подчеркнуть новизну их деталей, строгость отбора вещей только по очертанию ветвей скобы сознательно нарушается (типы IVA и V; рис. 37). В рамках изучаемого периода развитие началось с горизонтальных скоб и пришло к искривленным. За этими переменами скрыты существенные изменения в посадке, тактике боя и во-

24H. Müller-Heckler. Sitz und Sattel im Laufe der Jahrhunderte. ZWK, NF, Bd. 1 (10), H. 1, Berlin, 1923, рис. на стр. 9.

25R. Zschille und R. Forrer. Der Sporn in seiner Formen-Entwicklung. Berlin, 1891, стр. 11—12; Z. Hilczarówna. Ostrogi..., стр. 125—126.

26Положение шпоры на ноге хорошо фиксируют средневековые надгробия (London museum catalogues, № 7, London, 1954, рис. 30, 1, 3, 5; 32). Ср. также: В. Thordeman. Armour from the battle of Wisby 1361. I. Stockholm, 1939, рис. 128.

27 Удачный пример типологии шпор содержится в труде З. Гильгерувны. Исследовательнице удалось создать логичный эволюционный ряд типов вещей с X по XIII в. Свою схему классификации шпор, учитывающую их детали, предложили работники Лондонского музея. С этими международными методическими успехами в сортировке средневековых шпор я столкнулся в 1966 г., когда занимался шпорами древнего Изяславля. Созданная тогда классификация изяславских находок во многих отношениях оказалась общерусской и шире общеевропейской.

Ошибка!

№ п. п.	Место находки	Тип общий	Дата	Тип шипа	Тип петли
1—2	Райки, Житомирская обл.	IV A	XII — 1-я пол. XIII в.	Е З	5 и 6 5 и 6
3	Городище, Хмельницкая обл.	III	1150—1240	В	2 и 3
4—5	Там же	III	1150—1240	Б	2 и 4
6	» »	IV	1150—1240	Е	5 и 6
7—9	» »	IV A	1150—1240	З	5 и 6
10—14	» »	V	1150—1240	К	5 и 6
15	Владимир-Волынский	IV A	XII—XIII вв.	З	5 и 6
16	Подгорцы, Львовская обл.	IV A	XII—XIII вв.	Е	5 и 6

ТАБЛИЦА 13. Шпоры с несимметричными петлями

□

оружии всадника. Следовательно, изгиб скобы и ее сочлененность с петлями и шипом служат своеобразным показателем конно-военных приемов своей эпохи.

В пределах общего типа шпоры, как правило, имеют различные шипы и петли (рис. 38). Чем древнее шпоры, тем большим постоянством деталей они обладают (например, шпорам, с горизонтальной дужкой присущи притуплённые с поясками шипы типа А и петли типов 1—3). Чем они позже, тем разнообразнее их конструктивные элементы. Так, шпоры с изогнутыми дужками снабжены шипами как простых геометрических форм (типы Б—Г), так и более сложных (типы Д—И). Простые по очертанию шипы (особенно типов Б и В) свойственны изогнутым шпорам (типы II—IV) в течение всего изучаемого периода. По-видимому, не позже XII в. появились шипы, снабженные всякого рода ограничителями (типы Е—И, отчасти Д). Во второй половине XII в. шипы-модераторы у некоторых серий шпор начинают преобладать (тип IVA, отчасти тип IV). Сами ограничительные приспособления эволюционируют от незначительных по величине (тип Д) к крупным пластинчатым козырькам (тип И). Наибольшего многообразия шипы достигают между 1150—1250 гг. Радикальная унификация рабочей части шпоры наступает с появлением звездочки (тип К). Более стабильным было устройство обычно симметричных петель. У шпор с горизонтальной дужкой употреблялись петли как в виде глухих пластин с заклепками (тип 1), так и прорезные. Полное господство всякого рода прорезные пластинчатые петли получают у образцов с изогнутой скобой. Здесь прежде всего бросаются в глаза прямоугольные или дисковидные петли с двумя сквозными прорезами для пропуска ремешка (типы 2 и 3, редко тип 1). Наряду с ними во второй половине XII — первой половине XIII в. выдвигаются однопрорезные петли, частью повернутые не вертикально, а горизонтально (типы 5 и 6). У отдельных групп шпор (тип IVA) эти петли вытесняют все прочие. По-видимому, в первой половине XIII в. появляются изделия с несимметричными по устройству петлями (табл. 13). Здесь сочетаются зацепы типов 2 и 3, 2 и 4, но в 13 случаях (из 16) комбинировались петли типов 5 и 6. Такая система прикрепления (обнаружена у шпор типов III, IV, IVA и V) позволяла применять один ремешок, который сцеплялся с круглой петлей и пропускался через прямоугольную. Шпоры с разными петлями не привились, и одновременно с ними возникают крепежные приспособления (у типов II, IV и особенно V) в виде двух сдвоенных отверстий (тип 7). Эта форма прикрепления позволяла удобно и быстро при помощи крючков-привесок и пряжки пристегивать отдельно верхний, отдельно нижний околостопные ремни и оказалась настолько удачной, что будет предпочтаться в течение всего средневековья. Если охват ноги единым ремешком был удобен для мягкой обуви, то прикрепление шпор двумя ремешками свидетельствует о появлении еще в предмонгольскую пору (как отмечалось на примере стремян и будет отмечено в разделе о ледоходных шипах) сапог с жесткой подошвой. Ширина ремешка

у разных типов шпор 0. 6—1. 4 см, причем более ранним образцам свойствен более узкий ремешок. Прикрепление шпор к кожаной обуви какими-либо другими средствами, по-видимому, не практиковалось.²⁸

Шпоры изготовлялись кузнечным способом, реже — отливкой, причем шипы прикреплялись к дужке отдельно. Некоторые изделия отделялись в соответствии с индивидуальными пожеланиями их заказчиков, другие уже в готовом виде подгонялись к ноге при помощи несложного сужения или расширения ветвей скобы. Несомненно, что парные шпоры выходили из стен одной мастерской. Некоторые образцы из порой удаленных друг от друга мест (например, Новгород и Княжа Гора) кажутся сделанными одним ремесленником.

Отковка шпоры требовала опыта и сноровки, но предметом особого мастерства это изделие становилось в случае, если его украшали. Пожалуй, ни одна категория военных предметов не демонстрирует такого разнообразия техники отделки (табл. 14). Излюбленной была точечная инкрустация наружных частей шпор серебром, золотом, медью и, возможно, оловом. Эта декорация, по-видимому, специфически восточноевропейского происхождения и указывает на местный характер изделий. Популярным был западный по возникновению

способ отделки, заключающийся в равномерном распределении полосок меди, бронзы или серебра. По-видимому, довольно часто употреблялось общеевропейское по распространению полное серебрение наружной поверхности шпор. У более древних оно выполнено в технике насечки, у более поздних — путем амальгамирования. Серебряное покрытие для большого эффекта иногда золотилось, а ветви дужек и шипы фигурно отковывались. Цветными и благородными металлами оказалось отделано около 70 наших шпор (т. е. 14% всех типологизированных находок). В действительности количество украшенных шпор было, очевидно, большим,²⁹ так как вследствие пребывания в земле или пожара их декорация подчас бесследно исчезала, и вместо нарядных, часто полихромных по цветовой гамме предметов в раскопках находят прозаические, неприкрыто железные вещи.

Переходим к типологическому анализу начиная с древнейших форм. К последним относятся прежде всего 34 шпоры с шипами и скобой, лежащими в одной горизонтальной плоскости (тип I; рис. 69, 1-3).³⁰ Шипы у большинства находок сигарообразные, несколько притупленные,³¹ у конечности и при сочленении со скобой отмечены поясками и утолщениями (тип А). Петли у 5 экз. снабжены заклепками (тип 1),

28 Мнение В. Голубовича о том, что шпора для удержания на ноге продевалась в прорези на сапоге, нуждается в проверке (ср.: Z. Hilczegówna. Ostrogi..., стр. 123-124).

29 Для сравнения отметим, что 40% всех найденных в Польше шпор X—XIII вв. были орнаментированы часто с применением благородных металлов.

30 Каталог, №№ 1-8, 30, 35-?, 36, 80-91 и сл. Размеры: общая длина 11. 4—16. 5 см; ширина скобы 6—9. 6 см; длина шипа 2—5 см, чаще 3—4 см.

31 Следует отметить своеобразные типы 3 шпор начала XI в. типа I из Волковыска. По очертаниям шипа они приближаются к формам типа Д (Я. Г. Зверуго. Оружие древнего Волковыска, рис. 10, 4, 6, 8).

Способ и техника орнаментирования	Тип общий								Всего
	I	IA	II	III	III—IV	IV	IVA	V	
Серебрение поверхности (в технике насечки и амальгамирования) . . .	3	—	1	8	—	1	3	—	16
Позолоченное серебро или бронза . .	1	—	—	1	1	2	4	—	9
Точечная инкрустация:									
серебром	—	—	5	10	2	5	—	1	23
золотом	—	—	—	—	—	3	—	—	3
медью	—	—	—	5	—	—	—	—	5
Проволочная инкрустация:									
серебром	—	1	—	1	—	1	—	—	3
медью	2	2	1	5	—	2	—	—	12
Фигурная отделка дужки и шипа .	—	—	2	3	—	1	1	—	7
Итого	6	3	9	33	3	15	8	1	78

ТАБЛИЦА 14. Орнаментированные шпоры XI—XIII вв.

Тип петли	Шип типа А
1	5
2	15
3	2
Итого . .	22

ТАБЛИЦА 15. Шпоры типа I, комбинации шипа и петель

Тип петли	Шип типа А
1	4
2	5
3	1
Итого . .	7

ТАБЛИЦА 16. Шпоры типа IA, комбинации шипа и петель

у 15 они прорезные прямоугольные (тип 2), у 2 прорезные дисковидные (тип 3; табл. 15); 4 предмета украшены серебряной насечкой (в одном случае позолоченной), 2 — медной проволоочной инкрустацией. 2 шпоры — из Киева (рис. 39) и Алчедара — относятся к IX—X вв., не менее 8 — из Новгорода, Волковыска и Пинска — твердо связываются с XI в., остальные датируются XI—XII и как редкость первой половиной XIII в. Итак, большинство горизонтальных шпор лишь в единичных случаях выходит за пределы XI—XII вв.

Описанные образцы называют каролингскими³² — они надевались на пяточный выступ и были рассчитаны на действие против незащищенного коня. В Западной, Центральной и Северной Европе они относятся к IX—X вв., спорадически — к первой половине XI в.,³³ следовательно, русские вещи на полтора-два столетия пережили западные. Аналогичная ситуация сложилась в Литве,³⁴ Латвии,³⁵ возможно, в Самбии. Столь поздняя дата горизонтальных шпор объясняется как длительным сохранением вещей, частью выделанных в XI в.,³⁶ так и их поздними рецидивами, вызванными, видимо, специфическими особенностями восточноевропейской конной езды еще в XII в., не всегда отягощенной обязательным доспехом, как это было в рыцарском войске. Популярность такого рода езды подтверждают и миниатюры Радзивилловской летописи, на которых изображены всадники с полусогнутыми ногами, обычно вытянутыми немного вперед за линию передней луки седла.³⁷ При такой посадке могли подходить и горизонтальные, и изогнутые образцы ножного управления. Следовательно, длительное бытование у нас горизонтальных шпор каролингского облика было порождено не военной отсталостью, а особыми тактическими условиями, при которых приемы легковооруженной борьбы не требовали быстрого обновления традиционных средств управления конем.

С образцами типа I по устройству шипов (тип А) и петель (типы 1—3; табл. 16) сходны 7 шпор, у 3 из которых при горизонтальной дужке шип приподнят вверх, а у 4 наклонное положение острия достигнуто перегибом самой скобы (тип IA).³⁸ У 3 экз. обнаружена проволоочная серебряная и медная инкрустация.

Шпоры с приподнятым вверх шипом существовали одновременно с горизонтальными. На нашей почве они появились еще в X в. (Киев, № 167) и применялись в основном в XI—XII вв. (в редких случаях и позже). Рассматриваемые образцы конструктивно являются переходными от горизонтальных к изогнутым шпорам. По

32Для каролингских шпор характерны петли с заклепками (R. Zschille und R. Forrer. *Der Sporn...*, стр. 8—10, табл. IV).

33Отдельные находки в Англии и Польше относятся к рубежу XI—XII вв. (Z. Hilczerówna. *Ostrogi...*, стр. 26; *London museum catalogues*, рис. 29, 5).

34Литовское народное искусство. Украшения древних литовцев. Кн. II. Вильнюс, 1966, рис. 218.

35Э. Д. Шноре. Шпоры городища Асоте..., стр. 581, рис. 2. В качестве редчайшего реликта европейской манеры езды две горизонтальные шпоры обнаружены в погребении XI—XII вв. у пос. Праздничного в Прикубанье (ОАК за 1903 г. СПб., 1906, стр. 75—76, рис. 154; ГИМ, хр. 21/19а).

36К таким изделиям относится, например, шпора типа I, найденная в древнем Изяславле (№ 217) и отделанная серебряной насечкой в технике, характерной для XI в.

37Показанная на некоторых миниатюрах шпора со звездочкой, надетая на сапог с отчетливо нарисованным каблуком, несомненно является привнесением копииста XV в.

38Каталог, №№ 9, 20, 37, 167, 218, 487—488. Размеры: общая длина 12—17 см; ширина дужек 7. 3—9 см; длина шипа 1. 4—4. 5 см.

Тип петли	Тип шипа					Всего
	А	Б	В	Г	Д	
2	1	3	5	10	6	25
3	1	1	—	1	1	4
4	—	1	—	—	2	3
7	—	1	—	—	—	1
Итого ...	2	6	5	11	9	33

ТАБЛИЦА 17. Шпоры типа II, комбинации шипов и петель

Тип петли	Тип шипа								Всего
	Б	В	Г	Д	Е	Ж	З	И	
2	16	15	4	2	4	—	—	—	41
3	5	2	—	1	5	1	6	—	20
4	12	10	4	3	1	1	—	—	31
5	—	1	—	—	—	3	1	2	7
2 и 3	—	1	—	—	—	—	—	—	1
2 и 4	2	—	—	—	—	—	—	—	2
Итого ...	35	29	8	6	10	5	7	2	102

ТАБЛИЦА 18. Шпоры типа III, комбинации шипов и петель

наблюдению Р. Форрера, они стали изготавливаться в 1050—1150 гг. в связи с применением защитных приспособлений для ног, ограничивавших свободу их движения. Изогнутый кверху шип позволил несколько сократить посыл ноги при уколе, однако при этом он касался коня больше своей боковой стороной, что практически оказалось неудобным.³⁹ Шпоры описанного типа всюду использовались лишь эпизодически и на большей части Европы исчезли в XII в. ⁴⁰ Между тем преобразование горизонтальной шпоры шло и иным путем. Уже в XI в. появились образцы с плавно изогнутой, если смотреть сбоку, скобой и шипом, направленным не вверх, а вниз. Все последующие наши находки как раз и относятся к новым для XII в. типам изогнутых романских шпор.

Первыми в этом ряду мы поставили 63 образца с плавным волнообразным изгибом дуги, шипом, находящимся в плоскости этого изгиба, и коленчато отогнутыми петлями (тип II; рис. 69, 4—6). ⁴¹ Шип таких шпор чаще всего стержневидный или в виде цилиндра с небольшим выступом на торце (типы Г и Д). Что касается петель, то преобладают прорезные прямоугольные (тип 2; табл. 17). У 5 шпор обнаружена серебряная точечная инкрустация, у одной — проволочная медная. Одна шпора посеребрена, 2 украшены фигурной ковкой. В группе замечены 3 детские шпоры.⁴² Большая часть находок уверенно датируется 1150—1250 гг., некоторые же относятся к началу XII в., а может быть, и к несколько более раннему времени. Большинство шпор типа II найдено в южнорусских городах; на севере они единичны. Среди всей массы шпор образцы типа II самые легкие (средний вес около 50 г) ⁴³ и отличаются тонкой, почти проволочной ажурностью своей конструкции и узкими прорезями (около 0,6 см) для крепления ремешков. Обращают внимание и их мягкие, плавные очертания в боковом и верхнем положениях. Насколько мне известно, на Западе, за исключением Венгрии,⁴⁴ подобные формы не встречаются. Устройство «проволочных» шпор и зона их распространения склоняют к предположению, что перед нами всадническое приспособление лучников-стрельцов — самой подвижной и маневренной части русского и венгерского войска. В нижеследующей группе, состоящей из 189 предметов, также попадались довольно легкие шпоры, но явно преобладали массивные угловатые изделия, в профиле напоминающие букву «Z» (средний вес 70—80 г, тип III; рис. 70, 1—6а). ⁴⁵ Ветви скобы увенчаны обычно прямоугольными или дисковидными петлями (типы 2—4) и сбоку коленчато изогнуты. Шип, имеющий обычно вид четырехгранной пирамиды, конический или с шарообразным утолщением (типы Б, В, Е, встречаются и другие; табл. 18), наклонен к плоскости дужки на 90—130°, чаще на 110°. Поперечное сечение скобы обычно треугольное. В целом группа «угловатых» шпор оказалась по численности наиболее представительной, а по оснащению деталями наиболее многообразной. В ее составе 8 детских изделий, 46 ³ — с несимметричными по устройству петлями, несколько — с дисковидным расширением в средней боковой части скобы, 30 — отделанных всеми известными видами «шпоровой» орнаментации (преобладают точечная инкрустация и покрытие серебром), 3 — с фигурной ковкой своих частей. Из всех древнерусских шпор описанные — одни из самых тяжелых и массивных; они обычно подвязывались ремешками шириной 1,1—1,4 см и предназначались в отличие от форм

39R. Zschille und R. Forrer. Der Sporn..., стр. 11.

40Z. Hilczerówna. Ostrogi..., стр. 30—32, табл. II. П. Постом высказано мнение, что горизонтальные шпоры с поднятым кверху шипом существовали до 1250 г. [ZWK, NF, Bd. 2 (11), N. 9, Berlin, 1928, стр. 221 — 223, рис. на стр. 222].

41Каталог, №№ 10, 17—18, 38, 140, 155, 181—183, 201—203, 213, 219—268. Несколько образцов вследствие особенностей постановки петли и изгиба шипа (Новгород, № 10; Минск, № 38) или вследствие плохой сохранности (Калихновщина, №№ 17—18; Бородино, № 140) отнесены к типу II условно. Размеры: общая длина обычно 12—14,1 см; ширина ветвей дужки 7—9 см; длина шипа 2—4,9 см.

42Общая длина 10—11 см, ширина 4,7—5 см, длина шипа 2—2,3 см. Найдены в Городище.

43Следует оговориться, что и среди других форм шпор иногда попадаются облегченные, однако это скорее исключение, чем правило.

44G. Nagy. A Szabolcsmegyei muzeum kozepkori sarkantyui. Archaeologiai Értesítő, t. 18, Budapest, 1898, стр. 60 и сл., рис. 19.

45Каталог, №№ 11—14, 21—24, 26—27, 29 и сл. Обычные размеры: общая длина 11—15 см; ширина скоб 7. 5— 9 см; длина шипа 2. 5—5 см.

46Размеры: длина 8. 7—10. 5 см.; ширина скоб около 5 см; длина шипа 1. 6—2. 9 см. Найдены в Минске, Новогрудке и Городище.

предшествующего типа только для тяжеловооруженных всадников.

В Польше, Швеции, Эстонии шпоры типа III относятся к XIII — началу XIV в.⁴⁷ Большая часть русских датированных находок приходится на XII и особенно на первую половину XIII в. Судя по некоторым хронологически нерасчлененным слоям белорусских городов (Браслав, Минск, Гродно), «угловатые» шпоры могли появиться еще в XI в., что к тому же подтвердило бы западные пути распространения этого изобретения. Однако более вероятно, что речь идет о техническом произведении периода развитых копейных ристалищ, т. е. применительно к русской действительности — 1150—1250 гг. Если предложенная дата близка к истине, то не означает ли это, что русские земли по развитию тяжелоконого рыцарства не только не отставали, но и могли опережать некоторые западные, находящиеся по соседству. Ответственность и некоторая неожиданность этого вывода требует дальнейших розысков и подтверждений. Полагаем, однако, что западные и русские даты шпор типа III в будущем войдут в равновесие.

На примере шпор типов II и III улавливаются различия в снаряжении разных прослоек войска. Последующие формы не столь отчетливо разграничиваются в тактико-войсковом отношении. Таковы 84 образца (тип IV; рис. 71, 1—3) с полуциркульным в профиле изгибом дуг (как у типа II) и шипом, лежащим не в плоскости этого изгиба и наклоненным (как у типа III) под прямым или тупым углом.⁴⁸ Шпорам рассматриваемого типа в основном присущи почти те же формы шипов и петель (табл. 19), что и предшествующим.⁴⁹ Сходна и орнаментация. Среди шпор с полуциркульным изгибом дуг встречены 1 детская,⁵⁰ 2 из бронзы, 3 с редкой золотой точечной инкрустацией, 1 с несимметричными по устройству петлями. Хронология образцов типа IV такова, как у рассмотренных выше экземпляров типа III, т. е. укладывается в пределах XII — первой половины XIII в.

Примерно к этому же времени относятся латвийские, польские, чешские, венгерские, шведские, датские и немецкие аналогии.⁵¹ Во многих случаях они зарегистрированы начиная с середины XII в. и удерживаются еще в начале XIV в. Всем им присущ ясно выраженный изгиб боковых частей скоб, нарастающий к XIII в. У образцов XI — первой половины XII в., в русском материале типологически почти не представленных, этот изгиб еще незначителен.⁵² В целом шпоры типов III и IV принадлежат к основным господствующим приспособлениям ножного управления конем времени удельной Руси. Несомненно, что изготовлялись они и использовались более или менее одновременно.

По мере развития тактики конных сшибок оружейники предприняли не одну попытку, чтобы точнее рассчитать дозволенное колющее действие шипа. Создаются разные виды шипов с противотравмирующими ограничителями. Так, 30% шпор типа III были снабжены шипами с тормозящими утолщениями (типы Е—И, отчасти Д). У образцов типа IV такие утолщения имелись у 50% экз. (типы Е—З). Логическим следствием этого процесса был выпуск серии шпор с преобладающе «манжетированными» шипами (типа IV А; рис. 71, 4). К таким отнесены 44 приспособления с полуциркульным изгибом дуг (как у типа IV), прямоугольными однопрорезными

47Z. Hilczerówna. Ostrogi..., стр. 57—58, табл. VII. Автор отмечает, что в Польше «угловатые» шпоры, обозначенные им пятой разновидностью II типа, датируются преимущественно второй половиной XIII — началом XIV в. Правильность этой Датировки подкрепляется тем, что коленчатый изгиб скоб шпор нашего типа III соответствует такому же устройству некоторых шпор XIII в. со звездочкой (ср.: London museum catalogues, рис. 30, 6, 8).

48Каталог, №№15—16, 34, 54—56 (?), 75, 129—132 и сл. Размеры: общая длина 11. 8—15 см; ширина скоб 7—9 см; длина шипа 2—4. 4 см; вес 50—60 г. По любезному сообщению М. Г. Рабиновича, еще одна шпора типа IV найдена в Москве в слое приблизительно первой половины XIII в.

49Новинкой являются петли типов 6 и 7.

50 Размеры: длина 9. 2 см; ширина 4. 5 см; длина шипа 3 см. Найдена в Городище.

51 Э. Д. Шноре. Шпоры городища Асоте..., стр. 583, рис. 1; 2; 4; Z. Hilczerówna. Ostrogi...,

стр. 53—57, табл. VI; R. Zschille und R. Forrer. Der Sporn..., табл. V, 7—9; VI, 3, 5, 6, 9;

London museum catalogues, рис. 30, 2; 31, 6; V. La Cour. Naesholm. København, 1961, рис. 94.

В качестве, возможно, русского изделия шпоры типа IV найдены в 1963 г. в кургане XII—XIII вв. урочища Морская Кошара на окраине г. Скадовска Запорожской области (любезное сообщение руководителя раскопок Е. В. Черненко).

52 Ср.: Z. Hilczerówna. Ostrogi..., табл. V.

Тип петли	Тип шипа						Всего
	Б	В	Г	Е	Ж	З	
2	9	5	—	4	4	—	22
3	—	—	—	5	2	—	7
4	—	—	—	1	1	—	2
5	1	1	1	1	—	—	4
6	—	—	—	2	—	1	3
7	2	—	—	—	—	1	3
5 и 6	—	—	—	1	—	—	1
Итого . . .	12	6	1	14	7	2	42

ТАБЛИЦА 19. Шпоры типа IV, комбинации шипов и петель

петлями (тип 5) и шипами, имеющими обычно утолщения, в том числе и в виде заметно выступающего в плане квадратного или круглого пластинчатого козырька (типы Е—И; табл. 20). 53 В рассматриваемой группе оказались 3 посеребренные шпоры, 4 позолоченные, 1 с фигурной ковкой шипа, 1 детская,⁵⁴ 2 из бронзы. У 7 находок выделяются несимметричные по устройству петли, причем ремешок проходил через одно прямоугольное ушко и пристегивался ко второй круглой петле. Судя по изяславльским находкам, шпоры типа IVA датируются второй половиной XII — первой половиной XIII в. В прибалтийских и западноевропейских городах аналогичные формы относятся к XII—XIII вв.⁵⁵ Что касается присущего изделиям типа IVA широкого пластинчатого манжета, то он на Западе еще после 1250 г. являлся новинкой, далеко не общепризнанной.⁵⁶ Шпоры с манжетами на шипах, предназначенные для сильного давления на бок лошади, показывают, что эксперименты с удлинением и заострением шипа одновременно привели к регулярному использованию все более укрупнявшегося предохранительного противодействия. Однако увеличение рабочей части шпоры не могло продолжаться беспредельно. Если приспособление дуг к форме ноги и петель для околостопных ремней достигло необходимого совершенства, то трансформация шипа пребывала в плену между крайностями наказания коня и его защиты. Устройством, которое разрешило эту проблему, была шпора с подвижным зубчатым колесиком, точнее сказать, звездочкой. Звездочка повысила эффект и чуткость управления и при умелом использовании не причиняла ранений коню. Колесиковая шпора дожила до наших дней и для своего времени являлась открытием, составляющим эпоху. Начальная история этого западного изобретения до сих пор неясна и загадочна. Как писал Р. Форрер, между шиповыми и колесниковыми шпорами нет переходных форм, которые бы восполнили пробел между вращающимся колесиком и шипом и объяснили бы появление звездочки.⁵⁷ Русские находки в новом свете освещают международную загадку появления колесиковых шпор. Эти последние, целые и в обломках (тип V; рис. 72; 73), 55 раз найдены в 24 наших городищах и погребениях. 58 По числу находок опережающее место принадлежит Западной и Южной Руси. 59 Все обнаруженные у нас вещи отличаются вполне выработанной конструкцией. По изгибу своей дуги они примыкают к формам типов III (23 экз.) и IV (15 экз.). Вращающаяся в вертикальном положении звездочка обычно снабжена 6 лучами, реже 7—8 и 10 (в Житомире, № 212, и Городище, № 468, звездочки бронзовые, а не железные). Петли звездчатых шпор (некоторые сохранили зацепы-привески и зацепы-пряжки) частью традиционны (типы 2—4), частью связаны с новообразованиями, выступившими в конце изучаемого периода (типы 6—7 и отчасти 5; табл. 21). Именно у конструкций с колесиком укореняются наиболее удобные для новой жесткой обуви сдвоенные круглые петли (тип 7) для прикрепления разъединенных верхнего и нижнего ремешков. Не менее 5 изделий снабжены несимметричными по устройству петлями типов 5 и 6. У 5 экз. (Серенск, №№ 151—154; Киевщина, № 199) прямоугольные петли необычно повернуты в горизонтальном положении. 60 У 10 экз. скоба в надпяточной части снабжена расширением, очевидно, для лучшего и более тесного прилегания к ноге. 61 Оконечность этого расширения иногда ответвлялась в виде хоботка, который упирался в специальную кожаную подушку, нашитую на голенище, что мешало скольжению скобы. Одна из лучших по сохранности шпор типа V, происходящая с Черниговщины (№ 163; рис. 73, 1), покрыта разновеликой точечной серебряной инкрустацией. Мастер вмонтировал в железную основу 240 серебряных вставок. Столь трудоемкая работа, конечно, увеличивала стоимость вещи.

Итак, шпоры типа V по некоторым деталям и отделке связаны с предшествующими образцами. В то же время выступают и новые черты, а именно расширение дужки в надпяточной части, двухдырчатые петли (тип 7), не говоря уже о самой подвижной звездочке. Если в отношении дуг, петель и орнаментации можно представить эволю-

53Каталог, №№ 136, 173, 207—209, 433—467 и 481. Размеры: общая длина 11—14. 7 см; ширина скобы 5— 9. 5 см; длина шипа 2. 5—4. 2 см; средний вес 60—65 г.

54Размеры: длина 8. 5 см; ширина дуги 5. 5 см; длина шипа 2 см. Найдена в Подгорцах.

55В. И. Сизов. Предварительный отчет о поездке с археологической целью в Курляндскую губернию летом 1895 г. Археол. изв. и наметки, т. IV, № 2—3, М., 1896, табл. I, 9; Э. Д. Шноре. Шпоры городища Асоте..., рис. 5, 3; W. Boeheim. Handbuch der Waffenkunde. Leipzig, 1890, рис. 146; R. Zschille und H. Forrer. Der Sporn..., VI, 5.

56А. Herrnbrod. Der Husterknupp. Eine niederrheinische Burganlage des frühen Mittelalters. Köln, 1958, стр. 115, рис. 58.

57R. Zschille und R. Forrer. Der Sporn..., стр. 12.

58Каталог, №№ 19, 25, 57—59, 67—68 и сл. Размеры: длина со звездочкой обычно не более 15—16 см; ширина скоб 7—9. 8 см; диаметр звездочки 2. 5—5 см, чаще около 3 см; длина ее держателя около 3 см, вес около 60 г.

59Отметим, что звездчатая шпора один раз найдена в кочевническом (?) погребении XII—XIII вв. у Николаевки (В. А. Городцов, Результаты археологических исследований в Изюмском уезде Харьковской губернии в 1901 г. Тр. XII АС, т. I, М., 1905, стр. 231).

60Ср.: А. В. Арциховский. Раскопки..., рис. 1, 1. 6Каталог: Псков, № 25; Новогрудок, №№ 133, 134; Бородино, № 141; хут. Половецкий, №№ 174—177; Княжа Гора, №№ 196, 197. У всех этих шпор с надпяточными козырьками имелись петли только в виде сдвоенных отверстий типа 7. Точности ради заметим, что козырьковое расширение скобы несколько раз замечено и у шпор типов III и IV.

Тип петли	Тип шипа					Всего
	Б	Е	З	Ж	И	
5	3	—	12	1	14	30
6	—	—	1	—	—	1
5 и 6	—	2	5	—	—	7
Итого . . .	3	2	18	1	14	38

ТАБЛИЦА 20. Шпоры типа IVA, комбинации шипов и петель

Тип петли	Шип типа К
2	5
3	3
4	2
5	1
6	7
7	12
5 и 6	5+3 (?)
Итого . . .	38

ТАБЛИЦА 21. Шпоры типа V, комбинации звездочки и петель

ционную преимущество с изделиями более раннего времени, то обогащение колесиком кажется внезапным и не обнаруживает в местном материале подготовительных и переходных стадий. Впрочем, последнее в равной мере относится к Западной Европе, откуда выводят описываемую конструкцию.⁶²

Большинство отечественных находок относится к XIII в., причем не менее чем в 8 пунктах⁶³ они уверенно связываются с первой половиной этого столетия. Шпоры с колесиком извлечены из руин городов, сожженных монголами (а также литовцами), следовательно, появились до 1240 г. При исследовании древнего Изяславля 12 колесниковых шпор или их частей найдено в разных точках городища, в том числе и в завале сгоревших клетей. Некоторые были сломаны еще в древности, а все вместе они, по-видимому, начали использоваться незадолго до гибели этого Волынского городка. В работе, посвященной оружию древнего Изяславля, я утверждал, что датой рассматриваемых приспособлений были 30-е годы XIII в. Характерно, что почти везде на домонгольских городищах, где находят колесиковые шпоры, они численно уступают шиповым.⁶⁴ Речь, следовательно, идет о новинке, которая стала распространяться примерно во втором и третьем десятилетии XIII в., если не раньше, и еще не успела снискать себе широкой популярности. Об этом же свидетельствуют и особенности самой конструкции. По сравнению с образцами XIV—XV вв. многие из найденных экземпляров принадлежат к древнейшему виду: у них преобладает звездочка из 6 лучей (в 20-х годах XIV в. число лучей дошло до 24), у некоторых нет расширения-козырька в надпяточной части скобы (в XIV в. эти детали обычно хорошо выражены), нет длинного и изогнутого держателя колесика (развивается с XIV в.). Некоторые из наших шпор типа V, судя по условиям их нахождения, могут относиться к середине и второй половине XIII в., а также к XIV в.⁶⁵ Этим образцам свойствен коленчатый перепад скоб примерно на середине их длины. Таким образом, на русской почве обнаружен ряд последовательных по времени звездчатых шпор; по дате же своего появления русские находки выдвигаются в качестве древнейших, известных до сих пор Европе.

Господство колесниковых шпор наступает со второй четверти XIV в.⁶⁶ В связи с этим полагали, что они появились в Европе в конце XIII в. или около 1300 г.⁶⁷ Прежде чем увидеть истинные изображения, западноевропейским специалистам пришлось отбросить немало сомнительных рисунков ранних звездчатых шпор, вследствие чего они считают, что доказательства употребления колесика до последних лет XIII в. могут быть приняты с большой осторожностью.⁶⁸ Между тем в результате настойчивых поисков дата распространения этого изобретения несколько удревнилась. Достоверные данные о появлении шпоры с колесиком следующие: в Англии — 1285 г.;⁶⁹ во Франции — середина XIII в. и около 1280 г.;⁷⁰ в Германии — до 1265—1291 гг.; в Швеции — где-то между 1257 и 1311 г.;⁷¹ в Польше и Швейцарии — последняя четверть XIII в.;⁷² в Чехии — конец XIII в.⁷³ Приведенная хронологическая анкета основана на вещественных и изобразительных материалах и фиксирует появление колесиковой шпоры во второй половине XIII в. как вполне сложившейся. Следовательно, само событие можно отодвинуть к несколько более ранней поре. В этой связи заявление Г. Шнейдера о том, что колесиковая шпора фактически находилась в употреблении в середине XIII в., и предположение К. Блера о том, что она могла возникнуть даже ранее этого столетия,⁷⁴ в свете русских находок уже не покажутся чересчур смелыми. Древнейшие русские находки, как мы считаем, относятся к 1220—1230 гг. Достигнута ли здесь нижняя ступенька хронологической лестницы замечательного открытия, сегодня еще неизвестно, во всяком случае налицо пока самая древняя дата обнаружения колесной конструкции на европейском континенте. В археологической литературе датировка колесниковых шпор приблизительно 1300 г. стала традицией, которая порождает ошибки⁷⁵ и кото-

⁶²В Швеции найдено несколько шпор XI в. с подвижной шайбой вместо шипа, а также ряд

устройств второй половины XIII в. с горизонтально, а не вертикально посаженной звездочкой. Не выяснено, однако, в какой взаимной преемственности находятся эти находки и была ли вращающаяся шайба обязательной предтечей звездочки (Н. А. Knorr. [Рец. на:] Н. Olsson. Der ältere mittelalterliche Radsporn im Lichte einiger schonischer Funde. ZWK, NF, Bd. 16, H. 7, Berlin, 1940—1942, стр. 30—32.).

63Каталог: Новогрудок, №№ 133—135; Бородино, № 141; Ковшарово, № 143; Слободка, № 159; хут. Половецкий, №№ 174—177; Княжа Гора, №№ 196—198; Райки, № 210; Городище, №№ 468—479. Всего 26 экз. К этому же списку можно прибавить 4 шпоры с колесиком из раскопок Ярополча-Залесского (М. В. Седова. Предметы вооружения из Ярополча-Залесского. КСИА, вып. 125, 1971, стр. 92, рис. 32, 3). К домонгольскому же времени, по-видимому, относятся следующие находки: Минск, №№ 57—59; Волковыск, № 110; Черниговщина, № 163; Житомир, № 212.

64Исключение составляет хут. Половецкий, где найдены шпоры только типа V.

65Каталог, №№ 71, 141, 151-154, 482, 503-504.

66R. E. Oakeshott. The archaeology of weapons. London, 1960, стр. 277, рис. 136.

67W. Boeheim. Handbuch..., стр. 224 (ср. стр. 227); R. Zschille und R. Forrer. Der Sporn.... стр. 12—13.

68London museum catalogues, стр. 103.

69Там же, стр. 103—105. Изображение колесиковой шпоры на большой печати короля Генриха III (1216—1272 гг.) признано сомнительным.

70Z. Hilczerówna. Ostrogi..., стр. 65; N. X. Willemin. Monuments Français. I. Paris, 1806, табл. 128.

71Z. Hilczerówna. Ostrogi..., стр. 64—65.

72Там же, стр. 64 и 66; H. Schneider. Das Fundmaterial aus Burgruine Lägern. Zeitschr. für schweizerische Archäologie und Kunstgeschichte, Bd. 8, H. 1, Basel, 1946, стр. 36.

73A. Hejna. Soubor nálezů z hradku Bolkova v severovýchodních čechách. Památky Archeologické, t. 53, s. 2, Praha, 1962, стр. 460, рис. 1, 7; B. Polla. Středověká zaniklá oáda na spiši. Bratislava, 1962, стр. 132, рис. 103.

74H. Schneider. Das Fundmaterial..., стр. 36; C. Blair. European Armour. London, 1958, стр. 187.

75Так, В. В. Седов, столкнувшись с находкой на Бородинском городище шпоры с колесиком, неправомерно отодвинул верхнюю границу существования городища с XIII на первую половину XIV в. (см.: В. В. Седов. Сельские поселения центральных районов Смоленской земли. МИА, № 92, 1960, стр. 122). Не избежала хронологической ошибки и М. В. Седова, которая отнесла шпоры со звездочкой из Ярополча-Залесского к XIV—XV вв. Эта дата кажется мне неосновательно завышенной, тем более что упомянутый автор убедительно показала, что вооружение и другие вещи, происходящие из этого городка, датируются домонгольским временем [М. В. Седова. 1) Предметы вооружения..., стр. 92; 2) Ювелирные изделия из Ярополча-Залесского. КСИА, вып. 129, 1972, стр. 76].

Тип общий	Количество	Дата
I	34	IX—1-я пол. XIII в., преимуществ. XI—XII вв.
IA	7	X—1-я пол. XIII в., преимуществ. XI—XII вв.
II	63	В основном 1100—1250 гг.
III	189	XII—1-я пол. XIII в., преимуществ. 1150—1250 гг.
III или IV	21	XI—XIII вв., большая часть XII—XIII вв.
IV	84	XII—1-я пол. XIII в.
IV или IVA	11	XII—XIII вв.
IVA	44	1150—1250 гг.
V	55	В основном XIII в. (начиная с 1220—1230 гг.)
Неизвестен	80	XII—XIII вв.
Итого . . .	588	

ТАБЛИЦА 23. Шпоры и детали их конструкции IX—XIII вв. (хронология)

рую ныне следует изменить. Трудно предусмотреть все последствия, к которым приведет передвижка дат. Бесспорно, что в изготовлении и распространении колесиковой шпоры русские мастера сыграли передовую роль. Явились ли они одновременно и изобретателями самой конструкции? Называя своего претендента, мы хотели бы услышать, что смогут ответить нам западные оружиеведы.

Колесиковые шпоры были единственным на Руси видом этого приспособления, пережившим монгольское нашествие и сохранившимся в воинском быту вплоть до конца XV в. (в редких случаях и позже).⁷⁶ Поместная конница Московской Руси обходилась без них. Итоги наших наблюдений сконцентрированы в табл. 22; 23; 24; 25, представляющих размещение и хронологию проработанного материала.

Внедрение шпор на Руси, спорадически происходившее в IX—X вв., по существу начинается в XI—XII вв. и обусловлено развитием феодальной конницы как главного рода войск. Заимство-

76А. В. Арциховский. Раскопки..., стр. 230; М. Г. Рабинович. Крепость и город Тушков. СА, т. XXIX—XXX, М., 1959, рис. 19, 3 на стр. 282; М. Д. Полубояринова. Раскопки древнего Турова. КС, вып. 96, 1963, рис. 11, 3; Н. И. Булычев. Журнал раскопок по части водораздела верхних притоков Волги и Днепра. М., 1899, табл. XXIV, 7. Кроме того, мне известен ряд неопубликованных находок XIV—XV вв. из Старой Ладogi, Ленинградской и Владимирской областей, Друцка, Любеча, Вышгорода, Крылоса.

Тип	Количество	Дата
А	34	IX—1-я пол. XIII в., преимуществ. XI—XII вв.
Б	99	XI—XIII вв., в основном XII— XIII вв.
В	44	XII—XIII вв.
Г	36	Конец XI—XIII в.
Д	22	XI—1-я пол. XIII в., в основном 1100—1250 гг.
Е	38	XII—1-я пол. XIII в., возможно 1150—1250 гг.
Ж	14	XII—1-я пол. XIII в., возможно 1150—1250 гг.
З	34	XII—1-я пол. XIII в., возможно 1150—1250 гг.
И	17	1-я пол. XIII в.
К	55	В основном XIII в.
Итого . . .	393	

ТАБЛИЦА 24. Шипы IX—XIII вв. (хронология)

вав с Запада основные формы шпор, русские в дальнейшем специализировали их, приспособив для легкой (тип II) и тяжелой (тип III) конницы.

В отношении ранней эволюции шпор можно констатировать несколько волн запаздываний, вызванных во второй половине I тыс. н. э. непопулярностью употребления ножных приспособлений для управления конем, а в XI—XII вв. обусловленных соседством тяжелой и легкой кавалерии и распространенностью легкоконной езды. Своеобразие русского развития заключалось в длительном сохранении горизонтальных шпор (тип I) наряду с активным усвоением самых современных рыцарских конструкций.

В отношении применения шпор Русь в XII в. достигла передового общеевропейского уровня, что было закреплено в первой половине XIII в. Происходило непрерывное совершенствование шпор и их отдельных элементов. Горизонтальные скобы постепенно уступают место все более изогнутым. Вместо притуплённых шипов появляются заостренные. Простые острия обрастают манжетами, и появляется звездочка. Двухпрорезные петли эволюционируют в однопрорезные и, наконец, возникают двойные петли для сцепления не единым, а разделенным верхним и нижним ремешками. Максимальной силы развитие шпор обретает в 1150—1250 гг., когда особенно заметно преобразуются формы шипов и петель, отчетливо выступают угловатые формы (тип III), в противовес множественности создаются стандартные серии изделий (тип IVA) и вместо шипа появляется вращающаяся звездочка.

Изучение шпор XII—XIII вв. с неожиданной полнотой обнаружило, что многие приемы конного боя, защиты и маневра на востоке Европы не отличались от принятых на Западе. Ни в искусстве управления конем, ни в оснащении предохранительным вооружением, ни в напоре при копейных сшибках русские дружинники, видимо, не отставали от своих западных современников, а по восприимчивости и разнообразию использовавшихся моделей могли опережать свой век. К бросающимся в глаза явлениям такого рода относятся интенсивная выработка противотравмирующих шипов, сосуществование ряда обтекаемых и угловатых форм (типы II—IV), относительно раннее появление шпор с угловатыми дужками (тип III), с пластинчатым ограничителем шипа (тип IVA), с надпяточным козырьком и двойными круглыми петлями (тип V), наконец, ранняя выработка звездчатых устройств.

Анализ русских находок вносит ряд примечательных в международном отношении хронологических дополнений и поправок, 77 подчас на 25—50 лет удрежняющих принятую схему европейского развития шпор (для типов III, IVA и V). Темп конструктивных изменений и заимствований тем самым оказался более значительно активным, чем представляли до сих пор.

В русских городах в XII—XIII вв. несомненно изготовлялись, причем в массовом масштабе, разнообразные приспособления ножного управления конем. В этом производстве выработались специальные приемы орнаментации, например точечной, характерной для Восточной Европы. Монгольское нашествие подорвало производство и использование шпор, постепенно угасающее в течение XIV—XV вв.

Русские раннесредневековые шпоры — показатель высокой дружинной военно-технической культуры. Они предстают как многосторонний источник международного по своей значимости класса, характеризующий и военное дело, и социальную организацию, и ремесленное мастерство. В связи с потоком новых находок ценность этого источника будет год от года возрастать.

77Приведем несколько частных расширяющих даты сопоставлений. Стержневидный шип типа А, по мнению английских специалистов, устарел во второй половине XI в., по нашим данным, встречается и в XIII столетии. Петли типа 2 те же авторы продвигают до 1200 г., по русским данным, они использовались с XI по XIII в., петли типа 6 англичане констатируют для конца XIII—XIV в., у нас же они появляются в первой половине XIII в. Далее, петли типа 4 на Западе установлены для XIII в., у нас же они датируются XII — первой половиной XIII в. Расширение или углубление дат объясняется в приведенных случаях не своеобразием местных условий, а тем, что собранный ныне русский материал иногда более многочислен

по сравнению с аналогичными формами, найденными в западноевропейских странах.

Тип	Количество	Дата
1	6	X—1-я пол. XI в.
2	144	XI—XIII вв.
3	49	XI—XIII вв., в основном XII—1-я пол. XIII в.
4	67	XII—1-я пол. XIII в.
5	61	XII—1-я пол. XIII в., точнее 1150—1250 гг.
6	28	В основном 1200—1250 гг.
7	17	В основном 1200—1250 гг.
Итого . . .	372	

ТАБЛИЦА 25. Петли X—XIII вв. (хронология)

ГЛАВА 6. ПЛЕТИ

Хорошо ездить, у кого свой кнут на чужих лошадях.

Поговорка

Слово «плеть» впервые встречается в русском документе 1073 г., «кнут» — 1442 г.¹ Археологические данные определяют появление этих приспособлений в конной практике примерно с IX в. На территории Древней Руси по нашим подсчетам найдено 47 металлических и костяных частей плетей IX—XIII вв., представляющих их рукояти и навершия.² Мягкие стегающие бичи нигде не сохранились. Действительное количество находок, вероятно, больше 60 (рис. 40). Учесть все оказалось трудно по ряду причин. Плетя в археологических находках долгое время не могли правильно опознать и считали то боевыми кистенями, то навершиями знамен, то трещотками, то коновальным инструментом.³ Однако уже А. Ф. Лихачев и вслед за ним А. А. Спицын правильно определили назначение этих вещей как частей нагаек.⁴ Это мнение также разделяет большинство археологов.

Судя по городищенским и погребальным комплексам, в которых найдены части плетей IX—XIII в., последние использовались в качестве универсального средства управления как при верховой езде, так и во время специально военной езды. Характерно, однако, что большинство остатков плетей из курганов найдено в сочетании с оружием.

Типологически изучаемые части плетей делятся на две основные группы (рис. 41). К одной относятся металлические кнутовища с кольцом и прикрепленными к нему обоймой для бича и привесками (тип I), к другой — затыльники рукоятей из бронзы и кости с предотвращающим выскальзывание плети из руки боковым клювовидным выступом (типы III и IV). Происхождение этих двух групп географически различно и позволяет на примере второй группы представить определенный способ конно-военной езды, а именно езды по-восточному, исключая применение шпор. Способ езды по-восточному проник на Русь от степных соседей, особенно развился в послемонгольское время и местами (например,

1И. И. Срезневский. Материалы для словаря древнерусского языка. Т. I. СПб., 1893, стр. 1238; т. II, СПб., 1902, стр. 963—964.

2Части плетей IX—XIII вв. перечислены в Каталоге находок. Происходят из 19 погребений и 10 поселений.

3С. Н. Орлов. Сопки волховского типа около Старой Ладogi. СА, т. XXII, М., 1955, стр. 207 и сл. С. Н. Орлов вслед за Н. Е. Бранденбургом пытался доказать, что найденная им в чернавинской сопке рукоять плети (№ 5) является коновальным инструментом. Приводимое им сопоставление плети с современным коновальным набором неубедительно. Лировидная подвеска чернавинской плети не являлась, как предполагает С. Н. Орлов, зажимом для губ животного, так как она не могла сгибаться и разгибаться; назначение ее другое (см. ниже). Показательно, что, судя по норвежским и финским материалам, подвески для жесткости перекручивались и прикреплялись кроме рукоятей плетей к петлям ларцов. Специфики зажима они не имеют. Что касается металлической обоймы, к которой, по предположению С. Н. Орлова, прикреплялась закрутка для усмирения разъяренного животного, то она служила для сцепления с ремненным или веревочным бичом. Ковновальные принадлежности были деревянными и ничего общего с нашими кнутовищами не имели. Это хорошо показал сам С. Н. Орлов, убедительно опознавший их среди староладожских находок (см.: С. Н. Орлов. Остатки сельскохозяйственного инвентаря VII—X вв. из Старой Ладogi. СА, т. XXI, М., 1954, стр. 352—353 и рис. 8, 2—5). В противовес С. Н. Орлову я предполагаю в погребениях с плетями типа чернавинской не коновалов с лошадьми, подготовленными для кастрации, а конных воинов.

4А. Ф. Лихачев. Скифские элементы в чудских древностях Казанской губернии. Тр. VI АС, т. I, Одесса, 1886, стр. 182; А. А. Спицын. 1) Предполагаемые литовские курганы VIII—IX

вв. ЗРАО, т. VIII, вып. 1 и 2, СПб., 1896, стр. 110; 2) Древности камской чуди по коллекции Теплоуховых. МАР, № 26, СПб., 1902, стр. 46.



Рис. 40. Части плетей IX—XIII вв. Карта находок.



Рис. 41. Части плетей IX—XIII вв. Типологическая схема.

в казачьем войске) дожил до наших дней.⁵ Восточной манере езды присущи опора полусогнутыми ногами на стремяна (всадник почти стоит на стремянах), легкое седло без заметно выраженной задней луки, управление конем главным образом при помощи плети, отсутствие шпор. По-восточному ездили, например, черные клобуки Поросья и, возможно, некоторые легковооруженные русские стрельцы. По в целом в XI—XIII вв. на Руси преобладал, во всяком случае в тяжелой кавалерии, очевидно, западный способ, основанный на опоре на седло, снабженное передней и задней луками (стремениа при этом выполняли вторую роль, в них упирались при сшибках вынесенные вперед полусогнутые или вытянутые ноги), на управлении конем по шенкелю с развитым применением шпор, а также поводий и уклонов корпуса. Восточный всадник легко привставал на стремянах и мог свободно оборачиваться и стрелять из лука назад. Западный кавалерист зато прочно сидел в седле, средняя часть его туловища была неподвижна, в движении находились голени и верхняя часть тела.⁶

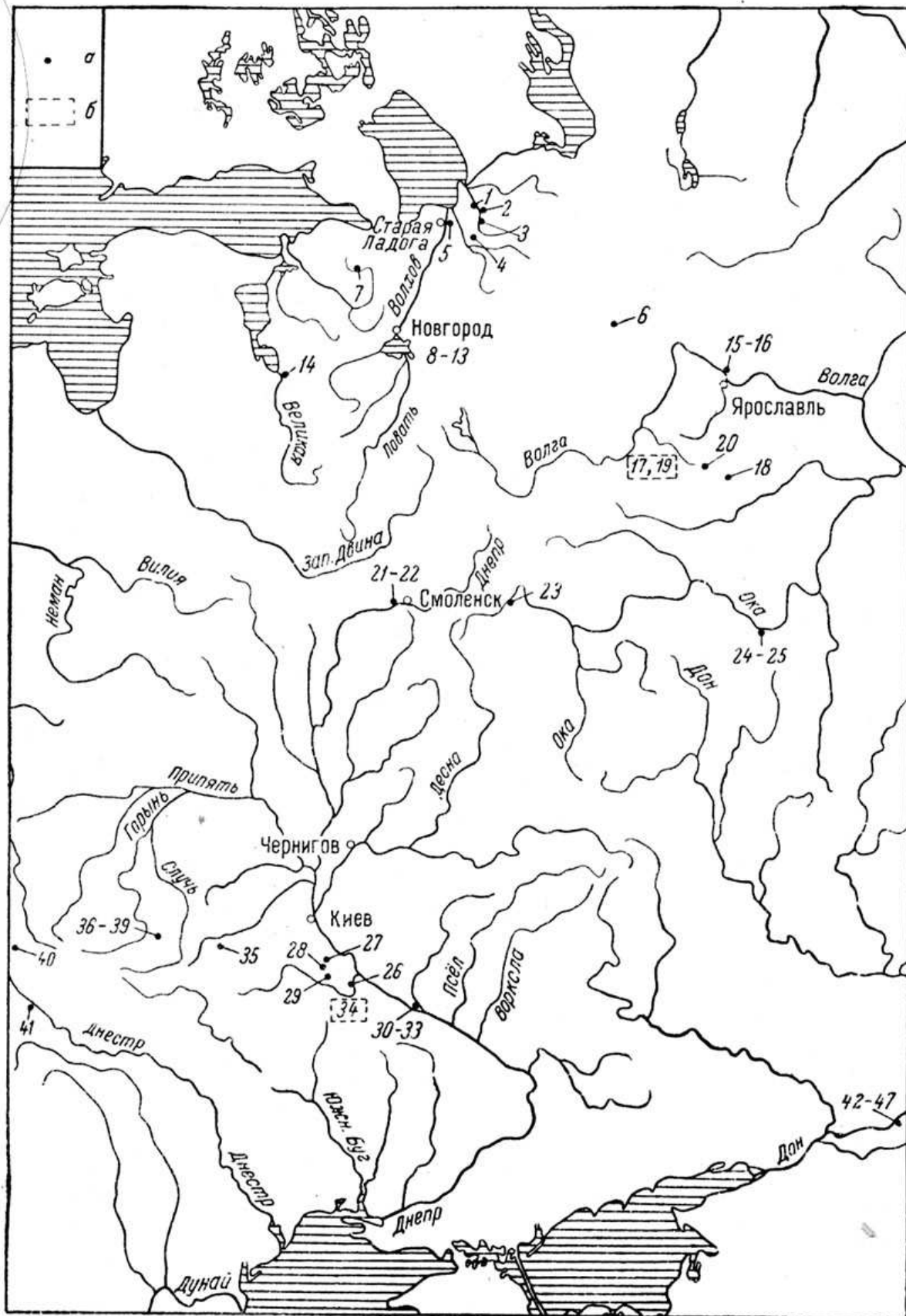
На территории России описанные две манеры боевой езды в разных вариациях исторически сосуществовали и сочетались (например, при передвижении использовались плети, а перед атакой надевались шпоры, ведь на защищенного боевого коня действовали, конечно, именно шпоры, а не кнут). Начало этого симбиоза, как видно на примере собранных находок, уходит в раннее средневековье.

Если управление нагайкой вообще присуще восточной кавалерийской езде, то что сказать о металлических кнутовищах (тип I; рис. 74), найденных в наших северных, далеких от номадских влияний финноязычных провинциях. При всем том, что эти плети отличны от кочевнических, очень своеобразны, они свидетельствуют о передвижении без шпор. Все 16 наших экзем-

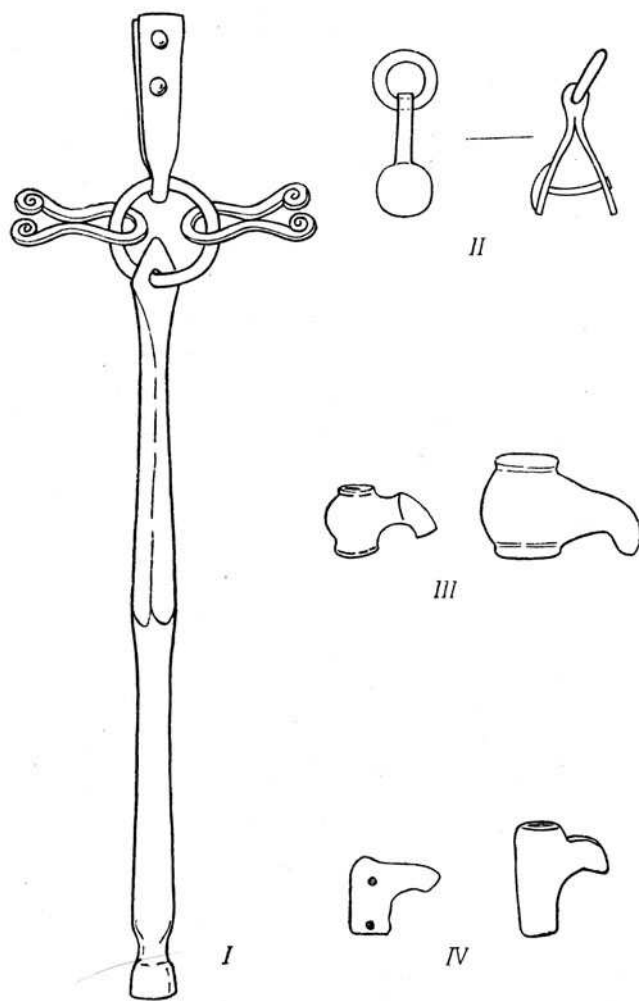
5М. М. Денисова. Седло конца XVI века. Сборник Оружейной палаты. М., 1925, стр. 125—131. В погребениях, содержащих плети, ни разу не встречено шпор.

6Разъяснением этого вопроса я обязан Е. Е. Колосову.

плетей найдены в полосе от Юго-Восточного Приладожья до Смоленщины и относятся к IX—XI вв.⁷ Рукояти этих плетей удобны для охвата рукой; у них обычно имеются раструб в нижней части и ромбическое расширение в верхней, служащие для пропуска кольца. Иногда рукояти снабжены валиковыми утолщениями и кольцевым рифлением. В пяти случаях (№№ 6, 8, 9, 16, 17) железные стержни заменены втулками, предполагающими деревянное продолжение. Для верхнего соединительного кольца типичны продетые в него одна обойма с заклепками для ременного бича и две лировидные привески со спирально загнутыми концами.⁸ Трижды (№№ 2, 14, 22) найдены только кольца с обоймами и привесками, но без рукоятей.

Перечисленные выше детали конструкции находились в подвижном соединении. При действии такой плетью привески звенели, поэтому ее можно назвать «звучащей». Такая нагайка приучала коня не только ощущать удар, но и слышать простой взмах без удара. Использование звенящего аккомпанемента в пастушеском коневодстве и для размеренной езды достаточно известно,⁹ но в данном случае речь идет об одновременном сочетании разных по своим оттенкам и рефлексам приемов, служивших для выучки и понуждения коня (в таком свойстве нельзя отказать и обычному кнуту, только эффект достигался более простыми методами — отрывистым свистом и щелканьем при взмахе). В целом перед нами довольно изощренный инструмент тонкого управления конем. Он был изобретен где-то на севере Европы еще в поздний период великого переселения народов (VII—VIII вв.) и удержался там в эпоху викингов. Наиболее своеобразными оказались 250 норвежских экземпляров. Большая часть состоит из многих сцепленных между собой колец.¹⁰ В Южной Скандинавии и Финляндии кольчатая конструкция сменяется той, которая известна по нашим находкам. При объяснении всех этих предметов западные исследователи теряются в догадках.¹¹ Финский археолог А. Гакман, предложивший классификацию раннесредневековых плетей, считал, что помимо практического назначения они в ряде случаев могли служить начальническими жезлами или трещотками для отпугивания злых сил.¹² Такое толкование для сплошь кольчатых устройств и для плетей с привесками-амулетами (на кнотовище из Щуковщины — № 1 — прикреплены, например, 4 ножевидных острия) не исключено. Назначение же вещей, оснащенных бичами и шумящими лировидными привесками, по-видимому, больше практическое, ездовое. И здесь наши древнерусские кнотовища оказались в одном ряду со шведскими, финскими, литовскими; в частности, рукояти из Чернавина, Гнездова (№№ 5 и 21; рис. 8; рис. 74, 6) и карельского местечка Киркиоки¹³ кажутся даже сделанными в одной мастерской. Упомянутую карельскую плетью А. Гакман датирует IX в.,¹⁴ эту же дату можно принять и для чернавинской рукояти, но гнездовский экземпляр, возможно, захватывает и X в.¹⁵ Вообще древнерусские плети, определенно связанные с комплексами X—XI вв., по сравнению с рядом шведско-финских аналогий являются более поздними.

Где-то после 1050 г. плети типа I повсеместно исчезают, уступив место более простым устройствам. Исчезновение «звучащих» плетей не означало регресса в конном вождении. Появились другие приемы кавалерийского воздействия, и прежде всего важнейшую роль сыграло здесь массовое внедрение шпор.

Упрощением плети типа I явилось навершие, состоявшее из кольца и обоймы для соединения с деревянной рукоятью (тип II). Опыты, проведенные нами 2 экз. найдены в Цозаровке и древнем Изяславле;¹⁶ относятся они к XII — первой половине XIII в. Данное устройство показывает, что бич и рукоять могли соединяться при помощи минимума простейших металлических деталей (а также и вовсе без них).¹⁷

Переходим к описанию затыльников плетей с клювовидным выступом и долевым отверстием для пропуска мягкого бича (типы III и IV; рис. 42; рис. 75).¹⁸ Происхождение этих форм неясно. Пока самые ранние навершия найдены в хазарском и отчасти в славянском слоях Саркела — Белой Вежи. Возможно, они указывают на южные пути происхождения такого рода приспособлений. В степных и лесостепных кочевнических

7Каталог, №№ 1—6 и сл. Размеры: длина рукоятей 16—34 см; диаметр колец 3. 0—5. 5 см; длина привесок 3. 2—8. 4 см. Еще одно кнутовище XI в. — в виде кольца с обоймами для палки и бича — найдено в 1967 г. Г. В. Штыховым в кургане № 7 около д. Банонь у Полоцка.

8Количество привесок и обойм колеблется от 1 до 4. Иногда они вообще отсутствуют или не сохранились (№ 21). В Гнездове найдено кольцо с тремя обоймами (№ 22). Если эта деталь относится к плети, то можно допустить существование трехрядного хлыста.

9При описании, например, московских парадных выездов поводные серебряные и золотые цепи, по наблюдению одного иностранца, своим бряцанием заставляли вздрагивать запряженных в них лошадей (Б. Таннер. Описание путешествия польского посольства в Москву в 1678 г. М., 1894, стр. 45).

10J. Petersen. Vikingetidens redskaper. Oslo, 1951, стр. 42—56, рис. 40; 41; 42; 43; 44.

11E. Kivikoski. Kvarnbacken. Helsinki, 1963, стр. 113.

12A. Hackman. Das Brandgräberfeld von Pukkila. SMYA, t. XLI, Helsinki, 1938, стр. 127—130.

13Там же, рис. 41, б.

14Там же, стр. 126, тип D.

15Время насыпки гнездовского кургана, где найдена плеть, не поддается точному определению. Насыпь была повреждена какими-то работами. В составе находок отмечены обломки медных вещей (А. А. Спицын. Гнездовские курганы в раскопках С. И. Сергеева. ИАК, вып. 15, СПб., 1905, стр. 38).

16Каталог, №№ 28, 36. Длина обоймы 4. 9—6 см; диаметр кольца 2. 1—3 см.

17Теперь стали известны деревянные кнутовища, найденные в Новгороде (Б. А. Колчин. Новгородские древности. Деревянные изделия. М., 1968, табл. 85, 7).

18Только один раз найден затыльник плети без выступа, по-видимому, венгерской работы (№ 41). Он обозначен «редким».



Рис. 42. Бронзовые наконечники копий. Киевская область (?). Рис. Г. Ф. Корзухиной (в Каталоге находок не отмечены).

курганах они относятся к XI—XIII вв. 19 Что касается русских находок, то в тех же XI—XIII вв. они были распространены как на севере, так и на юге страны; происходят в основном из городских слоев.

Тип III представлен 23 костяными и бронзовыми бочонковидными навершиями со срединным (или несколько выше) выступом, подчас остро профилированным (рис. 75, 1—6, 10, 11). 20 Из века в век форма и материал наверший менялись незначительно. В XII—XIII вв. чаще делают и украшают зернью и орнаментом бронзовые экземпляры. Что касается костяных, то их зацеп получает с течением времени более плавные очертания. Бронзовые навершия были снабжены боковыми колечками для темляка; таковое же, судя по отверстиям и профилировке, было и у костяных. Бронзовые навершия, подобно булавам и кистням, отливались в двусторонних разъемных формах. Найденные 3 экз. (Шатуны, № 23; Киевщина, № 34; Райки, № 35) при сопоставлении их размеров и декора оказались вылитыми в одной форме. Очевидно, перед нами одна из серий широко расходившихся южнорусских изделий. Местная выработка костяных головок также хорошо доказывается заготовкой, происходящей из Воинской Гребли (№ 30), и навершием, найденным в землянке костереза в Звенигороде (№ 40). 21 Ближайшие древнерусские аналогии типа III обнаружены в Прикамье, Казанском Поволжье и Румынии. 22

К XII—XIII в. оформился затыльник в виде птичьей головки (тулово трубковидное, клюв отходит у верхнего среза; тип IV рис. 42; рис. 75, 7—9). 23 Зооморфность изделий подчеркивалась моделированием глаз и клюва (ср. №№ 20 и 25). Приспособление явилось, очевидно, порождением местной народной резьбы. Кроме Руси затыльники типа IV найдены в Волжской Болгарии; там же открыта и форма для их отливки.²⁴ Одно изделие, вышедшее из этой формы, покрыто грубоватым геометрическим орнаментом, имитировавшим глаз. Столь же схематичным по отделке оказался и другой болгарский экземпляр.²⁵ Перед нами, по-видимому, пример местного производства, организованного по привозным русским моделям и схематизировавшего высокие признаки первоначального образца.

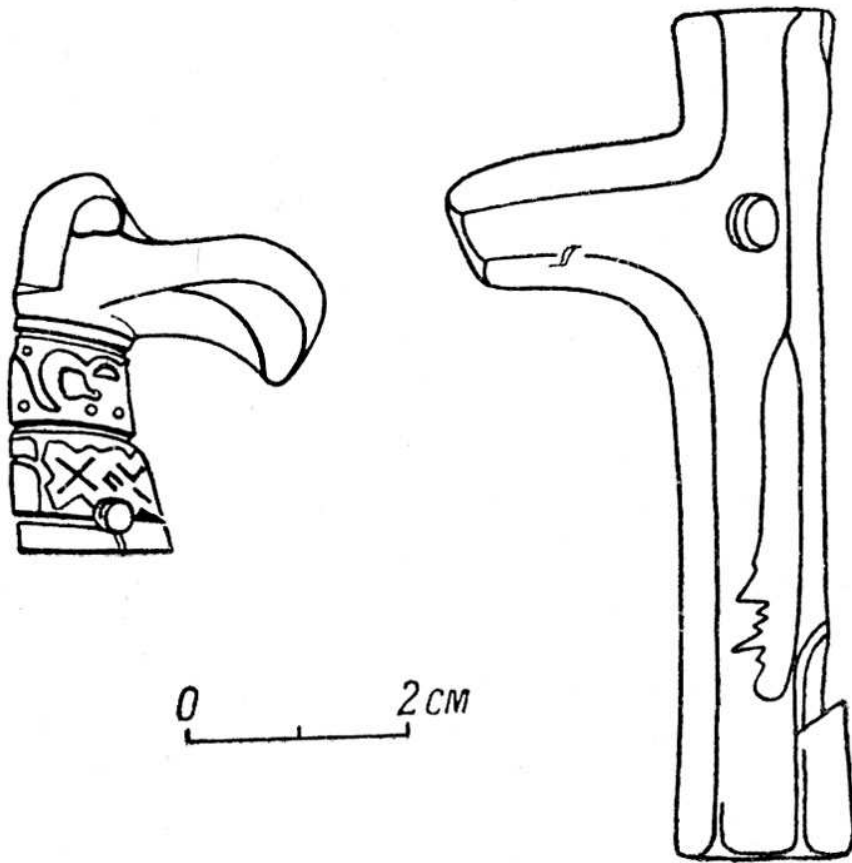
Итоги наших наблюдений о частях плетей суммированы в табл. 26; 27. Появившись в IX в. на Руси, плети на первых порах играли в конно-военной езде заметную роль, которая в дальнейшем снизилась в связи с выдвиганием рыцарской кавалерии, оснащенной шпорами. Употребление плетей стойко сохранялось лишь у черноклобуцких федератов и, возможно, у некоторых легковооруженных стрельцов. Что касалось вообще верховой езды, то здесь популярность плетей не уменьшалась и вызвала в XII—XIII вв. потребность в изготовлении новых простых и незатейливых форм рукоятей и затыльников (типы II и IV). Распространение плетей в воинском деле IX—XIII вв. оказало влияние на бронзолитейное ремесло ближайших, поволожских соседей Руси и предвосхитило господство этих приспособлений в коневодческом деле Московского государства.

19В. П. Шилов. Калиновский курганный могильник. МИА, № 60, 1959, рис. 66, 21; о нагайках сарматов и гуннов см.: J. Werner. Beiträge zur Archeologie des Attilareiches. München, 1956, стр. 53—54, табл. 52, 15; 59, 13, 15.

20Каталог, №№ 7, 10—12 и сл. Типичные размеры: высота 3—4 см; ширина по выступу 3. 5—5 см.

21Г. М. Власова. Мастерские костерезов в Звенигороде. ЗОАО, т. II (35), Одесса, 1967, стр. 228—235, рис. 6, 6.

22А. А. Спицын. Древности камской чуди..., табл. XX, 1, 7; ГИМ, хр. 119/496; *Dinogetia*. I, București, 1967, рис. 45, 17—18.

23Каталог, №№ 13, 20 и сл. Всего 5 экз. Размеры: высота 3—4. 3 см; ширина по выступу 3. 1-4 см. Большинство из кости.

24А. Ф. Лихачев. Скифские элементы..., табл. XVI, 4, 5. Ср. *Dinogetia*, рис. 171, 17.

25Н. И. Булычев. Древности из Восточной России. Вып. I. М., 1902, табл. VII, 6.

Район или место находки	Тип					Всего
	I	II	III	IV	ред- кий	
Юго-Восточное Прила- дожье	5	—	—	—	—	5
Вологодчина (Сливане- во)	1	—	—	—	—	1
Ленинградская обл. (Н. Сиверская)	—	—	1	—	—	1
Новгород	2	—	3	1	—	6
Псков	1	—	—	—	—	1
Ярославская обл. (Ми- хайловское)	2	—	—	—	—	2
Суздальское Ополье	3	—	—	1	—	4
Смоленская обл. (Гнез- дово)	2	—	—	—	—	2
Калужская обл. (Шату- ны)	—	—	1	—	—	1
Старая Рязань	—	—	1	1	—	2
Киевское Поросье	—	1	3	—	—	4
Полтавская обл. (Воин- ская Гребля)	—	—	2	2	—	4
Южная Россия (Киев- щина?)	—	—	1	—	—	1
Житомирская обл. (Рай- ки)	—	—	1	—	—	1
Хмельницкая обл. (Горо- дище)	—	1	3	—	—	4
Львовская и Ивано-Фран- ковская области	—	—	1	—	1	2
Ростовская обл. (Цим- лянская)	—	—	6	—	—	6
Итого	16	2	23	5	1	47

ТАБЛИЦА 26. Части плетей IX—XIII вв. (размещение)

Тип	Количество	Дата
I	16	XI—XI вв.
II	2	XII—1-я пол. XIII в.
III	23	IX—XIII вв.
IV	5	XII—XIII вв.
Редкий	1	XII—1-я пол. XIII в.
Итого . . .	47	

ТАБЛИЦА 27. Части плетей IX—XIII вв. (хронология)

ГЛАВА 7. ПОДПРУЖНЫЕ ПРЯЖКИ, ЗАСТЕЖКИ ОТ ПУТ И НЕДОУЗДКА,
ЛЕДОХОДНЫЕ ШИПЫ, ПОДКОВЫ, СКРЕБНИЦЫ

Сытый конь воду возит, а тощего на подпругах поить водят.
Подкуй да не закуй.
Пословицы

Перечисленные в заголовке вещи не относятся к главным и обязательным предметам, связанным со снаряжением верхового коня. Полного учета этих изделий мы не производили, однако сказать о них все же необходимо.

ПОДПРУЖНЫЕ ПРЯЖКИ

Подпружные пряжки изготовлялись из железа, по очертаниям копировали поясные, но были несколько крупнее последних.¹ Из века в век подпружные пряжки видоизменялись и в ряде случаев пригодны использоваться как подсобное, «датирующее» средство. Кроме того, по этим предметам до некоторой степени можно судить о системе несохранившейся ременной снасти. Десятки пряжек конской упряжи найдены на поселениях (подчас не все из них четко опознаны и опубликованы); для нас особое значение имеет 76 находок, обнаруженных в 59 погребениях IX—XIII вв. с конями.² На основании этих комплексов определенные виды пряжек, во-первых, прямо соотносятся с конской сбруей, во-вторых, выясняется их конкретное назначение.

В захоронениях с конем IX—XI вв. подпружные пряжки встречаются по одной; предназначались они для стягивания подбрюшного ремня, т. е. в прямом смысле подпруги. Типичными для упомянутого времени оказались трапециевидные пряжки, прямоугольные, прямоугольные с изогнутыми сторонами, наконец, пятиугольные, также с изогнутыми боковыми краями (рис. 43, 1—4). За исключением последних, встреченных в Киевском Поросье,³ прочие имели общерусское, шире — общее восточноевропейское хождение. Все эти изделия характеризуются некоторой вытянутостью пропорций (высота 6. 3—7 см, ширина 4—4. 5 см) и предназначались для ремней шириной 2. 5—3 см. Формы наиболее ходовых трапециевидных и прямоугольных пряжек появились в VII—IX вв. и, по-видимому, во многом связаны со степной полосой. Таковы, в частности, железные сбруйные пряжки хазар, аланов и мадьяр.⁴ При создании упряжной системы русские, очевидно, во многом использовали опыт передовых в конном отношении соседей, в первую очередь южных. В наборе пряжек X в. не все выглядят как номадские по происхождению. Так, запоры с волнообразно изогнутой рамой (рис. 43, 3) были присущи кроме русских, муромы и тюрок венграм,

1Пряжки оголовья см. выше, стр. 20.

2Интересующие нас пряжки найдены в 31 погребении IX—XI вв., в 6 погребениях XI—XII вв., в 22 погребениях XII—XIII вв. Все эти случаи отмечены в Каталоге находок удил и стремьян.

3Встречаются они также и у степняков (Г. А. Федоров-Давыдов. Кочевники Восточной Европы под властью золотоордынских ханов. М., 1966, рис. 7, тип AVб).

4Ю. В. Кухаренко. О некоторых археологических находках на Харьковщине. КСИИМК, вып. XLI, 1951, рис. 31, 5; Р. Б. Ахмеров. Могильник близ г. Стерлитамака. СА, т. XXII, М., 1955, табл. VII; С. А. Плетнева. От кочевий к городам. МИА, № 142, 1967, рис. 46, 1, 2; К. Horedt. Contributii la istoria Transilvaniei. București, 1958, рис. 16, 11.



Рис. 43. Подпружные пряжки. Основные формы. 1—4 — X—XI вв.; 5—10 — XII—XIII вв.

скандинавам, финнам и жителям Юго-Восточной Прибалтики.⁵

Ременные зазоры с волнообразно изогнутыми и прямоугольными рамами (рис. 43, 2, 3, ср. 10) удерживаются на Руси вплоть до второй половины XIII в., однако между 1000—1100 гг. они уступают первенство другим формам. В XI—XIII вв. распространяются частично известные и ранее⁶ (но не на древнерусской территории) пряжки полукольцевидных, кольцевидных и смягченно прямоугольных форм (рис. 43, 5—9). В собственно русских памятниках первая⁷ и третья формы преобладали, вторая, насколько мне известно, встречена в южных районах.⁸ Обращает внимание, что у всех этих устройств запирающий стержень приходился на середину дугообразной полосы, что при натяжении создавало ему большую центричность и устойчивость. По сравнению с предшествующим периодом высота пряжек обычно несколько сокращается, однако они несколько расширяются (предельная ширина пряжек XI—XIII вв. 5. 6—6. 7 см), что позволило пропускать ремень шириной 3—5 см. Рост силовой нагрузки сказался также на некотором усилении рамы и запирающего штыря.

К новым явлениям XI—XIII вв. относится нахождение в комплексах с конями сразу по несколько пряжек. Так, по нашим подсчетам в пяти случаях найдены по 2 пряжки, в четырех — по 3, а в одном — даже 5.⁹ Не менее чем в четырех захоронениях XII—XIII вв. при конских скелетах обнаружены 1—3 крупные пряжки, предназначенные для одного или двух подбрюшных (двойные подпруги часто обозначались на средневековых русских миниатюрах и иконах), нагрудных¹⁰ и подхвостных ремней. Судя по этим данным, использование металлических зазоров для всех ремней седельной приторочки в предмонгольское время не было регулярным.¹¹ Не менее чем в 9 погребениях XI—XIII вв. по 1. а чаще по 2 пряжки были найдены непосредственно у стремян;¹² кроме того, просвет ушка пряжек и стремян во всех случаях совпал (2. 5—2. 9 см). Речь, следовательно, идет о пряжках путлиц, вошедших в обиход, по-видимому, не позднее начала XII в. (в более ранний период стременные ремни металлических застежек не имели). Стременные пряжки следовали формам наиболее распространенных кольцевидных или полукольцевидных подпружных, но были несколько меньше; их высота равнялась 4 см, ширина 4. 2—5 см (рис. 43, 6, 8). На основании приведенных измерений можно сказать, что путлица были обычно примерно на 0. 5—1 см уже ремней седельной шлейки.

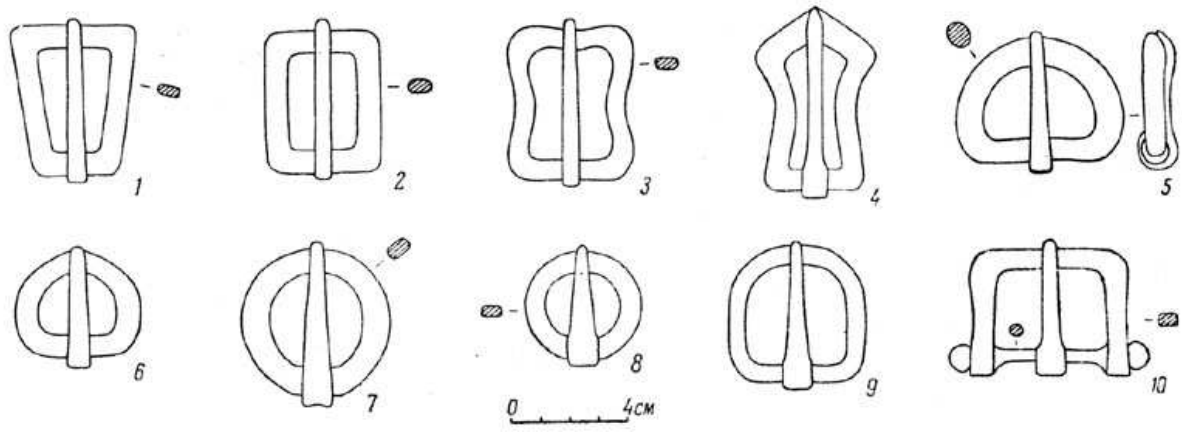
Итак, собранные материалы свидетельствуют о значительном переоформлении подпружных пряжек примерно в XI в. и о проникновении металлических застежек в основные звенья верховой

5Ср.: М. В. Малевская. О датировке нижнего горизонта Новогрудка. КС, вып. 104, 1965, стр. 90—91, рис. 33, 11; Литовское народное искусство. Украшения древних литовцев. Кн. II. Вильнюс, 1966, рис. 180. В Финляндии такие пряжки, только поясные, фиксируются начиная с эпохи великого переселения народов (Е. Kivikoski. Die Eisenzeit im Auralflussgebiet. SMYA, t. XLIII, Helsinki, 1939, стр. 110, табл. XX, 4).

6Имеются в виду полукольцевые пряжки, встреченные в памятниках IX—X вв. и более ранних (И. И. Ляпушкин. Памятники салтово-маяцкой культуры в бассейне Дона. МИА, № 62, 1958, рис. 15; С. С. Сорокин. Железные изделия Саркела—Белой Вежи. МИА, № 75, 1959, рис. 7, 11, 12).

7Ср.: Б. А. Колчин. Железообрабатывающее ремесло Новгорода Великого. МИА, № 65, 1959, рис. 96, 8—11. Обсуждаются поясные полукольцевидные пряжки XII—XIV вв.

8Круглых по очертаниям пряжек было много у восточноевропейских кочевников (Г. А. Федоров-Давыдов. Кочевники Восточной Европы..., рис. 7, тип АП).

9Пользуясь нумерацией Каталога находок удила и стремян, перечислю эти погребения. По 2 пряжки: Юзефовка, стремяна, №№ 126—127; Пешки, удила, №№ 273—274; Яблоновка, удила, № 280; Кагарлыцкая слобода, удила, ЛП; Россава, удила, LXIV. По 3 пряжки: Бурты, удила, № 264; Липовец, удила, № 265; Россава, удила, № 281; Севериновка, стремяна, LXXVII—LXXVIII. 5 различных пряжек: Ковали, удила, №№ 276—277.

10Ср.: Г. Н. Чубинашвили. Грузинское чеканное искусство с VIII по XVIII в. Альбом. Тбилиси, 1957, табл. 98 (Сакао, рубеж X и XI вв.; отчетливо видна пряжка нагрудного ремня).

11Существование полного набора подпружных и стременных пряжек можно констатировать только в одном случае, а именно в погребении Ковали — удила №№ 276— 277. Редкость обнаружения полного комплекта пряжек, возможно, объясняется их плохой сохранностью в земле.

12Положение пряжек у стремян хорошо отметил Д. Я. Самоквасов (Д. Я. Самоквасов. Могила Русской земли. М., 1908, стр. 237, рис. 68).



Рис. 44. Костяные застежки пут (1—3) и недоуздка (4). 1 — Бурты (удила, № 260); 2 — Цозаровка (удила, LIV); 3 — Зеленки (удила, XLII); 4 — Белая Вежа, XI в., раскопки М. И. Артамонова в 1951 г.

упряжи. Эволюция подпружных пряжек отражает постепенное усиление прочности ременных соединений и создание лучших удобств при прикреплении седла и подгонке стремян. Пряжки популярных форм, принятых в верховом конновождении XII в., сохраняются на Руси и в послемонгольское время.

ЗАСТЕЖКИ ОТ ПУТ И НЕДОУЗДКА

К деталям конского обихода относятся костяные пластинки с прямоугольной прорезью, называемые костыльками, цурками, пясиками, застежками. Очертания этих пластинок прямоугольные, однако чаще одна из их сторон имеет треугольный или килевидный выступ.¹³ Длина таких изделий 6—8 см, ширина до 2 см, ширина прорези не превышает 2 см (рис. 44). Судя по ширине отверстия, рассматриваемые застежки не могли скреплять более широкие основные сбруйные снасти. Размер приемника застежек подходит лишь для пропуска ремней вроде оголовных. Описываемые застежки, однако, безусловно связаны с конским снаряжением. Они в единственном экземпляре или по 3 найдены в погребениях X—XIII вв. человека с конем,¹⁴ а также встречаются на городищах. ¹⁵ В захоронениях Поросья такие застежки обнаружены у костей конских ног или у ребер в нижней части живота.¹⁶

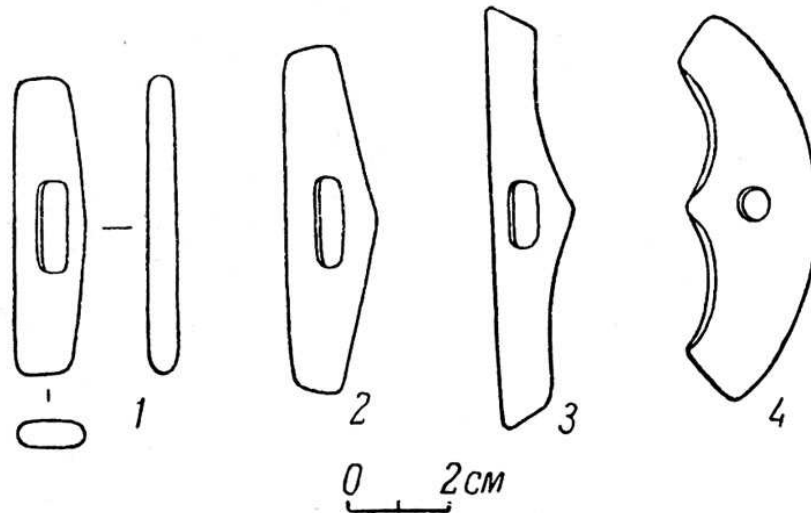
Назначение застежек устанавливается по сибирским, в том числе и этнографическим, материалам. И поныне эти изделия кое-где являются застежками пут для сдвуноживания или стреноживания лошадей.¹⁷ Ременные путы этого рода (рис. 45) представляют снасть длиной около 60 см с тремя концами, увенчанными поставленными поперек роговыми и деревянными застежками. Каждая из последних запирает петлю, надевавшуюся на ногу лошади. Существование описанного приспособления археологически подтверждается, например, тем, что от 1 до 3 цурок (редко и более) обнаружено в могилах тюркского времени у задних и передних конечностей коня, а также в месте расположения седел.¹⁸

Судя по находкам, костяные (могли быть и деревянные) застежки входили в походный комплекс всадника и прикреплялись к седлу, причем идеальным было наличие для каждой ноги коня по одной застежке. Возможно, что описанные застежки иногда использовались не только для пут. В одном северокавказском адыгейском погребении такая поделка найдена у шейных позвонков коня; она как бы висела на его шее.¹⁹

13О типологии костяных запоров от пут см.: Г. А. Федоров-Давыдов. Кочевники Восточной Европы... стр. 21, рис. 2; 3 (типы I, III и IV подходят и для древнерусских находок).

14Каталог: Чернигов, удила, № 75; Зеленки, удила, XLII; Бурты, удила, №№ 260, 263; Цозаровка, удила, LIV. В трех случаях погребенные имели оружие, в двух (Бурты) его не найдено.

15В Саркеле—Белой Веже (Гос. Эрмитаж, ОИПК, колл. ВД-50, СП, 283 и 2702; ВД-14, СП, 2048) и древнем Изяславле (ЛОИА, колл. ГП-1959, 19/10).

16Н. Е. Бранденбург. Журнал раскопок 1888—1902 гг. СПб., 1908, стр. 39 и 69; ср. стр. 66 и 73.

17А. А. Гаврилова. Могильник Кудыргэ как источник по истории алтайских племен. М. — Л., 1965, стр. 35, рис. 8, 4, 5; 9, 8. Приношу А. А. Гавриловой благодарность за предоставление рисунка ременной треноги, находящейся в собрании Гос. музея этнографии народов СССР (сайоты, № 623-43).

18А. Д. Грач. 1) Археологические раскопки в Монгун-Тайге и исследования в Центральной Туве. Тр. комплексн. археол. -этногр. эксп., I, М. — Л., 1960, стр. 22, рис. 28, 2; 2) Археологические исследования в Кара-Холе и Монгун-Тайге. Там же, стр. 123, 127, 129, рис. 58; 65; 3) Археологические раскопки в Сут-Холе и Бай-Тайге. Там же, II, М. — Л., 1966, стр. 96, рис. 21; С. И. Вайнштейн. Памятники второй половины I тысячелетия в Западной Туве. Там же, стр. 297, 302, 303, табл. III, 10; VI, 6, 7.

19В. Саханев. Раскопки на Северном Кавказе. ИАК, вып. 56, Пгр., 1914, стр. 177, 198, рис.



Рис. 45. Ременные треножные путы (по этнографическим данным).

Помимо, по-видимому, заимствованных на Востоке, удобных в походе мягких петель с костяными запорами на Руси с XI—XII вв. существовали массивные железные путы. Они изготовлялись целиком из металла, запирались специальными замками и ключами и кроме опутывания служили целям предотвращения воровства коней. Специально эти изделия мы не описываем, так как в походно-ездовой практике они явно не использовались. В раскопках древнего Изяславля множество таких пут открыто в руинах построек в составе домашнего хозяйственного, точнее сельскохозяйственного, инвентаря. Судя по этому, железные путы надевались при выпасе в первую очередь рабочих лошадей, что не исключает их употребления и для сбережения владельческих скаковых пород.

К костяным конским застежкам примыкают роговые или дугообразные костыльки с одним круглым отверстием для шнура (рис. 44, 4). Эти изделия встречены только в городищенских слоях XI—XIII вв.²⁰ и тракуются как застежки, мешавшие отвязыванию недоуздка во время отдыха или кормления лошади.²¹ Форма и размеры (длина 5—8, 5 см) этих поделок были поразительно неизменны начиная с эпохи бронзы.²²

К двум ремням недоуздка прикреплялся вертлюг — незамысловатое, но удобное устройство, состоявшее из двух вращающихся полуколец, соединенных подвижным штырем (рис. 46). Применение вертлюга препятствовало перекручиванию ремней и тем самым обеспечивало спокойный выпас привязанного коня. Функционально опознать эти изделия, встреченные кое-где в городских слоях XII—XIII вв.,²³ позволили этнографические примеры.²⁴ Принципиально сходные устройства использовались в средние века и в иных целях, например для подвески котлов.²⁵

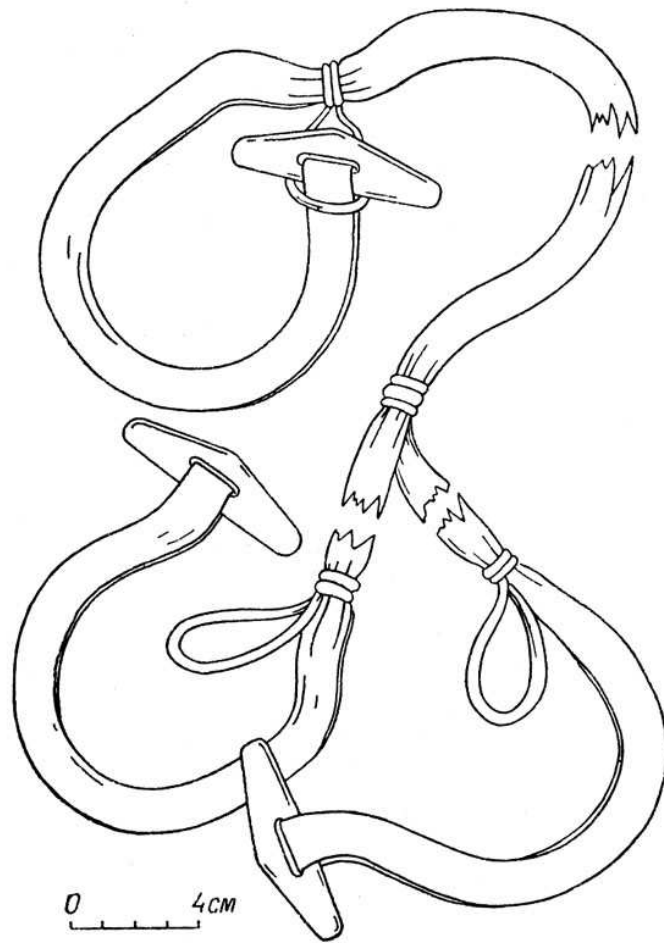
ЛЕДОХОДНЫЕ ШИПЫ

В раскопках особенно раннесредневековых памятников исследователи часто натываются на небольшие нескольких разновидностей металлические обоймы с одним, реже двумя-тремя пирамидальными шипами. Назначение этих изделий в отечественной археологической литературе едва выходит из полосы длительных и ныне уже неоправданных разноречий. Их считали шпорами, оковками сундучков, 26 остриями палиц, 27 деталями ладей, 28 домонгольскими конскими подковами,²⁹ приспособленными для бортного промысла, принадлежностями для хождения по льду. 30 В настоящее время за этими предметами закрепилось название «древотазные шипы». 31 Между тем ряд авторов все настойчивее обозначает эти шипы как ледоходные, предназначенные для людей и животных. 32 Поскольку неустойчивость во мнениях еще не преодолена, остановимся вновь на вопросе о назначении шипов, тем более что часть из них имеет прямое отношение к нашей теме. Прежде всего следует отвергнуть, с моей точки зрения, недискуссионные, явно ошибочные определения. Упомянутые обоймы с шипами никогда не использовались в качестве шпор, оковок сундучков, частей ладей, острий палиц. Соответствующие металлические приспособления действительно существовали, но были иными. 33 Не употреблялись наши шипы и для лазанья по деревьям. По этнографическим и другим данным, древотазные снасти для бортичества включали «ременные плетения», веревки и дощечки. Подъем на дерево происходил при помощи или вырубки ступеней, или подтягивания на веревках. 34 Устройство ши-

20Белая Вежа (Гос. Эрмитаж, ОИПК, колл. ВД-51, СП-1485; М. П. Кучера. Древній Пліснеськ. Археологічні пам'ятки УРСР, т. XII, Київ, 1962, стр. 37, рис. 15, 4; В. И. Довженко, В. К. Гончаров, Р. О. Юра. Древньоруське місто Воїнь. Київ, 1966, стр. 80, табл. XXIV, 8, 10, 11).

21К. Ф. Смирнов. О древних всадниках поволжско-уральских степей. СА, 1961, № 1, стр. 71.

22Н. Я. Мерперт. Курганы эпохи бронзы у с. Ягодного. КСИИМК, вып. XLIV, 1952, стр. 32, рис. 13.

23 Мне известны из Новогрудка и древнего Изяславля.

24 С. И. Вайнштейн. Тувинцы-тоджинцы. М., 1961, рис. 47, б.

25 Н. Arbman. Birka. Die Gräber. Text. Uppsala, 1943, рис. 42, 20; S. Grieg. Gjermundbufunnet. Oslo, 1947, табл. XII, 2.

26 А. А. Спицын. Гнездовские курганы в раскопках С. И. Сергеева. ИАК, вып. 15, СПб., 1905, стр. 15.

27 Б. А. Колчин. Железообрабатывающее ремесло..., стр. 115—116.

28 Д. А. Авдусин. Отчет о раскопках гнездовских курганов. МИСО, вып. 2, Смоленск, 1957, стр. 181—182.

29 Р. Л. Розенфельдт. О конструкции и назначении некоторых железных изделий. СА, 1960, № 2, стр. 278, рис. 1; 5; 6.

30 В. И. Сизов. Курганы Смоленской губернии. МАР, № 28, СПб., 1902, стр. 75, табл. IX, 20—23.

31 В. А. Мальм. Промыслы древнерусской деревни. Тр. ГИМ, вып. 32, М., 1956, стр. 132 и сл., рис. 8; Д. А. Авдусин. О датировке гнездовского кургана с мечом из раскопок М. Ф. Кусцинского. В кн.: Культура и искусство Древней Руси. Л., 1967, стр. 24, табл. II, 6.

32 А. В. Арциховский. Раскопки на Славне в Новгороде. МИА, № 11, 1949, стр. 147, рис. 20, 3; А. Ф. Медведев. [Рец. на:] А. Д. Монгайт. Старая Рязань. СА, 1958, № 1, стр. 288; Р. Л. Розенфельдт. О конструкции и назначении..., стр. 278; Н. Г. Недошивина. Предметы бытового назначения. В кн.: Ярославское Поволжье X—XI вв. М., 1963, стр. 53—54.

33 Коснусь двух последних предположений. Поводом для отнесения шипов к конструкции ладьи послужил кусок дерева, зажатый в одном из них (Д. А. Авдусин. Отчет..., стр. 164). В гнездовском кургане, где был найден этот образец, однако, совершенно отсутствовали типичные для корабля заклепки. Нахождение же в обоймах шипов остатков дерева будет объяснено ниже. Шипы не использовались для оковки средневековых дубин. Острия, загонявшиеся в шарообразное увенчание палицы, были гвоздями с пирамидальными шляпками.

34 В. А. Мальм. Промыслы..., стр. 134—135; W. Hensel. Słowiańszczyzna wczesnośredniowieczna. Warszawa, 1956, рис. 69; 70. Основные детали деревянного приспособления для лазанья по деревьям найдены в Новгороде в слоях X—XII вв. (Б. А. Колчин. Новгородские древности. Деревянные изделия. М., 1968, стр. 23, табл. 10).



Рис. 46. Приспособления для недоуздка. Городище, первая половина XIII в., раскопки М. К. Каргера в 1962 г.

пов, характер их сработанности и затупленности, предполагающие сильное соприкосновение с поверхностью, более грубой и податливой, чем кора или древесина, возможный способ ношения, заключающийся в подвязывании шипов к середине стопы, — все это свидетельствует против «древолозной» концепции. Лезущему на дерево человеку шипы в том виде, в котором они нам известны, только мешали бы.

Укоренившееся со времен В. И. Сизова предположение о древолозном использовании шипов не считается и с обстоятельствами их нахождения. В сельских поселениях и на крестьянских кладбищах XI—XIII вв., где, казалось бы, так называемых древолозных шипов должно оказаться много, их почти совершенно нет.³⁵ Зато эти, на первый взгляд, прозаические и простые изделия десятки раз найдены преимущественно в богатых и средних мужских и женских погребениях X в. Суздальского Ополя, Ярославского Поволжья, Смоленщины и Черниговщины и часто сопровождалась богатыми украшениями, а также мечами, копьями, стрелами, кольчугами и другим дружинным вооружением. Таким образом, в погребальных комплексах эпохи Киевской Руси шипы, что необычно для таких дешевых вещей, выступают в какой-то степени как социальный и профессиональный индикатор.

Степень распространения шипов иллюстрируется тем, что они в Михайловском и Тимерева находились примерно в каждом десятом кургане, а в Гнездове в каждом шестом.³⁶ Странно было бы во всех этих могилах видеть погребения бортников, при этом бы оказалось, что сбором меда почти поголовно занимались князья, бояре, военные предводители. Абсурдность наделяния феодалов Киевской Руси функциями бортников-медолюбцев настолько очевидна, что, на наш взгляд, не нуждается в специальном опровержении.

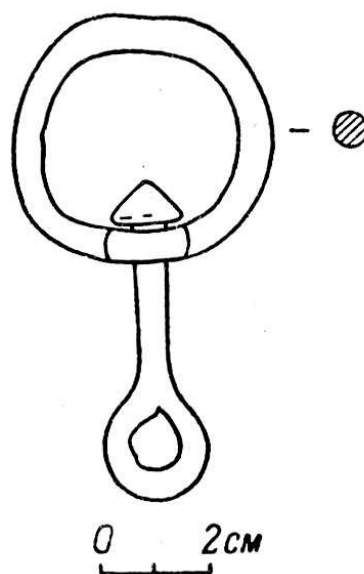
Если загадка, связанная с назначением шипов, и существовала, то еще в 1930-х годах она была разгадана скандинавскими археологами. Практическое решение вопроса принесли не столько этнографические наблюдения (на Севере шипами широко пользовались еще в XIX в.), сколько хорошо документированные материалы шведской Бирки и других скандинавских могильников и поселений VII—XI вв.³⁷ В Бирке, в частности, шипы найдены в 160 погребениях, т. е. приблизительно в каждом седьмом кургане, причем хорошо прослежено, какие из них прикреплялись к обуви человека, а какие — к копытам коня. Конструкции тех и других различались; на ногу человека обычно прикреплялось по 1—2 обоймы, на ногу коня — 1 обойма.³⁸ Конские шипы также найдены при скелетах лошадей в богатых викингских курганах Гокстада, Озеберга,³⁹ Венделя. А в комплексе второй четверти VII в. в Вальсгерде (Швеция) они обнаружены с прикипевшими к ним остатками копыт.⁴⁰ Для коней средневековых североевропейцев эти шипы явились в сущности первыми подковами. Шипы в Скандинавии появились в эпоху великого переселения народов⁴¹ и использовались сезонно, а именно при передвижении зимой.

На Руси шипы зафиксированы не ранее IX в.⁴² и, возможно, были заимствованы при посредстве викингов. Характерно, что эти предметы впервые обнаружены в местах пребывания норманнов, служивших в войске Киевского государства.⁴³ К тому же северные ледоходные шипы конструктивно не отличаются от таких же, найденных на нашей территории. Считать все шипы из ранних русских находок викингскими, однако, нет оснований. На Руси они, по-видимому, быстро вошли в широкий обиход и, как показывают старолadoжские и новгородские⁴⁴ находки, употреблялись в течение всего средневековья. На территории Древней Руси в погребениях и поселениях X—XVII вв. по нашим подсчетам найдено около 600 железных обойм, предназначенных обезопасить ходьбу человека и коня. В одном Новгороде число этих изделий приближается к 400. Количество находок непрерывно возрастает, и уже в домонгольский период их распространение было общерусским.⁴⁵

Если говорить о древнерусских находках, то во всех случаях осталось неизвестным, как и к чему прикреплялись шипы. В обоймах несколько раз обнаружены незначительные остатки кожи и дерева. Устройство шипов, однако, прямым образом связано с их носителями. Скандинавские и другие материалы позволили провести точное разграничение шипов. Обувные состояли из ленточной с загнутыми концами обоймы длиной 2—3,5 см,

высотой 0. 7—0. 9 см (рис. 47, 1—6). К обойме крепился шип протяженностью около 1 см. В просвет скобы продевался ремень или тонкая дощечка. К средней части подошвы можно было подвязать целую низку таких обойм. Концы металлических скоб очень аккуратно загибались в одной плоскости и часто намеренно не смыкались, очевидно, чтобы пропустить деревянное скрепление.⁴⁶ Обувные шипы в количестве от 1 до 4 найдены у нас в основном в дружинных захоронениях X в. (рис. 48), где, вероятно, являлись эпизодическим чужеземным заимствованием. В это же время зафиксированы обувные приспособления иного вида — с одним-тремя остриями, крепившимися на прямой или треугольной платформе.⁴⁷ Такое приспособление подвязывалось к обуви при помощи шнуров, либо заходящих в отверстия платформ, либо прикреплявшихся к специальным круглым петлям. Вероятно, в XI в. обувные шипы различных разновидностей, смонтированные на одной жесткой металлической основе,⁴⁸ вытесняют менее надежные обоймы с кожаным или деревянным сцеплением. В нашу задачу не входит описание всех этих приспособлений, появившихся, кстати сказать, в эпоху бронзы и сохранившихся кое-где и в наши дни.⁴⁹

Ледоходные конские подковки в памятниках X в. попадают в 2 раза чаще обувных; от последних они всегда отличаются, и им в течение многих веков было присуще постоянство конструкции (рис. 47, 7—10). В неиспользованном состоянии конские шипы представляют скобы в виде буквы «П». Длина платформы с шипом от 3 до 5. 7 см (редко больше).⁵⁰ Высота зубцов около 6 см. При установке зубцы выходили на откос передней части копыта и загибались примерно на середине своей высоты, чаще всего неравномерно. Эти изделия были съемными; в поселениях много раз найдены шипы как новые, так и уже использовавшиеся, с обломанными и разогнутыми концами. В трупосождениях такие предметы обычно находят с согнутыми зубцами. У образцов IX— XIII вв. несущая платформа имеет односторонний полукруглый (по очертанию копыта) край и тыльный прямой. Не позже XIII в. появились

35В. А. Мальм. Промыслы..., стр. 134; А. А. Спицын. Курганы С. -Петербургской губернии в раскопках Л. К. Ивановского. МАР, № 20, СПб., 1896, стр. 33, табл. XVII, 13а.

36Нам удалось учесть 90 захоронений X в. с шипами. Это далеко не полный сбор.

37I. Atterman. Nya fund fren Hovgårdensberg i Vendel. Fornvånnen, 30, Stockholm, 1935, стр. 152 и сл.; G. Engwall. Hästskor. Kulturen, 1936, Lund, 1937, стр. 87—88, рис. 3.

38Н. Arbman. Birka I. Die Gräber. Text. Uppsala, 1943, погр. 11 и сл.

39J. Petersen. Vikingetidens redskaper. Oslo, 1951, стр. 62 и сл., рис. 52; 53. Автор обсуждает 118 экз. из 70 находок.

40G. Arwidsson. Valsgårde 8. Uppsala, 1954, стр. 76, табл. 26.

41E. Kivikoski. Die Eisenzeit Finnlands. I. Helsinki, 1951, рис. 348; 349.

42Древнейшие восточноевропейские шипы происходят из Старой Ладого (Гос. Эрмитаж, ОИПК, колл. 874; ЛД-495; ЛА-298).

43В ряде финских районов шипы отсутствуют. Их почти нет, например, в курганах Юго-Восточного Приладжья. В Финляндии в памятниках эпохи викингов они находятся сравнительно редко.

44Б. А. Колчин. Железообрабатывающее ремесло..., стр. 114.

45Кроме упомянутых выше могильников шипы были обнаружены в Старой Ладого, Белоозере, Новгороде, Пскове, Стерженском городище, Торопце, Москве, Гродно, Старой Рязани, Серенске, древнем Изяславле (Городище Хмельницкой области), Колодяжине, Плеснеске, Белой Веже.



Рис. 47. Ледоходные шипы человека (1—6) и коня (7—10). 1 — Большое Тимерово, X в., раскопки М. В. Фехнер в 1961 г., курган 342; 2 — Чернигов (удила, № 75); 3 — Старая Ладога, XVII в., с элементами реконструкции (Гос. Эрмитаж, ОИПК, ЛА-1001); 4 — Князя Гора, 1150—1240 гг., раскопки Д. Я. Самоквасова в 1876 г.; 5 — способ ношения шипов, по современным данным; 6 — шип с пристяжными ремешками у коряков; 7 — Торопец, конец XII в., раскопки Г. Ф. Корзухиной в 1961 г.; 8, 9 — Городище, 1150—1240 гг. раскопки М. К. Каргера в 1960—1961 гг.; 10 — шип на копыте.

46В погребениях Бирки остатки дерева отмечены несколько раз только у описываемых обувных шипов.

47В. А. Мальм. Промыслы..., рис. 8, 3; Д. Я. Самоквасов. Могильные древности Северянской Черниговщины. М., 1916, стр. 27, рис. 3364; 3365; 3366; 3367; Д. І. Бліфельд. Древньоруський могильник в Чернігові. Археологія, т. XVIII, Київ, 1965, табл. II, 11 (ср.: J. Petersen. Vikingetidens redskaper, рис. 55).

48Выделяются 2—3 шиповых устройства, смонтированных на удлиненно-овальной раме. Они известны мне из городов и городищ XII—XIII вв.: Переяславля-Рязанского (В. А. Мальм. Промыслы..., рис. 8, 1, 2), Пронска, Княжей Горы, Райков (ГИМ, хр. VIII/39/276), древнего Изяславля. Этот тип ледоходного шипа предполагает использование подошвы с каблуком (металлические накаблучники из городищ предмонгольской поры также известны, и мнение о появлении каблука лишь в XIV в. следует пересмотреть) и сохранился вплоть до нашего времени (А. Mahr. Zu den sogenannten prähistorischen Steigeisen. SMYA, t. XXXIX: 2, Helsinki, 1934, рис. 14f, 15a).

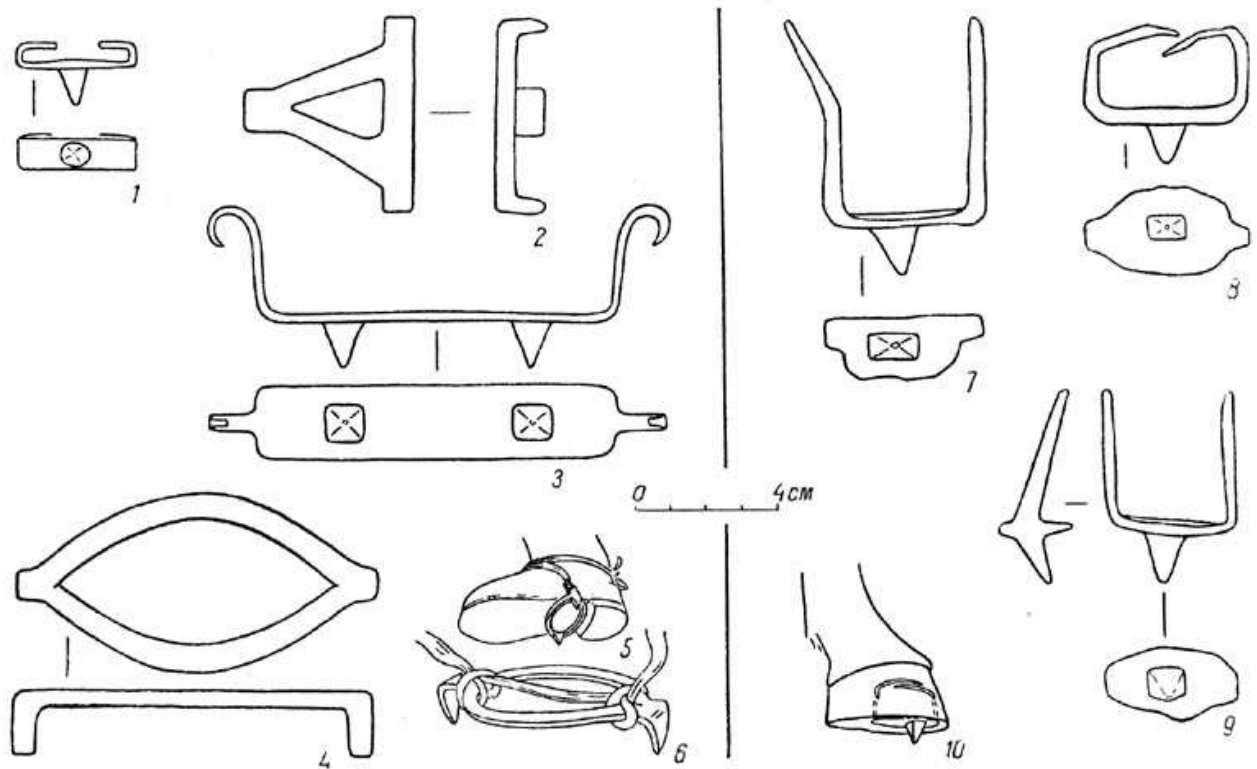
49«Кто-то может сказать: с пустяками возится человек. Что такое гололед, я понял несколько лет тому назад... когда узнал, что только у нас на заводе за зиму 400—500 человек, поскользнувшись, ломает руки и ноги» (М. Шмелев. Вооружайтесь против гололеда. Рационализатор и изобретатель, 1967, № 2, стр. 24 и рис.).

50Более крупные шипы могли употребляться для тяжеловозов и волов (ср.: А. Demmin. Die Kriegswaffen. Leipzig, 1891, стр. 673).



Рис. 48. Шипы для человека и коня и другие находки. Гнездово, X в., раскопки В. И. Сизова в 1898 г., курган 14 (ГИМ, хр. 117/306).

образцы, у которых был скруглен и передний, и задний обрез платформы, а в некоторых случаях зубцы и шипы (если смотреть в профиль) получили легкий внутренний наклон друг к другу. В курганах X в., как русских, так и зарубежных, было найдено чаще всего от 1 до 2 ледоходных обойм — подковывались преимущественно передние ноги коня.

В курганах X в. конские зимние подковки лишь в 5 случаях сопровождались всадническим снаряжением.⁵¹ В других случаях они найдены с конскими костями (в могилах Ярославщины и Гнездова),⁵² а иногда и без них. Находки шипов, следовательно, если и выдают присутствие в захоронении коня, то вовсе не предполагают наличия всаднического снаряжения. Таким образом, обнаружение конских шипов в погребениях X в. еще не дает права безоговорочно причислять всех их к комплексам с воинами-всадниками. В ряде случаев эти принадлежности могли символизировать присутствие верхового животного и предназначались покойному одновременно с обувными шипами⁵³ в качестве необходимой походной напутственной вещи.⁵⁴ Однако нет сомнения в том, что именно древнерусские дружинники, как показывают погребальные комплексы, широко пользовались ледоходными шипами. В дальнейшем этот обычай широко привьется в ездовой практике русского средневековья.⁵⁵

Итак, так называемые древолазные шипы никакого отношения к бортничеству и иным, не связанным с ходьбой целям не имели. Эти шипы, дифференцированные для человека и коня, помогали безопасно передвигаться по скользким дорогам преимущественно в зимнее время. Ледоходные шипы появились на Руси в IX—X вв. как, по всей вероятности, северное заимствование и на первых порах составляли принадлежность свободных состоятельных людей, владевших оружием и конем. В дальнейшем эти приспособления широко распространяются в быту горожан и, возможно, крестьян. В конном деле употребление шипов не противоречило применению нормальных подков. И те и другие уживались много столетий подряд.

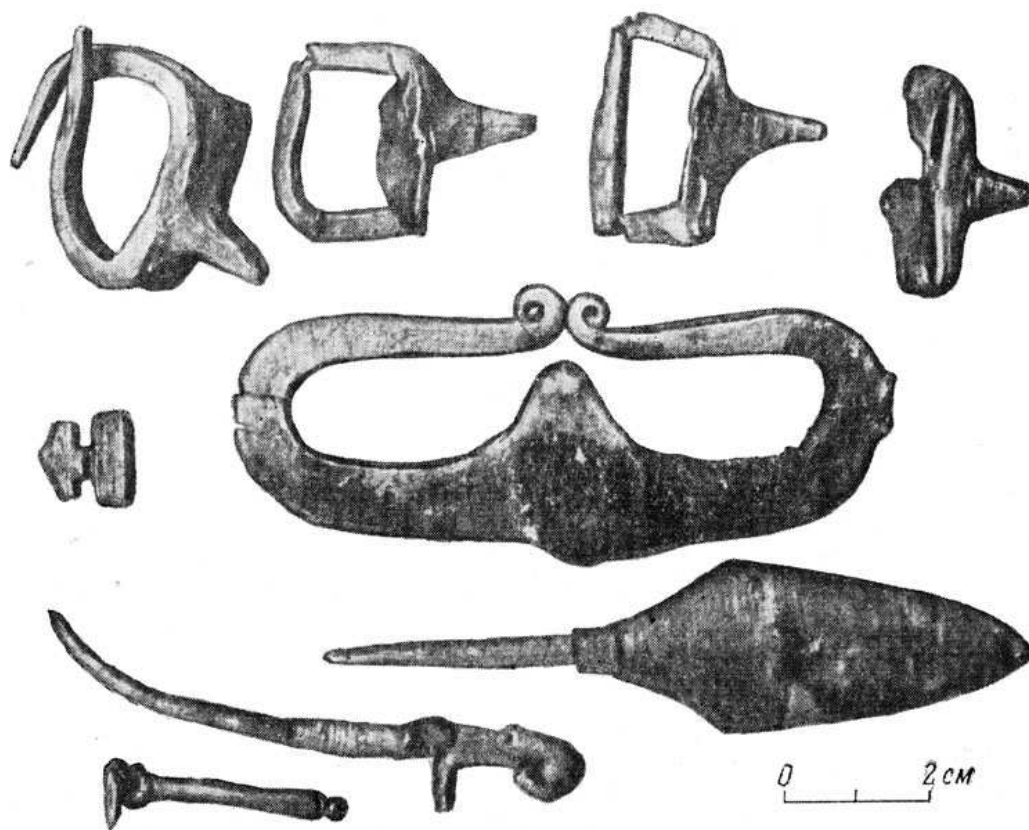
51Каталог: Михайловское, удила, № 20; Гнездово, стремяна, № 28; Чернигов, удила, № 75; Шестовицы, стремяна, №№ 56, 57; Шестовицы, удила, № 80.

52Точное определение здесь затруднено, так как в большинстве исследованных до революции курганных трупосожжениях конские кости не определялись.

53Не исключено, что в некоторых случаях конские шипы, особенно с зубцами, загнутыми строго в одной плоскости, употреблялись и человеком (ср.: Н. Г. Недошивина. Предметы..., стр. 54).

54Заманчиво было бы предположить, что разного рода шипы являются признаком захоронения в зимнее время года, однако материалы ярославских могильников этого не подтвердили. Следует прибавить, что количество шипов, употреблявшихся в реальной жизни, было подчинено, очевидно, большей регулярности, чем это видно на основании погребальных комплексов, с их обрядовыми непостоянствами.

55Один иностранец, побывавший в России в 1576 и 1578 гг., описал сезонные конские шипы, которые крепили «только в передней части копыта» [Даниил Принц из Бухова. Начало и возвышение Московии. (Отд. оттиск). М., 1876, стр. 73].



Рис. 49. Подковы. Основные формы. 1 — Старая Ладога, XVI—XVII вв. (Гос. Эрмитаж, ОИПК, 13/39); 2 — Городище, раскопки М. К. Каргера в 1963 г., первая половина XIII в.

ПОДКОВЫ

Редкость находок у нас раннесредневековых подков еще недавно побуждала рассматривать их как диковинки и приписывать рогатому скоту.⁵⁶ Между тем новые материалы, происходящие из Новгорода, Белой Вежи и других городов, показали, что ковать лошадей на Руси начали не позже XI в.⁵⁷

Появление на Руси подков связано с общеевропейской технической традицией. Известные в Европе в эпоху Римской империи подковы в начале средних веков редки. Их сколько-нибудь уловимое распространение падает на VIII—IX вв., но лишь двумя-тремя столетиями позже этот предмет стал использоваться регулярно.⁵⁸ Толчок к более широкому распространению приспособлений для защиты копыт коней дали крестовые походы и усиление связей с Востоком. К славянам подкова (собственный общеславянский термин) проникла, по мнению Л. Нидерле, в каролингскую и оттоновскую эпохи через германцев.⁵⁹ Пути появления этого приспособления еще предстоит конкретизировать.

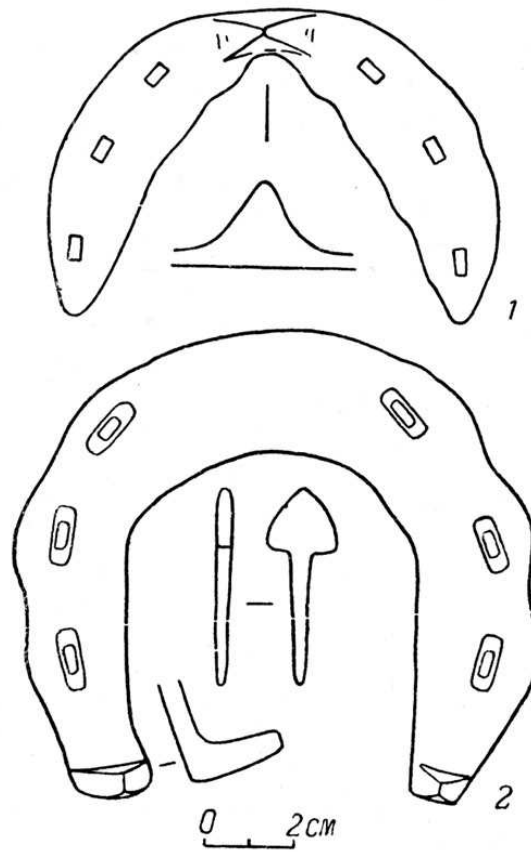
Подковы — признак устойчивой оседлости. Они характерны для стран, имеющих торговые города и твердо накатанные дороги, пригодные для тяжело нагруженных купеческих караванов. Для дорожных коней, идущих с поклажей, подковы необходимы. Средневековый возница знал, что нельзя «на неподковане коне по кольску пути гнати». ⁶⁰ Наоборот, при сельскохозяйственных работах и быстрых конных перемещениях подковы были излишни. ⁶¹ Действительно, киевские дружинники, а также смерды своих коней, кажется, не ковали. В кавалерии использовались лишь ледоходные шипы. Показательно, что ни в одном из до сих пор раскопанных воинских погребений или сельских поселений подков вообще не найдено. Военное назначение раннесредневековых подков дискуссионно и для XII—XIII вв. — периода, когда они становятся обычным обиходным предметом. Подковы безусловно тягощали легких кавалеристов, но спорадически могли использоваться тяжело вооруженными. Так, по сообщению Ф. Эмина, пользовавшегося какими-то не дошедшими до нас источниками, князь Ростислав Всеволодович, спасаясь в 1093 г. от половцев, пытался переправиться через Стугну и «попал под свою лошадь, которая бьучись в воде погрузила его вниз. Его позже вытащили из-под лошади, но уже не живого, голова подковою у него была пробита». ⁶² Подкованным изображен и легендарный конь князя Олега на миниатюре Радзивилловской летописи. ⁶³ Среди факторов, сдерживавших употребление подков в военном конновождении, было, очевидно, и то, что степняки, в том числе монголы, подков долгое время почти не употребляли. ⁶⁴ Не без влияния татарских лучников в русской конницековка лошадей не практиковалась даже в начале XVII в. ⁶⁵ Итак, домонгольские подковы можно считать предназначенными в первую очередь для купеческих и торговых транспортно-походных целей.

Отметим две типологические разновидности этих изделий (рис. 49). К первой (рис. 49, 1) относятся подковы в виде полуокружности с одним передним шипом и четырьмя, реже шестью прямоуголь-

56В. К. Гончаров. Райковецкое городище. Киев, 1950, стр. 89.

57А. Ф. Медведев. Оружие Новгорода Великого. МИА, № 65, 1959, стр. 190; С. С. Сорокин. Железные изделия..., стр. 194.

58В. Vikić, E. Walter. Zbirka potkova u archeološkom muzeju u Zagrebu. Starohrvatska prosvjeta, ser. III, sv. 4, Zagreb, 1955, стр. 23 и сл. Предохранение копыт коня фиксируется еще у египтян. Древнейшие находки подков связаны с кельтами и германцами. Возможно, что от этих народов их заимствовали римляне.

59L. Niederle. Slovanské starožitnosti, dil III, sv. 2. Praha, 1925, стр. 603—604.

60И. И. Срезневский. Материалы для словаря древнерусского языка. Т. III. СПб., 1903, Дополнение, стр. 186.

61К. Musianowicz. Podkowy końskie źródłem do zagadnień handlu w okresie

wczesnośredniowiecznym. *Z otchłani wieków*, t. XXV, z. 4, Wrocław—Poznań, 1959, стр. 259—264.

62Ф. Эмин. История Российская. Т. II. СПб., 1768, стр. 113. Проверить достоверность этого известия мне не удалось. В имеющейся домонгольской литературе подковы нигде не названы. В источниках они фигурируют с XIV—XV вв.

63Подкову у копыта лошади на одном из настенных рельефов 1194—1197 гг. усмотрел Э. А. Рикман (Э. А. Рикман. Изображение бытовых предметов на рельефах Дмитриевского собора во Владимире. КСИИМК, вып. XLVII, 1952, стр. 34).

64G. Strakosh-Grassmann. Der Einfall der Mongolen in Mitteleuropa in den Jahren 1241 und 1242. Innsbruck, 1893, стр. 28. Спорадическое употребление подков у монголов началось не ранее XIV в. (ср.: Сборник материалов, относящихся к истории Золотой Орды, т. III, М. - Л., 1941, стр. 102).

65ЧОИДР, 1867, кн. 2, стр. 375.

ными отверстиями для гвоздей. Типичные размеры: ширина 8. 5—12 см; высота 5. 5—8. 5 см; высота шипа (с основанием) 1. 3—2. 5 см. Такие формы открыты в Старой Ладого, 66 Орешке, Новгороде, 67 Пскове 68 Москве, 69 Ярославле, 70 Княжей Горе. 71 Древнейшие относятся ко второй половине XI в., позднейшие — к XVII в. По своему облику эти подковы наследуют форму ледоходных шипов, что, возможно, указывает на их преимущественно зимнее использование. За пределами Руси такие изделия мне неизвестны. 72

Ко второй разновидности относятся подковы в форме трехчетвертного овала с двумя задними концевыми шипами, волнистым внешним краем и обычно шестью, реже восемью отверстиями для гвоздей (рис. 49, 2). Описанные образцы несколько крупнее предыдущих. Их ширина 11—13 см, высота 8. 5—11 см, высота шипов (с основанием) 2—2. 7 см, средний вес около 150 г. Подковы с волнообразным краем, в большей части относящиеся к XII—XIII вв., найдены в новгородских курганах,⁷³ Пскове,⁷⁴ Новогрудке,⁷⁵ Райках,⁷⁶ Княжей Горе.⁷⁷ В древнем Изяславле оказалось 32 таких предмета, причем там же найдены и подковные гвозди с выступающей наподобие шипа шляпкой треугольного очертания.⁷⁸ Двухшипные подковы (за счет выступавших шляпок гвоздей их можно назвать многошинными) являются древнейшими в средневековой Европе; в отчетливо сформировавшемся виде они встречены с находками XIII—XIV вв. (местами и позже).⁷⁹ Дальнейшая трансформация двухшипных форм заключается в том, что они становятся крупнее, их полукружие расширяется, исчезает волнистый обрез края, лунки для гвоздей соединяются одним желобком. В целом разновидности отечественных приспособлений для копыт показывают, что в XII—XIII вв. их использование в нашем невоенном быту не очень отличалось от общеевропейского.

66Гос. Эрмитаж, ОИПК, колл. ЛА-916, 949, 953: 13/29.

67А. Ф. Медведев. Оружие..., рис. 23, 8—10.

68Г. П. Гроздилов. Раскопки в древнем Пскове. Археологический сборник, вып. 4, Л., 1962, стр. 61, рис. 50, 4.

69Р. Л. Розенфельдт. О конструкции и назначении..., стр. 278, рис. 1, 9, 10.

70Н. Н. Воронин. Раскопки в Ярославле. МИА, № 11, 1949, рис. 5, 11.

71Каталог украинских древностей колл. В. В. Тарновского. Киев, 1898, № 908.

72Исключение представляет Прикамье (А. А. Спицын. Древности камской чуди. МАР, № 26, СПб., 1902, табл. XXV, 21).

73А. А. Спицын. Курганы С. -Петербургской губернии..., стр. 33. Описанный автором экземпляр не издан и отнесен к данной разновидности предположительно.

74Раскопки В. Д. Белецкого в 1961—1965 гг.

75Раскопки Ф. Д. Гуревич.

76В. К. Гончаров. Райковецкое городище, стр. 89.

77Каталог украинских древностей, № 905.

78Ср.: М. П. Кучера. Древний Пліснеськ, стр. 39, рис. 14, 16, 18.

79В. Vikić, E. Waller. Zbirka..., стр. 50—51, рис. 2; 3; G. Engwall. Hästskor, стр. 88, рис. 1; London, museum catalogues, № 7, London, 1954, стр. 112—117, рис. 36, 1—8. Подкова с волнообразным краем найдена в крепости Орешек в слое первой половины XVI в.

80Гос. Эрмитаж, ОИПК, колл. ЛА-88, XIII—XIV вв.

81А. Ф. Медведев. Оружие..., стр. 190, рис. 21.

82М. Г. Рабинович. О древней Москве. М., 1964, рис. 134.

83А. А. Спицын. Гдовские курганы в раскопках В. Н. Глазова. МАР, № 29, СПб., 1903, рис. 55.

84Отметим, что в древнем Изяславле найдены 22 скребницы, причем однорядных и двухрядных поровну.

СКРЕБНИЦЫ

Скребницы для чистки коней найдены в Старой Ладого,⁸⁰ Новгороде,⁸¹ Москве,⁸² древнем Изяславле и других городах. Они подразделяются на два типа. К I типу относятся образцы с одной пластинчатой гребенкой, расположенной по отношению к рукояти в одной плоскости или под прямым углом (рис. 50, 1, 2). У ряда экземпляров пластина суживается к концам и увенчивается петлями с колечками, а рукоять для прочности и удобства перекручена и также снабжена на конце кольцом. Длина рабочего края не превышает 23 см, а количество зубцов достигает 40 (у одного экземпляра зубцов и вовсе не было). Древнейшая однорядная скребница найдена в кургане XI в. на Гдовщине.⁸³

Ко II типу (рис. 50, 3) относятся предметы с двухрядной полутрубчатой гребенкой, прикрепленной к железному черешку. Длина рабочего края 15—16 см, а количество зубцов по одному ряду 14—25. Эти изделия известны для XII—XIII вв. и позже. 84



Рис. 50. Скребницы. Основные формы. 1—3 — Городище, раскопки М. К. Каргера в 1960—1964 гг.

ЗАКЛЮЧЕНИЕ. РАЗВИТИЕ КОНСКОГО УБОРА В ЦЕЛОМ

В становлении конного дела Киевского государства решающую роль сыграли два фактора: выделение дружины вследствие феодализации общества и войска и влияние степных кочевников. В результате комбинированного воздействия этих и других причин на Русь не позже X в. возникает боеспособная конная сила снаряженная изделиями, типы которых были преимущественно заимствованы восточными славянами у кочевых и полукочевых народов юга и юго-востока европейской части СССР. В результате прямых контактов с евразийскими номадами или в качестве их наследия на Русь попали удила с прямыми или дугообразными псалями, округлые стремяна, некоторые наборные узды, полумягкие седла. Участие оседлых народов в обогащении киевской дружины разнообразными всадническими предметами было, видимо, ограниченным: например, со стороны скандинавов оно выразилось в привнесении таких вещей транспортного быта, как ледоходные шипы и, возможно, «звучащие» плети. В целом киевский всадник X в. экипировкой во многом напоминал своего южного соседа и современника, хотя и отличался от него подбором оружия ближнего боя. Зрелость местного ремесла уже на первых порах проявилась в отборе наиболее рациональных конструкций удил, стремян и других изделий и участии подготовленных ювелиров в художественной работе наиболее изысканных восточноевропейских сбруйных мастерских, обслуживавших Северное Причерноморье, Среднее и Нижнее Поднепровье и другие близлежащие области.

По мере самостоятельного укрепления киевского войска восточное влияние ослабевало, а с выделением конницы в качестве главного рода войск в снаряжении всадника происходит ряд существенных преобразований, подчас настолько новых, что они кажутся почти не имеющими связи с предшествующим развитием. Между 1000 и 1100 гг. преодолевается и видоизменяется уже сложившийся набор форм восточного происхождения и создаются условия для различных новообразований. Внедряются двухзвенные кольчатые удила, жесткие седла с высокими луками, стремяна с распрямленной подножкой, горизонтальные каролингского облика шпоры. Езда по-восточному при помощи плети все более уступает европейской посадке, связанной с обязательным применением шпор.

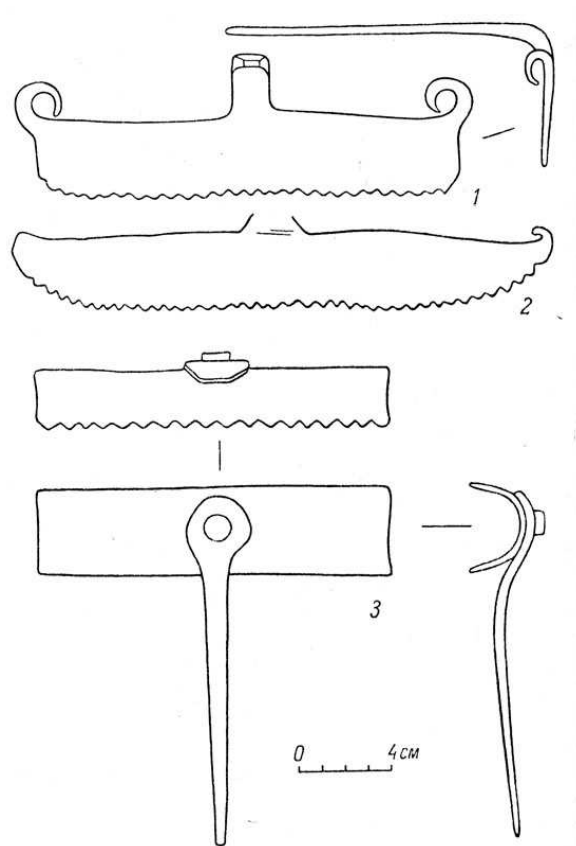
Явления, проявившиеся в XI в., полное развитие получают в XII в., когда Русь уверенно входит в число передовых в конном отношении европейских стран. В наборе всаднического снаряжения преобладающее место занимают изделия стандартного массового производства, такие как двухзвенные удила, стремяна с прямой или округлой подножкой, кольцевидные подпружные пряжки, шпоры с дужками полуциркульных или угловатых очертаний. Кочевническая опасность вовсе не исчезла, но борются с нею уже не методами подражания, а путем создания натренированной конной дружины, достаточно защищенной и в то же время быстрой и маневренной. Это достигается регулярным разделением кавалеристов на копейщиков и лучников. Если первые имели массивные шпоры, стремяна с прямой и широкой подножкой, кресло-седло рыцарского типа — все, что облегчало сильный напор и устойчивость при таранных сшибках, то вторые, видимо, пользовались легкими высокими седлами, скругленными стремянами, облегченными шпорами (или вообще обходились без последних).

Особый прогресс конского снаряжения наступает в 1150—1250 гг., когда тактика конных битв достигает наивысшей для домонгольского времени отточенности, появляется конский доспех (прежде всего наголовник) и темп технического развития по сравнению с раннекиевским временем существенно убыстряется. По обилию детальных изменений шпор, стремян и других изделий русские не только находились в ряду наиболее передовых европейцев, но кое в чем могли опережать свой век. Некоторые из новообразований появляются на Руси поразительно рано; таковы, например, стремяна в форме стрельчатой арки, шпоры с крупными шипами и пластинчатыми манжетами, шпоры со звездочкой, конские маски и шейный науз.

Развитие всаднического снаряжения все более уклонялось в сторону европейского пути, что, однако, не исключало его своеобразия. Последнее выражалось в сосуществовании разных манер езды, в наличии разнообразного по качеству и тяжести снаряжения, в контрастном сочетании тактики легких лучников и бронированных копейщиков.

Культ дружинной силы отразился, так сказать, на идеологическом значении некоторых всаднических вещей. Золоченые седло, стремя и отчасти узда и шпоры стали символом ранга, сословного превосходства или вассальной зависимости. Возник институт дружинного ученичества, сопровождавшийся изготовлением детских и юношеских шпор, стремян и, вероятно, седел.

Цветущее состояние, в котором находилось производство, связанное с изготовлением конского убора, было в сильнейшей мере подорвано монгольским нашествием. Конница сохранилась, но превратностью обстоятельств она надолго подпала под всякого рода ориентализирующие влияния. В частности, резко снижается потребность в шпорах и замедляется темп технических нововведений.

Итак, эволюция конского снаряжения IX— XIII вв. претерпевает по крайней мере три значительных превращения. Первое связано с рождением конницы, второе — с выдвиганием ее в качестве главного рода войск, наконец, третье — с расцветом собственной дружинной силы. Начав как ученики Востока, русские в конном деле с течением времени все активнее выступают как европейцы, умудренные опытом своего промежуточного положения между Востоком и Западом.

Бросаются в глаза как разнообразие технических процессов, так и порожденные ими результаты. Сбруйники, седельники, шпорodelьцы и другие русские мастера осилили поистине титанически трудную задачу — вначале они копировали кочевнические образцы, затем их постепенно преодолели и вошли в клуб европейского конного рыцарства, не потеряв, однако, при этом своего своеобразия и «русского обычая». На примере изучения конского снаряжения мы ощущаем такое по изменчивости и кипучести развитие технических процессов, которое могло быть по плечу только могущественной в конном отношении державе, какой в действительности и оказалась раннесредневековая Русь. Вместе с тем древнерусское конское снаряжение является составной частью евразийского военно-технического творчества и помогает установить, какие преобразования воинских вещей происходили в масштабах Старого Света.

Каталог находок

Наименование населенных пунктов и областное деление, приведенные в каталоге, соответствуют существовавшим в момент обнаружения предметов и тем данным, под которыми они опубликованы или значатся в музейных описях. В графе «Источник информации...» указываются, если возможно, наименование периодического или серийного издания, страница и номер рисунка. Год и место издания приводятся один раз и при повторных ссылках опускаются. Тире обозначает отсутствие сведений (исключение — графы 1, 2). Система измерений вещей (обозначена цифрами от 1 до 4), использованная при составлении каталога, поясняется на прилагаемой схеме. Вещи, тип которых по тем или иным причинам не был установлен, пронумерованы в каталоге не арабскими, а римскими цифрами. Номер, который имеет вещь в каталоге, сохраняется в картах, в тексте и в сносках. Нумерация предметов для каждого раздела каталога самостоятельна. Сведения об удилах, стременах и частях конской сбруи помещены в едином списке. Во всех разделах каталога вещи в пределах указанных хронологических периодов перечислены в географической последовательности с севера на юг.

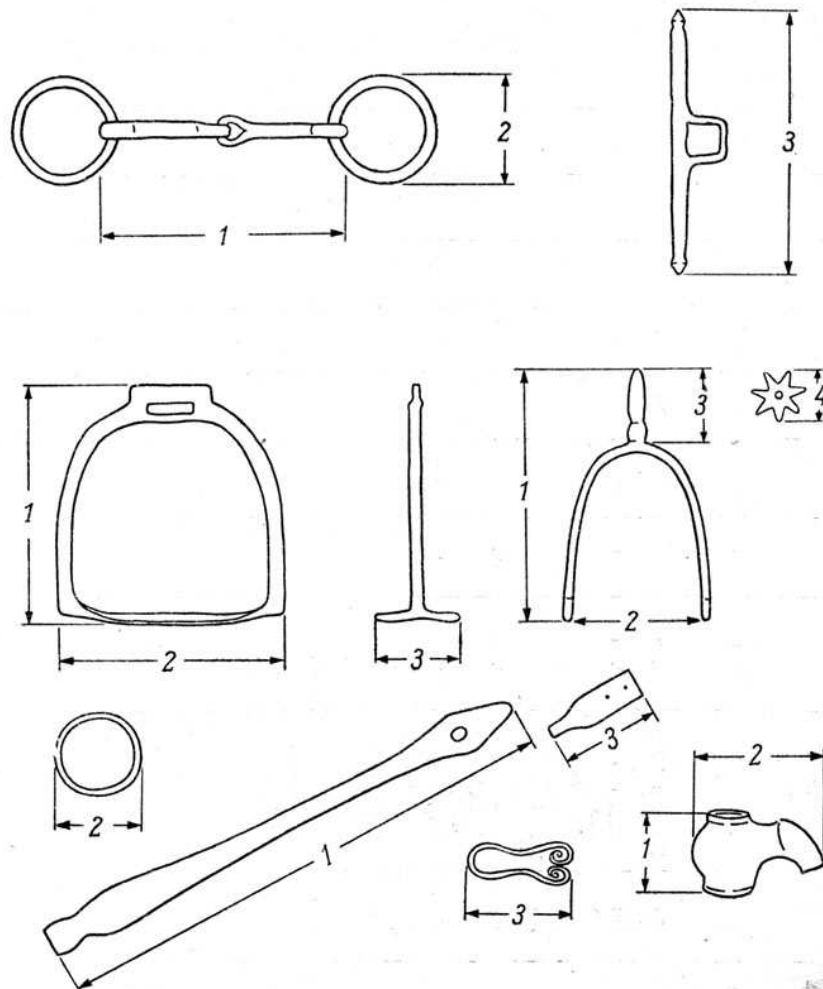

Система измерений. Графическое пояснение к Каталогу находок.

№ п. п.	Место находки	Обстоятельства находки			Тип	Дата	Измерения, в см			Источник информации о находке	Место хранения	Примечания	
		руководитель раскопок	год	комплекс			общая длина	ширина	длина шипа				
1	Старая Ладога			Из слоя городища	—	VIII в.	5.5	6.4	—	Сведения Гос. Эрмитажа	Гос. Эрмитаж, ОИПК	Пегли и шип обломаны	
2	Гдовщина	Г. Р. Шмидт	1886	Из длинного кургана	—	—	—	—	—	Изв. ОЛЕАЭ, т. XLIX, вып. 3-5, М., 1886, стр. 621	—	—	
3	Житково, близ Владимирская Губ.	А. С. Уваров	1851—1852	Курган 18	Рис. 34, 2	X в. (?)	5.7	6	1.5	Сведения ГИМА	ГИМ, хр. 123/145	—	—
4	Волковский	Я. Г. Зверуго	1957	Из слоя замчища	Рис. 34, 3	XI в.	3.1	6.5	2.3	Белорусские древности, Минск, 1967, рис. 40, 1 на стр. 334	—	—	—
5	Слобода-Глушица, Смоленская обл.	Е. А. Шмидт	1953	Удлиненный курган 18	Рис. 34, 1	V—VI вв.	4.5	4.8	0.4	КСИИМК, вып. 54, 1954, рис. 68, 3	Смоленский музей	—	—
6	Цурковка, там же	То же	1955	Длинный курган 2	Тот же	V—VI вв.	6.2	9	1.7	СА, 1958, № 3, рис. 4, 9 на стр. 165	Там же	—	—
7-8	Демидовка, там же	» »	1962 и 1964	Из слоя городища	Рис. 34, 2	VI в.	5	7.1	1	Сб. «К 1100-летию первого упоминания города в летописях». Смоленск, 1957, рис. 2, 12 на стр. 50	» »	—	—
9	Наваасина, там же	» »	1957	То же	Тот же	V—VI вв.	7	9	—	Сведения Е. А. Шмидта	» »	Шип отломан	—
10	Шугайлова, там же	» »	1966	Из слоя селца	» »	V—VI вв.	5	7	1	Там же	» »	—	—
11	Церковище, там же	В. В. Седов	1955—1958	Из слоя городища	» »	(?)	5.5	5.5	1	Сведения Смоленского музея	» »	—	—
12	Серенск, Калужская обл.	Т. Н. Никольская	1967	То же	» »	V—VIII вв.	—	—	3.5	Сведения Т. Н. Никольской	—	Шип с прилегающей частью дужки	—
13	Чалнин, Гомельская обл.	Э. А. Симонович	1951—1953	» »	Рис. 34, 3	X—XI вв.	11.5	8	3	СА, 1961, № 2, рис. 2, 17 на стр. 203	—	На дужке проволочная бронзовая инкрустация	—
14	Пересопница, бывш. Волынская Губ.	Е. Н. Мельник	1897—1893	Курган 15	Рис. 34, 4	X—XI вв.	8.8	7	1.1	Тр. XI АС, т. I, М., 1901, стр. 537	КИМ	—	—
15	Подгорцы, Львовская обл.	И. Д. Старчук, В. К. Гончаров, М. П. Кучера	1946—1949, 1953—1954	Из слоя городища	Рис. 34, 3	VII—XIII вв. (?)	6.5	6	2	Археологічні пам'ятки УРСР, т. XII, Київ, 1962, рис. 13, 2 на стр. 35	ЛИМ	—	—
16	Рипнев, Львовская обл.	Ю. М. Захарук, А. А. Ратич	1950	То же	Тот же	Конец IX—XI вв.	8	8	2.6	Там же, т. V, Киев, 1955, табл. I, 6 на стр. 41	ЛИМ	—	—

Шпоры V—XI вв., найденные на территории Древней Руси

№ п. п.	Место находки	Обстоятельства находки			Дата	Источник информации о находке	Место хранения	Примечания
		руководитель раскопок	год	комплекс				
I	Новгород	А. В. Арциховский	После 1951	Из городского слоя	Сер. XIII в.	МИА, № 65, 1959, стр. 186, табл. 21, 13	—	—
II—III	Минск	Э. М. Загоруйский	1957—1961	То же	XII—XIII вв.	Сведения Э. М. Загоруйского	Минский музей	—
IV—V	Гродно	Польские археологи	1932—1939	» »	XII—I-я пол. XIII в.	МИА, № 41, 1954, стр. 38, 54	Гродненский музей	—
VI—XXXII	Волковыс	Я. Г. Зверуго, В. Р. Тарасенко, Г. И. Цех	1948—1967	Из слоя городища	XII—XIII вв.	Белорусские древности. Минск, 1967, стр. 335	—	—
XXXIII	Ковшарово, Смоленская обл.	А. И. Лявданский	1925	То же	XII—XIII вв.	Научн. изв. Смоленск. гос. унив., т. III, ч. 2, Смоленск, 1926, стр. 230	—	—
XXXIV—XXXVIII	Киев	—	1890	Из городского слоя	XI—XIII вв. (?)	И. А. Хойновский. Краткие археологические сведения о предках славян и Руси. Киев, 1893, стр. 164, № 814; Каталог выставки XI AC в Киеве, Киев, 1899, стр. 161, № 629	—	Одна обложка серебром с черневыми орнаментами
XXXIX—XLI	Григоровка, Грининцы, Хмельнская, бывш. Киевская губ.	—	—	Из слоя городища	XII—XIII вв.	Каталог выставки XI AC..., стр. 161, № 476, 569, 675	—	—
XLII—XLIII	Витачев, бывш. Киевская губ.	В. В. Хвойка	1897—1899	То же	XI—XIII вв.	Арх. ЛОИА, ф. 1, 1900, № 29, л. 78 об.	—	—
XLIV—XLVIII	Колоденное, Житомирская обл.	В. К. Гончаров и Р. А. Юра	1948—1950, 1952—1953	» »	XII—I-я пол. XIII в.	Археологічні пам'ятки УРСР, т. XII, Київ, 1962, стр. 108	—	—
XLIX—LXIII	Городище, Хмельницкая обл.	М. К. Каргер	1957—1964	» »	1450—1240 гг.	Сведения М. К. Каргера	ЛОИА	—
LXIV—LXV	Шумское, Тернопольская обл.	—	—	» »	XII—XIII вв.	A. Sunkałowski. Materiały do gładziejów. Wołyńia i Polscia wołyńskiego. Warszawa, 1961, стр. 140	—	—
LXVI—LXXX	Подгорцы, Львовская обл.	И. Д. Старчук, В. К. Гончаров, М. П. Кучера	1946—1949, 1953—1954	» »	XI—XIII вв.	Археологічні пам'ятки УРСР, т. XII, стр. 54	—	—

Шпоры XI—XIII вв. (не сохранились или тип неизвестен)

Части плетей IX—XIII вв., найденные на территории Древней Руси (тип известен)

№ п. п.	Место находки	Обстоятельства находки			Дата	Тип	Измерения, в см			Источник информации о находке	Место хранения	Примечания
		руководитель раскопок	год	комплекс			высота пучков или навершия	ширина кольца или навершия	длина прывески			
1	Шуковщина, Юго-Восточное Принадонье	Н. Е. Бранденбург	1878—1886	Курган XLV, компл. 2	X в.	I	34,5	3	6,3—7,5	МАР, № 18, СПб., 1895, стр. 108, табл. IX, 6	—	Железо; 4 пожевные прывески, 1 петля
2	Костина, там же	То же	1878—1886	Курган XCV, компл. 1	X в.	I	—	3,7	3,3—8,4	Там же, табл. VIII, 4	ГИМ (?)	Железо; кольцо с двумя обоями и крючком; рукояти нет
3	Вахрушева, там же	»	1878—1886	Курган СХVI, нижн. слой, компл. 8	X в.	I	31,7	4,5	5—7,8	Там же, табл. IX, 5	ГИМ, хр. 130/1	Железо; на кольце 2 спиралевидные обояма
4	Залощик, там же	—	—	Из кургана	X в.	I	—	—	—	SMYA, t. XLI, Helsinki, 1938, стр. 123	Национальный музей Финляндии, 10157:2	—
5	Чернавино, ок. Старой Лядоги	Г. П. Гроздилов	1948	Сопка 2	IX в.	I	21	3,7	4	СА, т. XXII, М., 1955, стр. 211, рис. 16, 9	Гос. Эрмитаж, ОНП, колл. 19	Железо; на кольце обояма и прывеска со спиралевидными концами
6	Славяново, Вологодская обл.	Н. В. Тухтаева	1964	Курган 1	X—XI вв.	I	13	3,3	3,3—6,5	Тр. ГИМ, вып. 40, М., 1966, стр. 133, рис. 3, 1	Череповецкий краеведческий музей	То же
7	Ново-Сиверская, бывш. Дзержинская губ.	Л. К. Ивановский	—	Из кургана	XI—XIII вв.	III	3,3	3,6	—	МАР, № 20, СПб., 1895, стр. 47, табл. XIII, 15	—	Кость (?)
8—9,	Новгород	А. В. Арциховский	1951—1950	Из городского слоя	X—XI вв.	I	10	2,7	3,5—5,5	МИА, № 65, 1959, рис. 20, 1—4; 21, 3	—	Железо; на кольце обояма и 2 прывески со спиралевидными концами
10—12,	—	—	—	—	XI—XII вв.	III	2,1—2,6	4,1—5,2	—	—	—	1 из кости, 2 из бронзы
13	—	—	—	—	XI—XII вв.	IV	4,3	3,5	—	—	—	Кость
14	Исков	Г. П. Гроздилов	1956	То же	XI—XII вв.	I	—	5,5	5—6,3	Археологический сборник, вып. 4, Л., 1962, рис. 47, 14	Гос. Эрмитаж	Железо; на кольце 3 прывески, 1 со спиралевидными концами; рукояти нет
15	Михайловское, бывш. Ярославская губ.	И. А. Тихомиров	1887	Курган 10	2-я пол. X в.	I	—	—	—	Арх. ЛОПА, ф. 1, 1897, № 52, л. 44	—	—
16	Михайловское, там же	То же	1888	Курган 34	X в.	I	15,5	3,7	5—7,8	Там же, 1888, № 157, л. 68 об.; рис. из архива АИИ, ф. 31, оп. 1, № 50, л. 85	ГИМ, хр. 125/42а	Железо; на кольце обояма и 2 прывески со спиралевидными концами, сохранились частично
17	Былш. Владимирская губ. (Кабанское или Шелебово)	А. С. Уваров	1851—1852	Из кургана	X в. (?)	I	19	5,2	5,2	ИАК, вып. 15, СПб., 1965, рис. 65 на стр. 133	ГИМ, хр. 121/4а	Железо; на кольце обояма и 2 прывески со спиралевидными концами
18	Шелебово, бывш. Владимирская губ.	То же	1851	Курган 240	X в.	I	16,2	3,4	3,2—8,4	Там же, рис. 67	—	Железо; только рукояти не втульчатая
19	Былш. Владимирская губ.	»	1851—1852	Из кургана	X в. (?)	I	26	5,2	6,2	Курганы III отд. ГИМА	ГИМ, хр. 123/136	Железо; на кольце обояма
20	Каблуново, бывш. Владимирская губ.	П. С. Савельев	1858	Из слоя городища	XI—XIII вв.	IV	3,3	2,9	—	ИАК, вып. 15, стр. 126, рис. 28, карта № III отд. ГИМА	ГИМ, хр. 121/76	Бронза
21	Гуселово, бывш. Смоленская губ.	С. И. Сергеев	1899	Курган 39 (28)	IX—X вв.	I	21	4,2	—	ИАК, вып. 15, стр. 38, рис. 117 на стр. 64	ГИМ, хр. 117/45б	Железо; рукоять с кольцом

Части плетей IX—XIII вв., найденные на территории Древней Руси (тип известен)

№ п. п.	Место находки	Обстоятельства находки			Дата	Тип	Измерения, в см			Источник информации о находке	Место хранения	Примечания
		руководитель раскопок	год	комплекс			высота наконечника	ширина лезвия	длина наконечника			
22	Грязово, бывш. Смоленская губ.	С. И. Сергеев	1899	Из кургана	X в.	I (?)	—	3,5	4,5—6,5	МАР, № 28, СПб., 1902, стр. 56, рис. 10	—	Железо; кольцо с тремя обоями; рукоятки нет
23	Шатуны, там же	—	1900	Из слоя городища (?)	XII—XIII вв.	III	3,5	3,8	—	Н. И. Булычев. Раскопки по среднему течению р. Угры. М., 1913, табл. I, 9	—	Бронза
24	Старая Рязань	А. Л. Монгайт	1948	Из слоя городища	XII—XIII вв.	III	3,2	4,2	—	МПА, № 49, 1955, рис. 97, II	Рязанский музей	Кость
25	Там же	То же	1950	То же	XII—XIII вв.	IV	3,8	4	—	Там же, рис. 141, 2	Там же	»
26	Копоча, бывш. Клевская губ.	В. В. Хвобика	1901	Городище «Замковце»	XII—XIII вв.	III	3	3,5	—	Арх. ЛОИА, Ф. 1, 1901, № 99, л. 19 и сл.; фотоарх. ЛОИА, III-8281	Там же	»
27	Забара, там же	Н. Е. Бранденбург	1884	Курган 321, погр. 2	X—XI вв.	III	4,2	4,4	—	Н. Е. Бранденбург. Журнал раскопок 1883—1902 гг. СПб., 1908, стр. 50	Гос. Эрмитаж, ОИПК, 999/5	»
28	Цозаровка, там же	То же	1891	Курган 250, погр. 1	XII в.	II	6	3	—	Там же, стр. 64—65	Там же, 910/15	Железо
29	Росса, там же	Д. Я. Самонасов	1877	Курган III	XII—XIII вв.	III	4,2	6,3	—	Д. Я. Самонасов. Могилы Русской земли. М., 1908, стр. 225	ГДМ, XP-VIII-15/IV-5	Кость
30, 31, 32—33	Воинская Гребля, Подгвальская обл.	ИА АН УССР	1956—1959 1957—1958 1958	Из слоя городища	XII—I-я пол. XIII в.	III	8	5,5	—	В. И. Довженко, В. К. Гончаров, Р. О. Юра. Древнепольовые мисы Воинь-Копы, 1960, табл. XXI, 6; XXV, 2, 3, 6	ИА АН УССР	Вес из кости 30 — заготовна
34	Южная Россия (Киевщина?)	—	—	—	XII—XIII вв.	III	3,5	3,8	—	К. Мельник. Каталог коллекций древностей А. Д. Цюль. Киев, 1885, стр. 39, табл. IX, 242	ДИМ, А-1426	Бронза
35	Райки, Житомирская обл.	Ф. Н. Молчановский	1929—1935	Из слоя городища	XII—I-я пол. XIII в.	III	3,5	3,8	—	Сведения Г. Ф. Корзухиной	—	»
36	Городище, Хмельницкой обл.	М. К. Каргер	1957—1964	То же	2-я пол. XII—I-я пол. XIII в.	II	4,9	2,1	—	Сведения М. К. Каргера	ЛОИА АН СССР	Железо
37—39	Там же	То же	1957—1960	» »	2-я пол. XII—I-я пол. XIII в.	III	2,5—4	3,9—6	—	Там же	Там же	Бронза и кость
40	Звенигород, Львовская обл.	—	—	» »	XII—XIII вв.	III	3,2	5,8	—	МДАПВ, вып. 2, Кюй, 1959, табл. III, 43 на стр. 124	ЛНМ	Кость
41	Крылос, Ивано-Франковская обл.	Я. Пастернак	1935	Курган I	XII—XIII вв.	Редкий	4,3	2	—	АН, т. XXI, Budapest, 1937, табл. С.ХХV, 4, 6	—	Затяжка плети из позолоченного серебра
42—47	Цимлянская, Ростовская обл.	М. И. Артамонов	1950—1951	Из хазарского и славянского слоев городища	30-е годы IX в.—нач. XII в.	III	2,2—4,3	2,6—5,9	—	МПА, № 62, 1958, рис. 26 на стр. 40; сведения Гос. Эрмитажа, ОИПК	Гос. Эрмитаж, ОИПК, ВД-50/СД-110 и II-1058; ВД-51/2628; ВД-59/СД-1987; ВД-51, 371, 2067	Кость; №№ 42—44 из хазарского слоя, №№ 45—47 из славянского

Части плетей IX—XIII вв., найденные на территории Древней Руси (тип известен)

АЛФАВИТНЫЙ СПИСОК НАСЕЛЕННЫХ ПУНКТОВ, ГДЕ ОБНАРУЖЕНЫ УДИЛА, СТРЕМЕНА, ШПОРЫ И ЧАСТИ ПЛЕТЕЙ, ПЕРЕЧИСЛЕННЫЕ В КАТАЛОГЕ НАХОДОК
1

Алчедар, шпоры 508.

Бабичи, удила 289; стремена 262—264.

Белз, шпоры 483.

Берестняги, удила 275; стремена 237, 238.

Беркозовка, удила LXI; стремена LXI, LXII.

Богослов, удила 30.

Большая Брембола, удила 29, 31—37; стремена 7—9.

Большое Тимерево, удила 21, VIII.

Бородино, удила 210—223; стремена 165, 166; шпоры 140, 141.

Браслав, удила 151, 152; стремена 123; шпоры 29.

Бурты, удила 93, 161, 259, 260—264, XXII; стремена 210—217, XXIII.

Васильки, удила 31—40, IX; стремена 4, 7—11.

Вахрушева, удила 8; плети 3.

Велико-Листвен, удила XIV.

Веськово удила 26—28, 31—37; стремена 6—9

Витачев [Витичев], шпоры 173, XLII, XLIII.

Витебск, удила 63.

Вихмес, удила 4—6.

Бывш. Владимирская губ., удила 41—42; стремена 12; плети 17, 19.

Владимир-Волынский, шпоры, 481, 482.

Воинская Гребля [Воин], удила 295—302; плети 30—33.

Войицы, стремена LXXIII, LXXIV.

Волковыск, удила 227, 228; стремена 172; шпоры V—XI вв. 4; шпоры 80—110, VI—XXXII.

Вышгород, удила 82; стремена 59; шпоры 164, 165.

Гадомка, удила LXVI, LXVII; стремена LXXI, LXXII.

Гаевка, удила 156; стремена 124.

Галичино, удила 11.

Гдовщина, шпоры V—XI вв. 2.

Гнездово, удила 60, 61; стремена 26—30; плети 21, 22.

Гнездилово, удила 25.

Головно, удила 471.

Горка, удила II, III.

Городище, удила 31—37; стремена 7—9, XIX.

Городище [Изяславль], удила 318—469; стремена 300-342, LXXXV; шпоры 217—479, XLIX—LXIII; плети 36—39.

Гороховатки, удила XXIII, XL; стремена XXIV, XXV.

Григоровка, шпоры XXXIX—XLI.

Гришинцы, шпоры XXXIX—XLI.

Гродно, удила 226; стремена 171; шпоры 72-79, IV—V.

Гурковичи, шпоры 65—68.

Демидовка, шпоры V—XI вв. 7, 8.

Драчи, удила 291—294; стремена 268—275.

Дрогичин, шпоры 136.

Дроково, удила 62.

Житково, шпоры V—XI вв. 3.

Житомир, шпоры 211, 212.

Забара (Монтрезовка), удила 94; стремена XIV; плети 27.

Залужье, удила VI.

Залющик, удила 12; плети 4.

Звенигород, шпоры 494; плети 40.

Зеленки, удила 95—97, 162, 163, 268—272, XXIV—XXVII, XLI, XLII, LVI—LVIII; стремяна 132, 133, 224—232, XV, XXVI, XXVII, LIII—LVIII.

Бывш. Золотоношский у., удила XXVIII.

Исаева, удила 2.

Каблуково, плети 20.

Кагарлык, удила 90, 91, 159, 258, XLIX, L; стремяна 71, 72, 128—130, 208, 209, XXXVII—XLII.

Кагарлыцкая слобода, удила 89, 256, 257, LI—LIII; стремяна 205-207, XLIII-XLVIII.

Кагарлыцкое поселение, удила 88; стремяна 69, 70.

Калихновщина, удила XLV; шпоры 17, 18.

Каменка, удила 305—310, LXVIII; стремяна 279—284, LXXV, LXXVI.

Карачевка [Донец], стремяна 73.

Карлуха, удила I.

Киев, удила 83, 234, XVII—XIX; стремяна 60, 61, 179, III—X, XXVIII, XXIX; шпоры 166—172, XXXIV—XXXVIII.

Киев, Киевская обл. или губ., удила 235, 290; стремяна 180—181, 266, 267; шпоры 200.

Клинцы, стремяна 174, 175.

Княжа Гора [Родня], удила 237—252; стремяна 62—68, 186—201; шпоры 180—198.

Ковали, удила 276—279; стремяна 239—242.

Ковшарово, удила 187—199; стремяна 159—160; шпоры 142—143; XXXIII.

Колодежное [Колодяжин], удила 315—317; стремяна 298—299, шпоры 213—216, XLIV—XLVIII.

Колычево, шпоры 144.

Кононча, плети 26.

Костина, удила 7; плети 2.

Краснополка, удила 84—87, 160, 253-255, XX, XXI, XXXIX; стремяна 131, 202—204.

Крылос [Галич], удила 102—103; стремяна 74—76, 343; шпоры 496—504; плети 41.

Крытищи (Корытищи), стремяна LXX.

Лагойск, шпоры 35.

Ленковцы, шпоры 505—507.

Липовец, удила 92, 265; стремяна 218—219, XII, XIII.

Лубны, удила 303; стремяна 276.

Львов, шпоры 484, 485.

Любеч, удила 70, 232; стремяна 176; шпоры 162.

Максимовка, удила 57—59; стремяна 23—25.

¹Списки пунктов, где найдены оголовья, седла и другие части упряжи, помещены в соответствующих разделах работы. В настоящем списке шпоры V—XI вв., чтобы их отличить от более поздних, указываются под своей датой. Цифры после названия обозначают номер, которым помечен предмет в каталоге и на картах. В квадратных скобках — древнее историческое название, в круглых — разночтения.

Малое Терюшево, удила 181—183; стремена 151—156.
Маркененты, удила 229, 230; шпоры 69-71.
Мартыновка, шпоры 178, 179.
Межерички, удила 304; стремена 277, 278.
Микуличи, удила 155.
Минск, удила 153—154; стремена 168—170; шпоры 36—64, II, III.
Михайловское, удила 20, VII; стремена 2, 3; плети 15, 16.
Мондрезовка, см. Забара.
Мощины, удила 68.
Наквасина, шпоры V—XI вв. 9.
Нежин, удила 233; стремена 177, 178.
Николаевка, стремена 265.
Никульчино [Никулицын], удила 176; шпоры 19.
Новгород, удила 13—17, 149, 150, 171—174; стремена 122, 135—145; шпоры 1—16; плети 8—13.
Новогрудок, удила 224, 225; стремена 167; шпоры 111—135.
Ново-Сиверская, плети 7.
Ново-Урусский, удила 471.
Озертицы, удила V.
Осавик, удила 186; стремена 158.
Пекари, стремена 62—68.
Пересопница, удила 470; шпоры V—XI вв. 14; шпоры 480.
Бывш. Переяславский уезд (?) Владимирской губ., стремена 147—150.
Пешки, удила 273, 274, LX; стремена 233-236, LX.
Пинск, шпоры 160, 161.
Подболотье, удила 43—56, X—XIII; стремена 13—22.
Подгорцы [Плеснек], удила 165—168; шпоры V—XI вв. 15; шпоры 486—493; LXVI—LXXX.
Половецкий, шпоры 174—177.
Полоцк, шпоры 30—34.
Поток, удила 99—101, 164; стремена XVI, XVII.
Псков, удила 18, 175; шпоры 20—25; плети 14.
Райки, удила 311—314, LXIX—XCV; стремена 285-297, LXIX—LXXXIV; шпоры 201—210, плети 35.
Ратницкое, удила XXXIV.
Ржищев, удила 158; стремена 125.
Рипнев, шпоры V—XI вв. 16.
Россава, удила 281—287; LXII—LXV; стремена 245—258, LXIII, LXIX; плети 29.
Сарское, удила 22—24.
Сахновка, удила 236; стремена 182—185.
Севериновка, стремена LXXVII—LXXVIII.
Серенск, шпоры V—XI вв. 12; шпоры 149—154.
Славынево, плети 6.
Слобода-Глушица, шпоры V—XI вв. 5.
Слободка, удила 231; стремена 173; шпоры 155—159.
Сорогожское, удила 19.
Старая Ладога, удила 9, 170; стремена 1; шпоры V—XI вв. 1.
Старая Рязань, удила 184, 185; стремена 157; шпоры, 145—148; плети 24, 25.
Степанцы, удила LIX; стремена LIX.
Ступница, шпоры 495.
Сязнега, удила 3.
Река Сясь, удила IV.

Таганча, удила 288; стремена 259—261.

Тальное, удила XLVI—XLVIII; стремена XXX-XXXVI.

Торопец, удила 177, 178; шпоры 26-28.

Тушково, удила 180.

Федяшево, удила 69.

Хмельна, шпоры XXXIX—XLI.

Хотомель, удила 65—67.

Церковище [Воищина], удила 200-209; стремена 161—164; шпоры V—XI вв. 11; шпоры 137—139.

Цимлянская [Саркел—Белая Вежа], удила 104—148, 169, XXIX, XXX, XLIII, XLIV; стремена 77—121, 134, XVIII; плети 42—47.

Цозаровка, удила 266, 267; стремена 220—223; плети 28.

Цурковка, шпоры V—XI вв. 6.

Чаплин, шпоры V—XI вв. 13.

Чернавино, удила 10; плети 5.

Черневичи, удила 64.

Чернигов, удила 71—76, XV, XVI; стремена 31—44, 1—11.

Черниговская обл., шпоры 163.

Бывш. Черкасский и Каневский у., шпоры 199.

Шандры, удила 98.

Шатуны, плети 23.

Шелебово, удила XXXI—XXXIII; плети 18.

Шестовицы, удила 77—81; стремена 45—58.

Шокшово, удила 31—37; стремена 5, 7-9.

Шугайлова, шпоры V—XI вв. 10.

Шумское [Шумск], стремена 344, шпоры LXIV, LXV.

Шурскала, удила XXXV, XXXVI.

Щуковщина, плети 1.

Щучинка [Чучин], удила 157.

Южная Россия (Киевщина ?), плети 34.

Юзефовка, удила XXXVII, XXXVIII; стремена 126, 127, XX, XXI.

Юрьев-Польский, удила 179; стремена 146.

Яблоновка, удила 280; стремена 243, 244.

Яровщина, удила 1.



Рис. 52. Удила X—XI вв. 1 — Костина (№ 7); 2 — Шестовицы (№ 81); 3 — Веськово (№ 27); 4 — Сарское (№ 22); 5 — Веськово (№ 28).



Рис. 53. Удила X—XIII вв. 1 — Черневичи (№ 64); 2 — Цимлянская (№ 113); 3 — Гнездово (№ 61); 4 — Б. Брембола (№ 29); 5 — Сарское (№ 23); 6 — Малое Терюшево (№ 181).

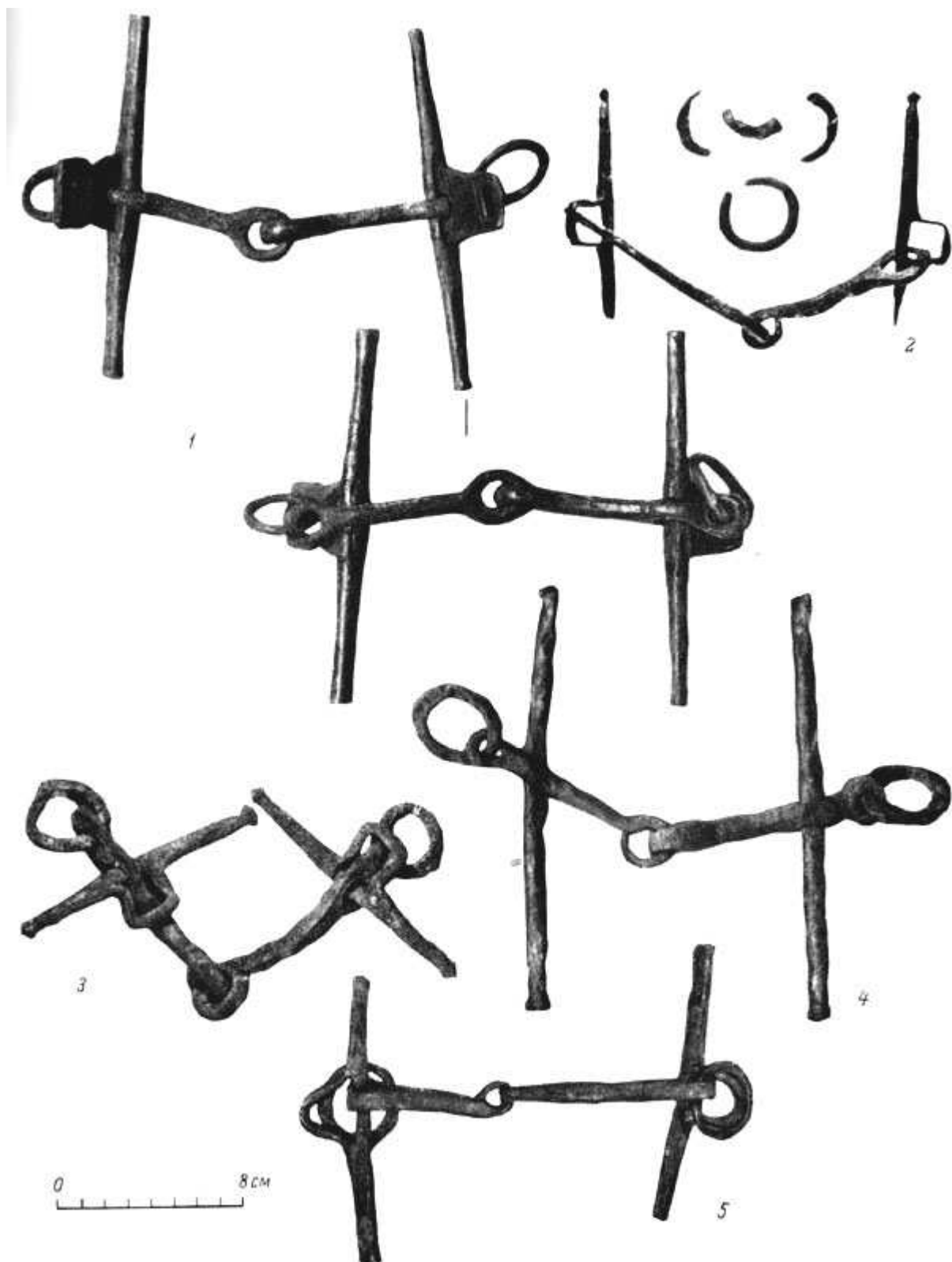

Рис. 54. Удила IX—XI вв. 1 — Чернавино (№ 10); 2 — Вышгород (№ 82); 3 — Новгород (№ 149).

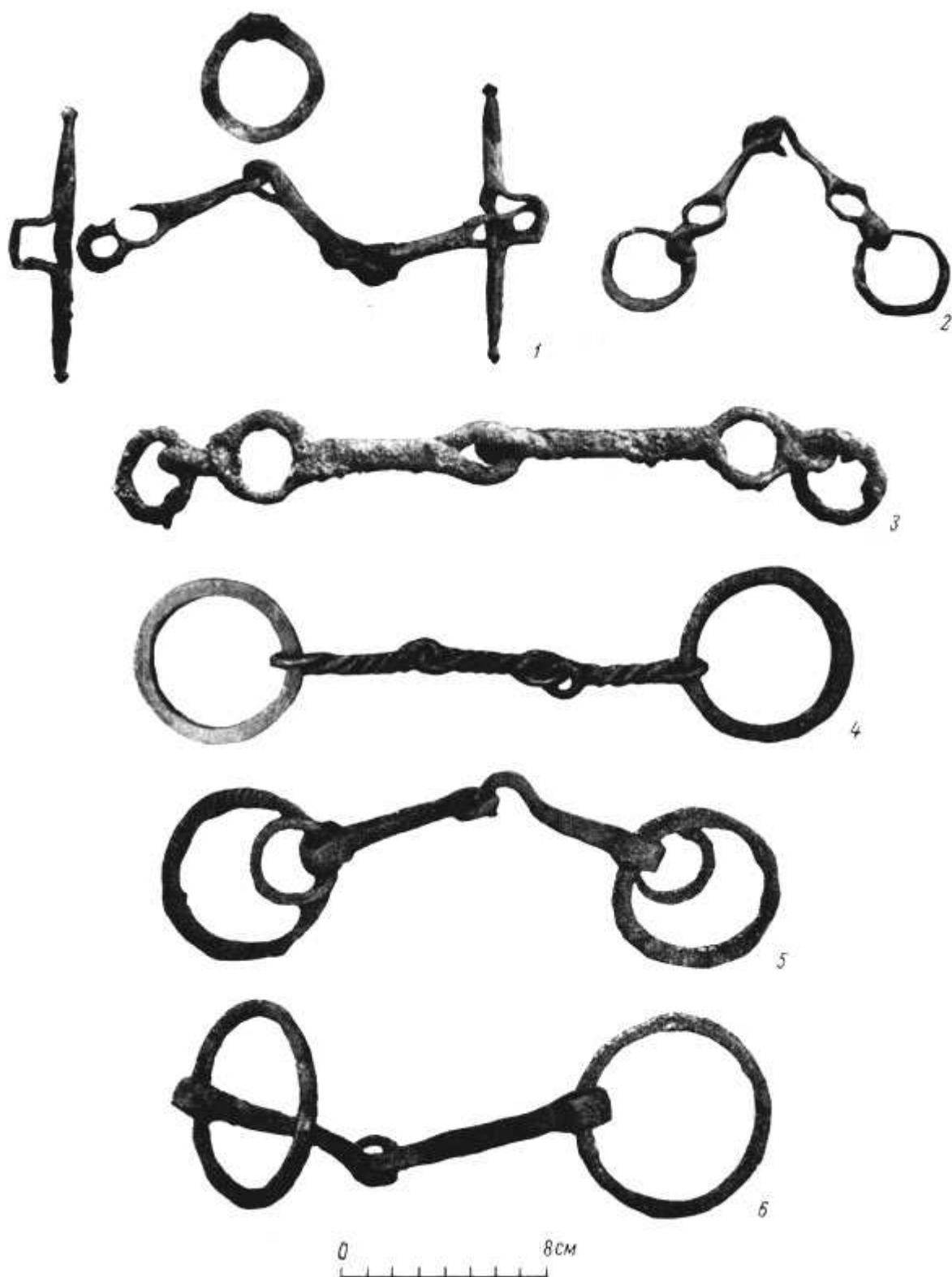

Рис. 55. Удила и костяные псалии X в. 1 — Любеч (№ 70); 2 — Цимлянская (№ 130);

3 — там же (№ 128, 129)

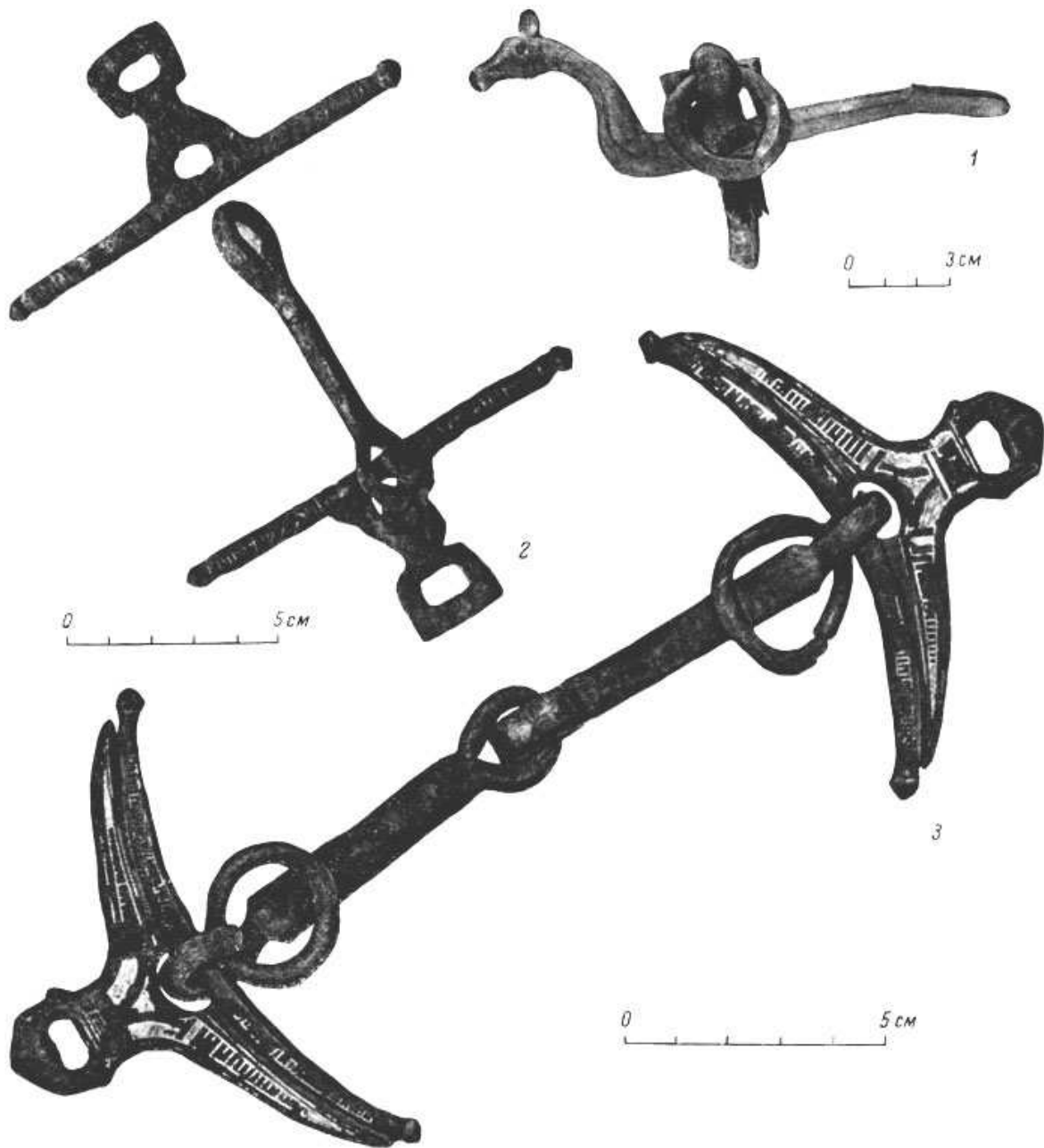

Рис. 56. Удила X — первой половины XIII в. 1 — Шестовицы (№ 80); 2 — Новгород (№ 149);

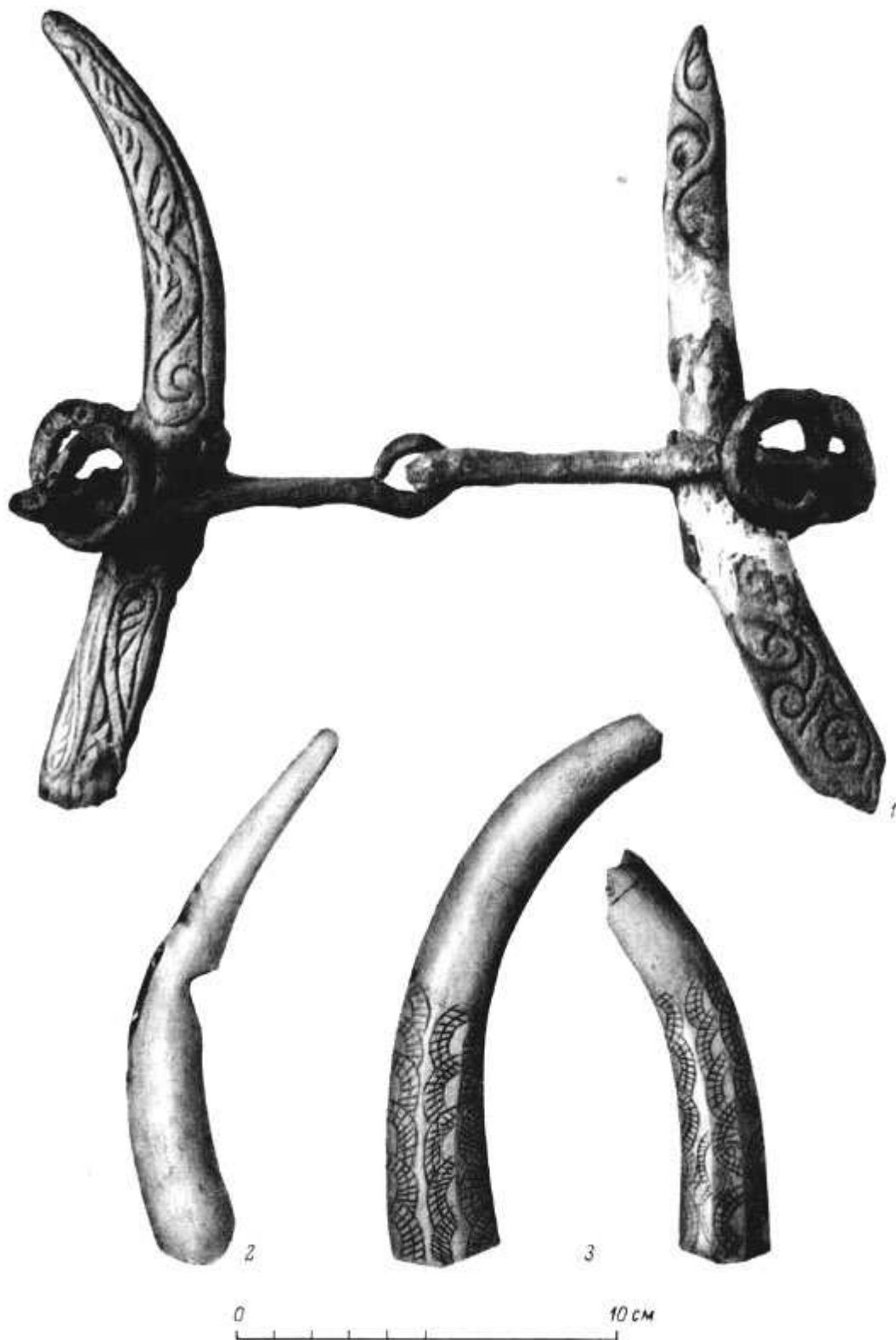
3 — Новогрудок (№ 225).



Рис. 57. Удила первой половины XIII в. Городище (№№ 318—323).



Рис. 58. Часть оголовья и его реконструкция. Гнездо (стремена, № 28).

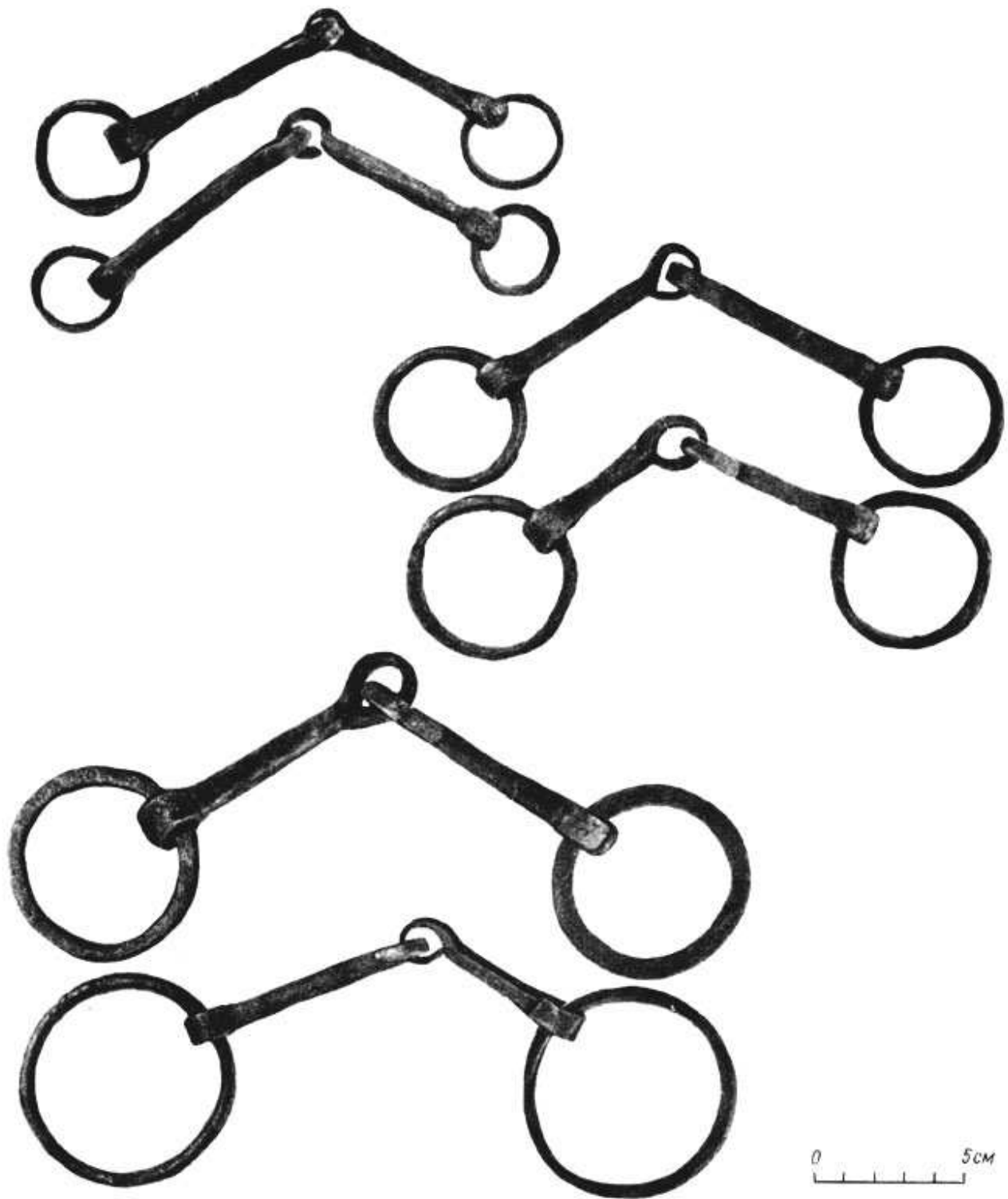

Рис. 59. Уздечный набор. Гаевка (удила, № 156).

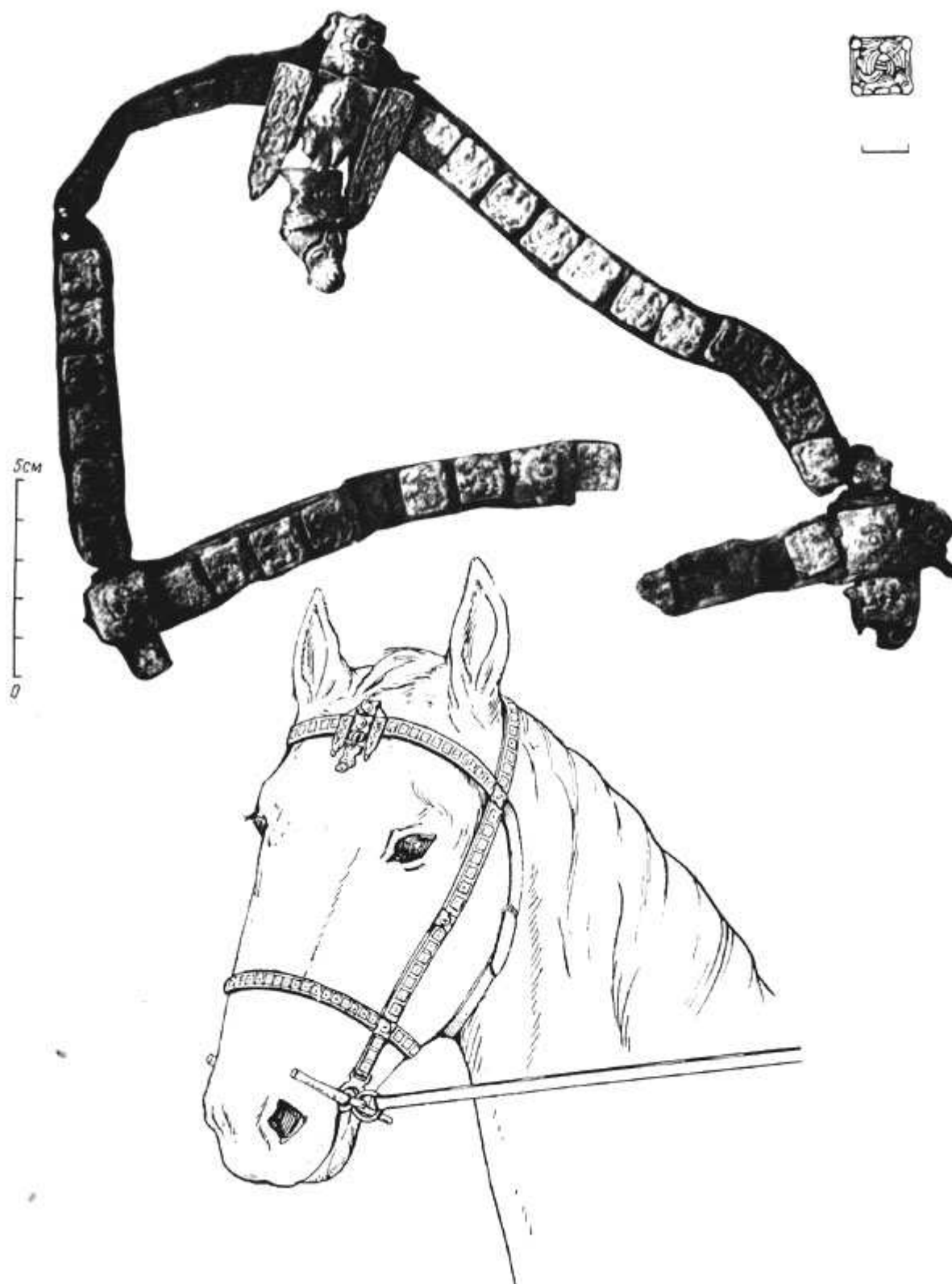

Рис. 60. Уздечный набор. Гаевка (удила, № 156).

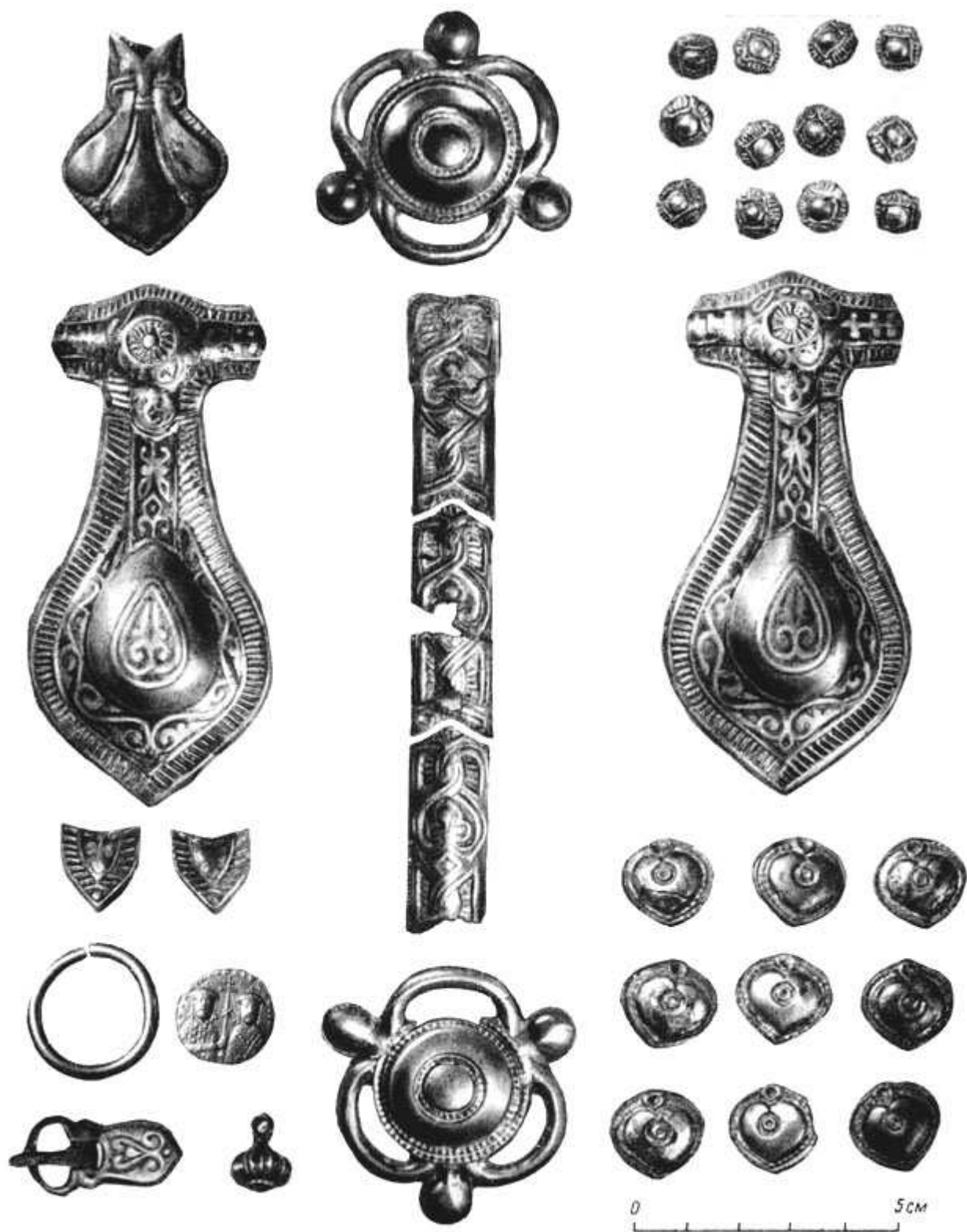

Рис. 61. Детали оголовий X—XI вв. 1 — Каменка, раскопки *Д. В. Корейши* в 1849 г., из погребения; 2 — Котовка, из кургана (?).

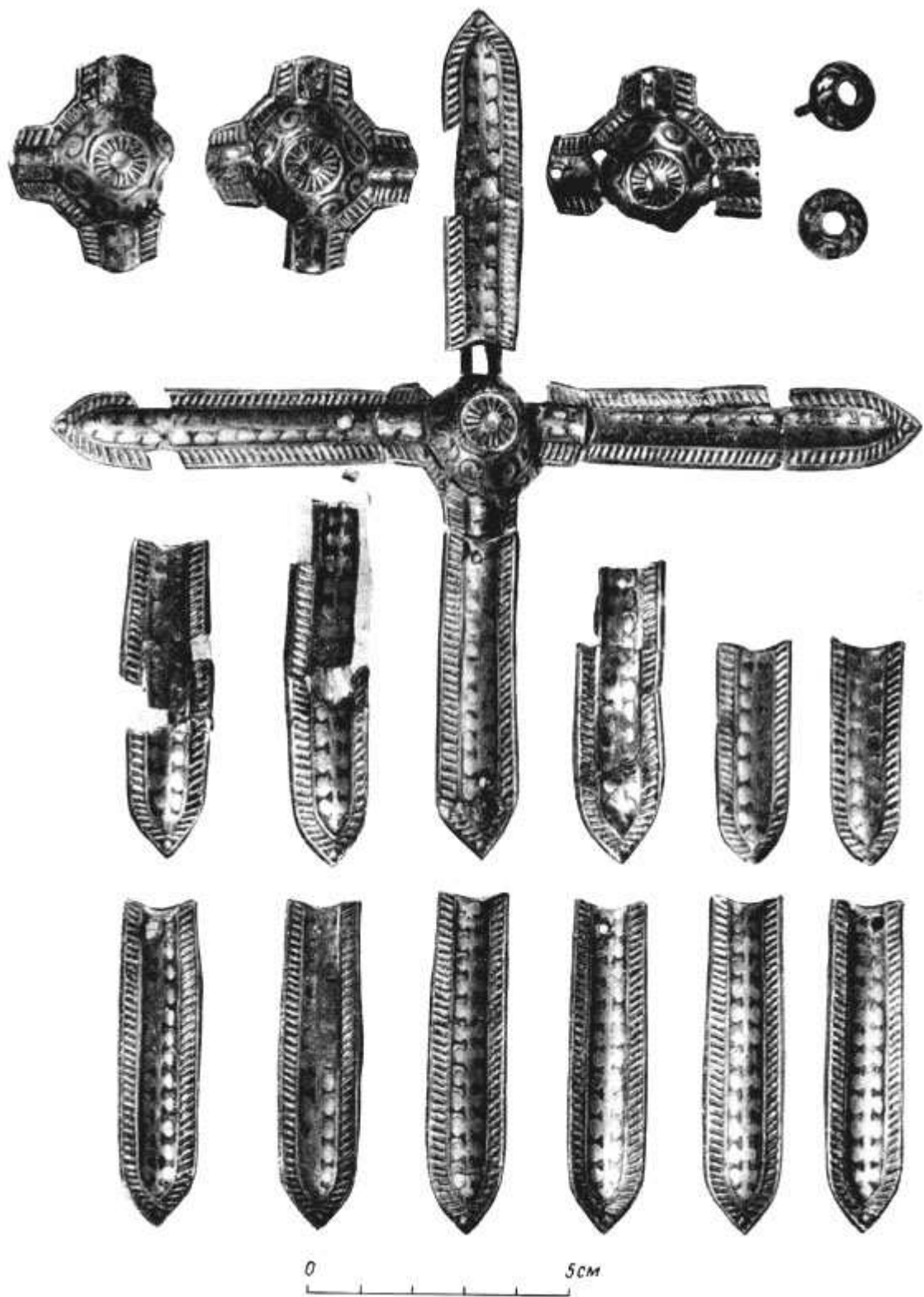

Рис. 62. Детали оголовья XI—XII вв. Сарайлы-Кият, раскопки *Н. И. Веселовского* в 1892 г., курган 2.

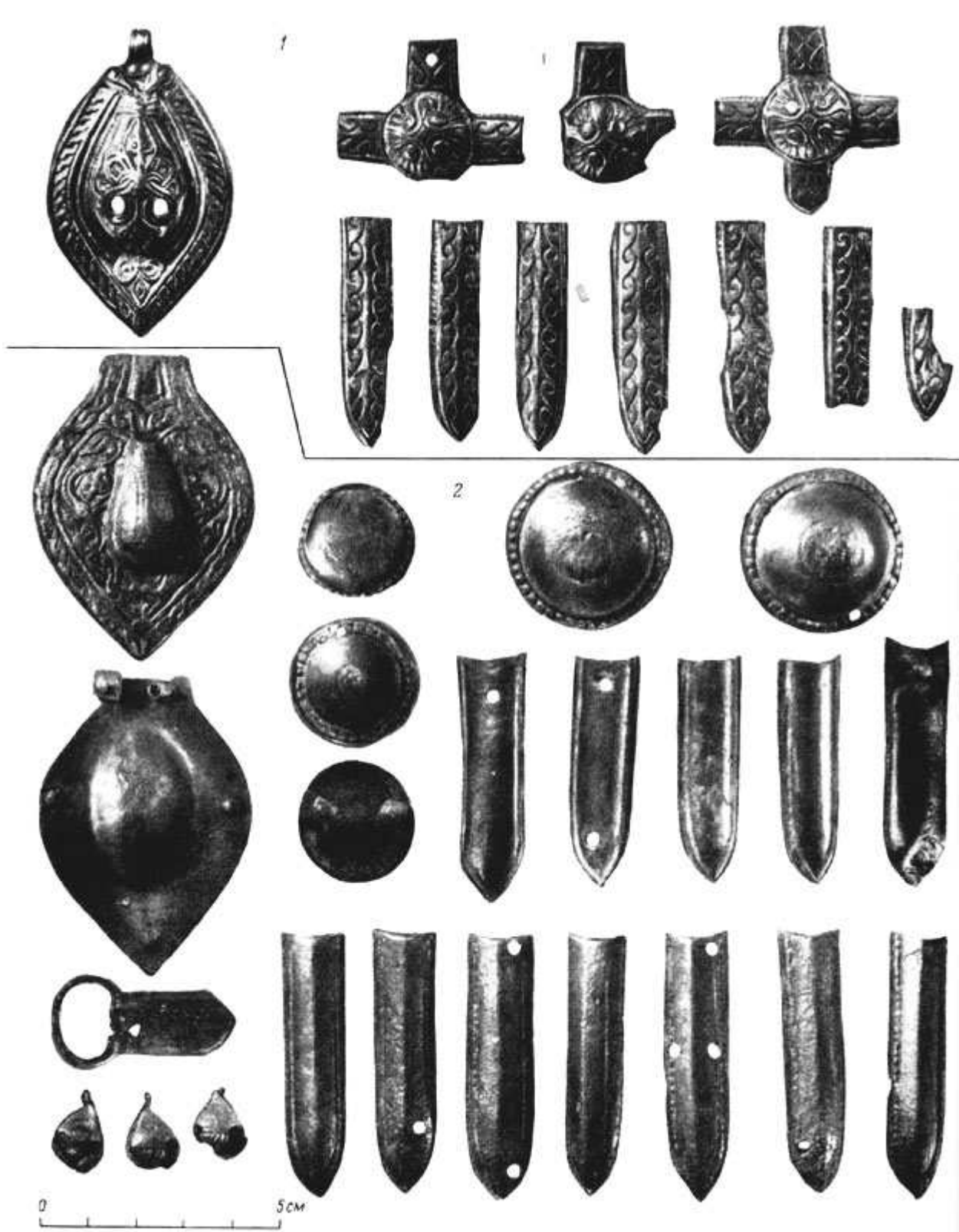

Рис. 63. Оголовный набор. Николаевка (стремена, № 265).

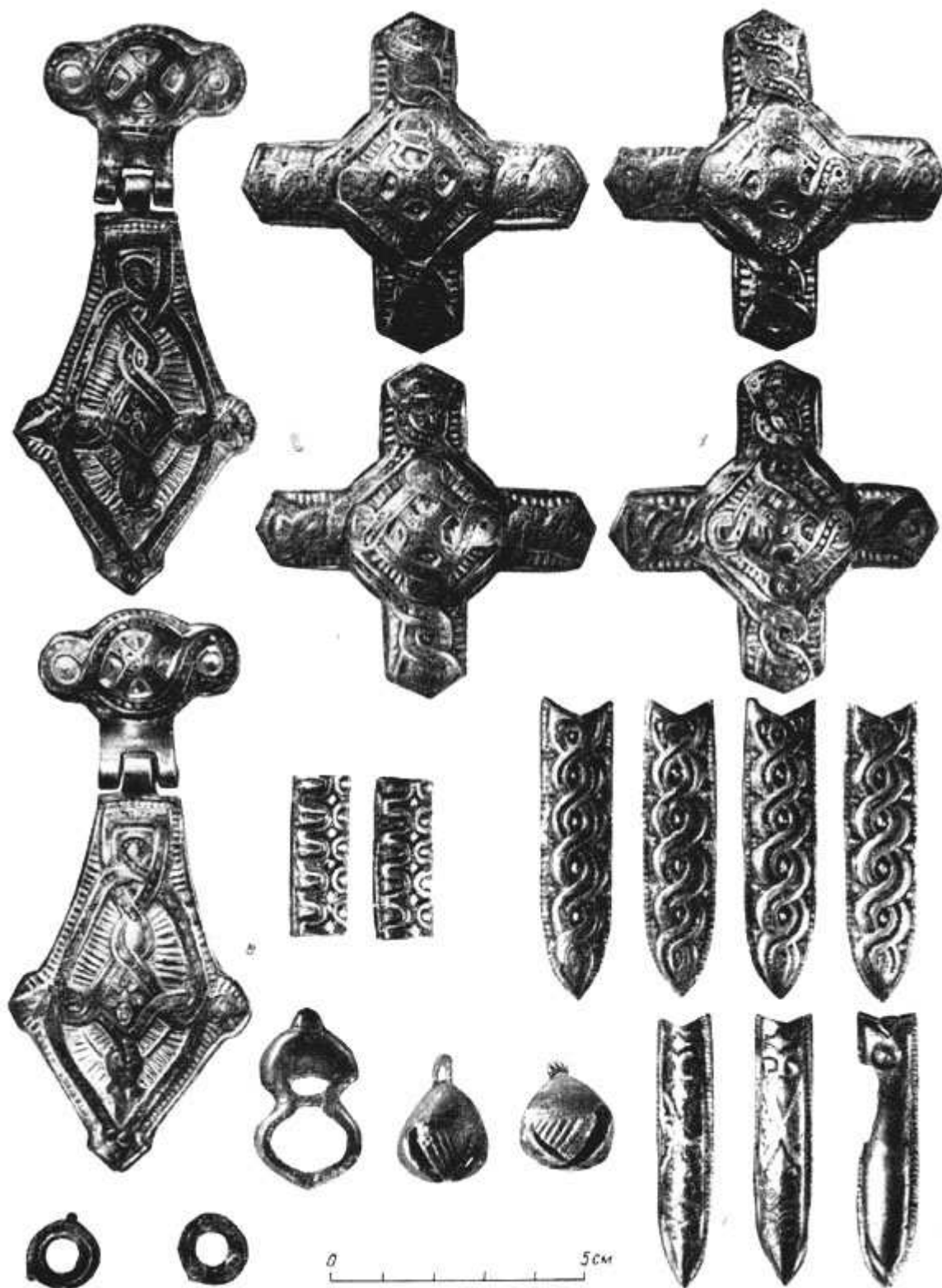

Рис. 64. Костяные обкладки седла. Зеленки (удила, № 268).

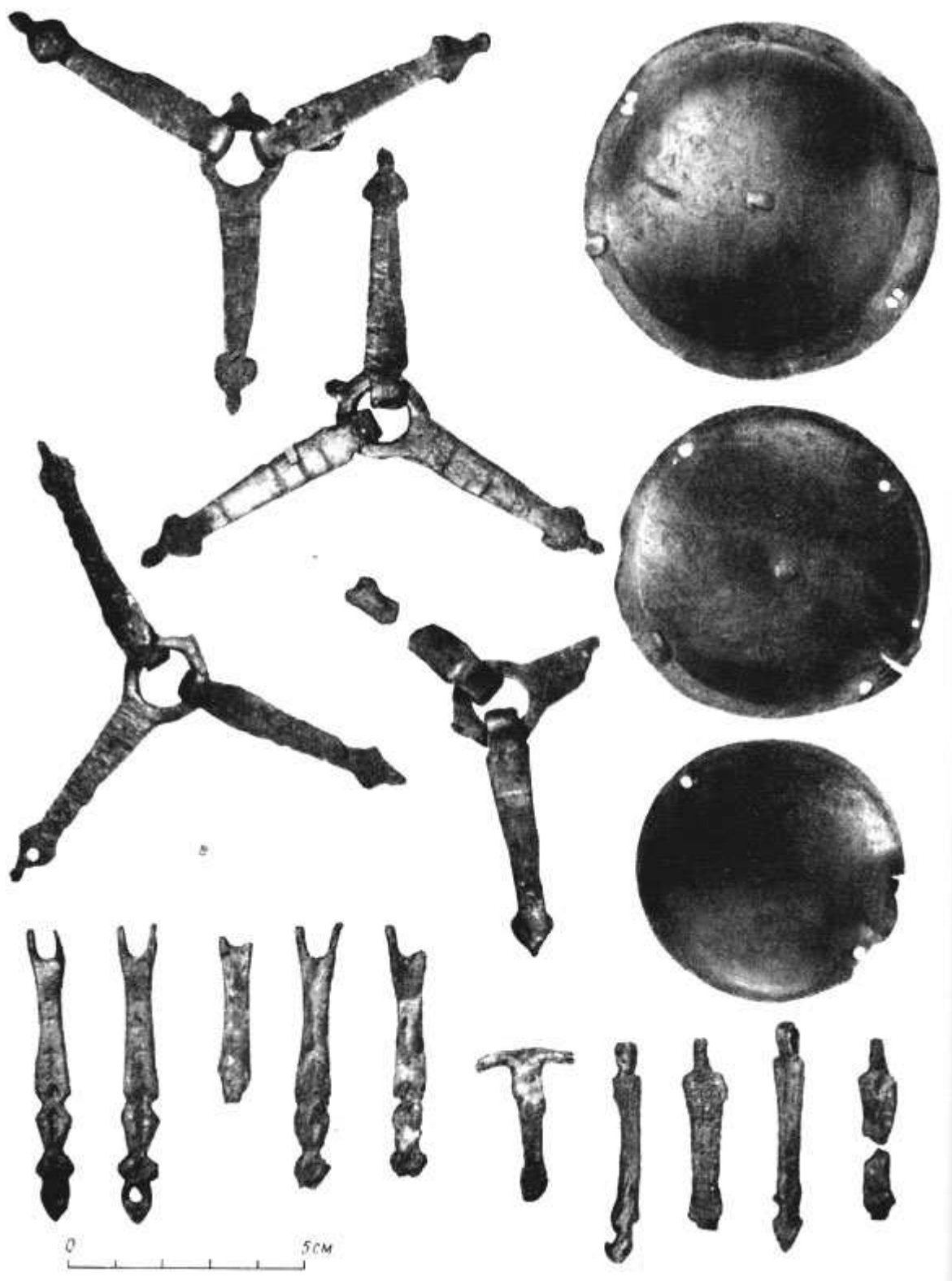

Рис. 65. Стремена IX—XI вв. 1 — Михайловское (№ 2); 2 — Шокшово (№ 5); 3 — бывш. Владимирская губ. (№ 8); 4 — Гнездово (№ 26); 5 — там же (№ 29); 6 — Шестовицы (№ 50); 7 — Васильки (№ 4); 8 — Шестовицы (№ 49); 9 — Васильки, Шокшово, Городище (№ 11); 10 — Подболотье (№ 21); 11 — бывш. Владимирская губ. (№ 12); 12 — Княжа Гора (№ 63).

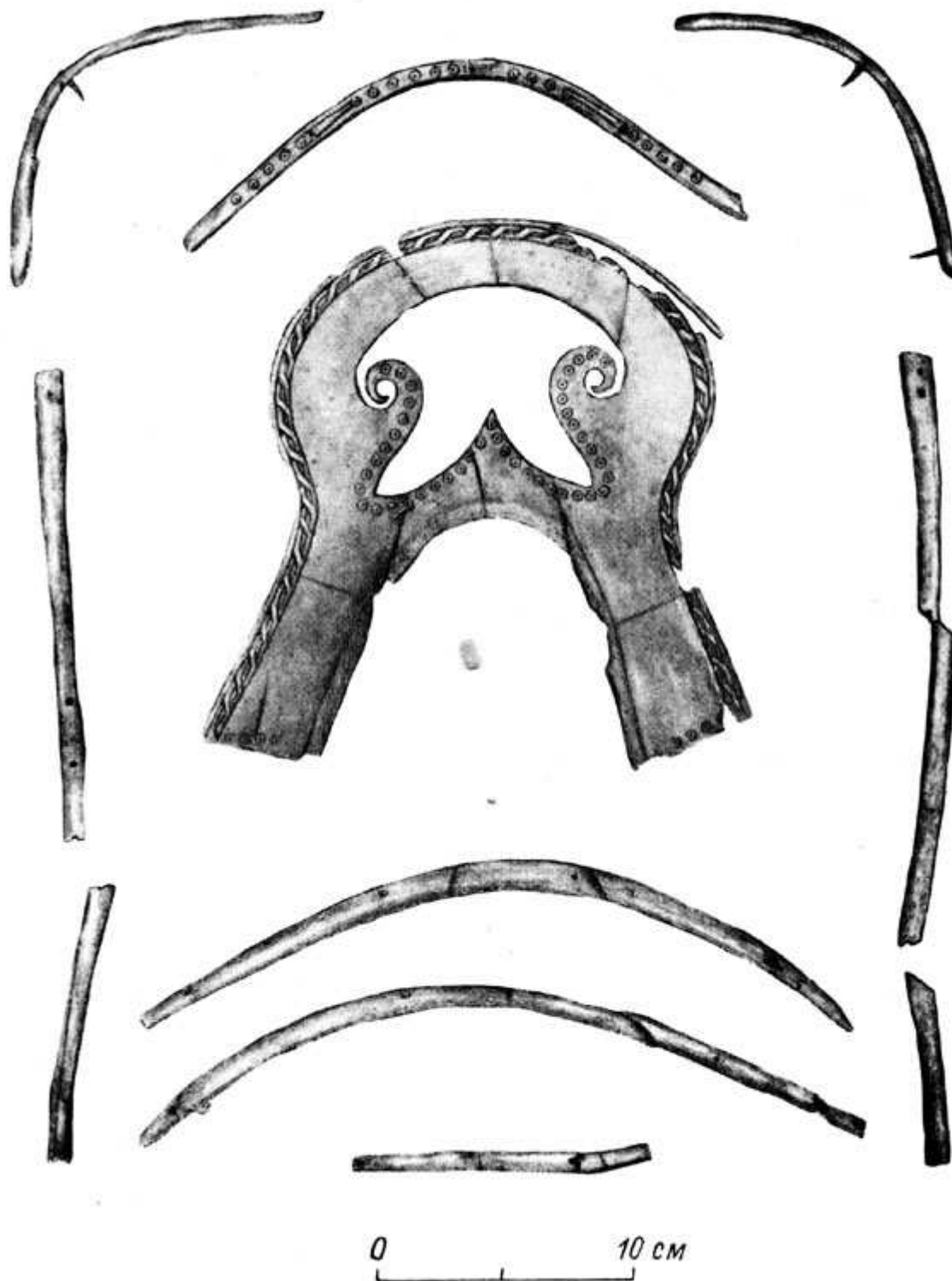

Рис. 66. Стремена XII—XIII вв. 1 — Кагарлыцкая слобода (№ 205); 2 — Княжа Гора (№ 186); 3 — Малое Терюшево (№ 152); 4 — 6 — Княжа Гора (№ 190—192); 7 — там же (№ 195); 8 — Городище (№ 310); 9 — Сахновка (№ 184); 10 — Юрьев-Польский (?) (№ 146); 11 — Княжа Гора (№ 200); 12 — Таганча (№ 261).

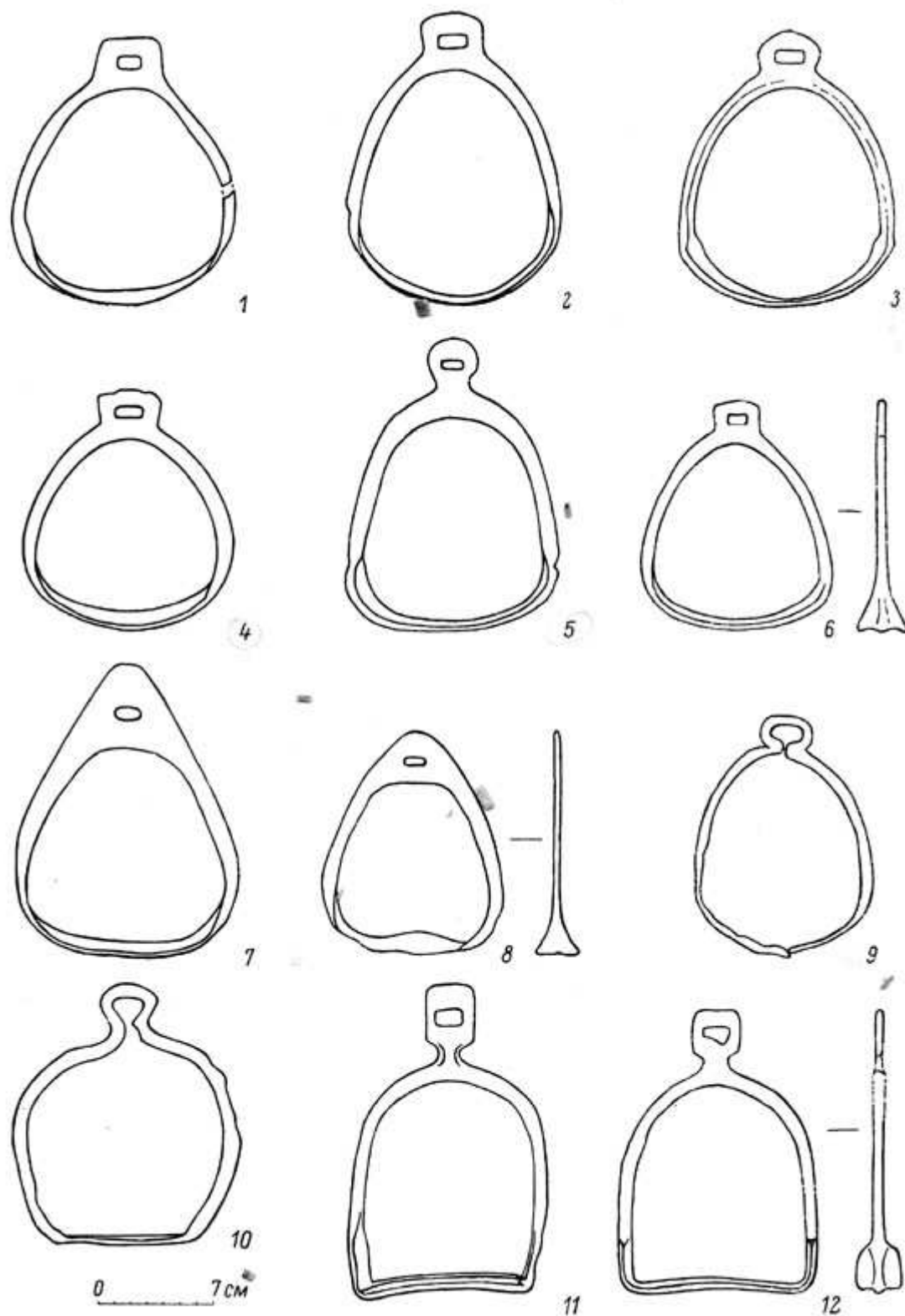

Рис. 67. Стремена XII—XIII вв. 1, 2 — Новгород (№№ 143, 144).

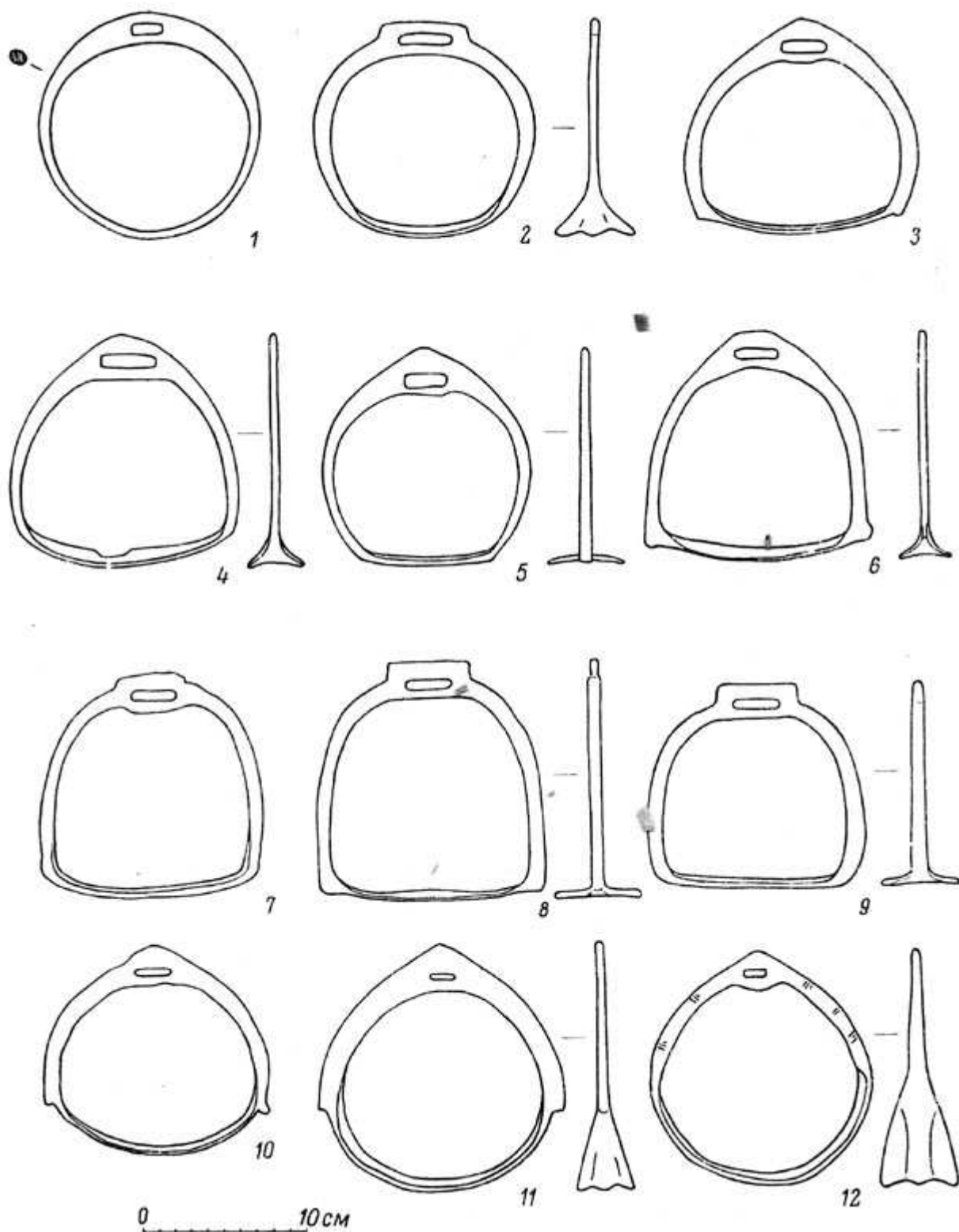

Рис. 68. Стремена XII—XIII вв. 1 - Бабичи (№ 264); 2 - Солоное, ок. 1200 г., бывш. Херсонская губ., раскопки *О. Н. Значко-Яворской* в 1912 г., курган «Маяк» (Гос. Эрмитаж, ОИПК, 912/242).



Рис. 69. Шпоры XI — первой половины XIII в. 1 — Городище (№ 217); 2 — Княжа Гора (№ 180); 3 — Новгород (№ 6); 4 — Княжа Гора (№ 183); 5, 6 — Городище (№№ 222, 223).



Рис. 70. Шпоры XII—XIII вв. 1 — 3 — Городище (№№ 274—276); 4 — Райки (№ 204); 5 — Городище (№ 269, детская); 6, 6а — Мартыновка (№№ 178, 179, парные).

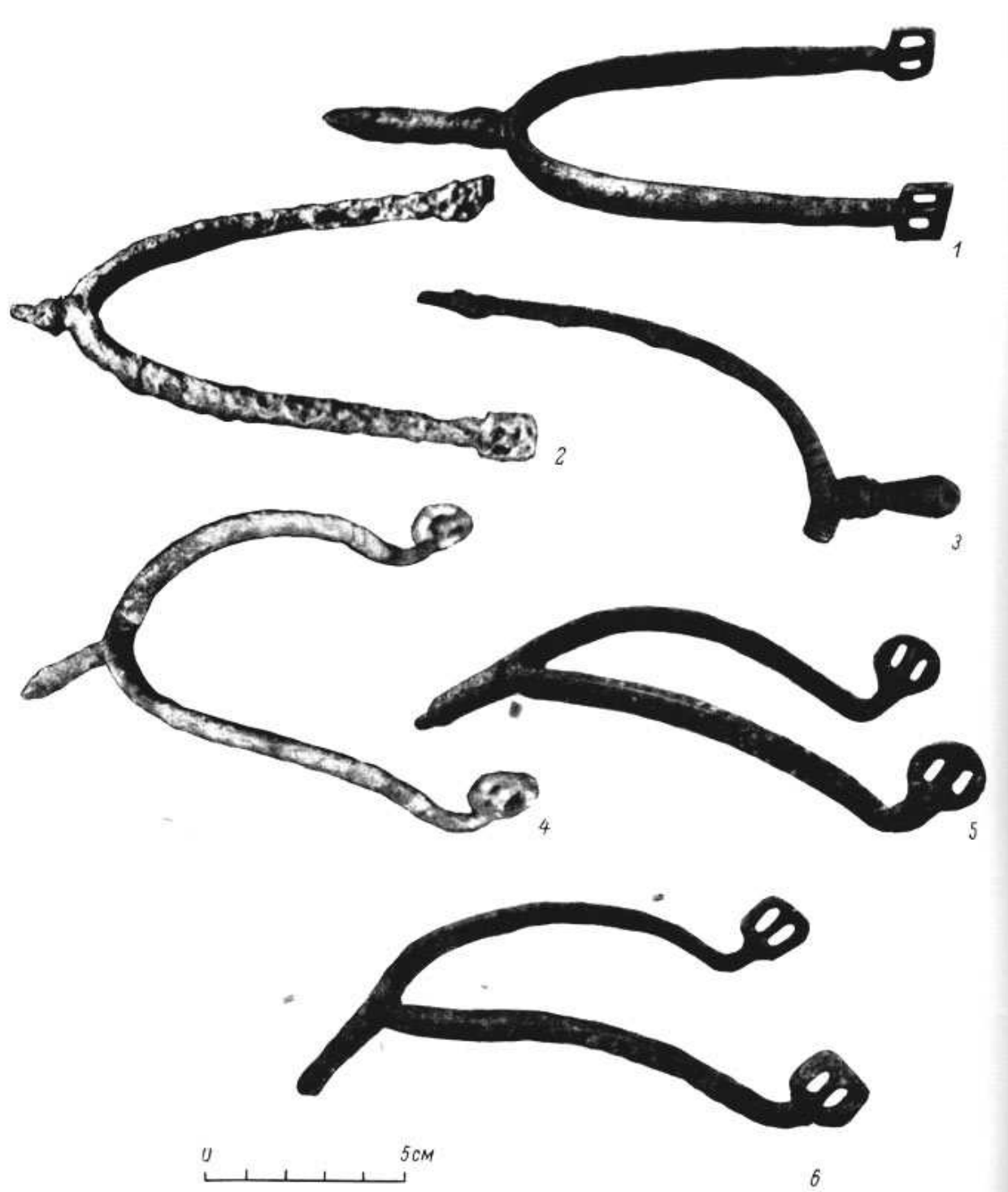

Рис. 71. Шпоры XII — первой половины XIII в. 1, 1а — Городище (№№ 374, 375, парные); 2 — Княжа Гора (№ 195); 3 — Райки (№ 207); 4 - Городище (№ 438).



Рис. 72. Шпоры первой половины XIII в. 1—3 — Городище (№№ 468—470); 4 — Княжа Гора (№ 197); 5, 6 — хут. Половецкий (№№ 174, 175).

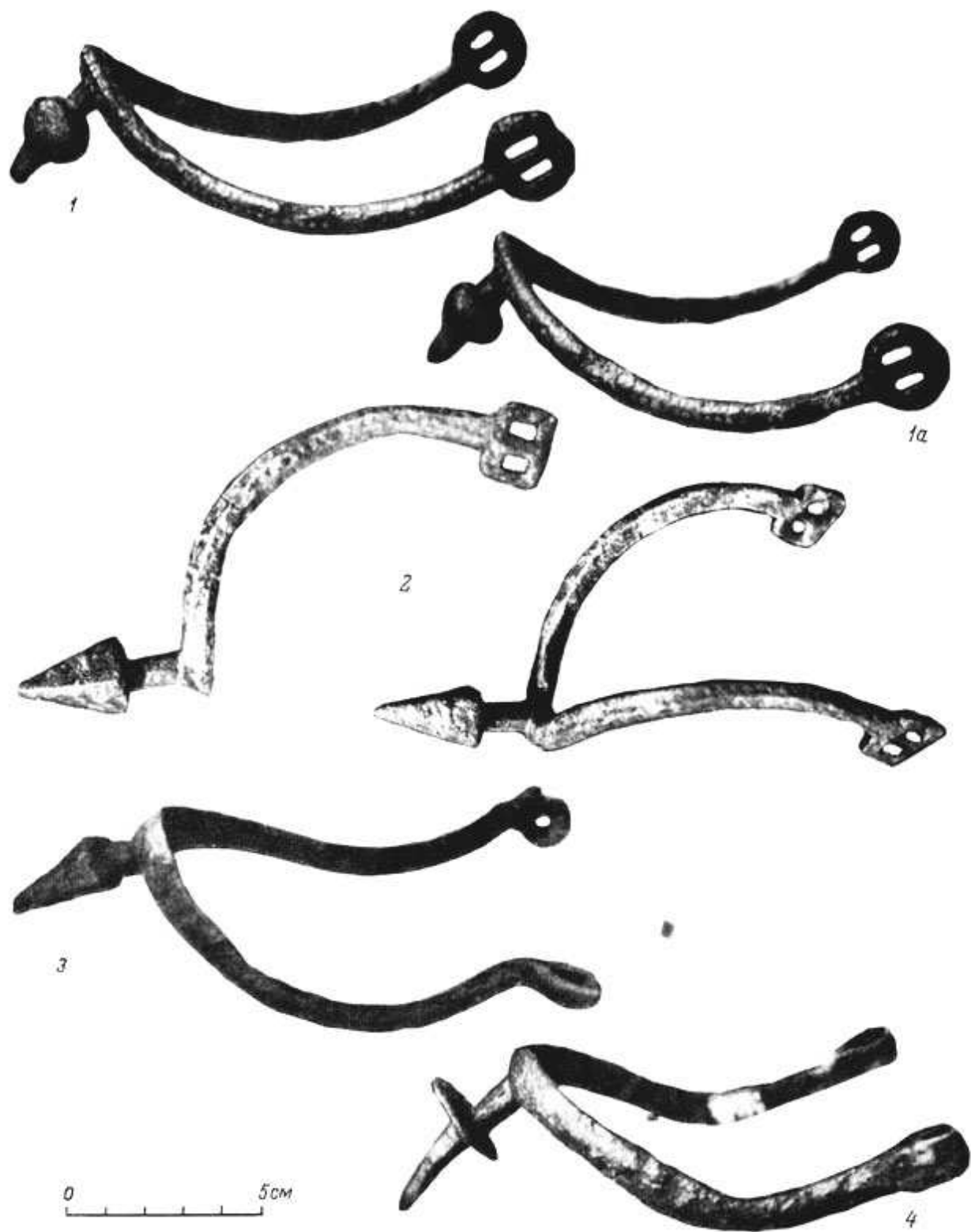

Рис. 73. Шпоры XIII в. 1 — Черниговская область (№ 163); 2, 2а — Новгородок (№№ 134, 135, парные).

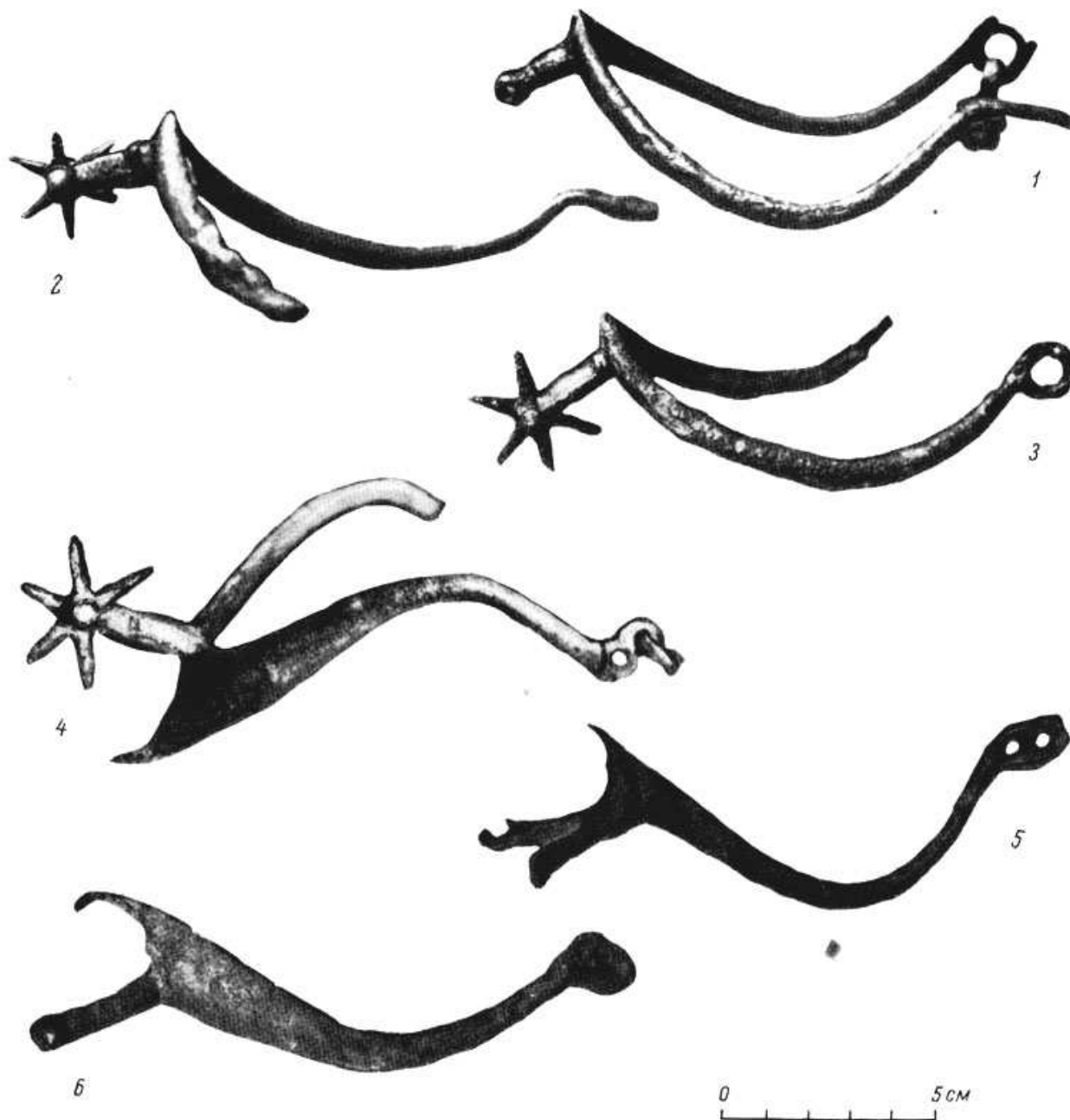

Рис. 74. Металлические кнотовища плетей X в. 1 - бывш. Владимирская губ. (№ 19); 2 — Вахрушева (№ 3); 3 — Перкуштне, бывш. Виленская губ. раскопки *Ф. В. Покровского* в 1894 г., курган (ГИМ, хр. 23/22а); 4 — Кабанское или Шелебово (№ 17); 5 — Михайловское (№ 16); 6 — Гнездово (№ 21).



Рис. 75. Бронзовые и костяные затыльники плетей (1—8 и 10, 11), а также литейная формочка (9). 1 — Шатуны (№ 23); 2 — Киевщина? (№ 34); 3 — Кононча (№ 26); 4 — Цимлянская (№ 47, из слоя ок. 1100 г.); 5, 6 — там же (№№ 42, 43, из слоя 900—965 г.); 7 — Каблуково (№ 20); 8 — Волжская Болгария (по А. Ф. Лихачеву); 9 — там же (по А. Ф. Лихачеву); 10 — Россава (№ 29); 11 — Городище (№ 37).

СПИСОК СОКРАЩЕНИЙ

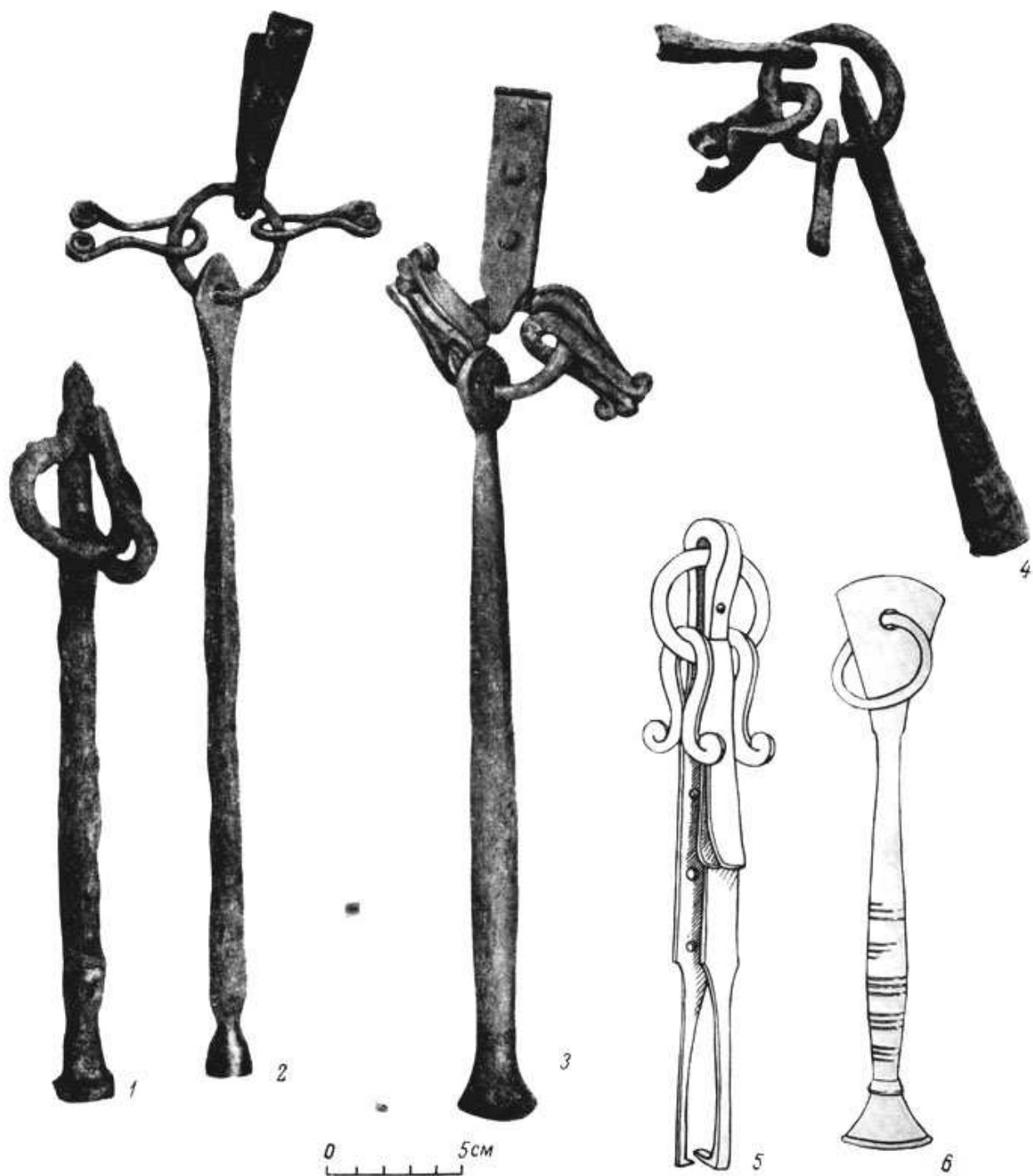
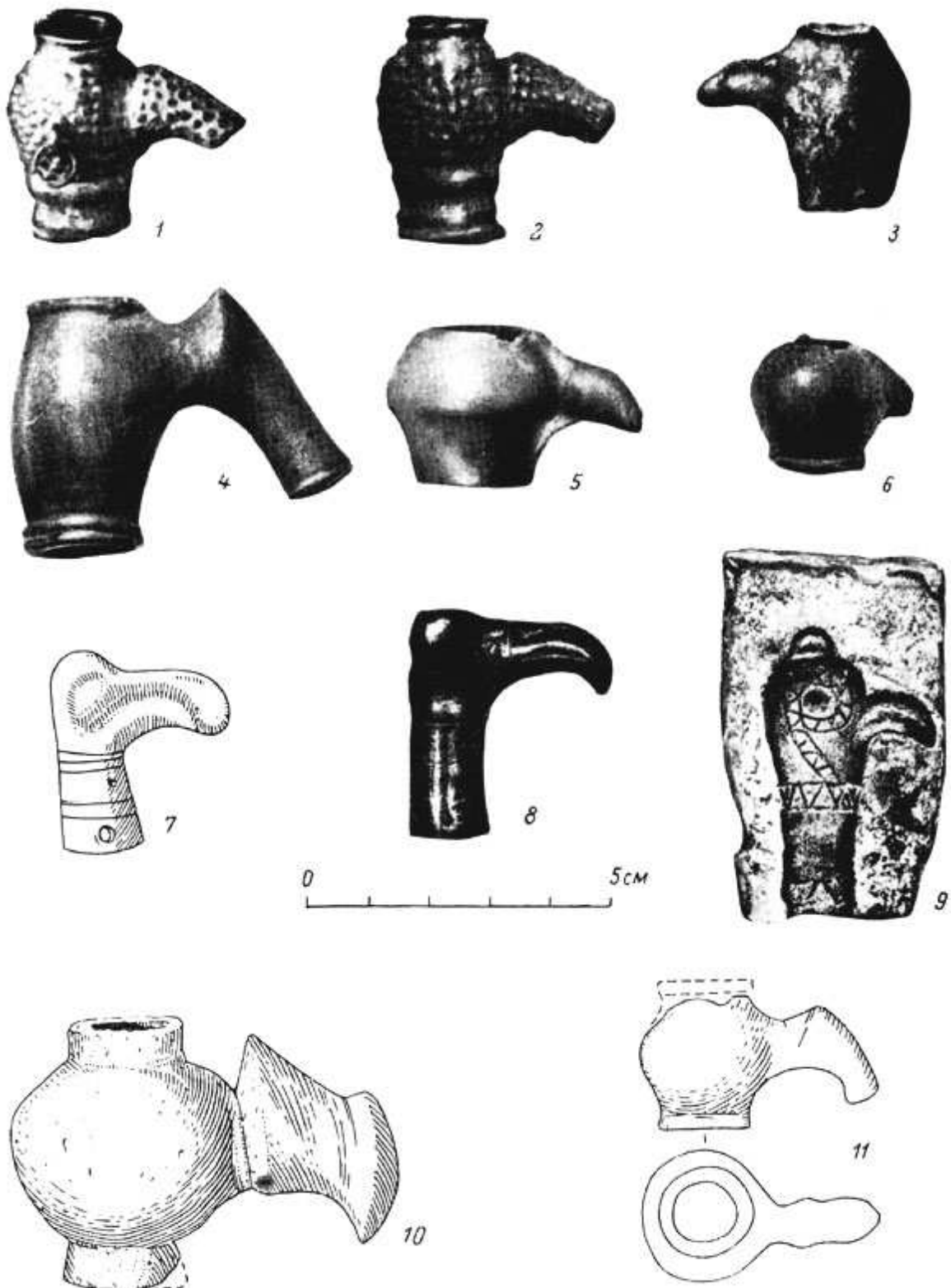
- АИМ — Артиллерийский исторический музей (ныне ВИМАИВ).
АС — Археологический съезд.
ВИМАИВ — Военно-исторический музей артиллерии, инженерных войск и войск связи.
ГИМ — Государственный Исторический музей.
ДИМ — Днепропетровский исторический музей.
ЗОО — Записки Одесского археологического общества.
ЗОРСА — Записки Отделения русской и славянской археологии Русского археологического общества.
ЗРАО — Записки Русского археологического общества.
ИАК — Известия Археологической комиссии.
ИАН — Известия Академии наук СССР.
ИГАИМК — Известия Государственной академии истории материальной культуры.
ИМАИМ - Исследования и материалы Артиллерийского исторического музея.
ИРАО — Известия Русского археологического общества.
КИМ — Киевский исторический музей.
КСИА — Краткие сообщения Института археологии Академии наук СССР.
КСИИМК — Краткие сообщения Института истории материальной культуры Академии наук СССР.
ЛИМ — Львовский исторический музей.
ЛОИА — Ленинградское отделение Института археологии Академии наук СССР.
МАК — Материалы по археологии Кавказа.
МАР — Материалы по археологии России.
МДАПВ — Матеріали і дослідження з археологі Прикарпаття і Волині.
МИА — Материалы и исследования по археологии СССР.
МИСО — Материалы по изучению Смоленской области.
ОАК — Отчет Археологической комиссии.
ОИАК — Отдел истории античной культуры Государственного Эрмитажа.
ОИПК — Отдел истории первобытной культуры Государственного Эрмитажа.
ОИРК — Отдел истории русской культуры Государственного Эрмитажа.
ОЛЕАЭ — Общество любителей естествознания, антропологии и этнографии при Московском университете.
ОРЯС — Отделение русского языка и словесности.
РАО — Русское археологическое общество.
РГО — Русское географическое общество.
СА — Советская археология.
ЧИОНЛ — Чтения в Историческом обществе Нестора-летописца.
ЧОИДР — Чтения в Московском обществе истории и древностей российских.
AA — Acta Archaeologica.
AH — Archaeologia Hungarica.
ESA — Eurasia Septentrionalis Antiqua.
MA — Materiały Archeologiczne.
MW — Materiały Wczesnośredniowieczne.
SA — Slovenska Archeologia.
SMYA — Suomen Muinaismuistoyhdistyksen Aikakauskirja.
ZWK — Zeitschrift für historische Waffenkunde